

Grove RT530E-2

Product Guide



30 t



8,8 - 29,0 m



7,9 - 13,7 m



45 m



Rough Terrain Crane • Geländekran
Grue Tout-Terrain • Grúa Todo Terreno
Autogru Fuoristrada • Grua RT

Кран для использования на пересеченной местности

Features • Besonderheiten • Caractéristiques Características • Caratteristiche • Características • Особенности

- **Boom:** The RT530E-2 is equipped with a 8,8 to 29 m four-section full power boom. The boom incorporates a rectangular boom shape made from 690 Mpa steel which eliminates weight and maximizes structural capacities.
- **Ausleger:** Das Modell RT530E-2 ist mit einem von 8,8 m bis 29, m ausfahrbaren, vierteiligen, vollteleskopierbaren Ausleger ausgerüstet. Der Ausleger weist ein Vierkant-Auslegerprofil aus 690 Mpa Stahl auf, wodurch Gewicht eingespart und Tragfähigkeit optimiert werden.
- **Flèche :** La RT530E-2 est équipée d'une puissante flèche de 8,8 m à 29 m à quatre éléments. Elle comporte une flèche de forme rectangulaire en acier 690 Mpa qui permet une économie de poids et maximise les capacités structurelles.
- **Pluma:** La RT530E-2 está provista de una pluma de plena potencia compuesta por cuatro partes de 8,8 m - 29 m. Esta pluma incorpora un molde de pluma rectangular fabricado con acero de 690 Mpa que elimina el peso y maximiza las capacidades estructurales.
- **Braccio:** la RT530E-2 è dotato di un braccio a quattro sezioni a piena potenza da 8,8 a 29 m. Il braccio presenta una sagoma rettangolare realizzata in acciaio 690 Mpa, che elimina il peso e migliora le capacità strutturali.
- **Lança:** A RT530E-2 está equipada com uma lança de 8,8 m - 29 m de potência completa de quatro secções. A lança incorpora uma lança de forma rectangular fabricada em aço 690 Mpa que elimina o peso e maximiza as capacidades estruturais.
- **Стрела:** Модель RT530E-2 оборудована четырехсекционной полнонагрузочной стрелой длиной 8,8 м - 29 м. Стрела имеет прямоугольный профиль, изготовленный из стали 690 МПа, что снижает ее вес и повышает конструкционные нагрузки.



- **Extension:** An optional telescopic swingaway extension easily stows on the side of the base boom for easy transport while providing on-board extension from 7,9 m - 13,7 m for a maximum tip height of 45 m.
- **Verlängerung:** Eine optionale teleskopierbare Klappspitze lässt sich zum einfachen Transport problemlos an der Seite des Auslegers anbringen und ermöglicht es, den Ausleger von 7,9 m bis 13,7 m weiter auszufahren, wodurch sich seine maximale Höhe auf 45 m erhöht.
- **Extension :** Une extension télescopique qui se range facilement le long de l'élément de flèche de base pour un transport aisé tout en fournissant une extension embarquée de 7,9 m à 13,7 m pour une hauteur maximale d'extension du treillis de 45 m.
- **Extensión :** Una extensión oscilante y telescópica opcional se esconde fácilmente en la parte de la pluma base para un cómodo transporte al tiempo que proporciona una extensión incorporada de 7,9 m - 13,7 m para una altura máxima de la punta de 45 m.
- **Prolunghe :** una prolunga estensibile optional, agevolmente stivabile sul lato del braccio di base per un facile trasporto, fornendo prolunga a bordo da m. 7,9 m – m 13,7, per un'altezza massima di punta di m 45.
- **Extensão :** uma extensão osciladora opcional facilmente adaptada à parte lateral da lança de base para um transporte fácil enquanto fornece uma extensão a bordo de 7,9 m - 13,7 m para uma altura de ponta máxima a of 45 m.
- **Удлинение стрелы :** Дополнительный телескопический удлинитель с откидным каркасом легко укладывается сбоку от основной стрелы для упрощения транспортировки и обеспечивает встроенное удлинение на 7,9 м - 13,7 м для максимальной высоты конца 45 м.

- **Inverted outrigger jacks:** allows to protect the cylinder rod from sand, dust, oils and various elements you can find on a jobsite and increases seal life. The outriggers can be spread in 3 different positions: fully retracted, 50 % and 100 % open.
- **innen liegende Abstützzylinder:** schützt die Zylinderstange vor Sand, Staub, Öl und verschiedenen anderen Einflüssen auf der Baustelle. Die Abstützzylinder können in 3 Stellungen fixiert werden: Voll eingefahren, 50 % und 100 %.
- **Système de calage inversé :** permet de protéger la tige de vérin du sable, de la poussière, de la graisse et de tout autre élément courant sur un site de chantier. Le système de calage peut être placé dans 3 positions : entièrement rentré, 50 % et 100 %.
- **Estabilizadores invertidos:** permite proteger el vástago del cilindro, de la arena, el polvo, aceites y diversos elementos que se pueden encontrar en el lugar de trabajo. Los estabilizadores se pueden fijar en 3 posiciones diferentes: Totalmente plegados, 50% y 100%.
- **Stabilizzatori a steli rovesciati:** consentono di proteggere lo stelo del cilindro dagli urti oltre che dalla sabbia, polvere, olio e vari elementi tipici dei cantieri. Gli stabilizzatori possono essere estesi in 3 configurazioni diverse: Completamente retratti, 50% e 100%.
- **Estabilizadores invertidos:** permite proteger a haste do cilindro da areia, do pó, dos óleos e dos vários elementos que se podem encontrar num local de trabalho. Os estabilizadores podem ser fixos em 3 posições diferentes: totalmente fechados, abertos a 50% e abertos a 100%.
- **Перевернутые цилиндры опор:** способствуют защите штока цилиндра от попадания песка, пыли и прочих веществ, имеющихся на рабочем месте. Выносные опоры можно устанавливать в 3 различных положениях: выдвинув полностью, на 50% или 100%.

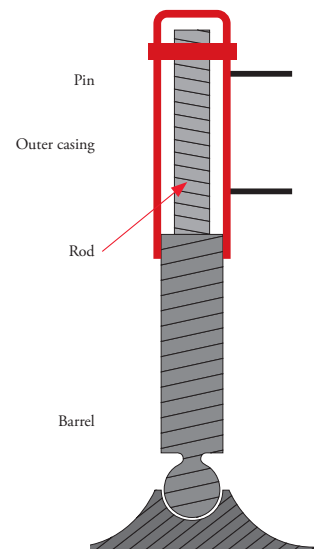

Features • Besonderheiten • Caractéristiques Características • Caratteristiche • Características • Особенности

• **Load Moment Indicator with Work Area Definition System:** WADS allows the crane operator to define a preferred working area. The operator creates “virtual walls” that will alert him when he is approaching the limits of the pre-set working area.

• **Lastmomentbegrenzer samt System zur Eingrenzung des Arbeitsbereichs:** mit WADS kann der Kranfahrer einen bevorzugten Arbeitsbereich festlegen. Er legt dabei “virtuelle Wände” fest, und wird gewarnt, wenn er sich den Grenzen des eingestellten Arbeitsbereiches zu stark annähert.

• **Indicateur de moment de la charge avec système de limitation du domaine d'évolution (WADS):** Il permet à l'opérateur de définir une zone de travail préférée. L'opérateur crée des « murs virtuels » qui l'avertissent s'il s'approche des limites de la zone de travail prédéfinie.

• **Indicador de momento de carga con sistema de definición de zona de trabajo (WADS):** WADS permite que el operario de la grúa defina la zona de trabajo preferida. El operario crea «paredes virtuales» que le avisan cuando se está acercando a los límites de la zona de trabajo predeterminada.

• **Indicatore del momento di carico con sistema di definizione della zona di lavoro (WADS – Work Area Definition System):** che permette all'operatore della gru di definire una zona di lavoro preferenziale. L'operatore crea “pareti virtuali” che lo avvisano quando si sta avvicinando ai limiti della zona di lavoro preimpostata.

• **Indicador de Momento de Carga com Sistema de Definição de Área de Trabalho (WADS):**

O WADS permite que o operador da grua defina uma área de trabalho preferencial. O operador cria “paredes virtuais” que irão alertá-lo quando este se aproximar dos limites da área de trabalho predefinida.

• **ИНДИКАТОР ГРУЗОВОГО МОМЕНТА С СИСТЕМОЙ ОПРЕДЕЛЕНИЯ РАБОЧЕЙ ЗОНЫ:** СОРЗ позволяет оператору крана определить предпочтительную рабочую зону. Оператор создает “виртуальные стенки”, которые предупреждают его при приближении к границам предварительно установленной рабочей зоны.

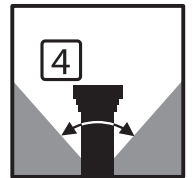
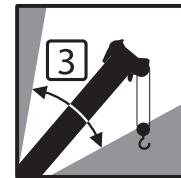
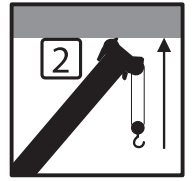
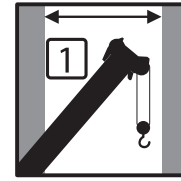

• **Full CAN-Bus:** Simplifies troubleshooting, reduces down time, allows high speed data transfer and real time diagnosis. Software based allows for customization of functions and troubleshooting from a laptop computer.

• **Umfassende CAN-Bus Steuerung:** Vereinfacht die Fehlerbehebung, verringert Ausfallzeiten, ermöglicht einen raschen Datentransfer und Echtzeit-Diagnosen. Mit der zugehörigen Software können Funktionen kundenspezifisch angepasst, und eine Fehlerbehebung am Laptop durchgeführt werden.

• **CAN-Bus complet:** Simplifie les dépannages, réduit les temps d'arrêt, permet des transmissions de données à grande vitesse et un diagnostic en temps réel. Basé sur un logiciel pour la personnalisation des fonctions et les dépannages à partir d'un ordinateur portable.

• **CAN-Bus completo:** simplifica la resolución de problemas, reduce los tiempos de parada, permite la transferencia de datos a alta velocidad y el diagnóstico en tiempo real. Basado en software, permite la personalización de funciones y la resolución de problemas desde un ordenador portátil.

• **Full CAN-Bus:** simplifica la risoluzione dei problemi, riduce i tempi inattivi, consente un trasferimento dei dati ad alta velocità e una diagnostica in tempo reale. Basato su software, permette la personalizzazione delle funzioni e la risoluzione dei problemi da computer portatile.

• **CAN-Bus completo:** simplifica a resolução de problemas, reduz o tempo de inércia, permite a transferência de dados de alta velocidade e o diagnóstico em tempo real. O Software integrado permite uma personalização das funções e a resolução de problemas a partir de um computador portátil.

• **Полная CAN-шина:** Упрощает диагностику неисправностей, снижает время простоя, обеспечивает высокую скорость передачи данных и диагностику в реальном времени. Программное обеспечение позволяет настраивать функции и выполнять диагностику неисправностей с помощью переносного компьютера.

CraneSTAR

E Q U I P P E D

- **CraneSTAR** is an exclusive and innovative crane asset management system that helps improve your profitability and reduce costs by remotely monitoring critical crane data. Visit www.cranestar.com for more information.
- **CraneSTAR** ist ein exklusives und innovatives Kran-Anlagegüterverwaltungssystem, das Ihnen hilft, auch außerhalb Ihres Büros wichtige Krandaten abzurufen und somit Ihre Profitabilität zu steigern und Kosten zu reduzieren. Mehr Informationen unter www.cranestar.com.
- **CraneSTAR** est un système exclusif et innovant de gestion de parc de grues qui contribue à améliorer la rentabilité et à réduire les coûts en surveillant à distance les données cruciales des grues. Visitez www.cranestar.com plus de plus amples informations.
- **CraneSTAR** es un sistema exclusivo e innovador de gestión de flotas de grúas que ayuda a mejorar la rentabilidad y reducir los costes controlando a distancia los datos críticos de la grúa. Más información en www.cranestar.com
- **CraneSTAR** è un esclusivo e innovativo sistema di gestione del parco mezzi che aiuta a migliorare la redditività e ridurre i costi attraverso il monitoraggio remoto dei dati critici dell'autogru. Visitare il sito www.cranestar.com per ulteriori informazioni.
- **CraneSTAR** é um sistema exclusivo e inovador de gestão de frotas de gruas que ajuda a melhorar a sua rentabilidade e a reduzir os custos ao monitorizar à distância os dados importantes da grua. Mais informação em www.cranestar.com.
- **CraneSTAR** - это эксклюзивная инновационная система управления ресурсом подъемного крана, которая позволяет увеличить производительность и сократить расходы путем постоянного дистанционного наблюдения за критическими данными подъемного крана. Посетите сайт www.cranestar.com для получения дополнительной информации.

Contents • Inhalt • Contenu • Contenido Contenuto • Содержание

Features • Besonderheiten • Caractéristiques • Caratteristiche • Características • Características • Осоюенности	2
Dimensions • Abmessungen • Encombrement • Dimensiones • Dimensioni • Dimensões • Размеры	5
Data • Daten • Caractéristiques • Datos • Dati • Características • Данные	6
Load charts • Traglasten • Capacités de levage • Capacidades • Capacità • Diagramas de carga Таблицы грузоподъемности	
Working Range • Arbeitsbereiche • Diagramme de levage • Gama de trabajo • Area di lavoro Area de trabalho • Грузовысотные характеристики	7
Telescopic Boom • Teleskopausleger • Flèche principale • Pluma telescópica • Braccio telescopico Lança telescópica • Телескопическая стрела	8
Swingaway • Klappspitze • Extension treillis • Plumín • Jib • Jib • Откидной удлинитель стрелы	12
Notes • Hinweise • Notes • Notas • Note • Notas • Примечания	14
Specifications	15
Technische Daten	16
Caractéristiques techniques	17
Características técnicas	18
Caratteristiche tecniche	19
Características técnicas	20
Технические характеристики	21
Symbols • Symbolerklärung • Glossaire des symboles • Glosario de simbolos Glossario dei simboli • Símbolos • Символы	23



Manitowoc Crane Care is the Manitoowoc's unparalleled product support organisation. Manitoowoc Crane Care combines all aspects of parts, service, technical documentation, technical support and training into one organisation. The program includes all of the Manitoowoc's brands, which include, Potain, Grove, Manitoowoc and National Crane.

For the care of your crane and the prosperity of your business, Manitoowoc Crane Care is your single source for customer support. Wherever, whenever, whatever – we're there.

Manitoowoc Crane Care vereint alle Serviceleistungen von Manitoowoc im Produktsupport vor und nach dem Verkauf: Ersatzteile, Service, technische Dokumentation, technischer Support und Schulung, alles unter einem Dach. Dieser Service erstreckt sich auf alle Marken von Manitoowoc: Potain, Grove, Manitoowoc und National Crane.

Damit Ihr Kran leistungsfähig bleibt und Ihr Erfolg gesichert ist, bietet Ihnen Manitoowoc Crane Care einen umfassenden Support aus einer Hand. Zu jeder Zeit, an jedem Ort, für jeden Fall – wir sind für Sie da.

Organisation hors pair dédiée au support technique des produits de Manitoowoc, Manitoowoc Crane Care réunit au sein d'une même entité tous les aspects du service : pièces de rechange, service après-vente, publication technique, assistance technique et formation. Ce programme s'adresse à toutes les marques de Manitoowoc : Potain, Grove, Manitoowoc et National Crane.

Para assegurar a manutenção cuidada das suas gruas e a prosperidade do seu negócio, o seu único interlocutor do serviço de clientes é a Manitoowoc Crane CARE. Esteja onde estiver, sejam as horas que forem, precise do que precisar, pode sempre contar conosco!

Pour assurer l'entretien de vos grues et la prospérité de votre entreprise, Manitoowoc Crane Care constitue votre unique interlocuteur du service à la clientèle. Où que vous soyez, quel que soit votre besoin, vous pouvez toujours compter sur nous !

Manitoowoc Crane Care, es la organización de post-venta y soporte técnico de Manitoowoc. Manitoowoc Crane Care combina todos los aspectos relacionados con piezas de repuesto, servicio, documentación técnica, apoyo técnico y formación en una sola organización. El programa también incluye todas las marcas que Manitoowoc engloba: Potain, Grove, Manitoowoc y National Crane.

Para el cuidado de su grúa y la prosperidad de su negocio, Manitoowoc Crane Care, es la forma más sencilla de ayudarle. Donde sea y cuando sea, nosotros estamos allí.

Manitoowoc Crane Care è l'ineguagliabile organizzazione di supporto di Manitoowoc. Manitoowoc Crane Care gestisce tutte le attività legate a pezzi di ricambio, documentazione tecnica, assistenza tecnica e formazione riunite in un unico punto di riferimento. Questo servizio è attivo per tutti i marchi di Manitoowoc e precisamente Potain, Grove, Manitoowoc e National Crane.

Per l'assistenza delle Vostre gru e per la redditività dei Vostri investimenti, Manitoowoc Crane Care è l'insostituibile Vostra risorsa. In ogni posto, tutte le volte, per qualsiasi necessità – noi ci siamo

Organização verdadeiramente impar dentro da Manitoowoc Crane Group, é a Manitoowoc Crane Care que compete a responsabilidade pelo suporte técnico dos nossos produtos. Ela reúne, numa mesma entidade, todos os aspectos do serviço: peças de substituição, serviço pós-venda, documentação técnica, suporte técnico e formação. Este programa abrange todas as marcas do Manitoowoc Crane Group: Potain, Grove, Manitoowoc e National Crane. Para assegurar a manutenção cuidada das suas gruas e a prosperidade do seu negócio, o seu único interlocutor do serviço de clientes é a Manitoowoc Crane CARE. Esteja onde estiver, sejam as horas que forem, precise do que precisar, pode sempre contar conosco!

Manitoowoc Crane Care - это не имеющая аналогов организация, входящая в Manitoowoc и осуществляющая техническую поддержку продукции. Manitoowoc Crane Care занимается всеми аспектами, связанными с запасными частями, услугами, технической документацией, технической поддержкой и обучением. Программа включает все торговые марки Manitoowoc, в том числе, Potain, Grove, Manitoowoc и National Crane.

Manitoowoc Crane Care является единой точкой контактов для всех клиентов компании, где они могут получить полное обслуживание для используемых ими кранов, что, в свою очередь, обеспечит процветание их бизнеса. Мы всегда там и в тот момент, где и когда мы необходимы.

Dimensions • Abmessungen • Encombremet Dimensiones • Dimensioni • Dimensões • Размеры

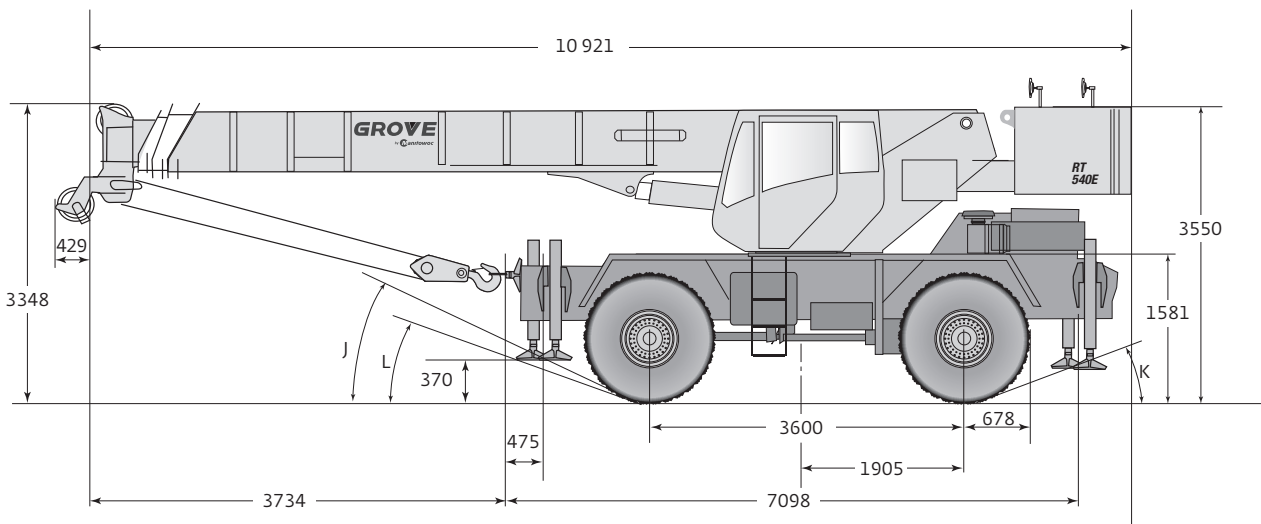
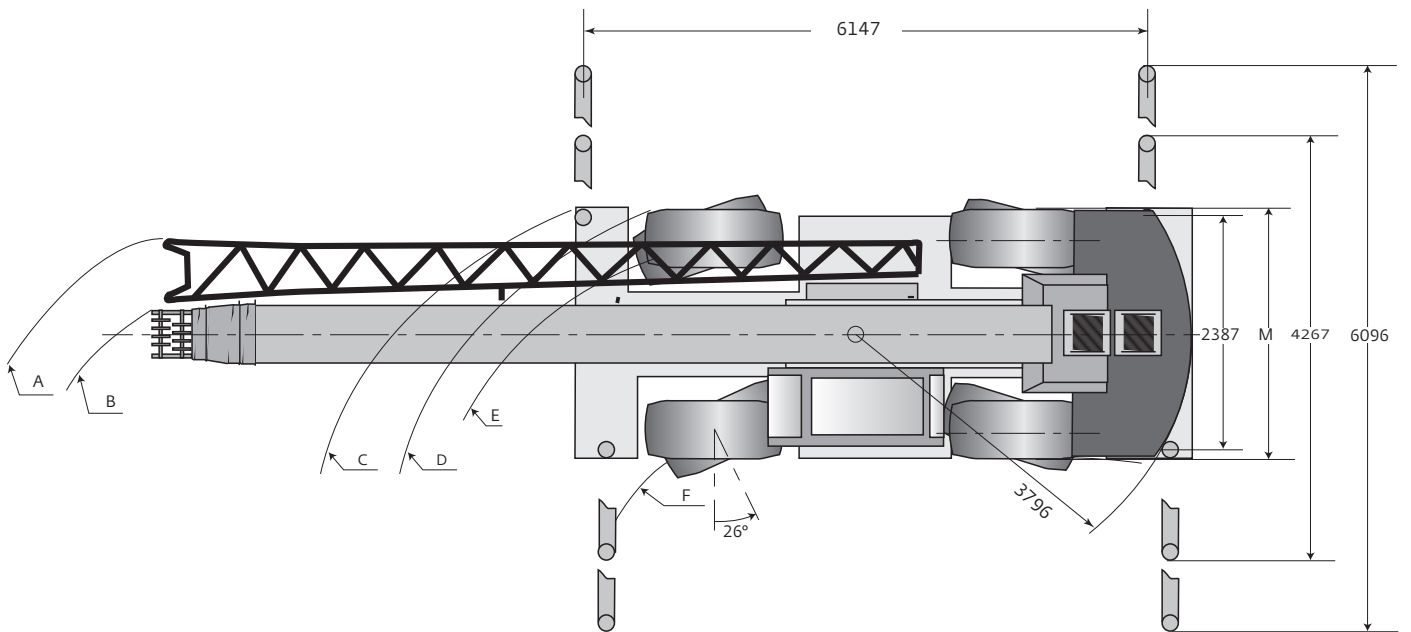

	Tire size	A	B	C	D	E	F	H	J	K	L	M
2 wheel steer	20,5 x 25	12 838	12 428	10 899	10 236	10 007	8 138	2 055	25,0°	22,5°	17,3°	2 606
	16,0 x 25	12 838	12 428	10 899	10 185	9 981	8 138	2 093	26,0°	23,5°	18,3°	2 536
4 wheel steer	20,5 x 25	8 967	8 630	6 732	6 061	5 832	4 000	2 055	25,0°	22,5°	17,3°	2 606
	16,0 x 25	8 967	8 630	6 732	6 010	5 806	4 000	2 093	26,0°	23,5°	18,3°	2 536

Note: Reference dimensions in mm • Hinweis: Bezugsmaße in mm • Remarque : cotes de référence en mm
 • Nota: Dimensiones de referencia en mm • Nota: Dimensioni di riferimento in mm
 • Nota: Dimensões de referência em mm • Примечание: Справочные размеры (в мм)

Data • Daten • Caractéristiques • Datos • Dati • Características • Данные



Axle • Achse Essieu • Eje Asse • Eixo Оси	Front Vorne Avant Delantero Anteriore Dianteiro Передняя	Rear Hinten Arrière Trasero Posteriore Traseiro Задняя	Total weight Gesamtgewicht Poids total Peso total Peso totale Peso total Суммарный вес
	t	t	t
Basic machine including 31,0 m main boom, main hoist with 137 m of rope, 3 800 kg counterweight + IPO 6,8 t headache ball, and 27 t hook block • Basismaschine mit 31,0 m Hauptausleger, Hauptwinde mit 137 m Drahtseil, 3 800 kg Gegengewicht + IPO 6,8 t Kugelhaken und 27 t Hakenflasche • Machine de base comportant une flèche principale de 31,0 m, un treuil principal avec 137 m de câble, un contrepoids de 3 800 kg + IPO 6,8 t et un bloc de crochet de 27 t • Máquina básica que incluye pluma principal de 31,0 m, cabrestante principal con 137 m de cable, contrapeso de 3 800 kg + IPO 6,8 t y gancho de 27 t • Macchina base comprensiva di braccio principale da 31,0 m, argano principale con 137 m di fune metallica, contrappeso da 3 800 kg, + IPO 6,8 t e bozzello da 27 t • Máquina base que inclui: lança de 31,0 m, guincho principal com 137 m de cabo, contrapeso de 3 800 kg + IPO de 6,8 t e gancho de 27 t • Базовая машина с 31-метровой главной стрелой, главным подъёмником с 137-метровым тросом, противовесом в 3 800 кг, + IPO 6,8-тонной и 27-тонным крюкблоком	11,5	14,3	25,8
Add: auxiliary hoist + 137 m of 35x7 rope and auxiliary boom nose ILO IPO C/W • Hinzufügen: Hilfswinde + 137 m Drahtseil (Klasse 35x7) und Zusatz-Auslegerkopf ILO IPO C/W • Ajouter : treuil auxiliaire + 137 m de câble 35x7 et tête de flèche auxiliaire ILO IPO C/W • Añadir: cabrestante auxiliar + 137 m de cuerda 35x7 y punta de pluma auxiliar ILO IPO C/W • Aggiungere: argano ausiliario + m 137 di fune 35x7 e punta braccio ausiliario ILO IPO C/W • Adicionar: guincho auxiliar + 137 m de cabo de 35x7 e nariz de lança auxiliar de ILO IPO C/W • Добавьте: вспомогательная лебедка + 137 м троса 35x7 и вспомогательный наконечник стрелы ILO IPO C/W	11,4	14,6	26,0
Add: Fixed 7,9 m offsettable boom extension + extension hangers • Hinzufügen: Feste 7,9 m lange einstellbare Auslegerverlängerung + Verlängerungsbügel • Ajouter : Extension de flèche fixe compensable de 7,9 m + supports d'extension • Añadir: Extensión de pluma compensable 7,9 m fija + ganchos de extensión • Aggiungere: prolunga fissa braccio sfalsabile di m 7,9 + ganci prolunga • Adicionar: extensão desviável de lança 7,9 m + suportes de extensão • Добавьте: Фиксированный компенсированный удлинитель стрелы длиной 7,9 м + устройства для его крепления	12,7	14,1	26,8
Or add: 7,9-13,7 m telescopic boom extension + extension hangers • Oder Hinzufügen: 7,9 bis 13,7 m lange teleskopierbare Auslegerverlängerung + Verlängerungsbügel • Ou ajouter : extension de flèche télescopique de 7,9 à 13,7 m + supports d'extension • O añadir: extensión de pluma telescópica 7,9-13,7 m + ganchos de extensión • O aggiungere: prolunga braccio telescopico m 7,9-13,7 + ganci prolunga • Ou adicionar: extensão de lança telescópica de 7,9-13,7 m + suportes de extensão • Или добавьте: телескопический удлинитель стрелы 7,9-13,7 м + устройства для его крепления	13,0	14,0	27,0



Lifting Capacity • Traglast • Force de levage Capacidad de elevación • Capacità de sollevamento Capacidade de elevação • Грузоподъемность	Sheaves • Rollen • Poulies Poleas • Carrucole Roldanas • Шкивы	Parts of line • Stränge • Brins Ramales de cable • Numero di funi Parte de cabo • Кратность запасовки	Total weight • Gesamtgewicht Poids total • Peso total • Peso totale Peso total • Масса
30 t	3	2-6	350 kg
7 t	H/B (swivel)	1	167 kg



	Infinitely variable • Stufenlos • Progressivement variable Infinitamente variable • Infinitamente variabile Infinitamente variável • Плавно-изменяемый	Rope • Seil • Câble • Cable • Fune • Cabo Канат	Permissible line pull max. Max. Seilzug • Effort maxi au brin Tracciones del cable admisibles Trazioni ammissibili della linea Esforço máx. admissível no cabo Максимально допустимое натяжение каната	Nominal cable length Seillänge (Nennwert) Longueur nominale des cables Longitud nominal del cable Lunghezza nominale cavo Comprimento nominal de cabo Номинальная длина каната
	0 - 136 m/min single line • bei einfachem Strang brin simple • ramal simple tiro a fune singola • cabo singelo Однократная запасовка	16 mm / 137 m (34x37 class)	5 280 kg	137 m
	0 - 136 m/min single line • bei einfachem Strang brin simple • ramal simple tiro a fune singola • cabo singelo Однократная запасовка	16 mm / 137 m (34x37 class)	5 280 kg	137 m
	0 - 2 min ⁻¹			
	20° / + 70° approx. 20 s • ca. 20 s • env. 20 s aproximadamente 20 s • circa 20 s cerca de 20 s • примерно 20 с			
	8,8 m - 29,0 m approx. 66 s • ca. 66 s • env. 66 s aproximadamente 66 s • circa 66 s cerca de 66 s • примерно 66 с			

Load charts • Traglasten • Capacités de levage • Capacidades Caracità • Diagramas de carga • Таблицы грузоподъемности

Working range • Arbeitsbereiche • Diagramme de levage • Gama de trabajo • Area di lavoro
Intervalo de funcionamento • Грузовысотные характеристики



8,8 - 29,0 m



100%



360°



3,8 t

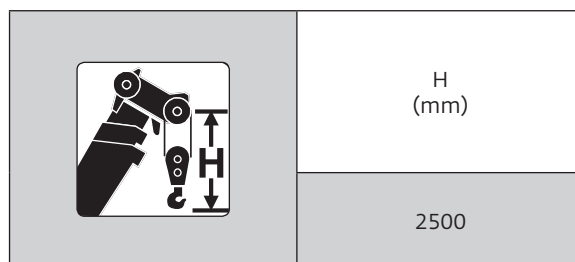
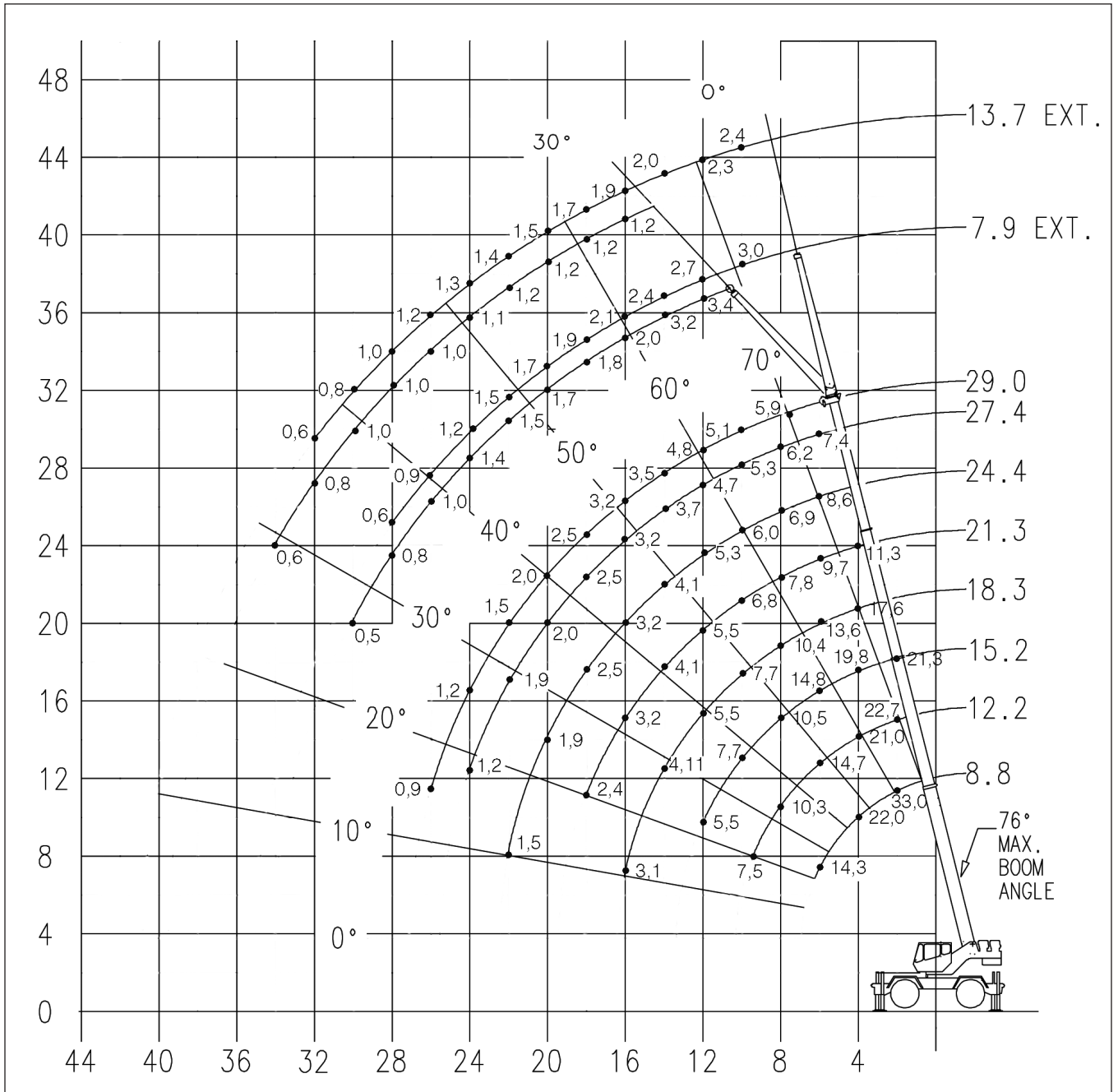

Load charts • Traglasten • Capacités de levage • Capacidades Capacità • Diagramas de carga • Таблицы грузоподъемности

Telescopic boom • Teleskopausleger • Flèche principale • Pluma telescópica • Braccio telescopico
Lança telescópica • Телескопическая стрела



8,8 - 29,0 m



100%



360°



3,8 t



EN13000

m	8,8	12,2	15,2	18,3	21,3	24,4	27,4	29,0	m
2,5	30,000	-	-	-	-	-	-	-	2,5
3,0	27,000	22,700	21,275	-	-	-	-	-	3,0
3,5	24,200	22,700	20,625	-	-	-	-	-	3,5
4,0	22,050	21,050	19,725	17,600	-	-	-	-	4,0
4,5	19,850	20,000	18,750	16,350	11,250	-	-	-	4,5
5,0	17,875	18,300	17,125	15,500	10,600	9,525	-	-	5,0
6,0	14,250	14,700	14,775	13,550	9,720	8,580	7,375	-	6,0
7,0	-	12,300	12,500	11,900	8,845	7,475	6,780	6,395	7,0
8,0	-	10,300	10,500	10,375	7,825	6,890	6,165	5,900	8,0
9,0	-	8,750	8,955	9,055	7,270	6,400	5,760	5,485	9,0
10,0	-	7,530	7,710	7,660	6,810	5,985	5,330	5,125	10,0
12,0	-	-	5,515	5,505	5,520	5,265	4,715	4,485	12,0
14,0	-	-	-	4,110	4,120	4,140	3,685	3,495	14,0
16,0	-	-	-	3,135	3,155	3,175	3,200	3,150	16,0
18,0	-	-	-	-	2,450	2,465	2,490	2,505	18,0
20,0	-	-	-	-	-	1,925	1,950	1,960	20,0
22,0	-	-	-	-	-	1,490	1,520	1,535	22,0
24,0	-	-	-	-	-	-	1,175	1,190	24,0
26,0	-	-	-	-	-	-	-	0,900	26,0

A6-829-102200



85 %

m	8,8	12,2	15,2	18,3	21,3	24,4	27,4	29,0	m
3,0	30,000	22,700	21,275	-	-	-	-	-	3,0
3,5	25,650	22,700	20,625	-	-	-	-	-	3,5
4,0	22,775	21,050	19,725	17,600	-	-	-	-	4,0
4,5	19,850	20,000	18,750	16,350	13,350	-	-	-	4,5
5,0	17,875	18,300	17,125	15,500	13,100	10,175	-	-	5,0
6,0	14,250	14,700	14,775	13,550	12,425	10,175	8,410	-	6,0
7,0	-	12,300	12,500	11,900	11,250	9,330	7,870	7,030	7,0
8,0	-	10,300	10,500	10,375	10,075	8,465	7,245	6,700	8,0
9,0	-	8,750	8,955	9,055	9,040	7,755	6,630	6,075	9,0
10,0	-	7,530	7,785	7,925	7,970	7,145	6,100	5,555	10,0
12,0	-	-	5,960	6,065	6,075	6,095	5,085	4,620	12,0
14,0	-	-	-	4,580	4,590	4,610	4,295	4,020	14,0
16,0	-	-	-	3,545	3,565	3,580	3,605	3,420	16,0
18,0	-	-	-	-	2,815	2,830	2,850	2,865	18,0
20,0	-	-	-	-	-	2,255	2,265	2,290	20,0
22,0	-	-	-	-	-	1,795	1,820	1,830	22,0
24,0	-	-	-	-	-	-	1,455	1,465	24,0
26,0	-	-	-	-	-	-	-	1,160	26,0

A6-829-102198

Load charts • Traglasten • Capacités de levage • Capacidades Caracità • Diagramas de carga • Таблицы грузоподъемности

Telescopic boom • Teleskopausleger • Flèche principale • Pluma telescópica • Braccio telescopico
Lança telescópica • Телескопическая стрела



8,8 - 29,0 m



50%



360°



3,8 t



EN13000

m	8,8	12,2	15,2	18,3	21,3	24,4	27,4	29,0	m
3,0	27,000	21,750	20,400	-	-	-	-	-	3,0
3,5	24,200	21,750	20,375	-	-	-	-	-	3,5
4,0	22,050	20,325	18,750	16,775	-	-	-	-	4,0
4,5	18,550	17,050	15,875	14,875	11,250	-	-	-	4,5
5,0	15,700	14,600	13,700	12,925	10,600	9,525	-	-	5,0
6,0	11,200	11,150	10,625	10,100	9,650	8,580	7,375	-	6,0
7,0	-	8,405	8,445	8,190	7,855	7,475	6,780	6,395	7,0
8,0	-	6,595	6,645	6,725	6,530	6,295	6,070	5,900	8,0
9,0	-	5,315	5,370	5,455	5,520	5,335	5,155	5,070	9,0
10,0	-	4,345	4,420	4,510	4,465	4,565	4,425	4,355	10,0
12,0	-	-	3,100	3,195	3,230	3,275	3,320	3,275	12,0
14,0	-	-	-	2,320	2,345	2,375	2,410	2,430	14,0
16,0	-	-	-	1,690	1,715	1,775	1,760	1,775	16,0
18,0	-	-	-	-	1,240	1,255	1,275	1,285	18,0
20,0	-	-	-	-	-	0,885	0,895	0,905	20,0
22,0	-	-	-	-	-	0,580	0,595	0,600	22,0

AG-S29-10052B



85 %

m	8,8	12,2	15,2	18,3	21,3	24,4	27,4	29,0	m
3,0	27,200	21,750	20,400	-	-	-	-	-	3,0
3,5	25,075	21,750	20,375	-	-	-	-	-	3,5
4,0	22,350	21,025	19,525	16,775	-	-	-	-	4,0
4,5	18,725	18,600	17,825	16,350	12,425	-	-	-	4,5
5,0	15,125	15,025	15,000	14,525	12,425	9,525	-	-	5,0
6,0	10,725	10,650	10,675	10,700	10,750	9,525	7,710	-	6,0
7,0	-	8,085	8,115	8,175	8,280	8,395	7,575	7,030	7,0
8,0	-	6,390	6,430	6,495	6,575	6,665	6,760	6,665	8,0
9,0	-	5,190	5,235	5,305	5,370	5,440	5,515	5,560	9,0
10,0	-	4,275	4,340	4,420	4,470	4,525	4,590	4,620	10,0
12,0	-	-	3,100	3,185	3,215	3,255	3,295	3,320	12,0
14,0	-	-	-	2,320	2,345	2,375	2,410	2,430	14,0
16,0	-	-	-	1,690	1,715	1,735	1,760	1,775	16,0
18,0	-	-	-	-	1,240	1,255	1,275	1,285	18,0
20,0	-	-	-	-	-	0,885	0,895	0,905	20,0
22,0	-	-	-	-	-	0,580	0,595	0,600	22,0

AG-S29-10049A



8,8 - 29,0 m



0%



360°



3,8 t



EN13000

m	8,8	12,2	15,2	18,3	21,3	24,4	27,4	29,0	m
3,0	14,375	13,125	12,100	-	-	-	-	-	3,0
3,5	11,625	10,850	10,125	-	-	-	-	-	3,5
4,0	9,655	9,165	8,620	8,105	-	-	-	-	4,0
4,5	8,155	7,820	7,435	7,035	6,660	-	-	-	4,5
5,0	6,895	6,750	6,490	6,165	5,860	5,570	-	-	5,0
6,0	4,990	4,945	4,970	4,835	4,620	4,415	4,225	-	6,0
7,0	-	3,715	3,750	3,810	3,710	3,560	3,415	3,340	7,0
8,0	-	2,845	2,890	2,960	3,010	2,900	2,785	2,730	8,0
9,0	-	2,195	2,250	2,325	2,385	2,375	2,285	2,240	9,0
10,0	-	1,685	1,755	1,835	1,885	1,930	1,875	1,835	10,0
12,0	-	-	1,040	1,130	1,160	1,200	1,220	1,205	12,0
14,0	-	-	-	0,645	0,665	0,690	0,725	0,730	14,0

AG-S29-10051



EN13000

m	8,8	12,2	15,2	18,3	21,3	24,4	27,4	29,0	m
3,0	16,125	15,000	14,075	-	-	-	-	-	3,0
3,5	12,275	12,125	11,575	-	-	-	-	-	3,5
4,0	9,760	9,630	9,585	9,295	-	-	-	-	4,0
4,5	7,990	7,890	7,865	7,870	7,665	-	-	-	4,5
5,0	6,690	6,605	6,600	6,615	6,695	6,440	-	-	5,0
6,0	4,900	4,845	4,855	4,890	5,010	5,055	4,885	-	6,0
7,0	-	3,685	3,710	3,760	3,850	3,945	3,925	3,865	7,0
8,0	-	2,845	2,890	2,960	3,030	3,110	3,190	3,150	8,0
9,0	-	2,195	2,250	2,325	2,385	2,455	2,530	2,570	9,0
10,0	-	1,685	1,755	1,835	1,885	1,945	2,005	2,040	10,0
12,0	-	-	1,040	1,130	1,160	1,200	1,245	1,270	12,0
14,0	-	-	-	0,645	0,665	0,690	0,725	0,745	14,0

AG-S29-10047D

Load charts • Traglasten • Capacités de levage • Capacidades Caracità • Diagramas de carga • Таблицы грузоподъемности

Telescopic boom • Teleskopausleger • Flèche principale • Pluma telescópica • Braccio telescopico
Lança telescópica • Телескопическая стрела



8,8 - 18,3 m



20,5x25 - 0 km/h



360°



3,8 t



EN13000

m	8,8	12,2	15,2	18,3	m
3,0	11,550	10,575	9,340	-	3,0
3,5	9,445	8,825	8,190	-	3,5
4,0	7,875	7,450	7,010	-	4,0
4,5	6,470	6,370	6,065	5,705	4,5
5,0	5,335	5,350	5,270	5,000	5,0
6,0	3,660	3,675	3,685	3,695	6,0
7,0	-	2,650	2,660	2,665	7,0
8,0	-	1,980	1,990	2,000	8,0
9,0	-	1,495	1,505	1,515	9,0
10,0	-	1,125	1,135	1,145	10,0
12,0	-	-	0,610	0,615	12,0

AG-829-100565B



85 %

360°					
m	8,8	12,2	15,2	18,3	m
3,0	11,575	11,575	7,460	-	3,0
3,5	10,175	10,025	7,460	-	3,5
4,0	8,850	8,850	7,460	-	4,0
4,5	7,590	7,590	7,460	7,460	4,5
5,0	6,305	6,305	6,305	6,305	5,0
6,0	4,405	4,405	4,405	4,405	6,0
7,0	-	3,240	3,240	3,240	7,0
8,0	-	2,485	2,485	2,485	8,0
9,0	-	1,930	1,930	1,930	9,0
10,0	-	1,510	1,510	1,510	10,0
12,0	-	-	0,915	0,915	12,0
14,0	-	-	-	0,510	14,0

AG-829-100474A

0° (+/- 6°)					
m	8,8	12,2	15,2	18,3	m
3,0	13,650	12,025	7,460	-	3,0
3,5	12,425	10,025	7,460	-	3,5
4,0	11,225	10,025	7,460	-	4,0
4,5	10,175	10,025	7,460	7,460	4,5
5,0	9,225	9,225	7,460	7,460	5,0
6,0	7,610	7,610	7,460	7,460	6,0
7,0	-	6,005	6,005	6,005	7,0
8,0	-	5,125	5,125	5,125	8,0
9,0	-	4,260	4,260	4,260	9,0
10,0	-	3,535	3,535	3,535	10,0
12,0	-	-	2,505	2,505	12,0
14,0	-	-	-	1,705	14,0
16,0	-	-	-	1,210	16,0

AG-829-100473A

Load charts • Traglasten • Capacités de levage • Capacidades Caracità • Diagramas de carga • Таблицы грузоподъемности

Telescopic boom • Teleskopausleger • Flèche principale • Pluma telescópica • Braccio telescopico
Lança telescópica • Телескопическая стрела



8,8 - 18,3 m



4,0 km/h



0°



3,8 t



EN13000

m	8,8	12,2	15,2	18,3	m
3,0	11,725	11,725	8,275	-	3,0
3,5	10,500	10,500	8,275	-	3,5
4,0	9,385	9,385	8,275	-	4,0
4,5	8,415	8,415	8,275	6,050	4,5
5,0	7,565	7,565	7,565	6,050	5,0
6,0	6,190	6,190	6,190	6,050	6,0
7,0	-	4,945	4,955	4,965	7,0
8,0	-	3,920	3,930	3,935	8,0
9,0	-	3,170	3,180	3,185	9,0
10,0	-	2,600	2,610	2,615	10,0
12,0	-	-	1,795	1,800	12,0
14,0	-	-	-	1,250	14,0
16,0	-	-	-	0,885	16,0

AG-829-100566C



85 %

m	8,8	12,2	15,2	18,3	m
3,0	11,725	11,725	8,275	-	3,0
3,5	10,500	10,500	8,275	-	3,5
4,0	9,385	9,385	8,275	-	4,0
4,5	8,415	8,415	8,275	6,050	4,5
5,0	7,565	7,565	7,565	6,050	5,0
6,0	6,190	6,190	6,190	6,050	6,0
7,0	-	5,180	5,180	5,180	7,0
8,0	-	4,430	4,430	4,430	8,0
9,0	-	3,820	3,820	3,820	9,0
10,0	-	3,315	3,315	3,315	10,0
12,0	-	-	2,505	2,505	12,0
14,0	-	-	-	1,265	14,0
16,0	-	-	-	0,885	16,0

AG-829-100475A

Load charts • Traglasten • Capacités de levage • Capacidades Capacità • Diagramas de carga • Таблицы грузоподъемности

Swingaway • Klappspitze • Extension treillis • Plumín • Falcone • Jib • Складной удлинитель стрелы



8,8 - 29,0 m



7,9 - 13,7 m



100%



360°



3,8 t



EN13000

Radius in m	7,9 m		13,7 m		Radius in m
	0°	30°	0°	30°	
9,0	3,265	-	-	-	9,0
10,0	3,060	-	2,380	-	10,0
12,0	2,710	2,425	2,300	-	12,0
14,0	2,375	2,185	2,040	-	14,0
16,0	2,105	1,990	1,860	1,235	16,0
18,0	1,890	1,825	1,675	1,235	18,0
20,0	1,705	1,655	1,520	1,230	20,0
22,0	1,540	1,530	1,370	1,155	22,0
24,0	1,180	1,365	1,270	1,120	24,0
26,0	0,885	1,040	1,165	1,060	26,0
28,0	0,635	0,765	0,970	0,995	28,0
30,0	-	0,530	0,755	0,935	30,0
32,0	-	-	0,565	0,760	32,0
34,0	-	-	-	0,565	34,0

AG-829-100581B



85 %

Radius in m	7,9 m		13,7 m		Radius in m
	0°	30°	0°	30°	
9,0	3,715	-	-	-	9,0
10,0	3,715	-	2,380	-	10,0
12,0	3,715	2,620	2,380	-	12,0
14,0	3,615	2,585	2,205	-	14,0
16,0	3,110	2,290	1,970	1,235	16,0
18,0	2,630	1,985	1,785	1,235	18,0
20,0	2,150	1,735	1,685	1,230	20,0
22,0	1,800	1,540	1,605	1,155	22,0
24,0	1,465	1,385	1,495	1,120	24,0
26,0	1,130	1,250	1,375	1,095	26,0
28,0	0,865	1,015	1,225	1,080	28,0
30,0	0,660	0,770	1,000	1,055	30,0
32,0	-	-	0,790	0,905	32,0
34,0	-	-	0,610	0,670	34,0

AG-829-100581B

Load charts • Traglasten • Capacités de levage • Capacidades Caracità • Diagramas de carga • Таблицы грузоподъемности

Swingaway • Klappspitze • Extension treillis • Plumín • Falcone • Jib • Складной удлинитель стрелы



8,8 - 29,0 m



7,9 - 13,7 m



50%



360°



3,8 t



EN13000

Radius in m	7,9 m		13,7 m		Radius in m
	0°	30°	0°	30°	
9,0	3,265	-	-	-	9,0
10,0	3,060	-	2,380	-	10,0
12,0	2,710	2,425	2,300	-	12,0
14,0	2,150	2,185	2,040	-	14,0
16,0	1,605	1,990	1,860	1,235	16,0
18,0	1,180	1,515	1,445	1,235	18,0
20,0	0,840	1,115	1,110	1,230	20,0
22,0	0,555	0,790	0,835	1,155	22,0
24,0	-	0,515	0,600	0,965	24,0
26,0	-	-	-	0,720	26,0
28,0	-	-	-	0,505	28,0

AG-829-100583B



85 %

Radius in m	7,9 m		13,7 m		Radius in m
	0°	30°	0°	30°	
9,0	3,715	-	-	-	9,0
10,0	3,715	-	2,380	-	10,0
12,0	3,235	2,620	2,380	-	12,0
14,0	2,430	2,585	2,205	-	14,0
16,0	1,825	2,215	1,970	1,235	16,0
18,0	1,355	1,630	1,640	1,235	18,0
20,0	0,960	1,175	1,270	1,230	20,0
22,0	0,630	0,810	0,960	1,155	22,0
24,0	-	0,515	0,685	1,090	24,0
26,0	-	-	0,500	0,785	26,0
28,0	-	-	-	0,525	28,0

AG-829-100472A

Weight reductions • Gewichtsreduzierung durch Lastaufnahmemittel • Reductions de charge
Reducciones de peso • Riduzioni di peso • Reduções de peso • Снижение веса

Auxiliary boom nose • Zusatz-Auslegerkopf • Tête de flèche auxiliaire • Cabeza auxiliar • Falconcino ausiliario in testa al braccio • Cabeçote de lança auxiliar • Вспомогательный оголовок стрелы	64 kg
7,9 m Extension • Klappspitze / Extension • Prolongacion • Estensione • Extensão • Удлинитель на 7,9 м	
Erected • Arbeitsstellung • En position de travail • Montado • Montato • Montado • смонтированный	1 343 kg
7,9 m – 13,7 m Extension • Klappspitze / Extension • Prolongacion • Estensione • Extensão • Удлинитель на 7,9 м - 13,7 м	
7,9 m Erected • Arbeitsstellung • En position de travail • Montado • Montato • Montado • смонтированный	1 914 kg
13,7 m Erected • Arbeitsstellung • En position de travail • Montado • Montato • Montado • смонтированный	2 622 kg

Note: All load handling devices and boom attachments are considered part of the load and suitable allowances must be made for their combined weights.

Hinweis: Alle Lastaufnahmemittel und jede Zusatzausrüstung des Hauptauslegers werden als Teil der Traglast betrachtet und ihre kombinierten Gewichte müssen beim Feststellen der Nettolast entsprechend berücksichtigt (abgezogen) werden.

Remarque : Les équipements complémentaires et accessoires de levage sont considérés comme faisant partie de la charge; les réductions de charges de leurs poids combinés doivent être effectuées.

Nota: Todos los aparos de elevacion e implementos de pluma son considerados parte de la carga y deben ser tenidos en cuenta para calcular los pesos a elevar.

Nota: Tutti gli accessori di sollevamento e le opzioni montate sul braccio sono considerati parte del carico e devono essere effettuate adeguate deduzioni per i loro pesi combinati.

Nota: Todos os acessórios de elevação e opcionais de lança contribuem para a carga a elevar pelo que devem ser tidos em conta nos cálculos dos pesos a elevar

Примечание: Все погрузочно/разгрузочные устройства и дополнительные приспособления стрелы считаются частью нагрузки, поэтому в общем весе для них нужно учитывать некоторые допущения.

Load charts • Traglasten • Capacités de levage Capacidades • Capacità • Diagramas de carga

Notes • Hinweise • Notes • Notas • Note • Notas • Примечания

The lifting capacities correspond to EN 13000:2010 and 85 %.

Warning: THIS CHART IS ONLY A GUIDE. The Notes below are for illustration only and should not be relied upon to operate the crane. The individual crane's load chart, operating instructions and other instruction plates must be read and understood prior to operating the crane.

The lifting capacities likewise fulfil the requirements of ISO 4305 and DIN 15019, Part 2, with regard to stability, and DIN 15018, Part 3, and FEM 5004 with regard to strength.

85%: Capacities are in accordance with SAE J1063 and do not exceed 85% of the tipping load (SAE J1289 for outriggers 50% and 0% extended) as determined by SAE J765.

1. Capacities given do not include the weight of hookblocks, slings, auxiliary lifting equipment and load handling devices. Their weights MUST be added to the load to be lifted. When more than minimum required reeving is used, the additional rope weight shall be considered part of the load.
2. All capacities are for crane on firm, level surface. It may be necessary to have structural supports under the outrigger floats or tyres to spread the load to a larger bearing surface.
3. When either boom length or radius or both are between values listed, the smallest load shown at either the next larger radius or boom length shall be used.
4. For outrigger operation, ALL outriggers shall be fully extended with tyres raised free of ground before raising the boom or lifting loads.
5. Tyres shall be inflated to the recommended pressure before lifting on rubber.

Die Tragfähigkeiten entsprechen EN 13000:2010 und 85 %.

WARNUNG: DIESE TABELLE IST LEDIGLICHE EINE RICHTLINIE. Die Hinweise dienen als Erklärung und sind für die Kranbedienung nicht maßgebend. Vor Inbetriebnahme des Kranes sind Traglasttabellen, Bedienungsanleitung und andere Vorschriften eingehend zu studieren.

Die Tragfähigkeitswerte erfüllen ebenfalls die Anforderungen von ISO 4305 und DIN 15019 Teil 2 bezüglich Standsicherheit sowie von DIN 15018 Teil 3 und FEM 5004 bezüglich Festigkeit.

85%: Tragkraftwerte entsprechen SAE J1063 und überschreiten nicht 85 % der Kipplast (SAE J1289 bei halb- bzw. ganz ausgefahrener Abstützung) gemäß Richtlinien SAE J765.

1. Das Gewicht der Hakenflaschen und aller Anschlagmittel muß zu der Last hinzugerechnet werden. Beim Einschleichen mit erhöhten Werten ist das zusätzliche Seilgewicht als Teil der Last zu betrachten.

2. Alle Werte gelten für den Kran auf festem, ebenem Untergrund. Eventuell müssen die Stützteller oder Reifen unterlegt werden, um die Last über eine größere Abstützfläche zu verteilen.

3. Wenn Auslegerlänge oder Radius oder beide Werte zwischen den aufgeführten Werten liegen, ist die geringere der Traglasten zu wählen, die für den die nächstgrößere Ausladung oder die nächste bzw. anschließende Auslegerlänge genannt sind.

4. In abgestütztem Zustand müssen ALLE Stützen komplette ausgefahren sein. Die Reifen dürfen den Boden nicht berühren. Erst danach dürfen Lasten oder der Ausleger angehoben werden.

5. Bevor frei auf Rädern gearbeitet wird, müssen, die Reifen mit dem vorschrittsmäßigen Druck aufgefüllt werden.

Les capacités de levage sont conformes à la norme EN 13000:2010 et 85 %.

ATTENTION: CE TABLEAU N'EST QU'UN GUIDE. Les notes ci-dessous sont données à titre d'exemple et ne devront pas être utilisées pour faire fonctionner la grue. Toute la documentation concernant chaque type de grue: tableau des charges, instructions de fonctionnement et toutes autres plaques d'instructions devront être lues et comprises avant de manoeuvrer la grue.

Les capacités de levage respectent également les exigences des normes ISO 4305 et DIN 15019, paragraphe 2, relatives à la stabilité, ainsi que celles des normes DIN 15018 paragraphe 3 et FEM 5004 relatives à la résistance.

85% : Les capacités de levage sont conformes à la norme SAE J1063 et ne dépassent pas 85% de la charge de basculement (SAE J1289 pour les poutres de calage déployées à 50% et 0%) tel que cela est prescrit par la norme SAE J765.

1. Les charges mentionnées dans les tableaux ne comprennent pas le poids des moufles, des élingues et autres accessoires de levage qui doit être additionné à celui de la charge levée. Lorsque le mouflage est supérieur au minimum requis le poids de l'excédent de câble doit être additionné à celui de la charge.
2. Les capacités sont données sur sol ferme et de niveau. Il peut être nécessaire d'utiliser des bastaings ou des accessoires similaires afin de répartir la charge transmise au sol par les roues ou les patins de calage.
3. Lorsque la longueur de flèche ou la portée ne correspond pas aux valeurs mentionnées dans les tableaux, il convient de se référer à la valeur inférieure mentionnée pour la portée ou la longueur de flèche immédiatement supérieure.
4. Pour utilisation machine calée, les poutres de calage doivent être totalement télescopées et les roues décollées du sol avant de relever la flèche ou de lever des charges.
5. Les pneumatiques devront être gonflés aux pressions préconisées avant tout levage en libre.

Las capacidades de carga corresponden a EN 13000:2010 y 85 %.

AVISO: ESTA TABLA ES SOLO UNA ORIENTACION. Las notas que aparecen al final de la misma solo sirven de ilustración y no deben ser tomadas como instrucciones para operar la grúa. La tabla de cargas, las instrucciones de operación y otras placas ilustrativas de cada grúa deben ser leídas y correctamente interpretadas antes de operar la grúa.

Asimismo los valores de carga cumplen las disposiciones de las normas ISO 4305 y DIN 15019, 2.ª parte, respecto a la estabilidad, y DIN 15018, 3.ª parte, y FEM 5004 respecto a la fuerza.

85%: La capacidad de sollevamento sono conformi alla norma SAE J1063 e non superano l'85% del carico di ribaltamento (SAE J1289 per gli stabilizzatori estesi al 50% e 0%) come prescritto dalla norma SAE J765.

1. Las cargas indicadas no incluyen el peso de los ganchos, eslingas, equipos auxiliares y aparejos de elevación. Sus pesos DEBEN ser añadidos al de la carga a elevar. Cuando se utilice un número de ramales de cable superior al necesario, el peso adicional del cable debe ser considerado como parte de la carga.
2. Todas las capacidades corresponden a la grúa situada sobre terreno firme nivelado y uniforme. La naturaleza del terreno puede hacer necesario colocar, bajo los apoyos de los estabilizadores o bajo los neumáticos, elementos estructurales que repartan la carga sobre una mayor superficie de apoyo.
3. Cuando se trabaje con longitudes de pluma o rádios, intermedios entre los valores reflejados en las tablas, se considerará la carga inmediata inferior indicada en el radio o longitud de pluma inmediato superior.
4. Para trabajos sobre estabilizadores, TODOS los estabilizadores estarán totalmente extendidos y los neumáticos sin tocar el suelo antes de elevar pluma o izar cargas.
5. Los neumáticos deberán estar inflados a la presión recomendada antes de elevar cargas sobre neumáticos.

Le table di portata sono conformi alle norme EN 13000:2010 e 85 %.

ATTENZIONE: QUESTA TABELLA E' SOLO UNA GUIDA. Le note qui sotto riportate sono date a titolo d'esempio e non devono essere utilizzate per far funzionare la gru.

La tabella di carico, le istruzioni d'uso ed ogni altro foglio illustrativo devono essere letti e compresi prima di manovrare la gru.

I valori delle tabelle di portata sono conformi anche ai requisiti delle norme ISO 4305 e DIN 15019, Parte 2, per quanto riguarda la stabilità, ed alle norme DIN 15018, Parte 3, e FEM 5004 per quanto riguarda il calcolo di resistenza della struttura.

85%: Capacidades de acuerdo con las Normas SAE J1063 y no exceden del 85% del momento de vuelco (Normas SAE J1289 para las cargas sobre estabilizadores extendidos al 50% o sin extender 0%) como fijan las normas SAE J765.

1. I carichi indicati nelle tavole non comprendono il peso dei ganci, dei tiranti, e di nessun altro accessorio di sollevamento che deve essere aggiunto a quello del carico sollevato. Quando il numero di funi è superiore al minimo richiesto il peso addizionale della fune deve essere aggiunto a quello del carico.
2. Tutte le capacità si intendono per la gru situata su un terreno compatto livellato e uniforme. Potrebbe rendersi necessario utilizzare dei supporti strutturali, sotto gli appoggi degli stabilizzatori o sotto i pneumatici, per ripartire il carico su una superficie di appoggio maggiore.
3. Quando la lunghezza del braccio o la portata non corrispondono ai valori riportati nelle tabelle, conviene considerare il valore inferiore riportato per il raggio di lavoro o la lunghezza del braccio immediatamente superiore.
4. Per lavoro su stabilizzatori, TUTTI gli stabilizzatori devono essere completamente estesi e i pneumatici staccati da terra prima di rialzare il braccio o di sollevare carichi.
5. I pneumatici devono essere gonfiati alla pressione raccomandata prima di sollevare carichi sopra i pneumatici.

Capacidade de carga corresponde a EN 13000:2010 e 85 %.

Atenção: ESTE QUADRO SERVE APENAS DE GUIA. As notas abaixo são dadas a mero título exemplificativo e não deverão ser utilizadas para operar a grua. Toda a documentação e instruções relativas a cada tipo de grua, nas quais se incluem o diagrama de carga da grua, as respectivas instruções de operação e outras placas com instruções, têm de ser lidas e compreendidas antes de a grua ser operada.

Capacidade de elevação também satisfazer os requisitos da norma ISO 4305 e DIN 15019, Parte 2, a estabilidade relativa, bem como os da DIN 15018 3 e GEF 5004 no que diz respeito à sua resistência.

85%: La capacità di sollevamento sono conformi alla norma SAE J1063 e non superano l'85% del carico di ribaltamento (SAE J1289 per gli stabilizzatori estesi al 50% e 0%) come prescritto dalla norma SAE J765.

1. As capacidades indicadas não incluem o peso de cadernais, eslingas, equipamento auxiliar de elevação e dispositivos de manuseamento de cargas. Os seus pesos TÊM de ser adicionados ao peso da carga a ser elevada. Sempre que for utilizada uma quantidade de talhas superior à mínima exigida, o peso adicional dos cabos deverá ser considerado parte da carga, devendo ser adicionado ao seu peso.
2. Todas as capacidades são indicadas para uma grua sobre uma superfície firme e nivelada. Pode ser necessário colocar suportes estruturais por baixo dos pneus ou das sapatas dos estabilizadores, para espalhar a carga por uma superfície de suporte maior.
3. Sempre que o comprimento da lança, o seu raio, ou ambos estiverem compreendidos entre os valores indicados, deve ser utilizada a carga mais baixa indicada para o raio ou para o comprimento de lança imediatamente superior.
4. Operação com estabilizadores: Antes de a lança ser erguida ou de serem elevadas cargas, TODOS os estabilizadores têm de estar totalmente estendidos, com os pneus erguidos de modo a não estarem em contacto com o solo.
5. Antes de serem elevadas cargas sobre os pneus, eles devem ser enchidos às pressões recomendadas.

Грузоподъемность соответствует EN 13000:2010 и 85 %.

Внимание: ДАННАЯ СХЕМА ПРИВЕДЕНА ИСКЛЮЧИТЕЛЬНО В ОЗНАКОМИТЕЛЬНЫХ ЦЕЛЯХ. Нижеприведенные данные являются лишь пояснительными, на них не следует полагаться при работе с краном. Перед работой на кране следует прочесть и понять таблицы грузоподъемности, инструкцию по эксплуатации, а также инструктирующие таблички.

Кроме того, грузоподъемность удовлетворяет требованиям ISO 4305 и DIN 15019 (часть 2) в отношении устойчивости, и DIN 15018, (часть 3), и FEM 5004 в отношении прочности материала.

85%: Нагрузка соответствует стандарту SAE J1063 и не превышает 85% от удерживающего момента (SAE J1289 для выносных опор, выдвигаемых на 50% и на 0%) в соответствии с SAE J765.

1. Указанная нагрузка не учитывает вес крюковых блоков, канатов, вспомогательного подъемного оборудования и погрузочно/разгрузочных устройств. Их вес СЛЕДУЕТ прибавлять к массе груза. При превышении минимально необходимой запасаки канатаследует учитывать его дополнительный вес.
2. Все нагрузки указаны для крана, находящегося на прочной плоской поверхности. С целью распределения нагрузки, под выносные опоры или под колеса можно подложить поддерживающие конструкции для увеличения площади опоры.
3. Если длина стрелы, вылет (или и то и другое) находятся между указанными значениями в таблице, следует брать наименьшую нагрузку, указанную за следующим значением радиуса или длины стрелы.
4. Перед подъемом стрелы или грузов (при использовании выносных опор) следует выдвинуть ВСЕ выносные опоры на полную длину, чтобы колеса оказались над землей.
5. При подъеме с колес, шины должны быть накачаны до рекомендуемого давления.

Superstructure



Boom

8,8 - 29,0 m. Four-section, synchronized full power boom.
Maximum tip height: 31,2 m.



*Fixed swingaway extension

7,9m - 13,7m offsettable swingaway extension. Offsets at 0° and 30°. Stows alongside base boom section. Maximum tip height: 38,9 m.



*Telescopic swingaway extension

7,9 m - 13,7 m offsettable telescopic swingaway extension. Offsets at 0° and 30°. Stows alongside base boom section. Maximum tip height: 45,0 m.



Boom nose

Three nylatron sheaves mounted on heavy duty tapered roller bearings with removable pin-type rope guards. Quick reeve type boom nose.



Boom elevation

One double acting hydraulic cylinder with integral holding valve provides elevation from -3° to +76°.



Load moment and anti-two block system

Standard "Graphic Display" load moment and anti-two block system with audio-visual warning and control lever lockout. These systems provide electronic display of boom angle, length, radius, tip height, relative load moment, maximum permissible load, load indication and warning of impending two-block condition. The standard Work Area Definition System allows the operator to pre-select and define safe working areas. If the crane approaches the pre-set limits, audio-visual warnings aid the operator in avoiding job-site obstructions.



Cab

Full vision, all steel fabricated with acoustical lining and tinted safety glass throughout. Deluxe seat incorporates armrest-mounted electric dual-axis controllers. Dash panel incorporates gauges for all engine functions. Other standard features include: tilt steering wheel, hot water heater, cab circulating air fan, air conditioning, sliding side and rear windows, sliding skylight with electric wiper and sunscreen, electric windshield wash/wipe, fire extinguisher and seat belt.



Slewing

Single speed, planetary swing drive with foot applied multi-disc wet brake. Spring applied, hydraulically released swing brake. Single position mechanical house lock, operated from cab. Maximum speed: 2,0 RPM.



Counterweight

3,8 t pinned to superstructure.



Hydraulic system

Two main pumps ([1] piston and [1] gear) with a combined capacity of 316,5 LPM. Maximum operating pressure: 275,7 bar.

Three section pressure compensated valve bank. Return line type filter with full flow by-pass protection and service indicator. Replaceable cartridge with micron filtration rating of 5/12/16. 396 L hyd. reservoir. System pressure test ports.



Hoist specifications (HP15C-17G) Main and auxiliary hoist

Planetary reduction with automatic spring applied multi-disc wet brake. Electronic hoist drum rotation indicators, and hoist drum cable followers.

Maximum Single Line Pull:

• 1st layer: 5 280 kg. • 3rd layer: 4 323 kg. • 5th layer: 3 656 kg.

Maximum Permissible Line Pull: 5 280 kg. with 34x37 class rope.

Maximum Single Line Speed: 136 m/min.

Rope Construction: 34w x K7, special flexible.

Rope Diameter: 16mm.

Rope Length: Main Hoist: 137 m - Auxiliary Hoist: 137 m.

Maximum Rope Stowage: 181 m.



CraneSTAR

Crane asset management system.

Carrier



Chassis

Box section frame fabricated from high-strength, low alloy steel.
Front/rear towing and tie down lugs.



Outriggers

Four hydraulic telescoping single-stage double box beam outriggers with inverted jacks and integral holding valves.

Three position setting, 0%, 50% and fully extended.

All steel fabricated, quick release type outrigger floats, 362 mm square.

Maximum outrigger pad load: 24 857 kg.



Engine (Tier III)

Cummins QSB 6,7 L diesel, six cylinders, 160 CV, 119 kW (Gross) at 2500 rpm.

Maximum torque: 732 Nm at 1500 rpm.

Fuel tank capacity: 219 l.



Transmission

Range-shift 6 speed (3 speeds x 2 range, both forward & reverse).

Front axle disconnect for 4 x 2 travel.



Electrical system

Two 12 V - maintenance free batteries. 12 V starting and lighting.

Battery disconnect. CanBus Diagnostic system.



Drive/Steer

4 x 4.

Fully independent power steering:

Front: Full hydraulic steering wheel controlled.

Rear: Full hydraulic switch controlled.

Provides infinite variations of 4 main steering modes: front only, rear only, crab and coordinated. Rear steer indicator. Outside turning radius 5,80 m. Inside turning radius: 4,00 m.



Axles

Front: Drive/steer with differential and planetary reduction hubs rigid mounted to frame.

Rear: Drive/steer with differential and planetary reduction hubs pivot mounted to frame.



Brakes

Full hydraulic split circuit disc-type brakes operating on all wheels.

Spring-applied, hydraulically released parking brake mounted on front axle.



Tyres

Std. 20,5 x 25 - 24 bias ply. Option: 16,0 x 25-28 bias ply.



Lights

Full lighting including turn indicators, head, tail, brake and hazard warning lights.



Maximum Speed

40 km/h at 2500 r.p.m.

* Optional equipment

• Auxiliary Hoist Package: includes model HP15C-17G auxiliary hoist with electronic hoist drum rotation indicator, hoist drum cable follower, 137 m of 16 mm 35 x 7 class wire rope and auxiliary sheave boom nose • Auxiliary Light and Convenience Package: includes cab mounted amber flashing light, hoist mounted work lights, and dual base boom mounted floodlights, LMI light bar (in cab), rubber mat for stowage trough • CE Mark Conformance • 360° NYC style mechanical swing lock • Rear Pintle hook • Cab-controlled cross axle differential locks (front and rear)

*Further optional equipment upon request.

Kranoberwagen

Ausleger

Vierteiliger, voll teleskopierbarer Ausleger, sequenziell synchronisiert, 8,8 m bis 29,0 m Länge. Maximale Rollenhöhe: 31,2 m.

*Feststehender Klappspitzenausleger

7,9-m abwinkelbarer feststehender Klappspitzenausleger, Abwinkelung 0° und 30°. Neben dem Ausleger-Grundstück verstaubar. Maximale Rollenhöhe: 38,9 m.

*Teleskopspitzenausleger

7,9 m - 13,7 m abwinkelbarer Teleskopspitzenausleger, Abwinkelung 0° und 30°. Neben dem Ausleger-Grundstück verstaubar. Maximale Rollenhöhe: 45,0 m.

Auslegerkopf

Drei Nylatron-Seilscheiben auf Kegelrollenlagern in schwerer Ausführung mit verbolztem, abnehmbarem Seilenschutz. Schnelleinsicherung gegeben.

Wippwerk

Ein doppelt wirkender Hydraulikzylinder mit integriertem Rückschlagventil für Auslegerwinkel von -3° bis +76°

Lastmoment- und Hubendschalter-System

System für Lastmomentbegrenzung über Standard-„Grafikdisplay“ und Hubendabschaltung mit akustisch-optischer Warnung und Steuerhebelsperre. Diese Systeme bieten eine elektronische Anzeige von Auslegerwinkel, Auslegerlänge, Ausladung, Rollenhöhe, relativem Lastmoment, maximal zulässiger Last, Hakenlast und Hubend-Warn-/Stop-Einrichtung. Das zur Standardausrüstung gehörende System zur Arbeitsbereichsbegrenzung ermöglicht es dem Bediener, sichere Arbeitsbereiche zu definieren. Nähert sich der Kran der Begrenzung des sicheren Arbeitsbereichs, wird der Bediener akustisch und optisch gewarnt, wodurch Kollisionen am Einsatzort vermieden werden.

Kranfahrer kabine

Rundsichtkabine, in Stahlblech ausgeführt, mit Schalldämmung und getöntem Sicherheitsglas. Komfortsitz mit in die Armlehnen integrierten Kreuzsteuerhebeln. Armaturenbrett mit Anzeigen für alle Motorfunktionen. Weitere Standardausrüstung: Neigungsverstellbares Lenkrad, Heißwasserheizung, Umluftgebläse, Klimaanlage, Schiebefenster seitlich und hinten, Dachschiebefenster mit elektrischem Scheibenwischer und Sonnenschutz, elektrischer Frontscheibenwischer/Waschanlage, Feuerlöscher und Sicherheitsgurt.

Schwenkwerk

Einstufiges Planetenschwenkwerk mit fußbetätigter Mehrscheiben-Ölbadbremse. Hydraulisch lösbare Federspeicher-Feststellbremse. Von der Kabine aus in einer Stellung festsetzbare Bolzenverriegelung. Max. Drehgeschwindigkeit: 2,0 U/Min.

Gegengewicht

3,8 t, mit dem Oberwagen verbolzt.

Hydrauliksystem

Zwei Hauptpumpen ([1] Kolben- und [1] Zahnradpumpe mit einer Gesamtförderleistung von 316,5 l/Min.) Maximaler Betriebsdruck: 275,7 bar. Druckkompensierter Ventilblock in drei Abschnitten. Filter mit Vollstrom-Bypassschutz und Wartungsanzeige im Rücklauf. Wechselfiltration mit einer Filtrierleistung von 5/12/16 Mikron. Fassungsvermögen des Hydrauliköltanks: 396 Liter. Systemdruck-Prüfanschlüsse.

Hubwerksdaten (HP15C-17G) Haupt- und Hilfshubwerk

Planetengetriebe mit automatischer Federspeicher-Mehrscheibenbremse im Ölbad. Elektronische Umdrehungsanzeigen für Hubwerkstrommel-Aufwickler.

Maximaler Seilzug mit einfachem Strang:

• Erste Lage: 5 280 kg • Dritte Lage: 4 323 kg • Fünfte Lage: 3 656 kg

Maximal zulässiger Seilzug: 5 280 kg mit Seil Kategorie 34 x 37

Maximale Seilgeschwindigkeit mit einfachem Strang: 136 m/Min.

Seilaufbau: 34w x K7, drallfrei.

Seildurchmesser: 16 mm

Seillänge: Haupthubwerk: 137 m. Hilfshubwerk: 137 m.

Maximale Seilvorhaltung: 181 m

CraneSTAR

Flottenmanagementsystem.

Kranunterwagen

Rahmen

Kastenprofilrahmen aus höchstem Feinkornstahl. Abschlepp- und Verzurrösen vorne/hinten.

Abstützung

Vier einstufige Hydraulikzylinder für 2-stufige Abstützträger mit innen geführten Stützzylindern und integrierten Halteventilen. Drei Stellungen: 0 %, 50 % und voll ausgefahren. Abstützteller mit Schnellverriegelung aus Stahl, Kantenlänge 362 mm. Maximale Last auf den Abstütztlern: 24 857 kg. Bedienelemente und Nivellieranzeige in der Kabine.

Motor

Cummins QSB 6,7 Liter Sechszylinder-Dieselmotor, 160 CV, 119 kW (brutto) bei 2 500 U/Min. Max. Drehmoment: 732 Nm bei 1 500 U/Min. Kraftstoffbehälter: 219 l.

Getriebe

6-Gang-Gruppenschaltung (3 Gänge x 2 Bereiche, vorwärts und rückwärts). Abkoppelung der Vorderachse für Fahrtrieb 4 x 2.

Elektrische Anlage

Zwei wartungsfreie 12-Volt-Batterien. 12-V-Anlasser und Beleuchtungsanlage. Batterie-Trennschalter. CanBus-Diagnosesystem.

Antrieb/Lenkung

4 x 4. Separate Servolenkung. Vorne: Vollhydraulisch, über Lenkrad betätigt. Hinten: Vollhydraulisch, über Schalter betätigt. Stellt vier stufenlos veränderliche Lenkartentypen bereit: nur vorne, nur hinten, Hundegang und koordiniert. Lenkungsanzeige hinten. Äußerer Wendekreis: 5,8 m. Innerer Wendekreis: 4,0 m

Achslinien

Vorne: Antrieb/Lenkung über Differenzial und Planetenuntersetzungsgetriebe, pendelnd mit dem Rahmen verbunden.

Hinten: Antrieb/Lenkung über Differenzial und Planetenuntersetzungsgetriebe, drehbar mit dem Rahmen verbunden.

Bremsen

Vollhydraulische Bremsen mit geteilten Bremskreisen, auf alle Räder wirkend. Hydraulisch lösbare Federspeicher-Feststellbremse, auf die Vorderachse wirkend.

Bereifung

Standard 20,5 x 25 - 24-lagig, Diagonalreifen.

Option: 16,0 x 25 - 28-lagig, Diagonalreifen.

Beleuchtung

Volle Beleuchtungsanlage mit Blinkleuchten, Scheinwerfern, Schluss- und Bremsleuchten und Warnblinkanlage.

Höchstgeschwindigkeit

40 km/h bei 2 500 U/Min.

* Zusatzausrüstung

- Zusätzliche Windenausrüstung: inklusive Hilfswinden-Modell HP15C-17G mit elektronischer Seilrommelumdrehungsanzeige, Windenseilführung, 137 m langem Drahtseil (16 mm) Klasse 35 x 7 und Zusatz-Auslegerkopf mit Seilrolle
- CE-zertifiziert • Mechanische Schwenkwerksverriegelung, 360 Grad, Typ NYC
- Abschleppöse hinten • Differenzialsperrern (vorne und hinten), von der Kabine aus zuschaltbar

*Weitere Zusatzausrüstungen auf Anfrage.

Superstructure

Flèche

8,8 m - 29,0 m. Flèche télescopique hydraulique à quatre éléments, séquentielle et synchronisée. Hauteur maximale de tête de flèche : 31,2 m..

*Extension treillis fixe

Extension treillis à repliage latéral de 7,9 m avec possibilité de déport à 0° ou 30°. Repliage le long de l'élément de flèche de base. Hauteur maximum d'extension treillis : 38,9 m.

*Extension treillis télescopique

Extension télescopique à repliage latéral de 7,9 m à 13,7 m avec possibilité de déport à 0° ou 30°. Repliage le long de l'élément de flèche de base. Hauteur maximum d'extension treillis : 45,0 m.

Tête de flèche

Trois poulies Nylatron montées sur des roulements à rouleaux coniques à haute résistance et anti-dérailleurs. Tête de flèche prévue pour mouflage rapide.

Relevage

Un vérin hydraulique double effet avec clapet anti-retour intégré. Angles de relevage -3° à +76°.

Contrôleur d'état de charge et dispositif de fin de course haute crochet indépendant

En standard, contrôleur d'état de charge à affichage graphique et dispositif de course haute avec alarmes sonores et visuelles et dispositif de coupure des mouvements. Ces dispositifs donnent un affichage graphique de l'angle et de la longueur de flèche, de la portée, de la hauteur de tête de flèche, du moment relatif, de la charge maximum autorisée, de la charge levée et de sécurité de fin de course haute crochet. Le dispositif standard de limitation du domaine d'évolution (Work Area Definition System) permet à l'utilisateur de pré-définir et limiter le domaine de travail autorisé.

Cabine

Cabine panoramique tout acier avec isolation sonore et vitrages de sécurité teintés. Siège ergonomique équipé de manipulateurs multidirectionnels électriques doubles-axes intégrés aux accoudoirs. Tableau de bord équipé de tous les instruments nécessaires à la surveillance du moteur. Autres équipements montés en standard : colonne de direction réglable en inclinaison, chauffage de cabine à eau chaude, climatisation, ventilateur, vitrages coulissants latéraux et arrière, vitre de toit coulissante équipée d'un essuie-glace électrique et d'un rideau pare-soleil, essuie-glace et lave-glace de pare-brise électriques, extincteur et ceinture de sécurité.

Orientation

Dispositif d'orientation avec vitesse progressive sur une seule gamme, réduction à planétaires et frein multi-disques immergés à commande au pied. Frein de rotation à ressort à débrayage hydraulique. Verrouillage de sécurité mécanique à une position, actionné depuis la cabine. Vitesse maximale : 2 tours/min.

Contrepoids

3,8 t broché à la superstructure.

Système hydraulique

Deux pompes principales, une à pistons et une à engrenages, donnant un débit combiné de 316,5 litres/min. Pression maximum de service : 275,7 bars. Distributeur hydraulique trois éléments avec compensateurs de pression. Filtre hydraulique sur circuit de retour avec protection par dérivation plein débit et indicateur de colmatage. Cartouche amovible avec classe de filtration micrométrique 5/12/16. Réservoir hydraulique de 396 litres. Prises de pressions rapides.

Caractéristiques des treuils principal et auxiliaire (HP15C-17G)

Entraînement par réducteur à planétaires et frein multi-disques immergés. Indicateurs électroniques de rotation du treuil et dispositif presse-câble.

Efforts max. sur brin simple :

• 1ère couche : 5 280 kg • 3e couche : 4 323 kg • 5e couche : 3 656 kg

Effort max. autorisé sur brin simple : 5 280 kg avec câble de classe 34x37

Vitesse max. de déroulement : 136 m/min.

Câbles antigratoires type 34w x K7. Diamètre : 16 mm.

Longueur de câble : Treuil principal et auxiliaire 137 m

Capacité maximum de câble : 181 m

CraneSTAR

Système de gestion de parc de grues.

Châssis

Châssis

Châssis caissonné mécanosoudé en acier à haute limite élastique. Chapes de remorquage et d'arrimage à l'avant et à l'arrière.

Dispositif de calage

Quatre poutres de calage hydrauliques télescopiques avec vérins inversés et clapets anti-retour intégrés. Calage autorisé en trois positions : 0 - 50% et 100%. Patins d'appui carrés (362 mm de côté) en acier avec dispositifs de fixation rapide. Charge maximum sur appui : 24 857 kg. Commandes de calage et indicateur de niveau dans la cabine.

Moteur (Tier III)

Moteur Diesel 6 cylindres Cummins QSB 6,7L, 160 CV, 119 kW à 2 500 tours/min. Couple maximum : 732 Nm à 1 500 tours/min.

Capacité du réservoir : 219 l.

Boîte de vitesses

Boîte de vitesses « range shift » à 6 rapports (3 rapports en 2 gammes en marche avant et en marche arrière). Débrayage de pont avant pour déplacement en 4 x 2.

Installation électrique

Deux batteries sans entretien de 12 Volts pour l'éclairage et le démarrage. Coupe circuit. Système de diagnostic Can Bus.

Direction/Transmission

4 x 4. Direction assistée à commande indépendante. Avant : hydraulique à commande par volant. Arrière : hydraulique à commande par interrupteur. Fournit un nombre illimité de variantes des 4 principaux modes de direction : avant uniquement, arrière uniquement, direction en crabe et direction coordonnée. Indicateur de direction arrière.

Rayon de braquage extérieur : 5,8 m. Rayon de braquage intérieur : 4 m

Ponts

Avant : Pont moto-directeur avec différentiel et réductions à planétaires dans les moyeux fixé de manière rigide au châssis.

Arrière : Pont moto-directeur avec différentiel et réductions à planétaires dans les moyeux articulé au châssis.

Freins

Freinage sur toutes les roues avec circuit scindé. Frein de stationnement à serrage par ressorts et desserrage hydraulique sur l'essieu avant.

Pneumatiques

Pneumatiques standard 20,5 x 25 - 24 plis. Option : 16 x 25 - 28 plis.

Eclairage

Eclairage complet incluant les clignotants, ainsi que les feux avant, arrière, de freinage et de détresse.

Vitesse maximum

40 km/h à 2 500 tr/mn.

* Equipements optionnels

• Ensemble de treuil auxiliaire : inclut un treuil auxiliaire de modèle HP15C-17G avec indicateur électronique de rotation du tambour du treuil, un dispositif presse-câble sur le tambour du treuil, 137 m de câble métallique de 16 mm de classe 35x7 et une tête de flèche auxiliaire • Conformité CE • Verrouillage mécanique d'orientation 360° (type Ville de New York) • Crochet d'attelage arrière. • Différentiels interroues commandés depuis la cabine (avant et arrière)

* Autres équipements optionnels sur demande.

Características técnicas

Superestructura



Pluma

8,8 m – 29,5 m. Pluma de plena potencia secuencial y sincronizada de cuatro secciones. Altura máxima de la punta al suelo: 31,2 m.



*Plumín fijo abatible

Extensión abatible angular de 7,9 m. Compensaciones de 0° y 30°. Se guarda a lo largo de la sección de la pluma base. Altura máxima de la punta al suelo: 38,9 m.



*Extensión abatible telescópica

Extensión de oscilante desplazable de 7,9 m - 13,7 m Angular a 0° y 30°. Se guarda a lo largo de la sección de la pluma base. Altura máxima de la punta al suelo: 45,0 m.



Punta de la pluma

Tres poleas de nylatron montadas sobre rodamientos de rodillos cónicos altamente resistentes con protectores de cable extraíbles de tipo pasador. Punta de pluma de tipo fijación rápida.



Elevación de pluma

Un cilindro hidráulico de doble efecto con válvula de retención integrada logrando elevación entre -3° y +76°.



Sistema indicador del momento de carga y de final de carrera del gancho

Momento de carga estándar «con indicador gráfico» y sistema antibloqueo doble con señal de aviso sonora y visual y bloqueo de la palanca de control. Estos sistemas proporcionan la visualización en una pantalla electrónica del ángulo, longitud, radio, altura de la punta al suelo, momento de carga relativo, carga máxima admisible, indicación de carga y aviso del estado del bloqueo doble inminente de la pluma. El sistema de definición del área de trabajo estándar permite al operario preseleccionar y definir zonas de trabajo seguras. Si la grúa se acerca a los límites predefinidos, una señal de aviso sonora y visual ayuda al operario a evitar obstrucciones en el lugar de la obra.



Cabina

Cabina de visión panorámica, toda ella fabricada en acero con revestimiento acústico y cristal de seguridad tintado por completo. El asiento Deluxe incorpora controles eléctricos de dos ejes montados en resopabrazos. El panel de instrumentos incorpora indicadores para todas las funciones del motor. Entre otras prestaciones de serie se incluyen: volante regulable en altura, calefacción por agua caliente, aire acondicionado, ventilador para la cabina, ventanillas laterales y traseras deslizantes, ventana superior abatible con limpia parabrisas eléctrico y parasol, extintor y cinturón de seguridad.



Rotación

Accionamiento de giro planetario de una velocidad con freno húmedo de múltiples discos accionado con el pie. Freno de giro accionado mediante resorte y levanto hidráulicamente. Bloqueo interno mecánico de una única posición accionado desde la cabina. Velocidad máxima: 2,0 RPM



Contrapeso

3,8 t. Fijado a la superestructura mediante pasadores.



Sistema hidráulico

Dos bombas principales (una de pistón y una de engranaje) con una capacidad combinada de 316,5 LPM. Presión de funcionamiento máxima: 275,7 bares. Banco de válvula de presión compensada de tres secciones. Filtro con línea de retorno con protección total ante derivaciones de flujo e indicador de mantenimiento. Cartucho reemplazable con una tasa de microfiltrado de 5/12/16. Depósito de aceite hidráulico de 396 L. Puertos de prueba de presión del sistema.



Especificaciones del mecanismo de elevación (HP15C-17G) principal y auxiliar

Reducción planetaria con freno automático de discos múltiples aplicado mediante resorte. Tambor acanalado con indicadores electrónicos de rotación del tambor.

Tracción máxima de un solo cable :

• Primera capa : 5 280 kg • Tercera capa : 4 323 kg • Quinta capa : 3 656 kg
Tracción máxima admisible del cable : 5 280 kg con cable de clase 34x37

Velocidad máxima de un solo cable : 136 m/min

Estructura del cable : 34w xK7 antirrotación. Diámetro del cable : 16 mm

Longitud del cable : Mecanismo de elevación principal : 137 m

Mecanismo de elevación auxiliar : 137 m

Almanaje máximo del cable : 181 m



CraneSTAR

Sistema de gestión de flotas de grúas

Chasis



Bastidor

Estructura de la parte de la caja fabricada en acero de gran resistencia y de baja aleación. Agarraderas delanteras/traseras para remolque y amarre.



Estabilizadores

Cuatro estabilizadores hidráulicos telescópicos de doble viga de una sola fase con gatos invertidos y válvulas de retención integradas. Tres ajustes de posición, 0%, 50% y totalmente extendidos. Bases de los estabilizadores redondas y de accionamiento rápido, fabricadas completamente de acero, con un diámetro de 362 mm. Carga máxima de la plataforma del estabilizador : 24 857 kg. Controles e indicador del nivel de la grúa situados en la cabina.



Motor (Tier III)

Cummins QSB 6.7L diésel, seis cilindros, 160 CV, (119 kW) (bruto) a 2 500 RPM. Par máximo: 732 Nm a 1 500 RPM. Capacidad del depósito de combustible : 219 l.



Transmisión

6 marchas con cambio de rango (3 marchas x 2 rangos de velocidades, ambas marcha adelante y atrás).



Sistema eléctrico

Dos baterías de 12V sin mantenimiento. Arranque e iluminación de 12V. Desconexión de la batería. Sistema de diagnóstico CanBus.



Tracción/Dirección

4 x 4. Dirección asistida totalmente independiente. Delantera: Totalmente hidráulica, controlada por el volante. Trasera: Totalmente hidráulica, controlada por interruptor. Proporciona infinitas variaciones de los 4 modos de dirección principales : sólo delantera, sólo trasera, control de giro y coordinada. Indicador de dirección trasera. Radio de giro exterior : 5,8 m. Radio de giro interior : 4,0 m



Ejes

Delantero : Tracción/dirección con reducción planetaria y diferencial, montaje rígido en la estructura.

Trasero : Tracción/dirección con reducción planetaria y diferencial, montaje pivotante en la estructura.



Frenos

Frenos de circuito parcial totalmente hidráulicos que funcionan en todas las ruedas. Freno de estacionamiento montado sobre el eje delantero que se acciona mediante resorte y se libera hidráulicamente.



Neumáticos

Estándar 20,5 x 25 – 24 lonas. Option : 16 x 25 - 28 lonas.



Luces

Iluminación completa que incluye intermitentes, indicadores superiores, traseros, de freno y de peligro.



Velocidad máxima

40 km/h a 2500 rpm.

*Equipamiento Opcional

• Paquete de cabrestante auxiliar: incluye modelo HP15C-17G de cabrestante auxiliar con indicador de rotación de tambor de cabrestante electrónico, casquillo de cable de tambor de cabrestante, 137 m de cuerda de hilo 16 mm 35 x 7 y punta de pluma de polipasto auxiliar • Conformidad con el marcado CE • Bloqueo de giro en los 360° • Gancho trasero con pasador de cadena • Bloqueo cruzado del diferencial controlado desde la cabina (delantero y trasero)

* Indica equipo opcional. Otros equipos opcionales bajo demanda.

Sovrastruttura



Braccio

Da 8,8 a 29 m. 4 sezioni con sfilamento full power sincronizzato. Altezza massima in punta: 31,2 m.



*Jib ripiegabile

Jib inclinabile da 7,9 m. Inclinabile a 0° e 30°. Ripiegabile lungo la sezione del braccio di base. Altezza massima della punta: 38,9 m.



*Jib telescopico ripiegabile

Jib telescopico inclinabile da 7,9 m - 13,7 m. Inclinabile a 0°, 15° e 30°. Alloggiabile lungo la sezione del braccio di base. Altezza massima della punta: 45,0 m.



Punta del braccio

Tre pulegge in nylatron montate su cuscinetti a rullo conico con protezioni rimovibili della corda del tipo a spina. Punta del braccio a inflamento rapido.



Sollevamento braccio

Un cilindro idraulico a doppia azione con valvola di blocco integrale fornisce il sollevamento braccio con angolo da -3° a +76°.



Limitatore di carico e finecorsa

Momento di carico standard con display grafico, sistema anti-doppio bloccaggio con allarme e con bloccaggio dei movimenti. Visualizzazione grafica dell'angolo del braccio, lunghezza, raggio, altezza in punta, indicazione del carico e del carico ammissibile massimo. Il sistema standard di definizione dell'area di lavoro permette all'operatore di preselezionare e definire le aree di lavoro sicure. Se l'autogru si avvicina ai limiti preimpostati, degli allarmi acustici e visivi aiutano l'operatore ad evitare gli ostacoli sul posto di lavoro.



Cabina

Ottima visibilità, costruita completamente in acciaio, insonorizzata. Il sedile ergonomico è dotato di comandi elettrici a doppio asse integrati nei braccioli. Il cruscotto incorpora la strumentazione per tutte le funzioni del motore. Altre caratteristiche standard comprendono: volante inclinabile, riscaldamento ad acqua, aria condizionata, ventola per la circolazione dell'aria nella cabina, finestrini scorrevoli, lava/tergicristallo elettrico, estintore e cintura di sicurezza.



Rotazione

Rotazione continua a 360° con riduttore a planetario e freno idraulico a pedale. Freno di stazionamento a molla rilasciato idraulicamente e bloccaggio con perno meccanico in posizione frontale.



Contrappeso

Da 3,8 T. Fisso a la sovrastruttura.



Impianto idraulico

2 pompe principali (una a pistoni assiali e una a ingranaggi) con capacità totale di 316,5 l/min. Pressione operativa massima: 275,7 bar. Valvola di controllo principale a tre sezioni a pressione compensata. Filtro sulla linea di ritorno non bypassabile e indicatore di manutenzione. Cartuccia sostituibile con microfiltraggio di 5/12/16. Capacità del serbatoio idraulico: 396 l. Prese per la misura della pressione del sistema. Due scambiatori di calore di serie per l'olio idraulico e l'olio della trasmissione.



Specifiche dell'argano (HP15C-17G) principale e ausiliario

Riduttore planetario e freno negativo multidischi ad azionamento automatico. Indicatore elettronico di rotazione del tamburo sul joystick e guide per cavo tamburo argano.

Trazione massima della linea singola:

• Primo strato : 5 280 kg. • Terzo strato : 4 323 kg. • Quinto strato : 3 656 kg

Trazione massima ammissibile della linea : 5 280 kg con fune di classe 34x37

Velocità massima della linea singola : 136 m/min

Struttura della fune : 34w x K7 resistente alla rotazione

Diametro della fune : 16 mm

Lunghezza fune : Paranco principale : 137 m

Paranco ausiliario : 137 m

Stivaggio massimo della fune : 181 m



CraneSTAR

Sistema di gestione della flotta gru.

Carro



Telaio

Costruzione in sezioni scatolate realizzate in acciaio ad alta resistenza elastica. Occhioni di traino e di fissaggio anteriori e posteriori.



Stabilizzatori

Quattro stabilizzatori ad azionamento idraulico e cilindri a stelo rovesciato, valvole di blocco integrali. Impostazione a tre posizioni, 0%, 50% e completamente estesi. Costruzione completamente in acciaio, piattini stabilizzatori quadrati del tipo a rilascio rapido, con lato 362 mm. Carico massimo piattini stabilizzatori: 24 857 kg. Comandi e indicatore di livello della gru situati all'interno della cabina.



Motore (Tier III)

Motore diesel Cummins QSB 6,7 litri, sei cilindri, 160 CV, 119 kW (lordi) a 2 500 giri al minuto. Coppia massima: 732 Nm a 1 500 giri/minuto. Capacità serbatoio : 219 l



Cambio

Cambio a 6 rapporti (3 marce x 2 velocità sia avanti che in retromarcia). Con trazione posteriore 4 x 2.



Impianto elettrico

2 batterie da 12 V. Avviamento e illuminazione a 12 V. Interruttore di disconnessione, sistema di controllo CANbus.



Trazione/Sterzo

4 x 4.

4 x 4. Idroguida completamente indipendente:

Anteriore : completamente idraulico azionato tramite il volante.

Posteriore : completamente idraulico azionato con interruttore.

Fornisce 4 modalità di sterzata: solo anteriore, solo posteriore, a granchio e contrapposta. Indicatore di allineamento della ruote posteriori.

Raggio di sterzata esterno: 5,8 m Raggio di sterzata interno: 4,0 m



Assali

Anteriore : Montato rigido sul telaio, trazione con differenziale e mozzini di riduzione planetaria.

Posteriore : Su culla oscillante, trazione con differenziale e mozzini di riduzione planetaria montati.



Freni

Doppio circuito completamente idraulico agente su tutte le ruote. Freno di stazionamento negativo ad azionamento idraulico agente sull'asse anteriore.



Pneumatici

Standard 20,5 x 25 - 24 pai. In opzione : 16 x 25 - 28 pai.



Luci

Illuminazione completa compresi indicatori di sterzata, luci anteriori, posteriori, freno e luci di avvertenza di pericolo.



Velocità massima

40 km/h a 2500 giri/min.

* Equipaggiamenti opzionali

• Gruppo argano ausiliario: comprende un argano ausiliario modello HP15C-17G con indicatore di rotazione del tamburo di sollevamento, premistoppa del cavo del tamburo di sollevamento, fune metallica di m 137, di tipo mm 16 mm 35 x 7 e punta del braccio puleggia ausiliaria • Marchio CE di conformità • Bloccaggio meccanico della rotazione a 360° (tipo NYC) • Gancio posteriore per rimorchio • Bloccaggio differenziali controllati dalla cabina (anteriore e posteriore).

Características técnicas

Superestrutura



Lança

Lança de quatro secções de 8,8 m a 29,0 m, de telescopagem hidráulica, sincronizada. Altura máxima da ponta da lança: 31,2 m.



*Extensão swingaway fixa

Extensão de lança swingaway treliçada de 7,9 m. Ângulação: 0° e 30°. Passível de ser arrumada ao longo da secção de base da lança. Altura máxima da ponta da lança: 38,9 m.



*Extensão swingaway telescópica

Extensão swingaway, telescópica, de 7,9 m a 13,7 m. Ângulação: 0° e 30°. Passível de ser arrumada ao longo da secção de base da lança. Altura máxima da ponta da lança: 45,0 m.



Cabeçote de lança

Três roldanas e nylatron montadas em rolamentos de rolos cónicos de alta resistência com guarda-cabos removíveis tipo pino. Cabeçote de lança de gornição rápido.



Elevação da lança

Um cilindro hidráulico de acção dupla com válvula anti-retorno integral assegura a elevação de -3° a +76°.



Sistema de momento de carga e fim de curso do cadernal

“Indicador gráfico” standard do momento de carga e do sistema de fim de curso do cadernal com sistema audiovisual de sinalização e dispositivo de bloqueio automático das alavancas de comando. Estes sistemas fornecem informações, apresentadas em visor electrónico, do ângulo da lança, do comprimento, do raio, da altura da ponta da lança, do momento de carga relativo, da carga máxima admitida, da indicação de carga e aviso sobre o fim de curso do cadernal. O Sistema de Definição da Área de Trabalho standard permite ao operador seleccionar previamente e definir áreas de trabalho. Se a grua se estiver a aproximar dos limites previamente definidos, avisos audiovisuais ajudam o operador a evitar obstruções no local da obra.



Cabine

Cabine panorâmica, integralmente feita de aço, com isolamento sonoro e vidro de segurança colorido a toda a volta. O assento Deluxe integra controladores de eixo duplo, eléctricos, instalados no apoio para os braços. O painel de controle está equipado com manómetros para todas as funções do motor. Entre as demais funcionalidades standard incluem-se: Volante inclinável, aquecedor da cabine de água quente, ar condicionado, ventoinha de circulação do ar na cabine, janelas lateral e traseira deslizantes, vidro de tejadilho deslizante com limpa-vidros eléctrico e pala para o sol, lava e limpa pára-brisas eléctricos, extintor e cinto de segurança.



Rotação

Accionamento da rotação de planetários, de uma velocidade, com travão em banho de óleo, tipo multidisco com aplicação com o pé. Travão de imobilização de mola e de libertação hidráulica. Dispositivo de bloqueio mecânico, de uma posição, accionado a partir da cabine. Velocidade máxima: 2,0 rpm.



Contrapeso

De 3,8 t, fixado à superestrutura.



Sistema hidráulico

Dois bombas principais ([1] de pistão e [1] de engrenagens) com uma capacidade combinada de 316,5 l/min. Pressão de serviço máxima: 275,7 bar. Três conjuntos de válvulas de pressão compensada. Filtro no circuito de retorno com protecção por derivação de débito total e indicador de manutenção. Cartucho substituível com classe de filtragem micrométrica de 5/12/16. Reservatório hidráulico de 396 litros. Tomadas para teste da pressão do sistema.



Características Técnicas do Guincho (HP15C-17G). Guinchos Principal e Auxiliar

Redutor de planetários com travão em banho de óleo multidiscos de mola, automático. Indicadores electrónicos da rotação do tambor de elevação e acamador do cabo no tambor de elevação.

Esforço máximo no cabo singelo:

• 1.ª camada : 5 280 kg • 3.ª camada : 4 323 kg • 5.ª camada : 3 656 kg

Esforço máximo admitido no cabo singelo : 5 280 kg com cabo da classe 34x37

Velocidade Máxima do cabo singelo : 136 m/min

Tipo de Cabo : 34w x K7, resistente à rotação

Diâmetro do Cabo : 16 mm

Comprimento do Cabo : Guincho Principal : 137 m

Guincho Auxiliar : 137 m

Capacidade Máxima do Cabo : 181 m.



CraneSTAR

Sistema de gestão de frotas de gruas.

Chassis



Chassis do transportador

Chassis de caixa em aço de alta resistência. Olhais de fixação e de reboque á frente e atrás.



Estabilizadores

Quatro vigas de estabilização hidráulicas e telescópicas, de caixa dupla, de secção simples, com macacos invertidos e válvulas anti-retorno integrais. Três posições: 0%, 50% e totalmente extendidas. Sapatas de apoio, integralmente feitas de aço, de libertação rápida, de 362 mm, quadradas. Carga máxima nas sapatas: 24 857 kg



Motor (Tier III)

Motor a gasóleo Cummins QSB 6.7L, de seis cilindros, de 160 CV, 119 kW (brutos) a 2 500 rpm. Binário máximo : 732 Nm a 1 500 rpm. Depósito de 219 l.



Transmissão

Caixa de 6 velocidades (3 velocidades x 2 gamas, tanto para a frente como para trás). Desconexão do eixo dianteiro para deslocamentos em 4 x 2.



Sistema eléctrico

Dois baterias de 12 V que dispensam manutenção. Arranque e luzes de 12 V. Interruptor de desconexão da bateria. Sistema de diagnóstico CanBus.



Tracção/direcção

4 x 4. Direcção assistida de comando independente. À frente: totalmente hidráulica, comandada pelo volante. Atrás : totalmente hidráulica, comandada por interruptor. Disponibiliza um número infinito de variações dos 4 principais modos de direcção : só dianteira, só traseira, direcção tipo caranguejo e direcção coordenada. Indicador de direcção traseira. Raio de viragem exterior: 5,8 m. Raio de viragem interior : 4,0 m.



Eixos

Dianteiros: Eixo de tracção/direcção com cubos do redutor de planetários e diferencial rigidamente montados no chassis.

Traseiros: Eixo de tracção/direcção com cubos do redutor de planetários e diferencial montados no chassis de forma articulada (pivôs).



Travões

Travões de circuito dividido, totalmente hidráulicos, que actuam sobre todas as rodas. Travão de estacionamento de mola e de libertação hidráulica, montada no eixo dianteiro.



Pneus

Pneus standard 20,5 x 25 - 24 telas. Opção : 16 x 25 - 28 telas.



Iluminação

Conjunto completo, incluindo luzes de sinalização de mudança de direcção, faróis dianteiros, faróis traseiros, luzes de travagem e luzes de sinalização de perigo.



Velocidade máxima

40 km/h a 2 500 r.p.m.

* Equipamento opcional

• Pacote Guincho Auxiliar: inclui guincho auxiliar modelo HP15C-17G com indicador de rotação do tambor de guincho electrónico, encaminhador de cabo do tambor do guincho , 137 m de cabo de aço de 16 mm 35 x 7 com nariz de lança de roldana auxiliar • Conformidade com a marca CE • Bloqueio mecânico da rotação a 360° tipo NYC • Gancho de reboque traseiro • Bloqueios cruzados do diferencial, comandados a partir da cabine (à frente e atrás)

* Assinala o equipamento opcional. Outros opcionais sob pedido

Крановая установка



Стрела

8,8 – 29 м. 4-секционная, полноприводная, синхронизированная по частям стрелы. Максимальная высота оголовка стрелы: 31,2 м.



*Удлинитель стрелы

Двойной решетчатый удлинитель стрелы на 79м. Возможность установки под углом в 0°, 30°. Складывается вдоль секции основной стрелы.

Максимальная высота оголовка удлинителя: 38,9 м.

Наконечник стрелы: три нилатроновых шкива, установленных на усиленных конических роликоподшипниках со съемными экранами троса шпилечного типа. Наконечник стрелы с быстрым заводом троса



*телескопической стрелой

Двойной решетчатый удлинитель стрелы на 79 - 13,7 м. Возможность установки под углом в 0° или 30°. Складывается вдоль секции основной стрелы. Максимальная высота оголовка удлинителя стрелы: 44,5 м.



Угол наклона стрелы

Один гидравлический цилиндр двойного действия со встроенным обратным клапаном обеспечивает подъем от -3° до +76°.



Ограничитель грузового момента и ограничитель высоты подъема крюка

Стандартный ограничитель грузового момента с графическим дисплеем и система блокировки при переподъеме с звуковой и визуальной сигнализацией и блокировкой органов управления. Эти системы выводят на электронный дисплей угол наклона стрелы, длину, радиус, высоту оголовка стрелы, относительный грузовой момент, максимально допустимую нагрузку, текущую нагрузку и предупреждение о возможности перегруза. Стандартная система ограничения рабочей зоны позволяет оператору заранее выбрать и определить безопасные рабочие зоны. При приближении крана к установленным границам срабатывает звуковая и визуальная сигнализация предупреждения оператора.



Кабина

Полностью стальная кабина с круговым обзором, звукоизоляцией и тонированными небьющимися стеклами по всему периметру. Высококачественное сиденье оборудовано встроенными в подлокотники органами управления с одноосевым перемещением. Контрольные приборы для всех рабочих функций выведены на приборную панель. Остальные опции, включенные в стандартную поставку: обогреватель на горячей воде, Воздушный кондиционер вентилятор, раздвижные боковые и задние стекла, раздвижная застекленная крыша с электрическим стеклоочистителем и солнцезащитным экраном, электроомыватель и очиститель лобового стекла, огнетушитель и ремень безопасности. Воздушный кондиционер.



Поворот

Однокоростной планетарный привод механизма вылета стрелы с опорным жидкоохлаждаемым многодисковым тормозом. Пружинный, гидравлически отпускаемый тормоз механизма поворота. Механическая блокировка корпуса в одном положении, выполняемая из кабины. Максимальная скорость: 2,0 об./мин.



Противовес

3800 кг крепится к надстройке



Гидравлическая система

Два главных насоса ([1] поршневой и [1] шестеренчатый) с общей мощностью мощностью 316,5 LPM. Максимальное рабочее давление: 275,7 бар. Трехсекционная группа клапанов с компенсацией давления. Фильтр возвратной магистрали с полнопоточной обходной защитой и индикатором обслуживания. Сменная кассета с минимальным размером частиц, удаляемых фильтром, 5/12/16. Гидробак на 396 л. Контрольные отверстия для проверки давления системы.



Лебедка подъема

Планетарный редуктор с автоматическим пружинным многодисковым жидкоохлаждаемым тормозом. Электронные индикаторы вращения подъемного барабана и кабельные держатели.

Максимальное натяжение каната при однократной запасовке:

• 1 слой: 5 280 кг. • 3 слой: 4 323 кг. • 5 слой: 3 656 кг.

Максимально допустимое натяжение каната:

5280 кг с канатом класса 34X37.

Максимальная скорость каната при однострунной оснастке: 136 м/мин.

Конструкция каната: 34w x K7, устойчивый к скручиванию.

Диаметр каната: 16 мм.

Длина каната: Лебедка основного подъема: 137 м - Лебедка вспомогательного подъема: 137 м.

Максимальная длина укладки каната: 181 м.



CraneSTAR

Система управления ресурсом крана.

Тягач



Шасси

Коробчатая рама выполнена из высокопрочной низколегированной стали. Передние/задние буксировочные и крепежные проушины.



Выносные опоры

Четыре гидравлические телескопические одноступенчатые двухмуфтовые балочные выносные опоры с перевернутыми цилиндрами и встроенными блокирующими клапанами. 3 позиции выдвижения: 0%, 50% и на полную длину. Стальные, быстрое освобождение типа выносные опоры, 362 мм кв. Максимальная нагрузка на подушку выносной опоры: 24 857 кг.

Органы управления и указатель уровня крана расположены в кабине.



Двигатель (Tier III)

Дизельный, 6-цилиндровый двигатель Cummins QSB объемом 6,7 л, 119 КВт на 2 500 об./мин. Максимальный крутящий момент: 732 Нм при 1 500 об/мин. Емкость топливного бака: 219 л.



Трансмиссия

6-скоростная коробка переключения передач (3 скорости в 2 диапазонах, как передних, так и задних).

Отключение переднего моста для передвижения в режиме 4 x 2.



Электросистема

Две, не требующие обслуживания, батареи на 12 В. Напряжение запуска и освещения - 12 В. Отключение батарей. Система диагностики CanBus.



Ведущие / Управляемые оси

4 x 4. Полностью независимое рулевое управление с усилителем:

Передние: С полным гидравлическим усилением. Управление от рулевого колеса.

Задние: С полным гидравлическим усилением. Ручное управление с помощью переключателей.

Возможны многочисленные варианты 4 основных режимов рулевого управления: только передние, только задние, крабовый ход и согласованный режим. Индикатор заднего движения.

Радиус разворота: 5,8 м.



Оси

Передняя: Ведущая с управляемыми колесами, с дифференциальными и планетарными колесными редукторами, жестко смонтированными на раму.

Задняя: Ведущая с управляемыми колесами, с дифференциальными и планетарными колесными редукторами, шарнирно закрепленными на раму.



Тормоза

Полностью гидравлические, раздельные на все колеса. Пружинный, гидравлически отпускаемый парковочный тормоз, закрепленный на передней оси.



Шины

Станд. 20,5 x 25 - 24 с диагональным кордом.

Дополнительное оборудование: 16,0 x 25-28 с диагональным кордом.



Фары

Полное освещение, включая индикаторы поворота, передние, задние, тормозные фонари и лампы аварийной сигнализации.



Максимальная скорость

40 км/ч при 2500 об/мин.





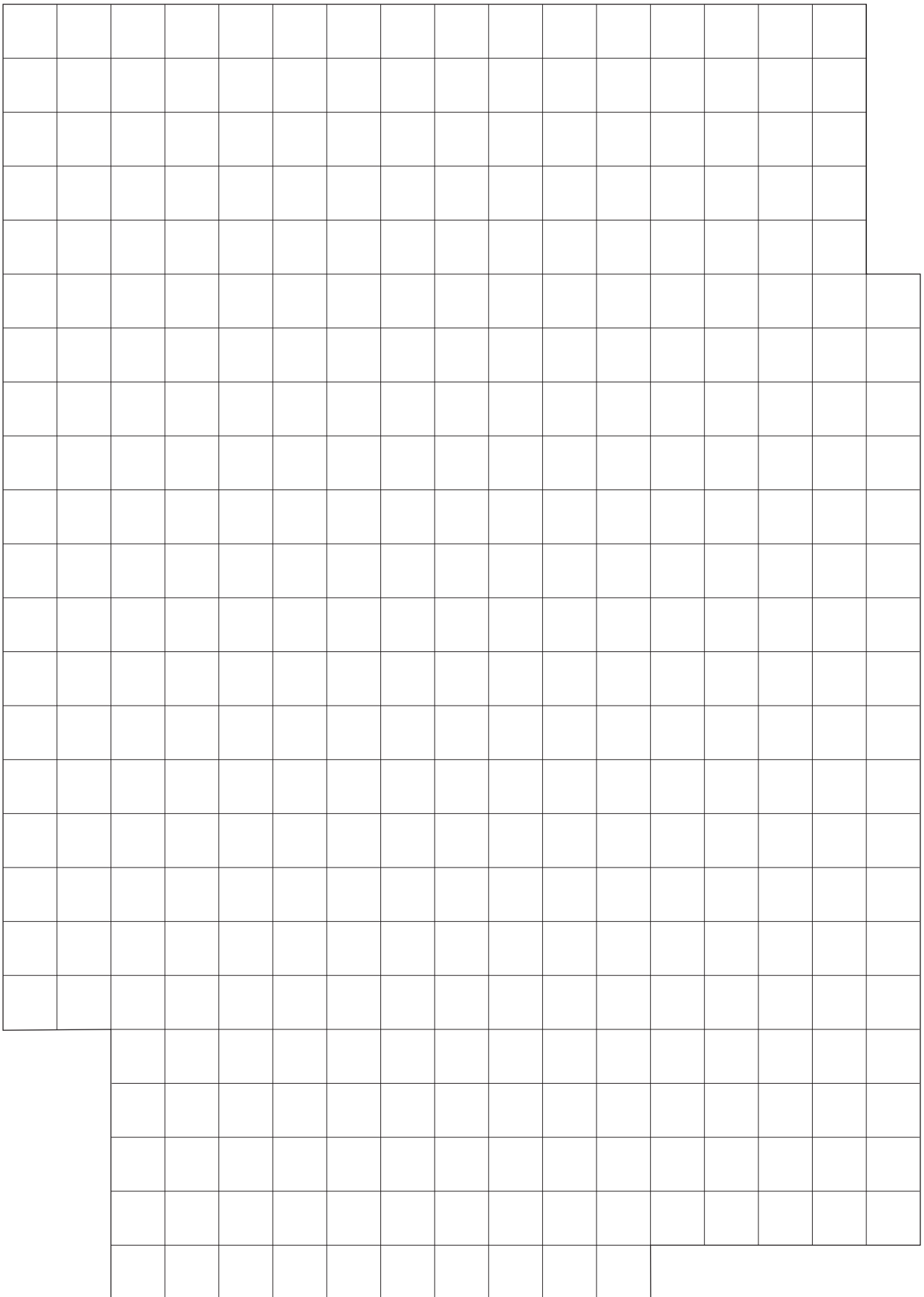













* Дополнительное оборудование (по выбору)

- Комплект вспомогательной лебедки: включает вспомогательную лебедку модели HP15C-17G с электронным индикатором вращения барабана, механизм подачи троса барабана, проволочный трос длиной 137 м класса 16 мм 35 x 7 и вспомогательный роликовый наконечник стрелы
- Отметка соответствия стандарту CE
- Механический фиксатор поворота типа NYC на 360°
- Задний сцепной крюк
- Замки межколесного дифференциала (передний и задний)



Notes • Hinweise • Notes • Notas • Note • Notas

Symbols • Symbolerklärung • Glossaire des symboles • Glosario de simbolos • Glossario dei simboli • Simbolos • Символы

	Axles Achsen Ponts Ejes Assali Eixos Оси		Crane functions Kranbewegungen Mouvements de la grue Funciones de la grúa Funzioni della gru Funções da grua Функции крана		Hookblock / Capacity Hakenflasche / Traglast Moufle / Force de levage Gancho / Capacidad Gancio / Capacità Gancho / Capacidade Крюковой блок / Грузоподъемность		Speed Geschwindigkeit Vitesse Velocidad Velocità Velocidade Скорость
	Axle load Achslast Charge à l'essieu Carga por eje Carico sugli assi Carga por eixo Нагрузка на ось		Crane travel Fahrstellung Déplacement de la grue Grúa en traslado Traslazione gru Deslocação da grua Перемещение крана		Hydraulic system Hydrauliksystem Circuit hydraulique Sistema hidráulico Impianto idraulico Sistema hidráulico Гидравлическая система		Suspension Federung Suspension Suspensión Suspensio Suspensão Подвеска
	Boom Ausleger Flèche Pluma Braccio Lança Стрела		Drive/Steer Antrieb/Lenkung Direction/Déplacement Tracción/Dirección Trazione/Sterzo Tração / Direção Ведущие/Управляемые оси		Lattice extension Gitterspitze Extension treillis Extensión de celosia Falcone tralicciato Extensão treliçada Гусек		Transmission / Gear Getriebe / Gang Boîte de vitesses / Rapport Transmisión / Cambio Cambio Transmissão / Mudança Трансмиссия / передача
	Boom elevation Wippwerk Relevage Elevacion de pluma Elevazione braccio Elevação da lança Подъем стрелы		Electrical system Elektrische Anlage Circuit électrique Sistema eléctrico Impianto elettrico Sistema eléctrico Электросистема		Lattice extension (luffing) Gitterspitze (wippbar) Extension treillis (volée variable) Extensión de celosia (angulable hidráulicamente) Falcone tralicciato (inclinabile) Extensão treliçada (angulação hidráulica) Гусек (с изменением вылета)		Travel speed Fahrgeschwindigkeit Vitesse de déplacement Velocidad de desplazamiento Velocità di traslazione Velocidade de translação Скорость движения
	Boom telescoping Teleskopieren Télescope de flèche Telescopaje de pluma Lunghezza braccio Telescopagem da lança Выдвижение стрелы		Engine Motor Moteur Motor Motore Motor Двигатель		Luffing Jib Wippspitzenausleger Volée variable Plumín angulable Falcone a volata variabile Jib angulável Маневровый гусек		Tyres Bereifung Pneumatiques Neumáticos Pneumatici Pneus Шины
	Brakes Bremsen Freins Frenos Freni Travões Тормоза		Free on wheels Freistehend Sur pneus Sobre neumáticos Su gomme - Sobre pneus Свободные внутренние колеса		Low range Kriechgang Gamme basse Marchas cortas Fuoristrada Marcha lenta Низкий диапазон		
	Cab Kabine Cabine Cabina Cabina Cabine Кабина		Gradeability Steigfähigkeit Aptitude en pente Superacion de pendientes Pendenza superabile Declive Преодолеваемый уклон		Outriggers Abstützung Calage Estabilizadores Stabilizzatori Estabilizadores Выносные опоры		
	Carrier frame Chassis-Rahmen Châssis porteur Bastidor Telaio Chassis Рама тягача		Main hoist Haupthubwerk Treuil principal Cabrestante principal Argano principale Guincho principal Лебедка основного подъема		Radius Ausladung Portée Radio Raggio Raio Вылет		
	Counterweight Gegengewicht Contrepoids Contrapeso Contrappeso - Contrapeso Противовес		Auxiliary hoist - Hilfshubwerk Treuil auxiliaire Cabrestante auxiliar Argano secondario Guincho auxiliar Лебедка вспомогательного подъема		Slewing/Working range Drehwerk/Arbeitsbereich Orientation/Rayon d'opération Giro/Gama de trabajo Rotazione/Area di lavoro - Giratória / Gama de trabalho Поворот/ Рабочий диапазон		

Manitowoc Cranes

Regional headquarters

Manitowoc - Americas
Manitowoc, Wisconsin, USA
 Tel: +1 920 684 6621
 Fax: +1 920 683 6277

Shady Grove, Pennsylvania, USA
 Tel: +1 717 597 8121
 Fax: +1 717 597 4062

Manitowoc - Europe, Middle East, Africa
Ecully, France
 Tel: +33 (0)4 72 18 20 20
 Fax: +33 (0)4 72 18 20 00

China
Shanghai, China
 Tel: +86 21 6457 0066
 Fax: +86 21 6457 4955

Greater Asia-Pacific
Singapore
 Tel: +65 6264 1188
 Fax: +65 6862 4040

Regional offices

Americas

Brazil
 Alphaville
Mexico
 Monterrey
Chile
 Santiago

Europe, Middle East, Africa

Czech Republic
 Netvorice
France
 Baudemont
 Cergy
 Decines
Germany
 Langenfeld
Hungary
 Budapest
Italy
 Lainate
Netherlands
 Breda
Poland
 Warsaw
Portugal
 Baltar
Russia
 Moscow
U.A.E.
 Dubai
U.K.
 Buckingham

China

Beijing
 Chengdu
 Guangzhou
 Xian

Greater Asia - Pacific

Australia
 Adelaide
 Brisbane
 Melbourne
 Sydney
India
 Calcutta
 Chennai
 Delhi
 Hyderabad
 Pune
Korea
 Seoul
Philippines
 Makati City
Singapore

Factories

Brazil
 Passo Fundo
China
 TaiAn
 Zhangjiagang
France
 Charlieu
 Moulins
Germany
 Wilhelmshaven
India
 Pune
Italy
 Niella Tanaro
Portugal
 Baltar
 Fânzeres
Slovakia
 Saris
U.S.A.
 Manitowoc
 Port Washington
 Shady Grove

This document is non-contractual. Constant improvement and engineering progress make it necessary that we reserve the right to make specification, equipment, and price changes without notice. Illustrations shown may include optional equipment and accessories and may not include all standard equipment.

Die Angaben in diesem Dokument erfolgen ohne Gewähr. Wir verbessern unsere Produkte ständig und integrieren den technischen Fortschritt. Aus diesem Grund behalten wir uns das Recht vor, die technischen Daten, die Ausstattungsdetails und die Preise unserer Maschinen ohne Vorankündigung zu ändern.

Ce document est non-contractuel. Du fait de sa politique d'amélioration constante de ses produits liée au progrès technique, la Société se réserve le droit de procéder sans préavis à des changements de spécifications, d'équipement ou de prix. Les illustrations peuvent comporter des équipements ou accessoires optionnels ou ne pas comporter des équipements standards.

Este documento no es contractual. El perfeccionamiento constante y el avance tecnológico hacen necesario que la empresa se reserve el derecho de efectuar cambios en las especificaciones, equipo y precios sin previo aviso. En las ilustraciones se puede incluir equipo y accesorios opcionales y es posible que no se muestre el equipo normal.

Documento non contrattuale. In considerazione della sua politica di costante miglioramento dei prodotti connesso al progresso tecnico, la Società si riserva il diritto di modifi care senza preavviso specifiche, equipaggiamenti o prezzi. Le illustrazioni possono contenere equipaggiamenti o accessori optional o non contenere equipaggiamenti standard.

Este documento não se reveste de qualquer carácter contratual. A introdução constante de melhorias e o progresso da engenharia tornam necessário reservarmos o direito de introduzir alterações nas características técnicas, no equipamento e no preço sem qualquer aviso prévio. As ilustrações aqui apresentadas podem incluir equipamento e acessórios adicionais, podendo não incluir todo o equipamento padrão.

Данный документ не является контрактным. Принимая во внимание необходимость постоянного совершенствования и модернизации мы оставляем за собой право изменять спецификации, конструкции и стоимость без предварительного уведомления. Приведенные иллюстрации могут содержать дополнительные компоненты и принадлежности, не входящие в стандартный комплект поставки оборудования.