



Einkleben

Befestigungsplatte Art.Nr.25604969 Zn.Nr.208-07-023-01

Zieltafel + Schutzkappe
ELS-NT
HK Art. 2640 0800

H	Befestigungsplatte Pos.2 aus Stüli entfernt;	05.12.2005	SMi	05.12.2005	ST
G	Zieltafel aus Stüli entfernt + Text hinzu;	08.12.2003	SMi	08.12.2003	ST
F	War Handzeichnung 208-07-023-32	17.10.2003	SMi	07.11.2003	ST
Index	Änderung	Datum	Bearb.	Datum	Gepr.

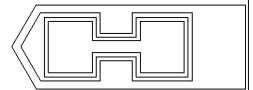
Diese Unterlage (Zeichnung) ist unser Eigentum. Jede Vervielfältigung, Verwertung oder Mitteilung an dritte Personen ist strafbar und wird gerichtlich verfolgt (Urhebergesetz, gegen unlauteren Wettbewerb, BGB). Alle Rechte aus §7 PG vorbehalten.

HERRENKNECHT AG Schlehenweg 2 D-77963 Schwanau Tel.: 07824/302-0 Fax: 07824/3403 www.herrenknecht.de		HERRENKNECHT  Tunnelvortriebstechnik	Zeichnung Zusammenstellung	Projekt AVN/AVT	Maschinentyp		
Benennung ZIELTAFELHALTER ELS2-AVN800 (M27)/AVN800A							
	Datum	Name	Freimaßtoleranzen	Oberflächen- angabe nach DIN ISO 1302	Zeichnungsnummer 208-07-023-32	Blatt Nr. 1/1	Index H
Bearbeitet	16.10.2003	Schmid M.		Projektion	Maßstab 1:2	Artikelnummer 25100831	Werkstoff
Geprüft	07.11.2003	Steiner			Gewicht/kg 19.5	Format A3	

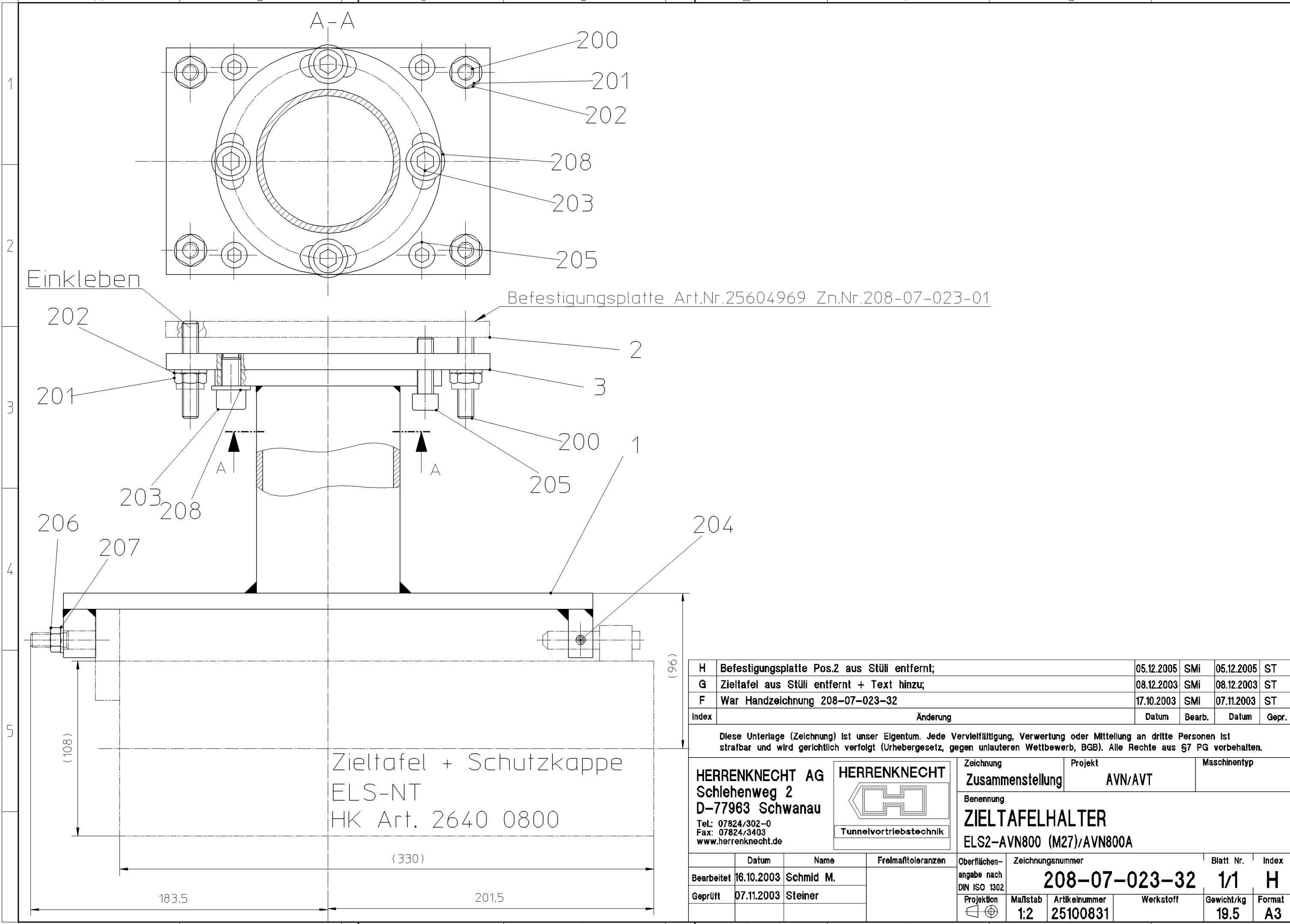

Baukastenstückliste modular BOM



Projekt
Material 25100831
Bezeichnung 1 ZIELTAFELHALTER
Zchnng.Nr/ver 208-07-023-32 / H
Gewicht 12,300 KG
Werk 1000

project
material 25100831
designation 1 LASER TARGET HOLDER
draw.No/ver 208-07-023-32 / H
weight 12,300 KG
plant 1000

Pos.	Typ type	Material	Menge/Einheit qty/unit	Bezeichnung 1 / Bezeichnung 2	designation 1 / designation 2	Zchnng.Nr/ver/Bpf draw.No/ver	Gewicht weight
1	L	25603559	1,000 ST	ZIELTAFELHALTER	LASER TARGET HOLDER	208-07-023-04/G	14,00 KG
3	L	25603480	1,000 ST	VERSTELLPLATTE	ADJUSTMENT PLATE	208-07-023-02/B	2,10 KG
200	L	24000970	4,000 ST	GEWINDESTIFT M10X60-45H-ISO4026	SET SCREW M10X60-45H-ISO4026		286,00 G
201	L	24008006	4,000 ST	SECHSKANTMUTTER GVZ M10-8-DIN985	HEX.NUT ZP M10-8-DIN985		10,00 G
202	L	24000176	4,000 ST	SCHEIBE A10,5-140HV-DIN125	WASHER A10,5-140HV-DIN125		3,60 G
203	L	24000520	4,000 ST	ZYLINDERSCHRAUBE M12X20-8.8-DIN912	HEX.SOCKET HEAD CAP SCREW M12X20-8.8-DIN912		0,20 KG
204	L	24000967	2,000 ST	GEWINDESTIFT M6X12-45H-ISO4026	SET SCREW M6X12-45H-ISO4026		2,00 G
205	L	24000968	4,000 ST	ZYLINDERSCHRAUBE M10X35-8.8-DIN912	HEX.SOCKET HEAD CAP SCREW M10X35-8.8-DIN912		0,03 KG
206	L	24000103	1,000 ST	SECHSKANTMUTTER M8-8-DIN934	HEX.NUT M8-8-DIN934		5,20 G
207	L	24000174	1,000 ST	SCHEIBE A8,4-140HV-DIN125	WASHER A8,4-140HV-DIN125		1,83 G
208	L	24000178	4,000 ST	SCHEIBE A13-140HV-DIN125	WASHER A13-140HV-DIN125		6,27 G

* Z = Infoteil
* Z = reference part