

Allg. Ansicht 1

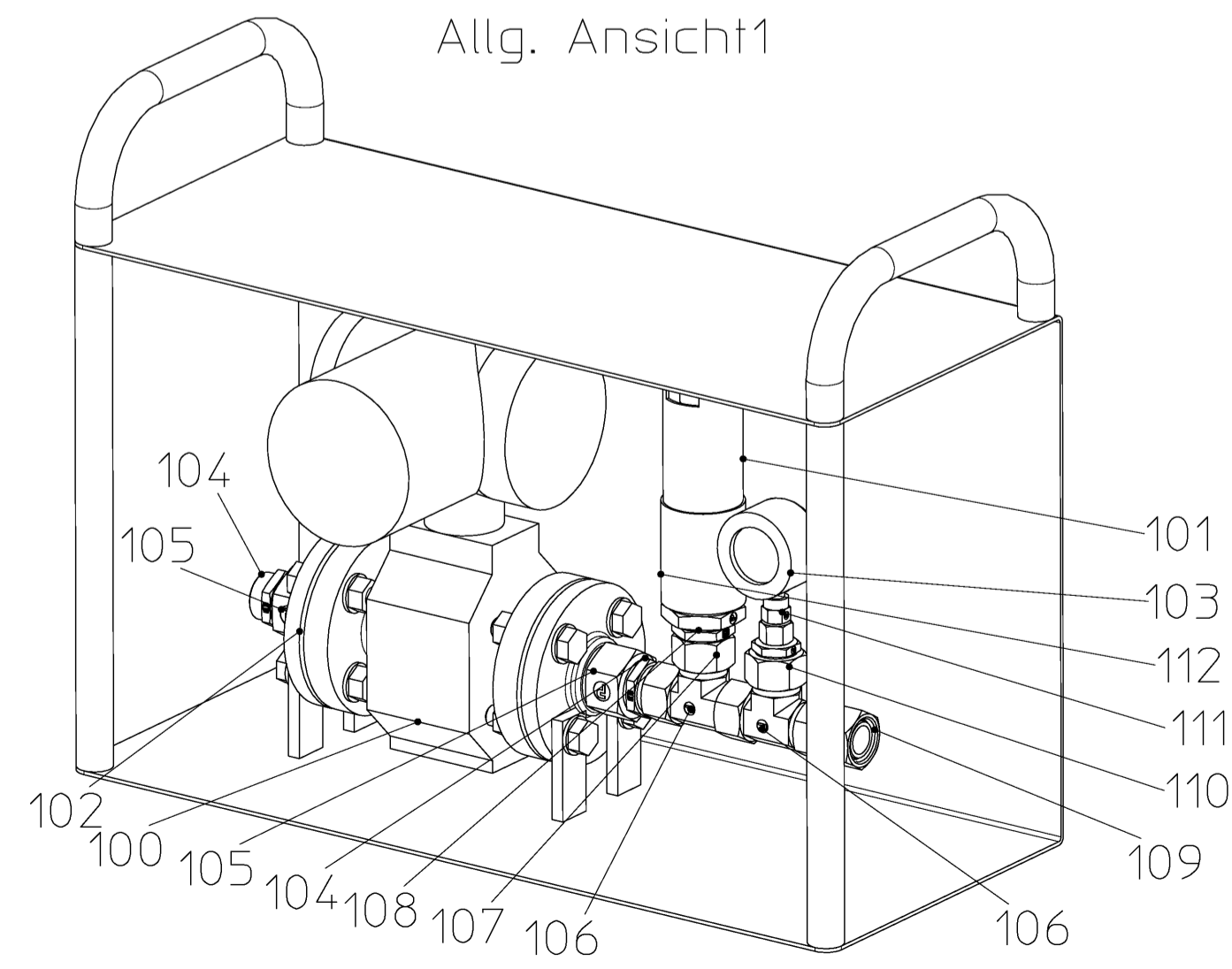





Werksmontagenahht
 Workshop assembly welding seam
 Soudure de montage d'atelier

Wenn nicht anderweitig angegeben, sind metrische Schafschrauben entsprechend den HERRENKNECHT-Anweisungen nach folgender Tabelle anzuziehen

Schrauben-Anzugsmomente in Nm
 nach A-MBQ002, A-GW002, A-FS003 und A-MT005
 Reibkoeffizient $\mu_{ges.} = 0,12$

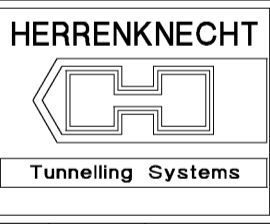
| | 5.6 | 8.8 | 10.9 | 12.9 |
|-----|-----|-----|------|------|
| M16 | 85 | 180 | 265 | 310 |

This document (drawing) is property of Herrenknecht AG and has to be treated confidentially. All documents are protected within the meaning of the copyright law. A passing on as well as copying of documents, even partially, use and information as to contents is not permitted unless explicitly admitted. Violations are illicit and will be juristically prosecuted. All rights reserved.

| | | | | | | | |
|--|--|---|---|---|--|-------------------------|-------------------|
| HERRENKNECHT AG Schlehenweg 2 D-77963 Schwanau Tel: +49 7824/302-0 Fax: +49 7824/3403 www.herrenknecht.com | |  Tunneling Systems | drawing type assembly | project STANDARD-AVN | machine | | |
| name FLOWMETER BENTONITE | | | | | | | |
| part number 30021191 | weight/kg 35 | scale 1:5 | projection  | drawing number 809-63-002-30 | sheet nr. 1/1 | index G | |
| G | Pos.113 hinzu | | | 13.10.2009 | ZeD | 13.10.2009 | ST |
| F | Englischer Schriftkopf hinzu | | | 20.11.2008 | ZeD | 25.11.2008 | ST |
| E | war ME-10 Zeichnung; Hydraulikkomponenten hinzu; | | | 21.02.2006 | Smi | 21.02.2006 | ST |
| Index | Änderung | | | Datum | Bearb. | Datum | Gepr. |
| Weitergabe sowie Vervielfältigung dieses Dokuments, Verwertung und Mitteilung seines Inhalts sind verboten, soweit nicht ausdrücklich gestattet. Zuwiderhandlungen verpflichten zu Schadenersatz. Alle Rechte für den Fall der Patent-, Gebrauchsmuster- oder Geschmacksmuster-Eintragung vorbehalten. ISO 16016 | | | | | | | |
| HERRENKNECHT AG Schlehenweg 2 D-77963 Schwanau Tel: 07824/302-0 Fax: 07824/3403 www.herrenknecht.de | |  Tunnelvortriebstechnik | Zeichnung Zusammenstellung | Projekt STANDARD-AVN | Maschinentyp | | |
| Benennung DURCHFLUSSMESSER BENTONIT | | | | | | | |
| Bearbeitet 27.04.2001 Farinacci | Datum 24.09.2001 | Name Steiner | Freimaßtoleranzen | Oberflächen- angabe nach ISO 1302:1992  | Zeichnungsnummer 809-63-002-30 | Blatt Nr. 1/1 | Index G |
| Geprüft | Maßstab 1:5 | Artikelnummer 30021191 | Werkstoff | Gewicht/kg 35 | Format A2 | | |

Baukastenstückliste

Modular parts list



Projekt M-1641
Teilenummer 30021191
DURCHFLUSSMESSER
Zeichnungsnr. 809-63-002-30 G

Project M-1641
Part Number 30021191
FLOWMETER
drawing number 809-63-002-30 G

| Pos | Part number | Bezeichnung | Designation | Quantity |
|-----|-------------|----------------------------|--------------------------------|----------|
| 1 | 30021168 | GESTELL | FRAMEWORK | 1,00 ST |
| 100 | 27500914 | DURCHFLUSSMESSER DN25 | FLOWMETER | 1,00 ST |
| 101 | 27501087 | DRUCKMESSUMFORMER MEMBRAN | PRESSURE TRANSDUCER MEMBRANE | 1,00 ST |
| 102 | 24902333 | GEWINDEFLANSCH MIT ANSATZ | SCREWED FLANGE | 2,00 ST |
| 103 | 27500158 | MANOMETER TYP213.53 | PRESSURE GAUGE | 1,00 ST |
| 104 | 27403808 | EINSCHRAUBVERSCHRAUBUNG | MALE STUD CONNECTOR | 2,00 ST |
| 105 | 27403517 | REDUZIERSTUTZEN | REDUCTION FITTING | 2,00 ST |
| 106 | 27403219 | L-ANSCHLUSSSTUTZEN | SWIVEL NUT RUN TEE | 2,00 ST |
| 107 | 27403176 | EINSCHRAUBSTUTZEN | SWIVEL CONNECTOR | 1,00 ST |
| 108 | 27403521 | REDUZIERSTUTZEN | REDUCTION FITTING | 1,00 ST |
| 109 | 27403359 | ZWISCHENSTUTZEN GERADE | SWIVEL UNION STRAIGHT | 1,00 ST |
| 110 | 27403424 | KONUS-REDUZIERANSCHLUSS | TUBE END REDUCER | 1,00 ST |
| 111 | 27403397 | MANOMETERVERSCHRAUBUNG+DKI | PRESSURE GAUGE SCREW CONNECTIO | 1,00 ST |
| 112 | 25600399 | EINSCHWEISS-GEWINDEMUFFE | SLEEVE | 1,00 ST |

Baukastenstückliste

Modular parts list



833297

Projekt M-1641
Teilenummer 30021191
DURCHFLUSSMESSER
Zeichnungsnr. 809-63-002-30 G

Project M-1641
Part Number 30021191
FLOWMETER
drawing number 809-63-002-30 G

| Pos | Part number | Bezeichnung | Designation | Quantity |
|-----|-------------|--|-----------------------|----------|
| 113 | 26906857 | VENTILSTECKER MIT LEITUNG | VALVE PLUG WITH CABLE | 1,00 ST |
| 200 | 24001653 | SECHSKANTSCHRAUBE M.SCHAFT M16X65-10.9-DIN931 | HEX.HEAD BOLT | 4,00 ST |
| 201 | 24000371 | SECHSKANTSCHRAUBE M.SCHAFT M16X80-10.9-DIN931 | HEX.HEAD BOLT | 4,00 ST |
| 202 | 24000048 | SECHSKANTMUTTER M16-10-DIN934 | HEX.NUT | 8,00 ST |
| 203 | 24000182 | SCHEIBE A17-140HV-DIN125 | WASHER | 16,00 ST |

Explanation: E=spare part, V=wearing part