

Ansicht innerhalb Container/
inside container

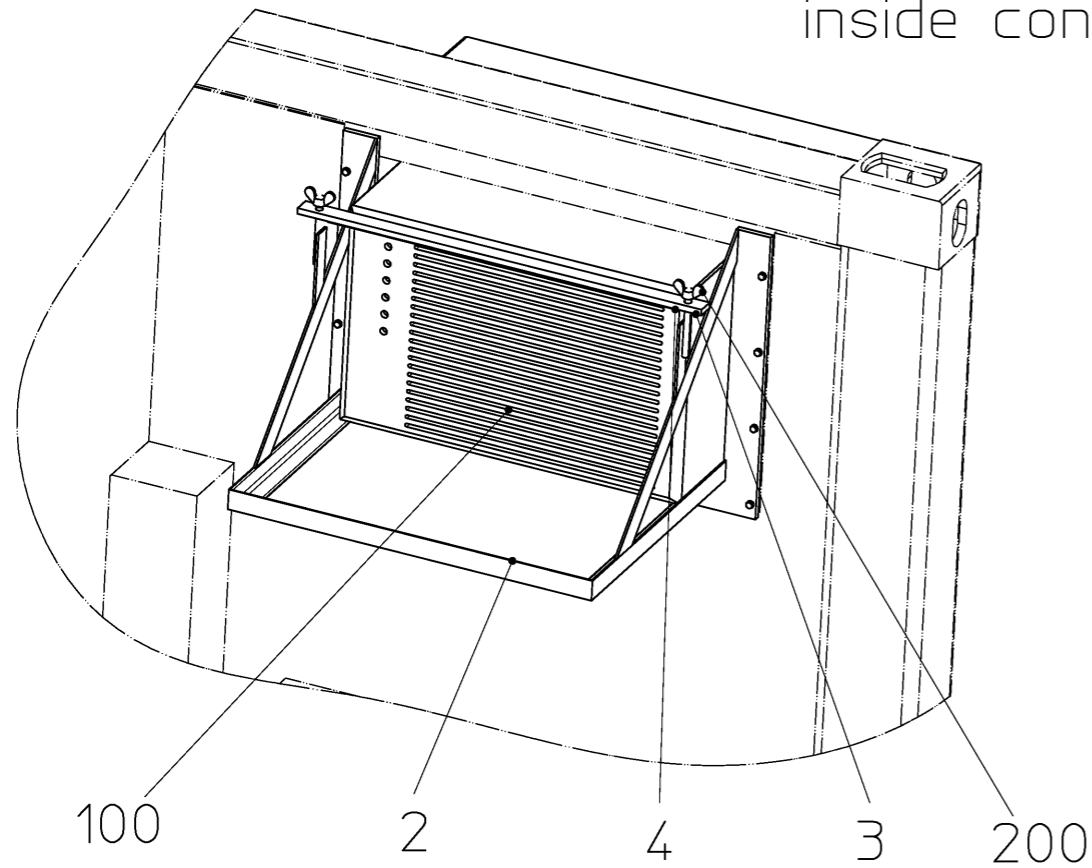

Ansicht außerhalb Container/
outside container

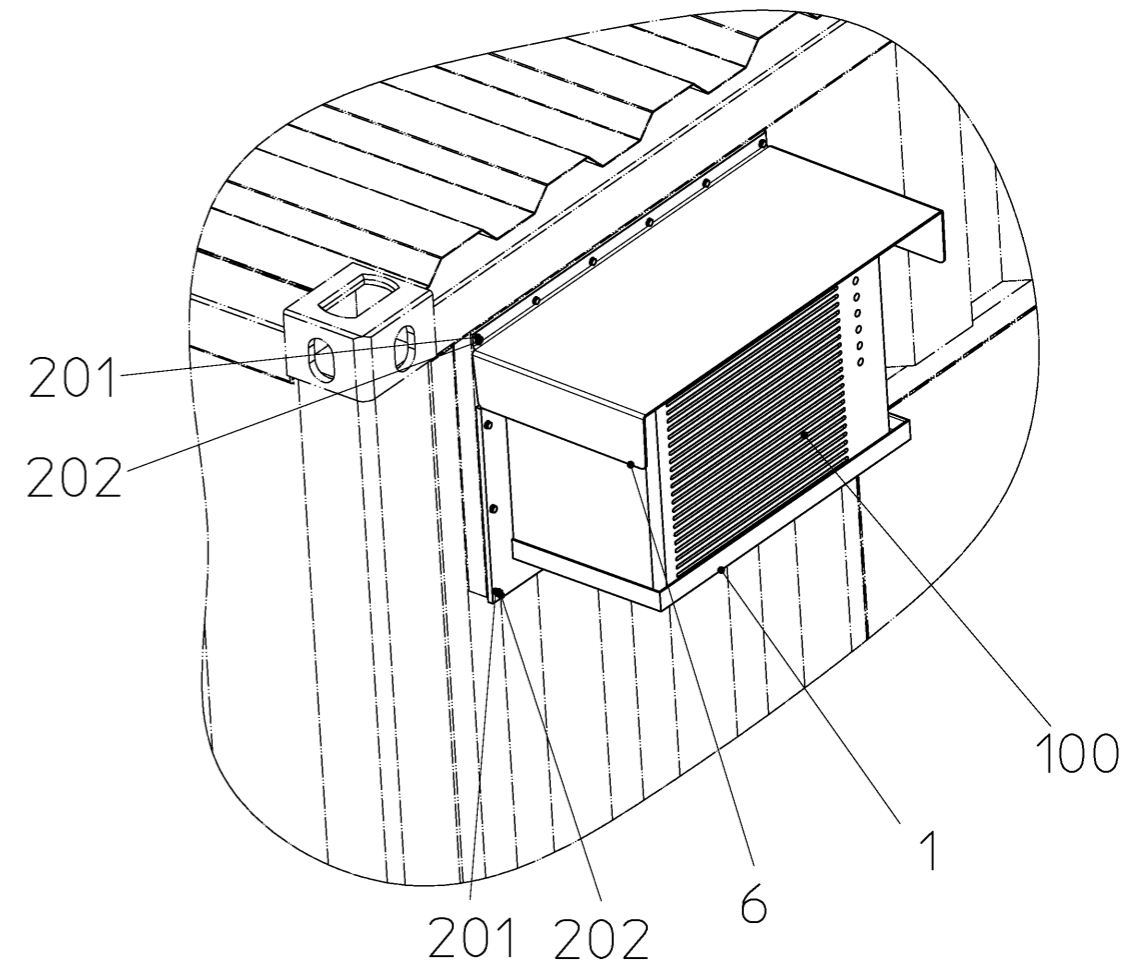

Vor Transport des Containers:
Pos.100 einziehen und über Pos.3 mit Flügelmuttern klemmen
Pos.1 und Pos.6 entfernen
Pos.5 anschrauben

before container transport:
move pos.100 into container, clamp it with pos.3
remove pos.1 and pos.6
screw pos.5

1:20

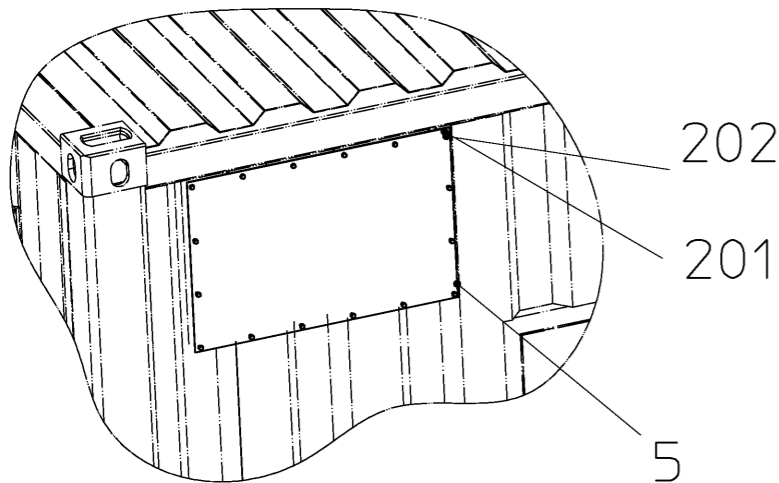

Wenn nicht anderweitig angegeben, sind metrische Schraubschrauben entsprechend den HERRENKNECHT-Anweisungen nach folgender Tabelle anzuziehen

Schrauben-Anzugsmomente in Nm
nach A-MBQ002, A-GW002, A-FS003 und A-MT005
Reibungskoeffizient $\mu_{ges.} = 0,12$

If not defined otherwise, metric screws have to be tightened in accordance with the prescriptions from HERRENKNECHT in the following table

Screw tightening torques in Nm
following A-MBQ002, A-GW002, A-FS003 and A-MT005
coefficient of friction $\mu_{tot.} = 0,12$

	5.6	8.8	10.9	12.9
M6	4,3	9,9	14	16,5

The reproduction, distribution and utilization of this document as well as the communication of its contents to others without express authorization is prohibited. Offenders will be held liable for the payment of damages. All rights reserved in the event of the grant of a patent, utility model or design. ISO 16016					
name AIR CONDITIONER CONTAINER C20/C30/C40/C05		drawing type assembly	scale 1:12	general tolerances	
drawing number 2666-04-000-30		part number 30149227	weight/kg 93		
sheet nr. index 1/1		projection 	surface specifications according to ISO 1302:1992		
B	Pos.100 war Vorläufer SA:26801132		13.04.2011	ManD	13.04.2011 ST
A	Pos.6 hinzu; englischer Schriftkopf hinzu		24.11.2009	ManD	02.12.2009 ST
Index	Änderung		Datum	Bearb.	Datum Gepr.
Weitergabe sowie Vervielfältigung dieses Dokuments, Verwertung und Mitteilung seines Inhalts sind verboten, soweit nicht ausdrücklich gestattet. Zuwiderhandlungen verpflichten zu Schadenersatz. Alle Rechte für den Fall der Patent-, Gebrauchsmuster- oder Geschmacksmuster-Eintragung vorbehalten. ISO 16016					
HERRENKNECHT AG Schlehenweg 2 D-77963 Schwanau Tel.: 07824/302-0 Fax: 07824/3403 www.herrenknecht.de		HERRENKNECHT Tunnelvortriebstechnik	Zeichnung Zusammenstellung	Projekt M-1300C	Maschinentyp CONTAINER
Benennung KLIMAGERÄT CONTAINER C20/C30/C40/C05		Oberflächen- angabe nach ISO 1302:1992 2666-04-000-30		Blatt Nr. 1/1	Index B
Bearbeitet	04.06.2009 Mannherz, Daniel	Freimaßtoleranzen		Maßstab 1:12	Artikelnummer 30149227
Geprüft	10.06.2009 Steiner Thomas	Projektion 		Werkstoff	Gewicht/kg 93
				Format A3	

Baukastenstückliste

Lista de posición



Projekt M-1642
Teilenummer 30149227
KLIMAGERÄT
Zeichnungsnr. 2666-04-000-30 B

Projekt M-1642
numero de posición 30149227
APARATO
numero de plano 2666-04-000-30 B

Pos	Número del artículo	Bezeichnung	Denominación	Cantidad
1	30149148	GESTELL	SOPORTE	1,00 ST
2	30149150	GESTELL	SOPORTE	1,00 ST
3	30149192	QUERSTREBE	PUNTAL	1,00 ST
4	26904229	DICHTUNGSBAND (BXH) 12X6	JUNTA	1,00 ST
5	30149294	ABDECKBLECH	CHAPA	1,00 ST
6	30161158	ABDECKUNG	TECHO	1,00 ST
100	26801373	KLIMAGERÄT		1,00 ST
200	24002407	FLÜGELMUTTER M10-GT-DIN315	TUERCA	2,00 ST
201	24000170	SCHEIBE A6,4-140HV-DIN125	ARANDELA	27,00 ST
202	24000606	SECHSKANTSCHRAUBE M6X20-8.8-DIN933	TORNILLO	27,00 ST

Explicación: E=repuestos, V=componentes