

Allg.Ansicht1

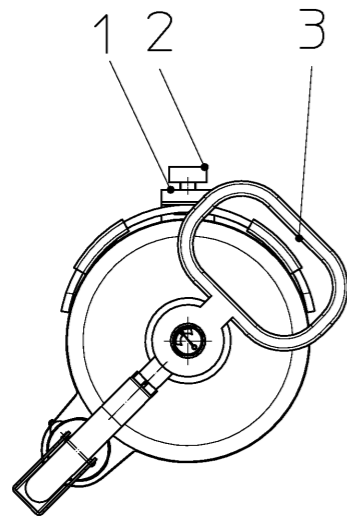

Wenn nicht anderweitig angegeben, sind metrische Schraubschrauben entsprechend den HERRENKNECHT-Anweisungen nach folgender Tabelle anzuziehen

Schrauben-Anzugsmomente in Nm
nach A-MBQ002, A-GW002, A-FS003 und A-MT005
Reibungskoeffizient $\mu_{ges.} = 0,12$

No habiendo otras indicaciones, los tornillos de vástago métrico deben ser apretados de acuerdo al par de apriete indicado por HERRENKNECHT en la siguiente tabla:

Par de apriete en Nm
conforme A-MBQ002, A-GW002, A-FS003 y A-MT005
coeficiente de fricción $\mu_{total} = 0,12$

	5.6	8.8	10.9	12.9
M10	21	44	64	75

Este documento (dibujo) es propiedad de Herrenknecht AG y debe ser tratado confidencialmente. Todos los documentos están protegidos dentro de la ley de propiedad intelectual. No se permite la difusión o la copia de documentos, incluso parcial, ni el uso y la información de los contenidos, a menos que se tenga una autorización explícita. Cualquier violación de esta ley es ilícita y será penalizada judicialmente. Reservados todos los derechos.

definición		tipo de dibujo	escala	tolerancia	
SOPORTE		conjunto	1:5		
EXTINTOR 6-9KG C-CARRIL		número de artículo	peso/kg		
		30144497	14		
número del dibujo	hoja nr.	index	proyección	especificaciones de superficies conforme DIN ISO 1302	
2606-06-030-20ES	1/1	A			

A	Spanisch Schriftkopf erstellt	01.07.2009	RMa	15.03.2010	Ka
Index	Änderung	Datum	Bearb.	Datum	Gepr.

Diese Unterlage (Zeichnung) ist unser Eigentum. Jede Vervielfältigung, Verwertung oder Mitteilung an dritte Personen ist strafbar und wird gerichtlich verfolgt (Urhebergesetz, gegen unlauteren Wettbewerb, BGB). Alle Rechte aus §7 PG vorbehalten.

HERRENKNECHT AG Schlehenweg 2 D-77963 Schwanau Tel.: 07824/302-0 Fax: 07824/3403 www.herrenknecht.de		 Tunnelvortriebstechnik	Zeichnung Ersatzteilzeichnung	Projekt M-1440M	Maschinentyp AVN2800A-01
Benennung HALTERUNG FEUERLÖSCHER 6-9KG C-SCHIENE			Benennung	Blatt Nr.	Index
			2606-06-030-20ES	1/1	A
Datum	Name	Freimaßtoleranzen	Obertflächen- angabe nach DIN ISO 1302	Zeichnungsnummer	Blatt Nr.
Bearbeitet	01.07.2009 Reichelt M.			2606-06-030-20ES	1/1
Geprüft	15.03.2010 Kaiser M.		Maßstab	Artikelnummer	Werkstoff
			1:5	30144497	Gewicht/kg
					14
					Format
					A3

Baukastenstückliste

Lista de posición



Projekt M-1642
Teilenummer 30144497
HALTERUNG
Zeichnungsnr. 2606-06-030-20 A

Projekt M-1642
numero de posición 30144497
SOPORTE
numero de plano 2606-06-030-20 A

Pos	Número del artículo	Bezeichnung	Denominación	Cantidad
1	29910927	UNIVERSALHALTER	SOPORTE	1,00 ST
2	26907320	GEWINDEPLATTE	PLACA	2,00 ST
3	29907783	FEUERLÖSCHER TRAGBAR	EXTINTOR	1,00 ST
200	24000176	SCHEIBE A10,5-140HV-DIN125	ARANDELA	2,00 ST
201	24000247	SECHSKANTSCHRAUBE M10X25-8.8-DIN933	TORNILLO HEXAGONAL	2,00 ST

Explicación: E=repuestos, V=componentes