

+HKMM2.01  
Schild

accionamiento de la rueda de corte

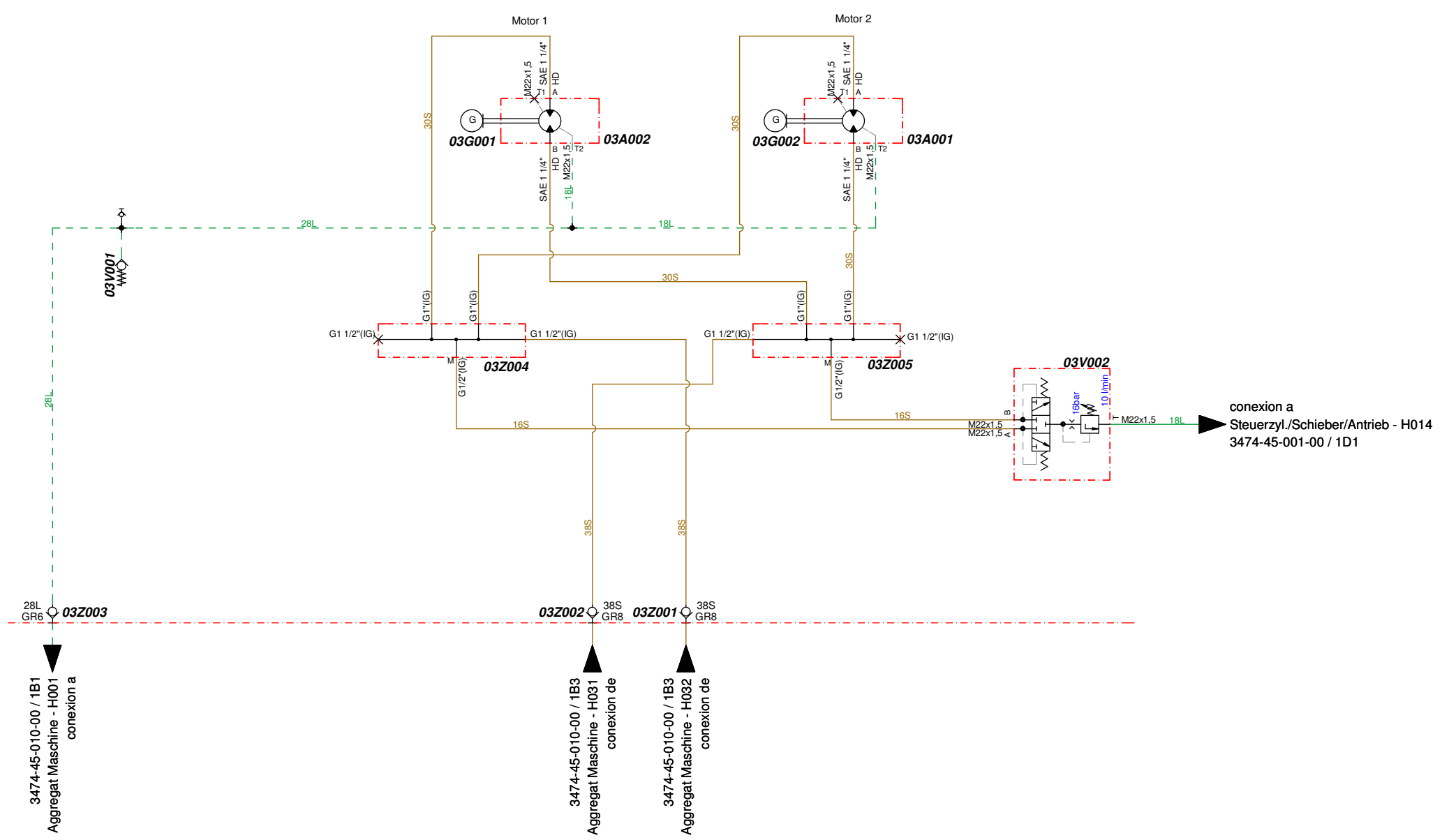

comprobado para la fabricación  
depende de modificaciones

Comprobador: FLITTNEK

Datum: 25.01.2012

A	03S001 entfallen	17.01.2012	ASSMUSM	25.01.2012	FLITTNEK		
	Erste Prüfung	07.09.2011	ASSMUSM	07.09.2011	HEIZMANN		
Indice	Agobiada de trabajo			Fecha	Adapta.	Fecha	Contr.
Este documento (dibujo) es la propiedad del Herrenknecht AG y tiene que ser tratado confidencialmente. Todos los documentos son protegidos dentro del sentido de la ley de propiedad intelectual. Un paso así como la copia de documentos, hasta parcialmente, usa y la información en cuanto a contenido no es permitida a menos que explícitamente no admitido. Las violaciones son ilícitas y serán jurísticamente procesado. Reservados todos los derechos.							
HERRENKNECHT AG Schlehenweg 2 D-77963 Schwanau Tel.: 07824/302-0 Fax: 07824/3403 Info@Herrenknecht.de				Tipo de dibujo esquema		Proyecto M-1641M	El material
				Designación HYDR.SCHEMA SCHNEIDRADANTRIEB M-1641M EPB1500TB-1860PN-02411			
Adaptador		Fecha	Nombre	Número del dibujo		Hoja no.	Indice
para compr.		17.01.2012	ASSMUSM	3474-45-002-00		1 / 1	A
Controlado		25.01.2012	FLITTNEK	Escala	Número de ref.	Desarrollado de	Peso/kg
				25268971			Formato A2

# Strukturstückliste

Lista de posición



Herrenknecht AG

**Projekt** M-1641  
**Artikelnummer** 25268971  
**Zeichnungsnr.** 3475-45-002-00  
**HYDR.SCHEMA SCHNEIDRADANTRIEB M-1641M EPB1500TB-18**

**Projekt** M-1641  
**numero de posición** 25268971  
**numero de plano** 3475-45-002-00  
**ESQUEMA**

Pos	BMK	Celda	Número del artículo	Bezeichnung	Denominación	numero de plano	Cantidad
11	03A002	1B4	23100077	HYDRAULIKMOTOR	MOTOR HIDRAULICO		1,00 ST
10	03A001	1B5	23100077	HYDRAULIKMOTOR	MOTOR HIDRAULICO		1,00 ST
12	03G001	1B3	23400944	PLANETENGETRIEBE	ENGRANAJE		1,00 ST
13	03G002	1B5	23400944	PLANETENGETRIEBE	ENGRANAJE		1,00 ST
5	03V001	1C2	27105180	RÜCKSCHLAGVENTIL	VALVULA		1,00 ST
6	03V002	1C6	27101822	SPÜLVENTIL 10L/MIN.	VALVULA	R902162940	1,00 ST
7	03Z004	1C3	25632393	VERTEILERBLOCK	BLOQUE DE DISTRIBUCION	208-10-004-03	1,00 ST
8	03Z005	1C5	25632393	VERTEILERBLOCK	BLOQUE DE DISTRIBUCION	208-10-004-03	1,00 ST
3	03Z003	1D2	27400120	SCHRAUBKUPPLUNG STECKER	ACOPLAMIENTO		1,00 ST
1	03Z001	1D4	27400058	SCHRAUBKUPPLUNG MUFFE	ACOPLAMIENTO		1,00 ST
2	03Z002	1D4	27400107	SCHRAUBKUPPLUNG STECKER	ACOPLAMIENTO		1,00 ST