

+HKMM2.03
Maschinenrohr 2

+HKMM2.02
Maschinenrohr 1

desplazamiento del carr transportador de cinta

torno de cable

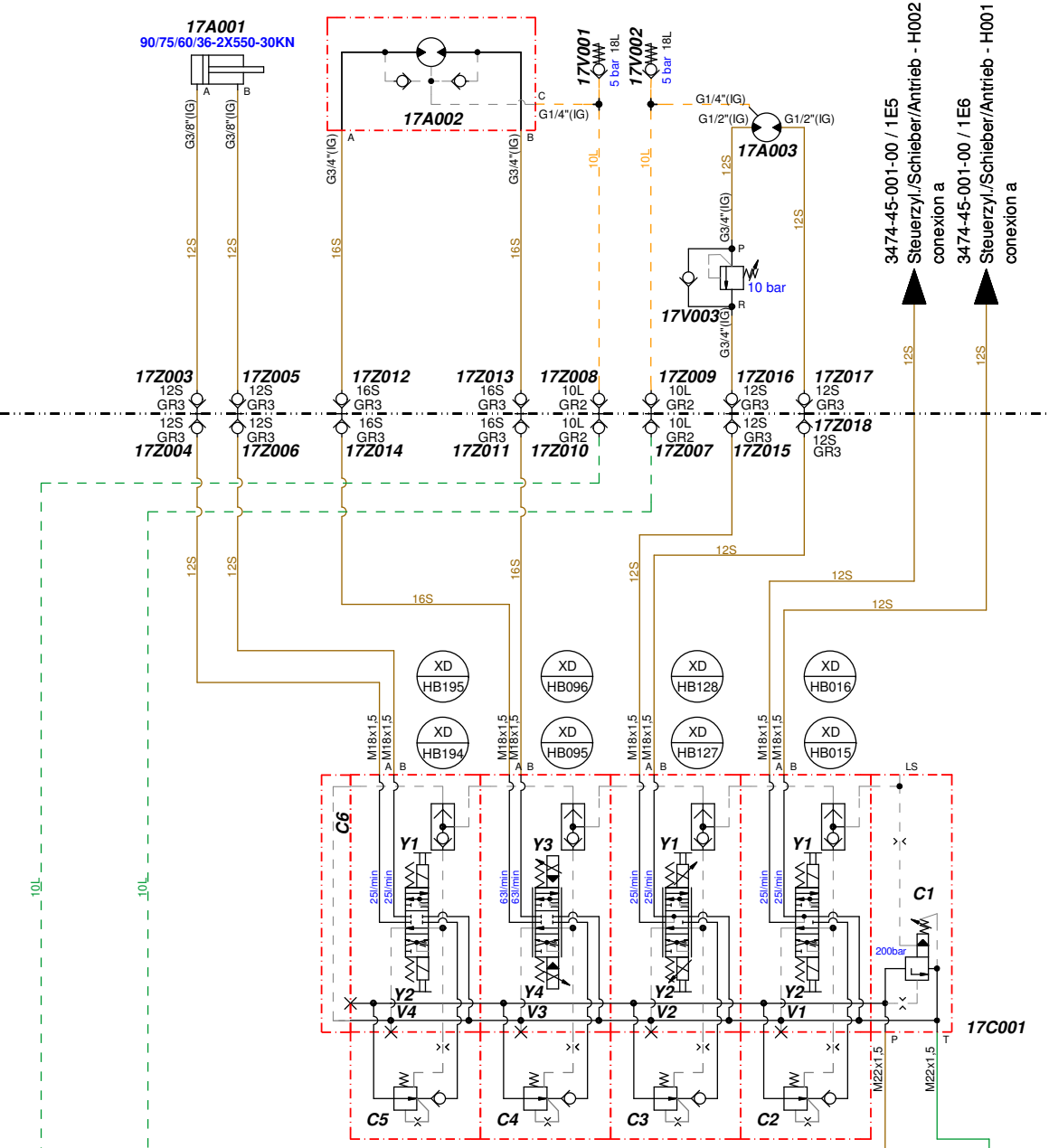

3474-45-010-00 / 1B6
Aggregat Maschine - H023
conexion a

3474-45-010-00 / 1B7
Aggregat Maschine - H014
conexion a

3474-45-010-00 / 1B6
Aggregat Maschine - H067
conexion de

3474-45-010-00 / 1B8
Aggregat Maschine - H026
conexion a

comprobado para la fabricación
depende de modificaciones

Comprobador: FLITTNEK

Datum: 25.01.2012

A		17C001 jetzt in MR1, 17V003, 17Z015 - 17Z018 neu, 17Z001 + 17Z002 entfallen		17.01.2012	ASSMUSM	25.01.2012	FLITTNEK
		Erste Prüfung		07.09.2011	ASSMUSM	13.09.2011	HEIZMANN
Indice		Agobiada de trabajo		Fecha	Adapta.	Fecha	Contr.
Este documento (dibujo) es la propiedad del Herrenknecht AG y tiene que ser tratado confidencialmente. Todos los documentos son protegidos dentro del sentido de la ley de propiedad intelectual. Un paso así como la copia de documentos, hasta parcialmente, usa y la información en cuanto a contenido no es permitida a menos que explícitamente no admitido. Las violaciones son ilícitas y serán jurísticamente procesado. Reservados todos los derechos.							
HERRENKNECHT Schlehenweg 2 D-77963 Schwanau Tel.: 07824/302-0 Fax: 07824/3403 Info@Herrenknecht.de		HERRENKNECHT Tunnelvortriebstechnik		Tipo de dibujo esquema		Proyecto M-1641M	
				Designación HYDR.SCHEMA HILFSBETRIEBE MR M-1641M EPB1500TB-1860PN-02411			
Adaptador		Fecha		Nombre		Número del dibujo	
para compr.		23.01.2012		ASSMUSM		3474-45-015-00	
Controlado		25.01.2012		FLITTNEK		Hoja no. 1 / 1	
		Escala		Número de ref.		Desarrollado de	
				25268974		Peso/kg	
						Formato A2	

Strukturstückliste

Lista de posición



Herrenknecht AG

Projekt M-1641
Artikelnummer 25268974
Zeichnungsnr. 3475-45-015-00
HYDR.SCHEMA HILFSBETRIEBE MR M-1641M EPB1500TB-186

Projekt M-1641
numero de posición 25268974
numero de plano 3475-45-015-00
ESQUEMA

Pos	BMK	Celda	Número del artículo	Bezeichnung	Denominación	numero de plano	Cantidad
2021	17A001	1B2	20001162	TELESKOPZYLINDER	CILINDRO	577978	1,00 ST
2021.1	•Z1		28800274	DICHTSATZ	JUEGO DE JUNTAS	832689/50	1,00 ST
2021.2	•Z2		20100868	DICHTSATZ EMB	JUEGO DE JUNTAS	577978/51	1,00 ST
2022	17A002	1B2	23100034	HYDRAULIKMOTOR	MOTOR HIDRAULICO		1,00 ST
2023	17A003	1B4	23100040	HYDRAULIKMOTOR	MOTOR HIDRAULICO		1,00 ST
2023.1	•D1		23910030	DICHTSATZ	JUEGO DE JUNTAS		1,00 ST
1018	17C001	1E4	27204210	STUEBERBLOCK 4-FACH L.8S	BLOQUE HIDRAULICO		1,00 ST
1018.1	•C1		27102588	EINGANGSPLATTE	VALVULA		1,00 ST
1018.3	•C2-C5		27102621	UNTERBAU-DRUCKWAAGE L.8S	BALANCE		4,00 ST
1018.7	•C6		27102574	ABSCHLUSSPLATTE	VALVULA		1,00 ST
1018.2	•V1		27102587	WEGEVENTIL 4/3	VÁLVULA DIRECCIONAL 4/3		1,00 ST
1018.2.1			27201877	MAGNET S/W 24V FÜR L.8S	IMÁN S/W 24 V PARA L.8S		2,00 ST
1018.4	•V2		27103814	WEGEVENTIL-PROP 4/3	VALVULA		1,00 ST
1018.4.1			27902136	PROPORTIONALMAGNET FÜR LC8S	IMAN		2,00 ST

Strukturstückliste

Lista de posición



Herrenknecht AG

Projekt M-1641
Artikelnummer 25268974
Zeichnungsnr. 3475-45-015-00
HYDR.SCHEMA HILFSBETRIEBE MR M-1641M EPB1500TB-186

Projekt M-1641
numero de posición 25268974
numero de plano 3475-45-015-00
ESQUEMA

Pos	BMK	Celda	Número del artículo	Bezeichnung	Denominación	numero de plano	Cantidad
1018.5	•V3		27105828	WEGEVENTIL-PROP 4/3	VALVULA		1,00 ST
1018.5.1	••Y3-Y4		27900686	PROPORTIONALMAGNET FÜR LP8S	IMAN		2,00 ST
1018.6	•V4		27106429	WEGEVENTIL 4/3	VALVULA		1,00 ST
1018.6.1	••Y1-Y2		27902340	ELEKTROMAGNET S/W 24V FÜR L.8S	IMÁN S/W 24 V PARA L.8S		2,00 ST
1018.8	•Z1-Z3		27903015	DICHTMUTTER	TUERCA		3,00 ST
1018.9	•Z4-Z6		27904077	SCHAFTSCHRAUBE	TORNILLO	100-1-400756-07	3,00 ST
1018.10	•Z7-Z14		26905884	STECKER	CLAVIJA DE ENCHUFE		8,00 ST
2019	17V001	1A3	27103845	RÜCKSCHLAGVENTIL	VALVULA		1,00 ST
2020	17V002	1A3	27103845	RÜCKSCHLAGVENTIL	VALVULA		1,00 ST
2024	17V003	1B4	27100266	DRUCKVENTIL	VALVULA		1,00 ST
2003	17Z003	1B2	27402271	SCHRAUBKUPPLUNG MUFFE	ACOPLAMIENTO		1,00 ST
2005	17Z005	1B2	27402272	SCHRAUBKUPPLUNG STECKER	ACOPLAMIENTO		1,00 ST
2008	17Z008	1B3	27401029	SCHRAUBKUPPLUNG STECKER	ACOPLAMIENTO		1,00 ST
2009	17Z009	1B3	27401028	SCHRAUBKUPPLUNG MUFFE	ACOPLAMIENTO		1,00 ST

Strukturstückliste

Lista de posición



Herrenknecht AG

Projekt **M-1641**
Artikelnummer **25268974**
HYDR.SCHEMA HILFSBETRIEBE MR M-1641M EPB1500TB-186
Zeichnungsnr. **3475-45-015-00**

Projekt **M-1641**
numero de posición **25268974**
ESQUEMA
numero de plano **3475-45-015-00**

Pos	BMK	Celda	Número del artículo	Bezeichnung	Denominación	numero de plano	Cantidad
1004	17Z004	1C2	27402272	SCHRAUBKUPPLUNG STECKER	ACOPLAMIENTO		1,00 ST
1006	17Z006	1C2	27402271	SCHRAUBKUPPLUNG MUFFE	ACOPLAMIENTO		1,00 ST
1007	17Z007	1C3	27401029	SCHRAUBKUPPLUNG STECKER	ACOPLAMIENTO		1,00 ST
2012	17Z012	1B2	27402149	SCHRAUBKUPPLUNG STECKER	ACOPLAMIENTO		1,00 ST
2013	17Z013	1B3	27402148	SCHRAUBKUPPLUNG MUFFE	ACOPLAMIENTO		1,00 ST
2026	17Z016	1B4	27402271	SCHRAUBKUPPLUNG MUFFE	ACOPLAMIENTO		1,00 ST
2027	17Z017	1B4	27402272	SCHRAUBKUPPLUNG STECKER	ACOPLAMIENTO		1,00 ST
1014	17Z014	1C2	27402148	SCHRAUBKUPPLUNG MUFFE	ACOPLAMIENTO		1,00 ST
1010	17Z010	1C3	27401028	SCHRAUBKUPPLUNG MUFFE	ACOPLAMIENTO		1,00 ST
1011	17Z011	1C3	27402149	SCHRAUBKUPPLUNG STECKER	ACOPLAMIENTO		1,00 ST
1025	17Z015	1C4	27402272	SCHRAUBKUPPLUNG STECKER	ACOPLAMIENTO		1,00 ST
1028	17Z018	1C4	27402271	SCHRAUBKUPPLUNG MUFFE	ACOPLAMIENTO		1,00 ST