

Projektuebersicht

1		2		3		4		5		6		7		8		
Anlage	Anlagenkommentar	FG	Funktionsgruppenkommentar	Bl.	Blattkommentar	Ort	An.									
A	=Maschine	3474-564-002	.0	Uebersicht	1	Kabelfarben	+	1								
					2	Uebersicht Aufbau Elektro	+	2								
					3	Schaltschrank Steuerstand	+ST	3								
					4	Tableau Steuerstand	+ST	4								
B					5	Schaltschrank Videobox	+ST-VBox	5								
					6	Schaltschrank ST extern	+ST-Ext.	6								
					7	Tableau Schaltschrank ST-Extern	+ST-Ext.	7								
					8	Schaltschrank Unterverteilung 1	+UV1	8								
C					9	Schaltschrank Notlichtbox 25154311	+USV	9								
					10	Schrank + Tableau BP-Schneidrad	+BP-SR	10								
					11	Busuebersicht	+	11								
					12	Klemmdosen	+	12								
D					13	1-pol Darstellung nach Hauptschalter	+UV1	13								
					14	1-pol 230VAC Steuerspannung	+UV1	14								
					15	1-pol 24VDC/24VAC nach Steuersp. Ein/Aus	+UV1	15								
					16	Reserve	+	16								
E					1	Einspeisung 400VAC Maschine	+UV1	17								
					2	Phasenfolgeueberwachung	+UV1	18								
					1	USV Rechner	+ST	19								
					2	Reserve	+	20								
F			.5	Notstrom	1	USV Rechner	+ST	19								
					2	Reserve	+	20								
					1	Steckdose UV1	+UV1	21								
			.6	Installation												

Datum: 19.08.2011

Bearb. Th



Herrenknecht AG
Schlehenweg 2
D-77963 Schwanau 2
Tel.: 07824 302-0

M-1641-M

Projektuebersicht

Auftrags-Nr.

102552

Stücklisten Nr.

25186171

Blatt 1

Projekt:

3474-564-002

nächstes 2

Projektuebersicht

1	2	3	4	5	6	7	8								
Anlage	Anlagenkommentar	FG	Funktionsgruppenkommentar	Bl.	Blattkommentar	Ort	An.								
A	=Maschine	3474-564-002		.6	Installation	2	Kuehlung UV1	+UV1	22						
						3	Kuehlung Steuerstand	+ST	23						
						4	Reserve	+	24						
						B				.7	Notlichtbox	1	Beleuchtung Maschine	+USV	25
2	Beleuchtung Maschine	+USV	26												
C						3	Beleuchtung.Maschine Ein/Aus+Ueberwachung	+UV1	27						
						4	Reserve	+	28						
						D				.8	Steuerspannung	1	Steuerspannung 230VAC	+UV1	29
												2	Steuerspannung 230VAC	+UV1	30
E						3	Steuerspannung 24VDC SPS	+UV1	31						
						4	Steuerspannung 24VDC SPS	+UV1	32						
						5	Steuerspannung 24VDC	+UV1	33						
						6	Steuerspannung 24VDC	+UV1	34						
F						7	Steuerspannung 24VAC Schaum, 12VDC Video	+UV1	35						
						8	Steuerung Ein/Aus	+UV1	36						
						9	Reserve	+	37						
						10	Reserve	+	38						
L						11	Steuerspannung 230VAC, 24VDC SPS, USV PC	+ST	39						
						12	Steuerspannung 24VDC, 10VDC ST-Extern	+ST	40						
						U				.9	SPS-Konfiguration	1	SPS Anschaltung Steuerstand	+ST	41
												2	SPS	+ST	42

Datum: 19.08.2011



Herrenknecht AG
 Schlehenweg 2
 D-77963 Schwanau 2
 Tel.: 07824 302-0

M-1641-M

Projektuebersicht

Auftrags-Nr.

102552

Stücklisten Nr.

25186171

Blatt 2

Bearb. Th

Projekt:

3474-564-002

nächstes 3

Patent-, Gebrauchsmuster- oder Geschmacksmuster-Eintragung vorbehalten.

ausdruecklich gestattet. Zuwiderhandlungen verpflichten zu Schadensersatz. Alle Rechte fuer den Fall der

Weitergabe sowie Vervielfaeltigung dieses Dokuments, Verwertung und Mitteilung seines Inhalts sind verboten, soweit nicht

Projektuebersicht

1	2	3	4	5	6	7	8								
Anlage	Anlagenkommentar	FG	Funktionsgruppenkommentar	Bl.	Blattkommentar	Ort	An.								
A	=Maschine	3474-564-002		.9	SPS-Konfiguration	3	SPS Netzteilklemme 10VDC	+ST	43						
						4	Reserve	+	44						
						5	SPS-Anschaltung Unterverteilung	+UV1	45						
						6	SPS	+UV1	46						
						7	SPS	+UV1	47						
						8	SPS	+UV1	48						
						9	ST in Container	+UV1	49						
						10	Reserve	+	50						
						B						1	Öelniveau Maschine	+UV1	51
												2	Tankueberwachung	+UV1	52
D												1	Fettpumpe, Öelniveau	+UV1	53
												2	Fettpumpe Betrieb	+UV1	54
												3	Fettniveau	+UV1	55
												4	Fettniveau Ueberbrueckung	+ST	56
E						1	Motor Schneidrad/Foerderband/Winde	+HydAgg	57						
						2	Türüberwachung Abbauraum	+UV1	58						
						3	Schneidrad Motor Thermistor	+UV1	59						
						4	Schneidrad Motor Thermistorauswertung	+UV1	60						
F						5	Reserve	+	61						
						6	Abbauwerkzeug Ein/Aus	+ST	62						
						7	Bedienhoheit Schneidrad	+ST	63						

Datum: 19.08.2011

Bearb. Th



Herrenknecht AG
 Schlehenweg 2
 D-77963 Schwanau 2
 Tel.: 07824 302-0

M-1641-M

Projektuebersicht

Auftrags-Nr.

102552

Stücklisten Nr.

25186171

Blatt 3

Projekt:

3474-564-002

nächstes 4

Patent-, Gebrauchsmuster- oder Geschmacksmuster-Eintragung vorbehalten.

ausdruecklich gestattet. Zuwiderhandlungen verpflichten zu Schadensersatz. Alle Rechte fuer den Fall der

Weitergabe sowie Vervielfaeltigung dieses Dokuments, Verwertung und Mitteilung seines Inhalts sind verboten, soweit nicht

Projektuebersicht

1		2		3		4		5		6		7		8				
Anlage	Anlagenkommentar	FG	Funktionsgruppenkommentar	Bl.	Blattkommentar	Ort	An.											
A	=Maschine	3474-564-002	.13	Schneidrad	8	Vorwahl Schneidrad	+ST	64										
					9	Sollwert Schneidrad	+ST	65										
					10	Reserve	+	66										
					11	Bedienpult Schneidrad	+UV1	67										
B					12	Bedienpult Schneidrad	+UV1	68										
					13	Ueberwachung Verrollung	+UV1	69										
					14	Drehzahlerfassung Schneidrad	+UV1	70										
					15	Erddruck Schneidrad + Arbeitsdruck Pu.1	+UV1	71										
					16	Schneidrad drehen rechts/links	+UV1	72										
C					17	Betriebsstunden Abbauwerkzeug	+UV1	73										
					18	Reserve	+	74										
					.15	Vortriebspressen	1	Vortriebspressen Maschine aus-/einfahren	+ST	75								
							2	Sollwert Vortriebspressen	+ST	76								
D					3	Vorwahl Dehner 11+12	+ST	77										
					4	Vorwahl Dehner 13+14	+ST	78										
					5	Vortriebspumpe 2 Container Ein/Aus	+ST	79										
					6	Reserve	+	80										
					E					1	Steuerzylinder 1 aus-/einfahren	+ST	81					
2	Steuerzylinder 2 aus-/einfahren	+ST	82															
3	Steuerzylinder 3 aus-/einfahren	+ST	83															
4	Steuerzylinder 4 aus-/einfahren	+ST	84															
F																		

Datum: 19.08.2011

Bearb. Th



Herrenknecht AG
Schlehenweg 2
D-77963 Schwanau 2
Tel.: 07824 302-0

M-1641-M

Projektuebersicht

Auftrags-Nr.

102552

Stücklisten Nr.

25186171

Blatt 4

Projekt:

3474-564-002

nächstes 5

Patent-, Gebrauchsmuster- oder Geschmacksmuster-Eintragung vorbehalten.

ausdruecklich gestattet. Zuwiderhandlungen verpflichten zu Schadensersatz. Alle Rechte fuer den Fall der

Weitergabe sowie Vervielfaeltigung dieses Dokuments, Verwertung und Mitteilung seines Inhalts sind verboten, soweit nicht

Projektuebersicht

1	2	3	4	5	6	7	8				
Anlage	Anlagenkommentar	FG	Funktionsgruppenkommentar	Bl.	Blattkommentar	Ort	An.				
A	=Maschine	3474-564-002	.18	Steuerzylinder	5	Steuerzylinder 1+2 Druckmessung	+UV1	85			
					6	Steuerzylinder 3+4 Druckmessung	+UV1	86			
					7	Steuerzylinder 1-4 Wegmessung	+UV1	87			
					8	Steuerzylinder 1+2 aus-/einfahren	+UV1	88			
B					9	Steuerzylinder 3+4 aus-/einfahren	+UV1	89			
					10	Umlaufventil Steuerzylinder	+UV1	90			
					C	.19	Hilfsbetriebe	1	Wagen Schiebezylinder vor/zurück	+ST	91
2	Wagen Schiebezylinder vor/zurück	+UV1	92								
D					3	Reserve	+	93			
					4	Bedienhoheit/Sollwert Maschinenwinde	+ST-Ext.	94			
					5	Maschinenwinde auf-/abwickeln	+ST-Ext.	95			
					6	Maschinenwinde auf-/abwickeln	+UV1	96			
					7	Anlaufwarnung/Betriebsmeld. Winde/Band	+UV1	97			
E					8	Reserve	+	98			
					F	.20	Foerderschnecke	1	Schnecke foedern/reversieren	+ST	99
								2	Volumenverstellung Schneckenantrieb	+ST	100
3	BP-Schneidrad, Tipp-Betrieb Schnecke	+UV1	101								
F					4	Drehzahlmessung Foerderschnecke	+UV1	102			
					5	Arbeitsdruck Foerderschnecke	+UV1	103			
					6	Erddruck Schnecke	+UV1	104			
					7	Schnecke drehen rechts/links	+UV1	105			

Datum: 19.08.2011

Bearb. Th



Herrenknecht AG
 Schlehenweg 2
 D-77963 Schwanau 2
 Tel.: 07824 302-0

M-1641-M

Projektuebersicht

Auftrags-Nr.

102552

Stücklisten Nr.

25186171

Blatt 5

Projekt:

3474-564-002

nächstes 6

Projektuebersicht

1		2		3		4		5		6		7		8		
Anlage	Anlagenkommentar	FG	Funktionsgruppenkommentar	Bl.	Blattkommentar	Ort	An.									
B	=Maschine	3474-564-002	.20	Foerderschnecke	8	Druckschalter/Notventil Schneckenschieb.	+UV1	106								
					9	Schneckenschieber Auf/Zu	+ST	107								
					10	Wegmessung Schneckenschieber	+UV1	108								
					11	Schneckenschieber oeffnen/schließen	+UV1	109								
C			.22	Not-Aus	12	Reserve	+	110								
					1	Not-Halt Relais Maschine	+UV1	111								
					2	Reset/Stoerung Not-Halt	+ST	112								
					3	Not-Halt Extern + Foerderband	+UV1	113								
D					4	Not-Halt XD1 Maschine	+UV1	114								
					5	Reset/Stoerung Not-Halt	+UV1	115								
					6	Reserve	+	116								
					1	Bentonitschmierung	+ST-Ext.	117								
E					2	Bentonit Pumpe 1 Ein/Aus	+ST-Ext.	118								
					3	Bentonitspannung Ein/Aus	+ST-Ext.	119								
					4	Reserve	+	120								
					1	Liquidpumpe 1.5kW Schaumanlage	+UV1	121								
F			.24	Schaumanlage	2	Reserve	+	122								
					3	Schaumanlage Wasserventil	+UV1	123								
					4	Reserve	+	124								
					5	Reserve	+	125								
					6	Schaumlanze 1+2 Start/Stop	+ST-Ext.	126								

Datum: 19.08.2011

Bearb. Th



Herrenknecht AG
Schlehenweg 2
D-77963 Schwanau 2
Tel.: 07824 302-0

M-1641-M

Projektuebersicht

Auftrags-Nr.

102552

Stücklisten Nr.

25186171

Blatt 6

Projekt:

3474-564-002

nächstes 7

Projektuebersicht

1	2	3	4	5	6	7	8	
Anlage	Anlagenkommentar	FG	Funktionsgruppenkommentar	Bl.	Blattkommentar	Ort	An.	
A	=Maschine	3474-564-002	.24	Schaumanlage	7	Schaumlanze 1+2 Liquid Regulation	+ST-Ext.	127
					8	Schaumlanze 1+2 Luft Regulation	+ST-Ext.	128
					9	Schaumlanze 1+2 Liquidzulauf Auf/Zu	+UV1	129
					10	Schaumlanze 1+2 Luftzufuhr Auf/Zu	+UV1	130
B					11	Schaumlanze 1 Luftmenge +/-	+UV1	131
					12	Schaumlanze 2 Luftmenge +/-	+UV1	132
					13	Schaumlanze 1 Liquidmenge +/-	+UV1	133
					14	Schaumlanze 2 Liquidmenge +/-	+UV1	134
C					15	Schaumlanze 1+2 Luftdurchfluss	+UV1	135
					16	Schaumlanze 1+2 Liquiddurchfluss	+UV1	136
					17	Schaumlanze 1+2 Schaumauslass	+UV1	137
					18	Schaum Druck Hauptleitung	+UV1	138
D					1	Foerderband foerdern/reversieren	+ST	139
					2	Sollwert Foerderband	+ST	140
					3	BP-Schneidrad, Band foerdern/reversieren	+UV1	141
					4	Reserve	+	142
E					5	Foerderband foerdern/reversieren	+UV1	143
					6	Reserve	+	144
					1	Reset, Stoerung allgemein	+ST	145
					2	Lampentest	+ST	146
F		.31	Sammelstoerung		1	Datenverbindung UV1<=>Container	+UV1	147
					1	Tunnel Kommunikation		
		.32	Tunnel Kommunikation					

Datum: 19.08.2011

Bearb. Th



Herrenknecht AG
 Schlehenweg 2
 D-77963 Schwanau 2
 Tel.: 07824 302-0

M-1641-M

Projektuebersicht

Auftrags-Nr.

102552

Stücklisten Nr.

25186171

Blatt

7

Projekt:

3474-564-002

nächstes

8

Patent-, Gebrauchsmuster- oder Geschmacksmuster-Eintragung vorbehalten.

ausdruecklich gestattet. Zuwiderhandlungen verpflichten zu Schadenersatz. Alle Rechte fuer den Fall der

Weitergabe sowie Vervielfaeltigung dieses Dokuments, Verwertung und Mitteilung seines Inhalts sind verboten, soweit nicht

Projektuebersicht

1	2	3	4	5	6	7	8		
Projektuebersicht									
A	Anlage	Anlagenkommentar	FG	Funktionsgruppenkommentar	Bl.	Blattkommentar	Ort	An.	
B	=Maschine	3474-564-002	.32	Tunnel Kommunikation	2	Datenverbindung ST<=>UV1	+UV1	148	
					3	Notttelefon	+UV1	149	
					4	Kommunikations-Schnittstelle zu Cont.	+UV1	150	
			.33	Videoueberwachung	1	Videokamera 1	+UV1	151	
C					2	Videokamera 2	+UV1	152	
					3	Verbindung zu Empfänger/Monitor Quad	+UV1	153	
					4	Reserve	+	154	
					5	Videosystem Ein/Aus	+UV1	155	
					6	Reserve	+	156	
D					7	Videosystem Ein/Aus	+ST	157	
					8	Reserve	+	158	
					9	Kamera 1	+ST-VBox	159	
					10	Kamera 2	+ST-VBox	160	
E					11	Kamera 3	+ST-VBox	161	
					12	Kamera 4	+ST-VBox	162	
			.34	Vermessung	1	Vermessung Ein/Aus	+ST	163	
F					2	Reserve	+	164	
					3	Vermessung CAN	+UV1	165	
					4	Reserve	+	166	
			.35	Computer	1	PG/PC Interface	+ST	167	
					2	Computer + Monitor	+ST	168	
Datum:	19.08.2011	 Herrenknecht AG Schlehenweg 2 D-77963 Schwanau 2 Tel.: 07824 302-0		M-1641-M	Projektuebersicht		Auftrags-Nr. 102552	Stücklisten Nr. 25186171	Blatt 8
Bearb.	Th					Projekt: 3474-564-002	nächstes 9		

Patent-, Gebrauchsmuster- oder Geschmacksmuster-Eintragung vorbehalten.
 ausdruecklich gestattet. Zuwiderhandlungen verpflichten zu Schadensersatz. Alle Rechte fuer den Fall der Weitergabe sowie Vervielfaeltigung dieses Dokuments, Verwertung und Mitteilung seines Inhalts sind vorbehalten, soweit nicht

Titelblatt

Elektroschema: 3474-564-002
 Projekt: M-1641-M
 Baustelle:

Hinweis: Dies ist die Werksnorm der Fa. HERRENKNECHT unter Berücksichtigung der VDE-Bestimmungen

! Sonderbestimmungen für Exportländer sind im Zweifel nachzufragen !

Drahtfarben :

Schwarz Rot Rot/Weiss Blau Blau/Weiss Violett Violett/Weiss Orange Weiss	:Hauptstromkreise Wechsel und Gleichspannung :Steuerstromkreise nach Trafo L, 230V Wechselspannung :Steuerstromkreise nach Trafo N, 230V Wechselspannung :Steuerstromkreise Gleichspannung (+) <=50V :Steuerstromkreise Gleichspannung (-) <=50V :Steuerstromkreise nach Trafo L, Wechselspannung <=50V :Steuerstromkreise nach Trafo N, Wechselspannung <=50V :Fremdspannungen von Fremdschaltstränken und Steuerstromkreise die unter Spannung bleiben bei ausgeschaltetem Hauptschalter :Meßstromkreise aller Art	Verriegelungsstromkreise :230V Wechselspannung bleiben ROT, auch wenn sie in einen anderen Schaltschrank geführt werden. (z.B. UV>Steuerstand) Verriegelungsstromkreise :24V Wechselspannung bleiben VIOLETT, auch wenn sie in einen anderen Schaltschrank geführt werden. (z.B. HV>UV) Verriegelungsstromkreise :24V Gleichspannung bleiben BLAU, auch wenn sie in einen anderen Schaltschrank geführt werden. (z.B. HV>Steuerstand)
--	--	---

Die Farben GRÜN und GELB dürfen nicht verwendet werden.
 Die PE-/PEN-Leiter müssen GRÜN/GELB sein.
 Bei Einspeisung mit N muss der N BLAU sein.

Datum	19.08.2011	Bearb.	Th	Ausdruck-Datum:	 Herrenknecht AG Schlehenweg 2 D-77963 Schwanau 2 Tel.: 07824 302-0 Fax: 07824 3403	M-1641-M	Auftr.-Nr.:	102552	Fg.-Gruppe:	Blatt-Nr.:
Gepr.		Norm		14.12.11			Zchg.-Nr.:	3474-564-002	.0	1

Patent-, Gebrauchsmuster- oder Geschmacksmuster-Eintragung vorbehalten.

ausdrücklich gestattet. Zuwiderhandlungen verpflichten zu Schadenersatz. Alle Rechte für den Fall der

Weitergabe sowie Vervielfältigung dieses Dokuments, Verwertung und Mitteilung seines Inhalts sind verboten, soweit nicht

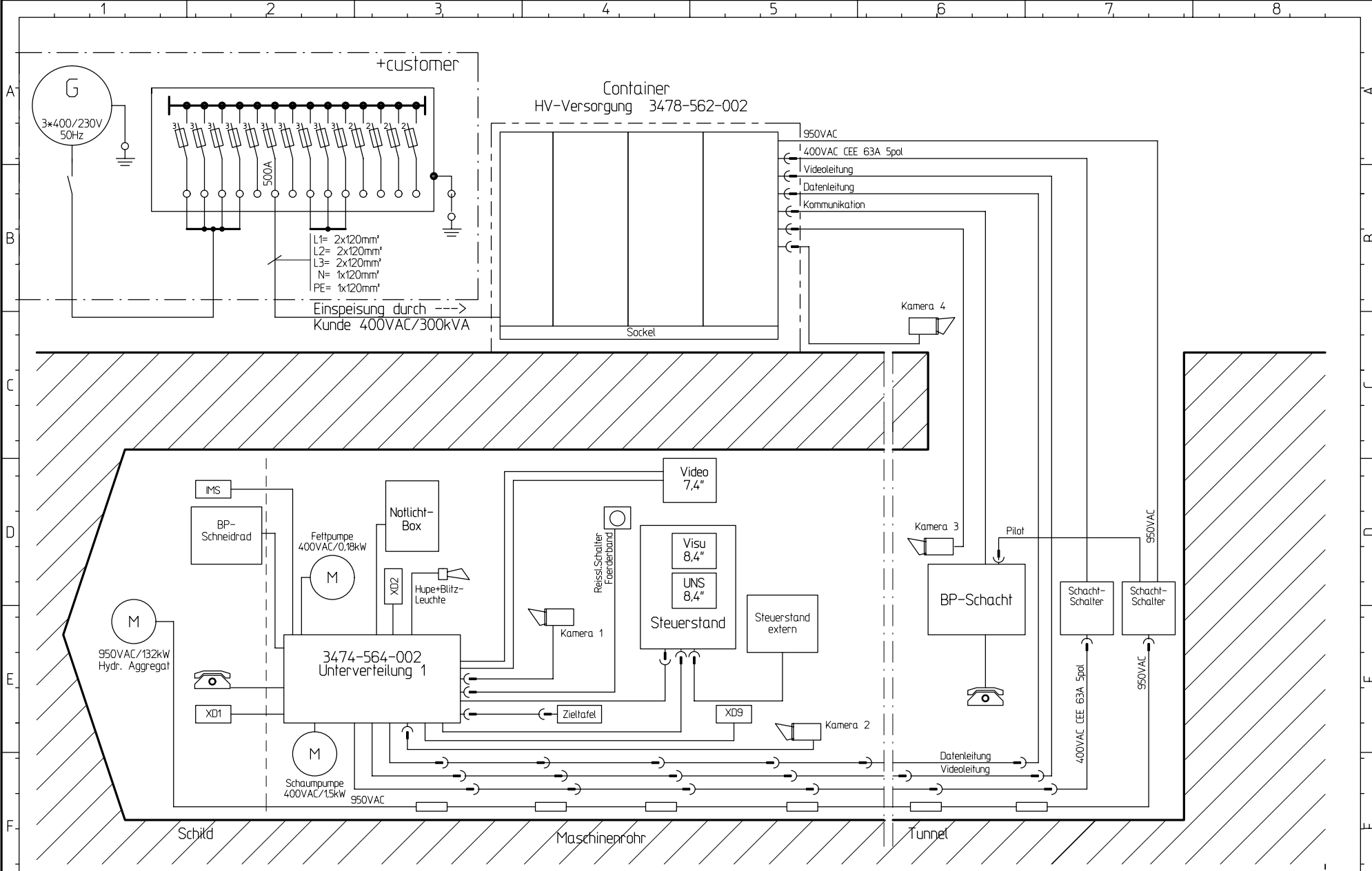

			CAD! KEINE MANUELLEN AENDERUNGEN !		Projekt: M-1641-M		Uebersicht Aufbau Elektro		Stueckliste: 25186171		Fg.-Gruppe: .0		Blatt-Nr.: 2	
			Ausdruck-Datum: 14.12.11		=Maschine		Uebersicht				Blatt-Global: von 16			
Index Änderung-Nr. Datum / Name			Herrenknecht AG Schlehenweg 2 D-77963 Schwanaau 2 Tel.: 07824 302-0 Fax.: 07824 3403 Info@Herrenknecht.de		Zn.-Nr.: 3474-564-002-0		Datum: 19.08.2011		Bearb.: Th		letzte Aenderung: 2/168		IB-Rev. vom 13.12.11 Th	

Patent-, Gebrauchsmuster- oder Geschmacksmuster-Eintragung vorbehalten.
 ausdrücklich gestattet. Zuwiderhandlungen verpflichten zu Schadenersatz. Alle Rechte fuer den Fall der Weitergabe sowie Vervielfaeltigung dieses Dokuments, Verwertung und Mitteilung seines Inhalts sind vorbehalten, soweit nicht

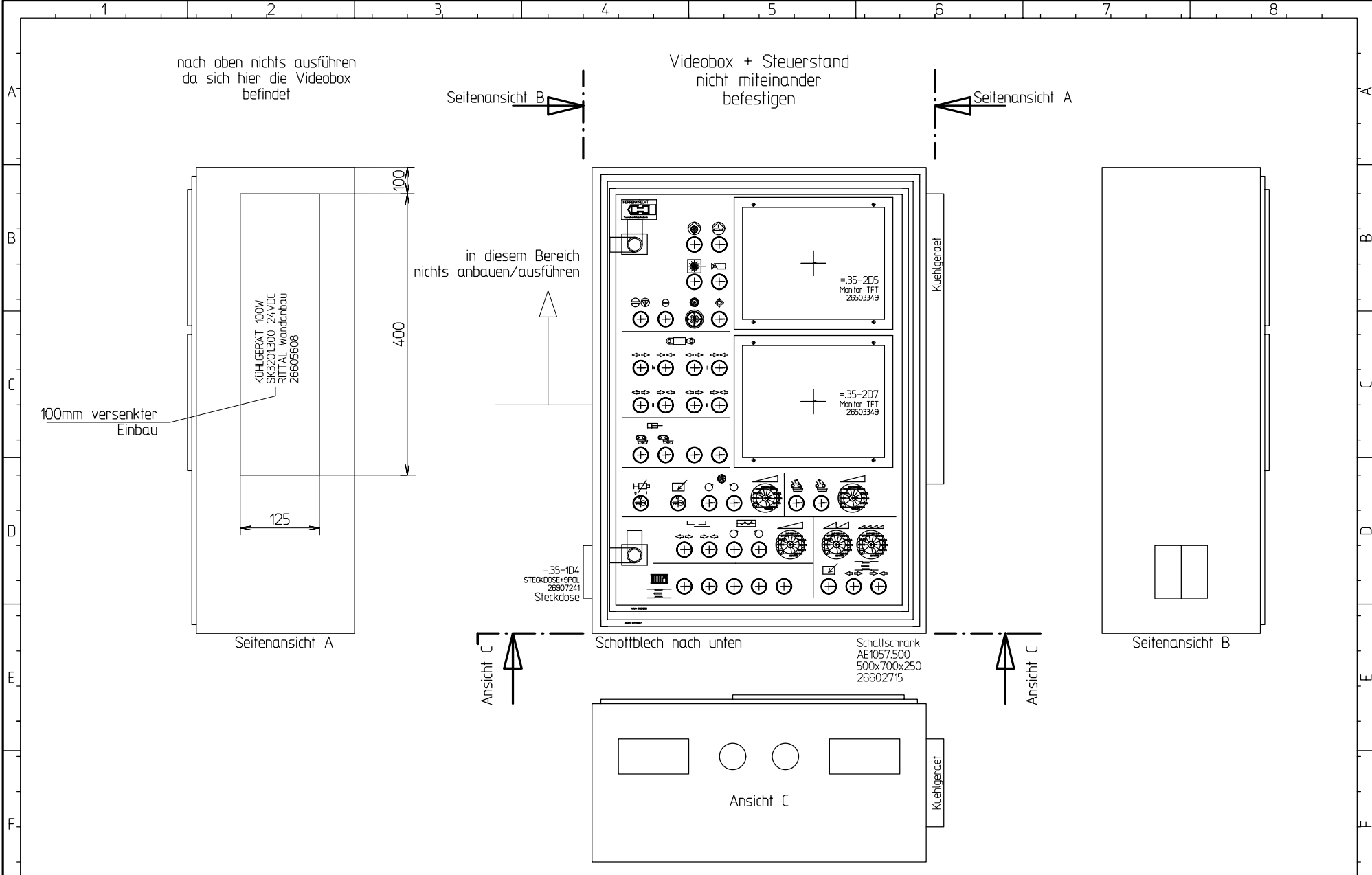

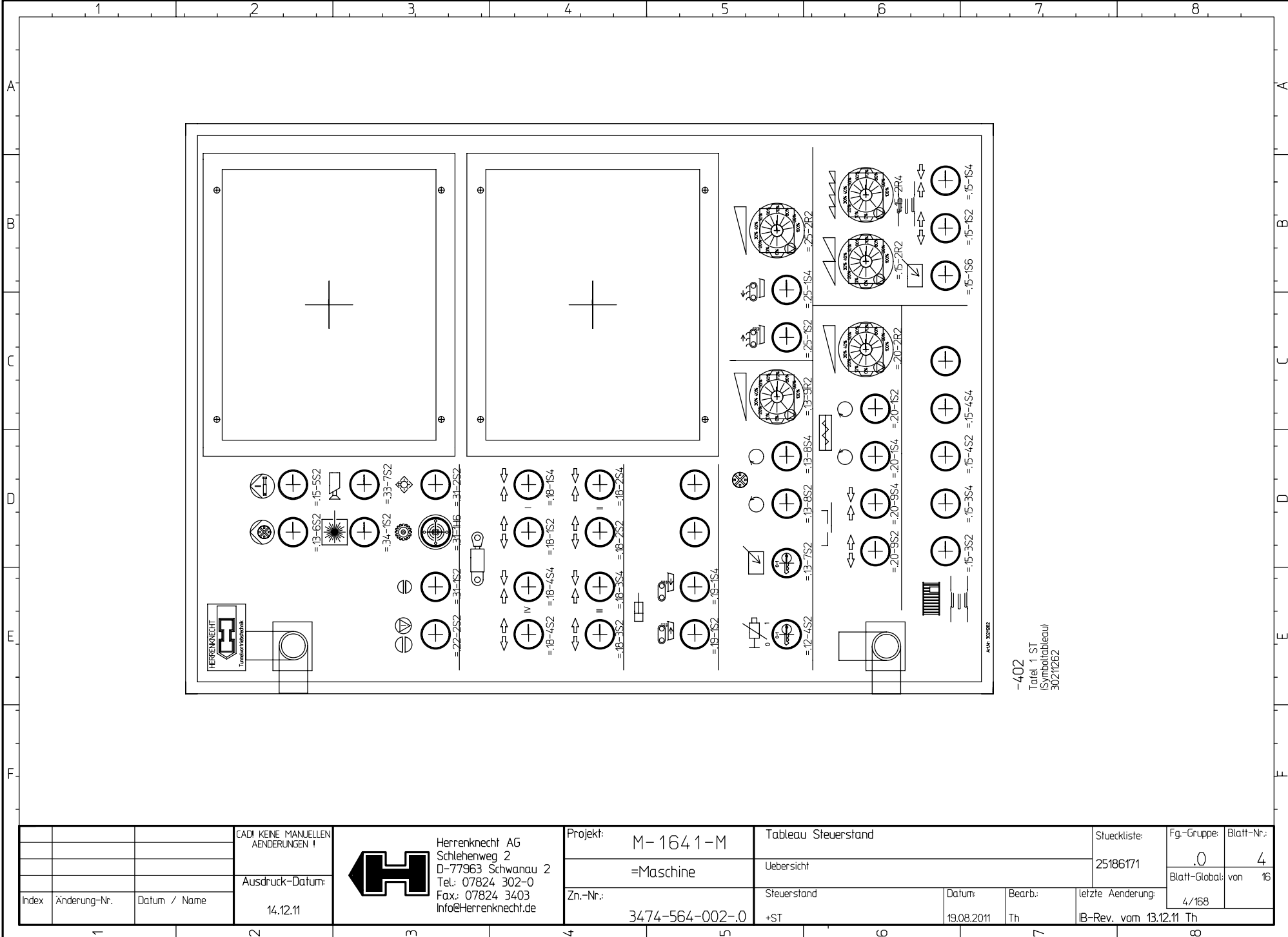

			CAD! KEINE MANUELLEN AENDERUNGEN !		Projekt: M-1641-M		Schaltschrank Steuerstand		Stueckliste: 25186171		Fg.-Gruppe: .0		Blatt-Nr.: 3	
			Ausdruck-Datum: 14.12.11		=Maschine		Uebersicht				Blatt-Global: von 16			
Index	Aenderung-Nr.	Datum / Name	 Herrenknecht AG Schlehenweg 2 D-77963 Schwanaeu 2 Tel.: 07824 302-0 Fax.: 07824 3403 Info@Herrenknecht.de		Zn.-Nr.: 3474-564-002-0	Steuerstand +ST	Datum: 19.08.2011	Bearb.: Th	letzte Aenderung: 1B-Rev. vom 13.12.11	Th				

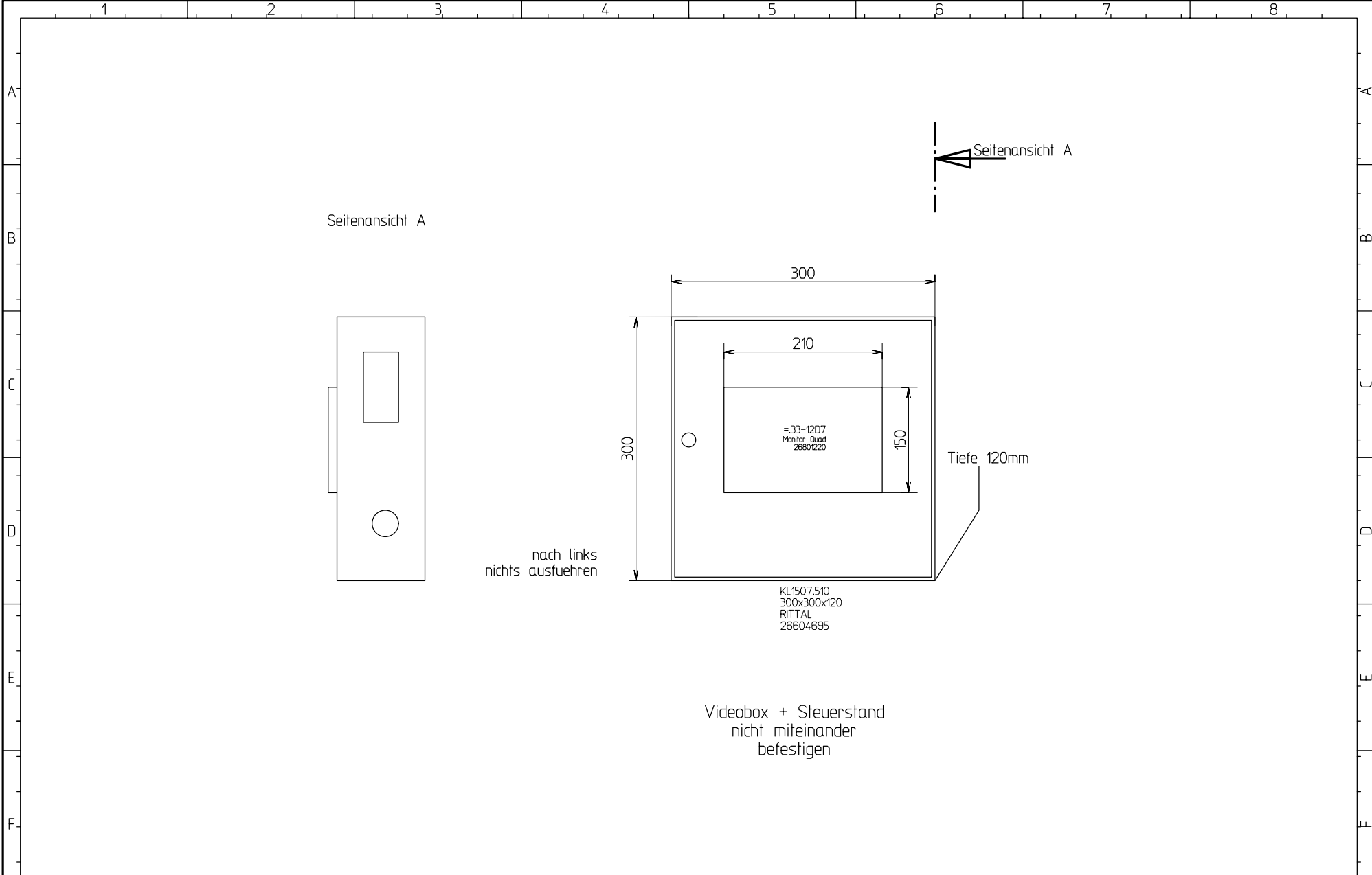

-402
Tafel 1 ST
(Symboltafel)
302/1262

			CAD! KEINE MANUELLEN AENDERUNGEN !		Projekt: M-1641-M		Tableau Steuerstand		Stueckliste: 25186171		Fg.-Gruppe: .0		Blatt-Nr.: 4		
			Ausdruck-Datum: 14.12.11		=Maschine		Uebersicht				Blatt-Global: von		16		
Index	Aenderung-Nr.	Datum / Name	 Herrenknecht AG Schleheweg 2 D-77963 Schwanaun 2 Tel.: 07824 302-0 Fax.: 07824 3403 Info@Herrenknecht.de			Zn.-Nr.: 3474-564-002-0	Steuerstand	Datum: 19.08.2011	Bearb.: Th	letzte Aenderung: 1B-Rev. vom 13.12.11		4/168		Th	
							+ST								



			CAD! KEINE MANUELLEN AENDERUNGEN!	 Herrenknecht AG Schlehenweg 2 D-77963 Schwanau 2 Tel.: 07824 302-0 Fax.: 07824 3403 Info@Herrenknecht.de	Projekt: M-1641-M		Schaltschrank Videobox		Stueckliste:	Fg.-Gruppe:	Blatt-Nr.:
			Ausdruck-Datum: 14.12.11		=Maschine	Uebersicht		25186171		.0	5
Index	Aenderung-Nr.	Datum / Name		Zn.-Nr.: 3474-564-002-0	ST-Videobox	Datum: 19.08.2011	Bearb.: Th	letzte Aenderung:	Blatt-Global: von	16	
					+ST-VBox			5/168	IB-Rev. vom 13.12.11 Th		

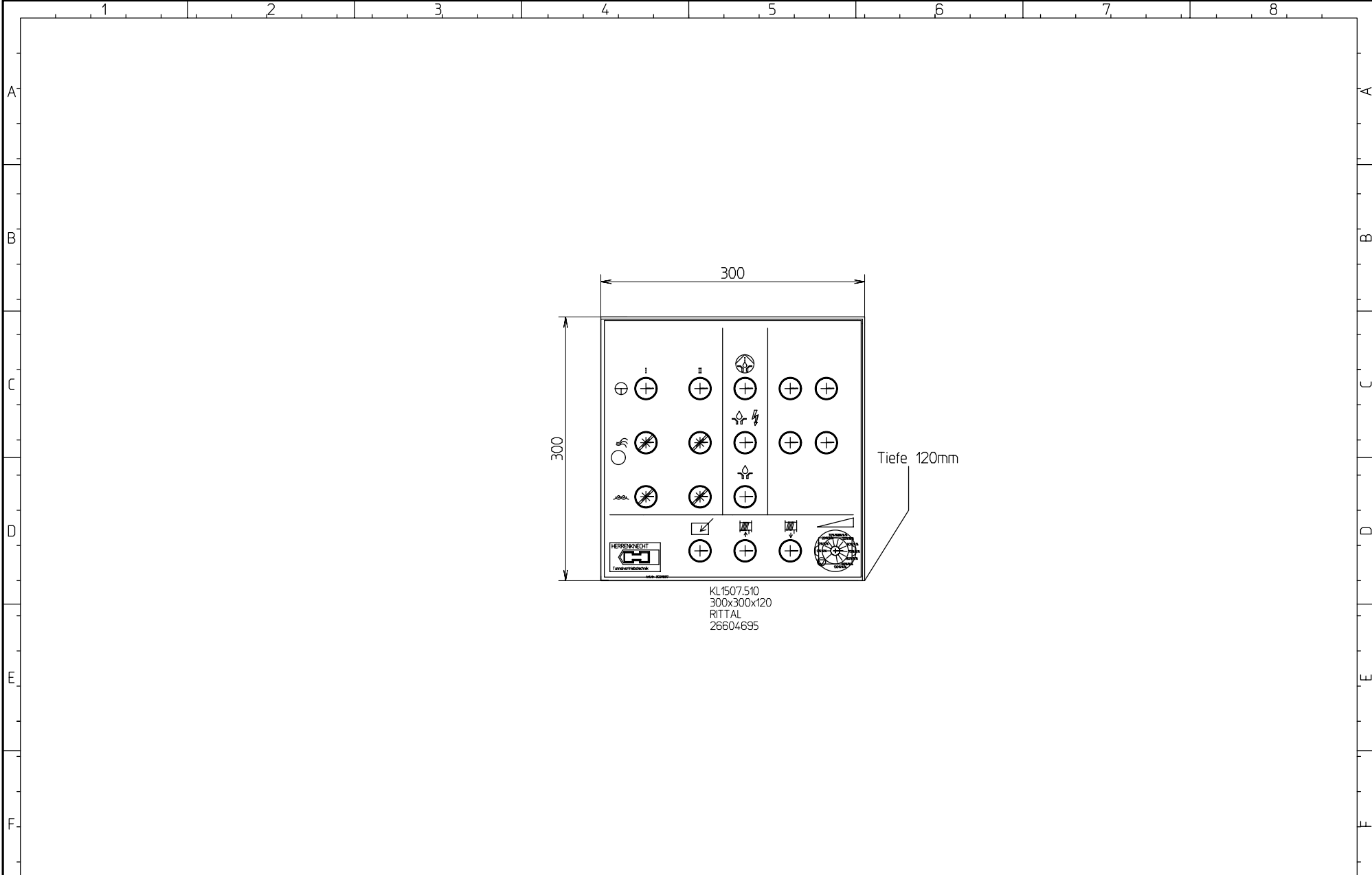

KL1507.510
300x300x120
RITTAL
26604695

			CAD! KEINE MANUELLEN AENDERUNGEN !		 Herrenknecht AG Schlehenweg 2 D-77963 Schwana 2 Tel.: 07824 302-0 Fax.: 07824 3403 Info@Herrenknecht.de		Projekt: M-1641-M		Schaltschrank ST extern		Stueckliste:	Fg.-Gruppe:	Blatt-Nr.:
			Ausdruck-Datum:				=Maschine		Uebersicht		25186171	.0	6
Index	Aenderung-Nr.	Datum / Name	14.12.11		Zn.-Nr.:		ST externe Box	Datum:	Bearb.:	letzte Aenderung:	Blatt-Global:	von	16
					3474-564-002-0		+ST-Ext.	19.08.2011	Th	IB-Rev. vom 13.12.11	Th		

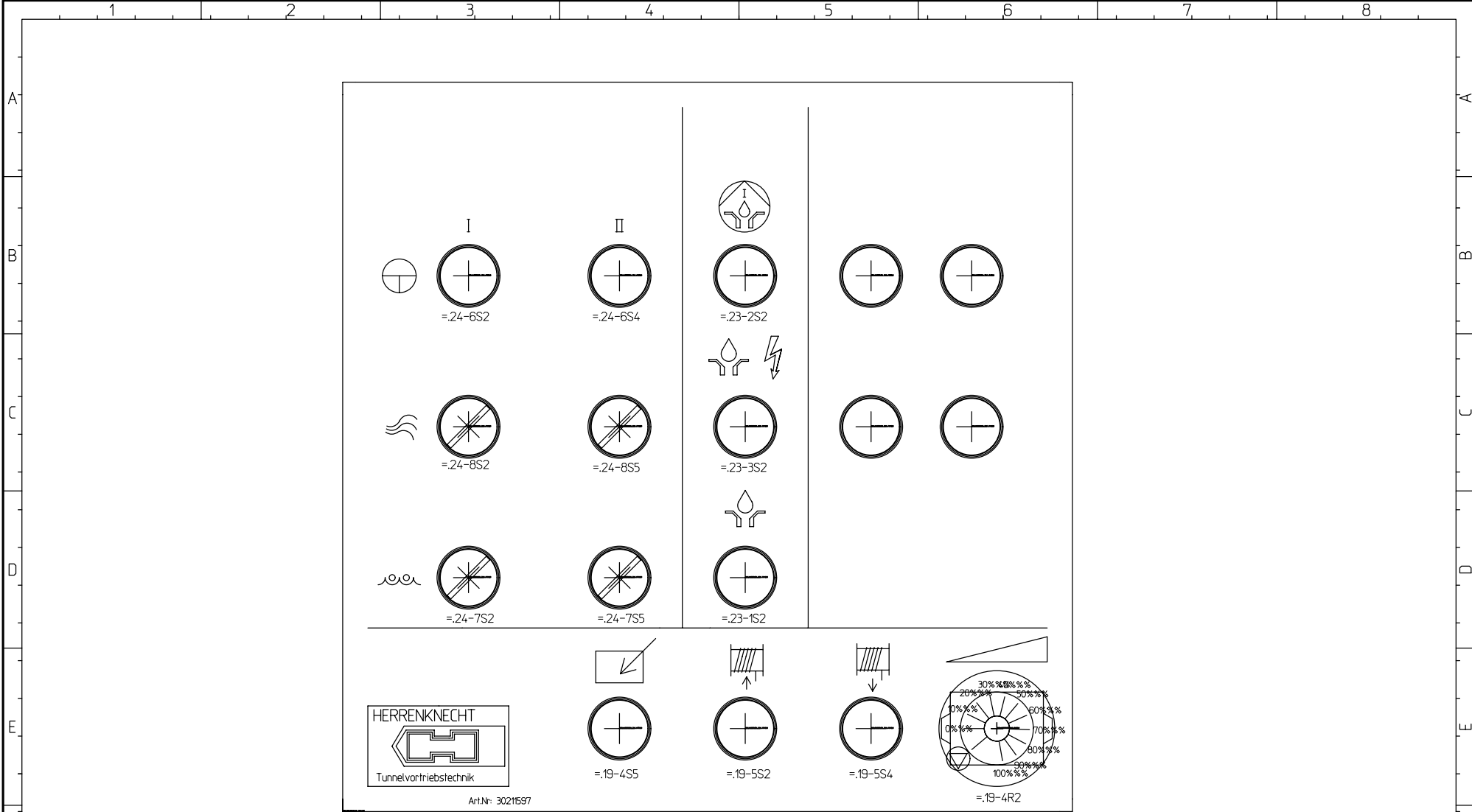

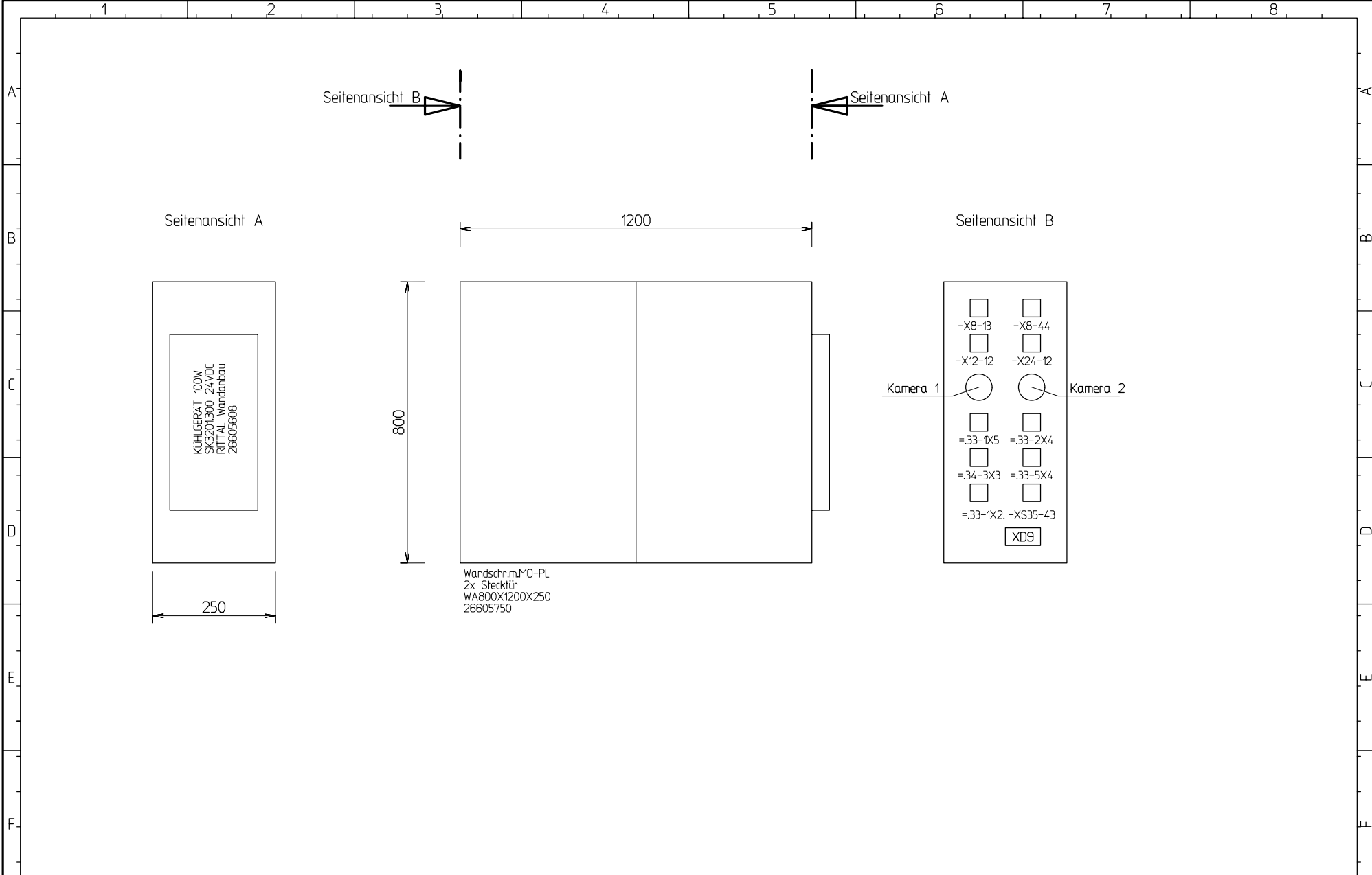

-702
Tafel 1 ST
(Symboltafel)
3021597

			CAD! KEINE MANUELLEN AENDERUNGEN !		Projekt: M-1641-M		Tableau Schaltschrank ST-Extern		Stueckliste: 25186171		Fg.-Gruppe: .0		Blatt-Nr.: 7	
			Ausdruck-Datum: 14.12.11		=Maschine		Uebersicht				Blatt-Global: von 16			
Index Änderung-Nr. Datum / Name			Herrenknecht AG Schlehenweg 2 D-77963 Schwana 2 Tel.: 07824 302-0 Fax.: 07824 3403 Info@Herrenknecht.de		Zn.-Nr.: 3474-564-002-0		ST externe Box		Datum: 19.08.2011		Bearb.: Th		letzte Aenderung: 7/168	
							+ST-Ext.				IB-Rev. vom 13.12.11		Th	

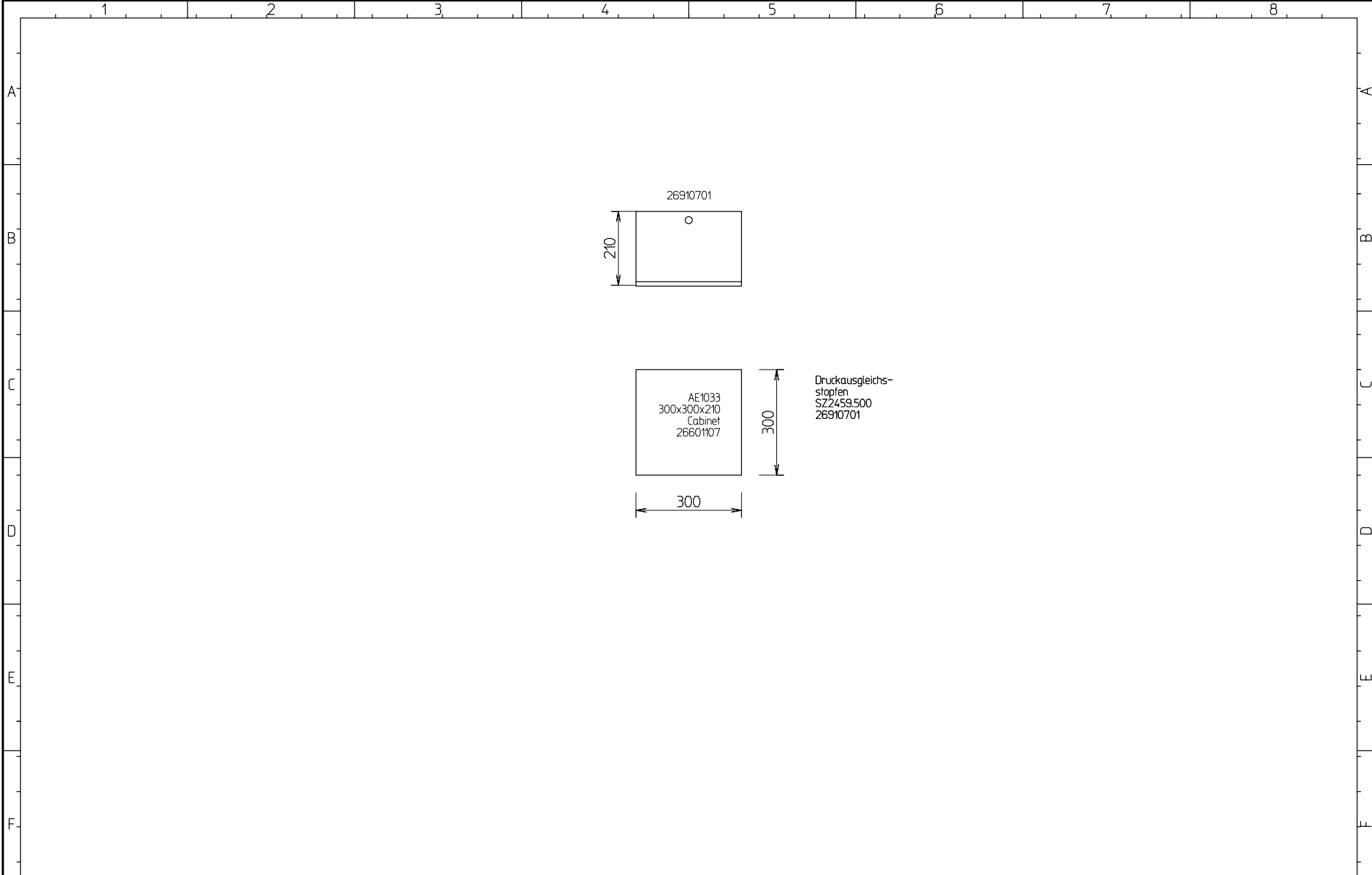

			CAD! KEINE MANUELLEN AENDERUNGEN !	 Herrenknecht AG Schlehenweg 2 D-77963 Schwanaau 2 Tel.: 07824 302-0 Fax.: 07824 3403 Info@Herrenknecht.de	Projekt: M-1641-M		Schaltschrank Unterverteilung 1		Stueckliste:	Fg.-Gruppe:	Blatt-Nr.:
			Ausdruck-Datum:		=Maschine		Uebersicht		25186171	.0	8
Index	Aenderung-Nr.	Datum / Name	14.12.11	Zn.-Nr.: 3474-564-002-.0		Unterverteilung 1	Datum:	Bearb.:	letzte Aenderung:	Blatt-Global:	von
					+UV1	19.08.2011	Th	IB-Rev. vom 13.12.11 Th		8/168	16





			CAD! KEINE MANUELLEN AENDERUNGEN !	 Herrenknecht AG Schlehenweg 2 D-77963 Schwanau 2 Tel.: 07824 302-0 Fax.: 07824 3403 Info@Herrenknecht.de	Projekt: M-1641-M		Schaltschrank Notlichtbox 25154311		Stueckliste:	Fg.-Gruppe:	Blatt-Nr.:
			Ausdruck-Datum:		=Maschine	Uebersicht		25186171		.0	9
Index	Aenderung-Nr.	Datum / Name	14.12.11	Zn.-Nr.:	3474-564-002-.0	Notbeleuchtung	Datum:	Bearb.:	letzte Aenderung:	Blatt-Global:	von
					+USV		19.08.2011	Th	9/168		16
										IB-Rev. vom 13.12.11 Th	

Patent-, Gebrauchsmuster- oder Geschmacksmuster-Eintragung vorbehalten.

ausdrücklich gestattet. Zuwiderhandlungen verpflichten zu Schadensersatz. Alle Rechte fuer den Fall der

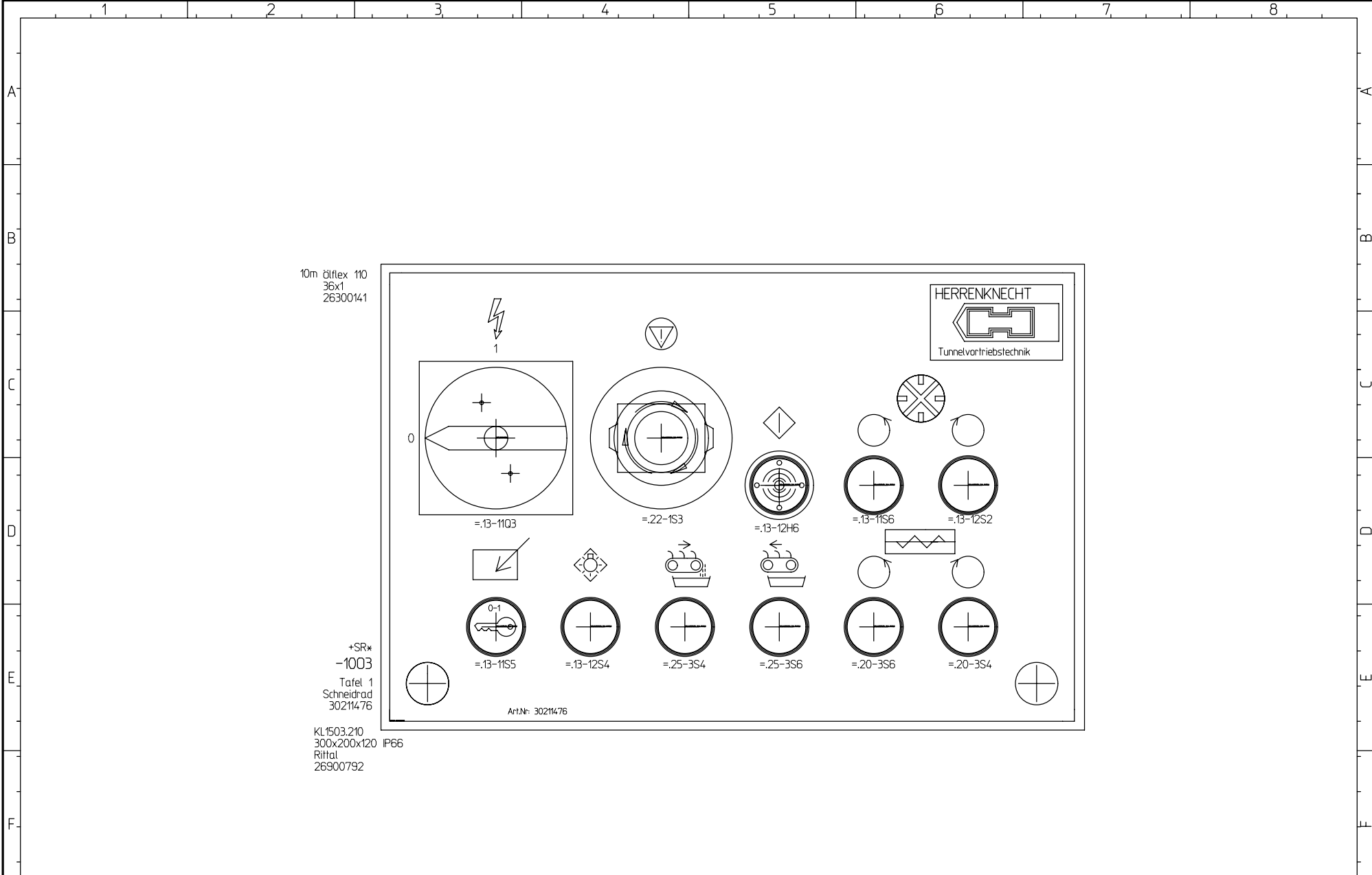
Weitergabe sowie Vervielfaeltigung dieses Dokuments, Verwertung und Mitteilung seines Inhalts sind verboten, soweit nicht



			CAD! KEINE MANUELLEN AENDERUNGEN !		Projekt: M-1641-M		Schrank + Tableau BP-Schneirad		Stueckliste: 25186171		Fg.-Gruppe: .0	Blatt-Nr.: 10	
			Ausdruck-Datum: 14.12.11		=Maschine		Uebersicht				Blatt-Global: von 16		
Index	Aenderung-Nr.	Datum / Name	 Herrenknecht AG Schlehenweg 2 D-77963 Schwana 2 Tel.: 07824 302-0 Fax.: 07824 3403 Info@Herrenknecht.de		Zn.-Nr.: 3474-564-002-0		Bedienpult Schneirad	Datum: 19.08.2011	Bearb.: Th	letzte Aenderung: 10/168	IB-Rev. vom 13.12.11	Th	

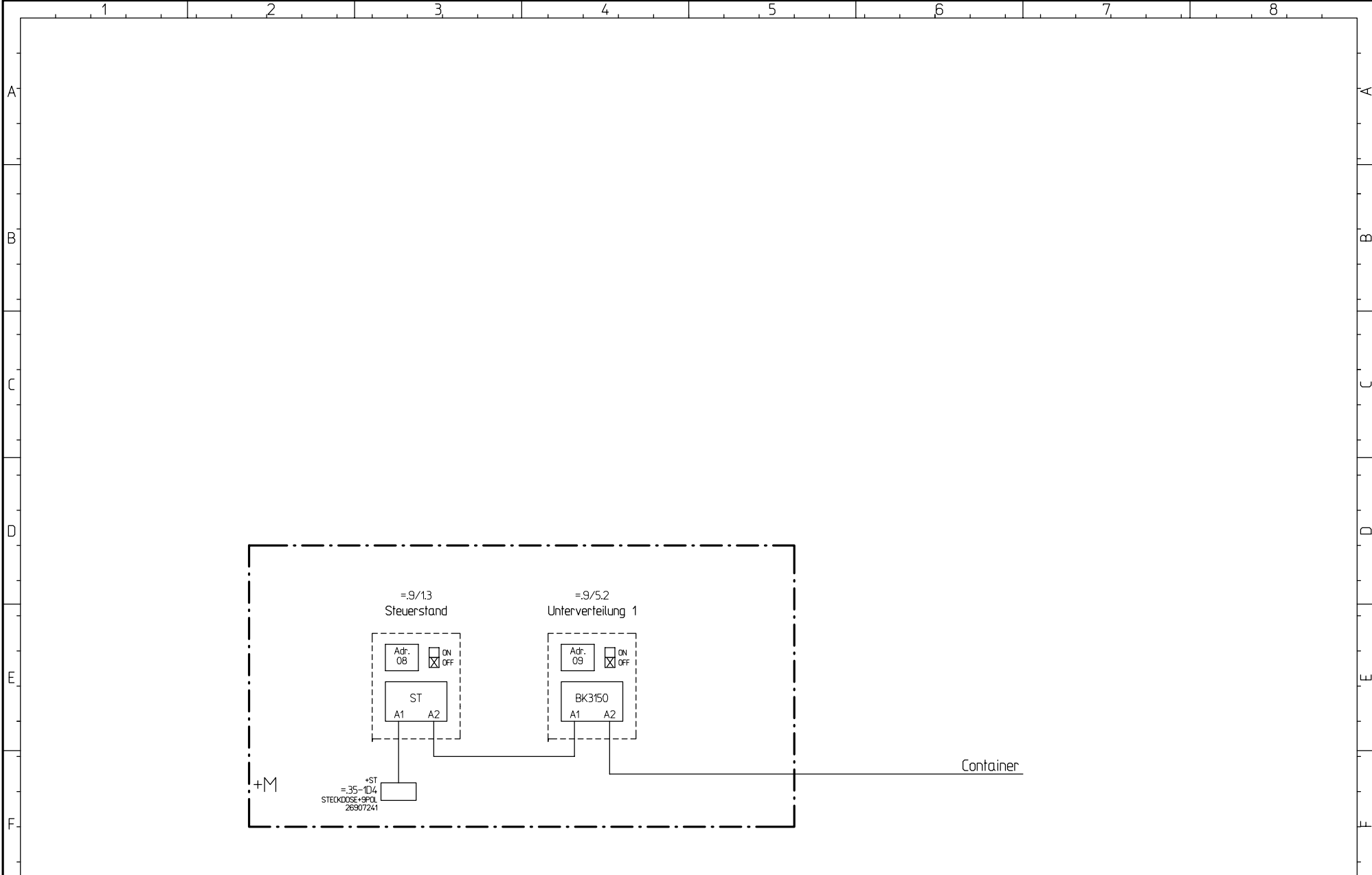

			CAD! KEINE MANUELLEN AENDERUNGEN !		Projekt: M-1641-M		Busuebersicht		Stueckliste:		Fg.-Gruppe:		Blatt-Nr.:	
			 Herrenknecht AG Schlehenweg 2 D-77963 Schwanaau 2 Tel.: 07824 302-0 Fax.: 07824 3403 Info@Herrenknecht.de		=Maschine		Uebersicht		25186171		.0		11	
Ausdruck-Datum: 14.12.11					Zn.-Nr.:		Datum:		Bearb.:		letzte Aenderung:		Blatt-Global: von	
Index Änderung-Nr. Datum / Name					3474-564-002-.0		19.08.2011		Th		11/168		IB-Rev. vom 13.12.11 Th	

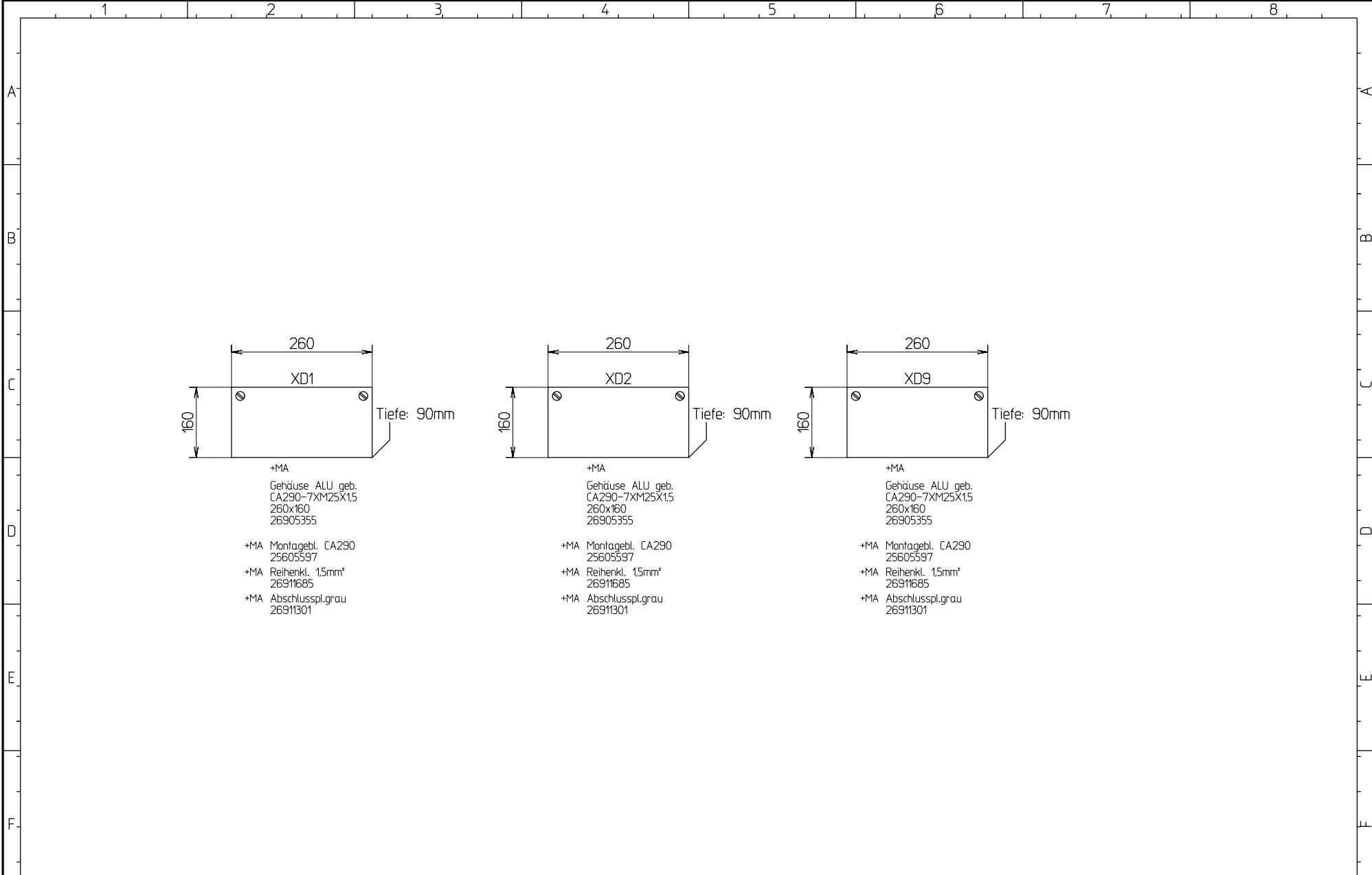

			CAD! KEINE MANUELLEN ÄNDERUNGEN !		Herrenknecht AG Schlehenweg 2 D-77963 Schwanaue 2 Tel.: 07824 302-0 Fax.: 07824 3403 Info@Herrenknecht.de		Projekt: M-1641-M =Maschine		Klemmdosen Übersicht		Stueckliste: 25186171		Fg.-Gruppe: .0		Blatt-Nr.: 12	
Ausdruck-Datum: 14.12.11					Zn.-Nr.: 3474-564-002-0		Datum: 19.08.2011		Bearb.: Th		letzte Änderung: 12/168		Blatt-Global: von 16			
Index Änderung-Nr. Datum / Name													IB-Rev. vom 13.12.11 Th			

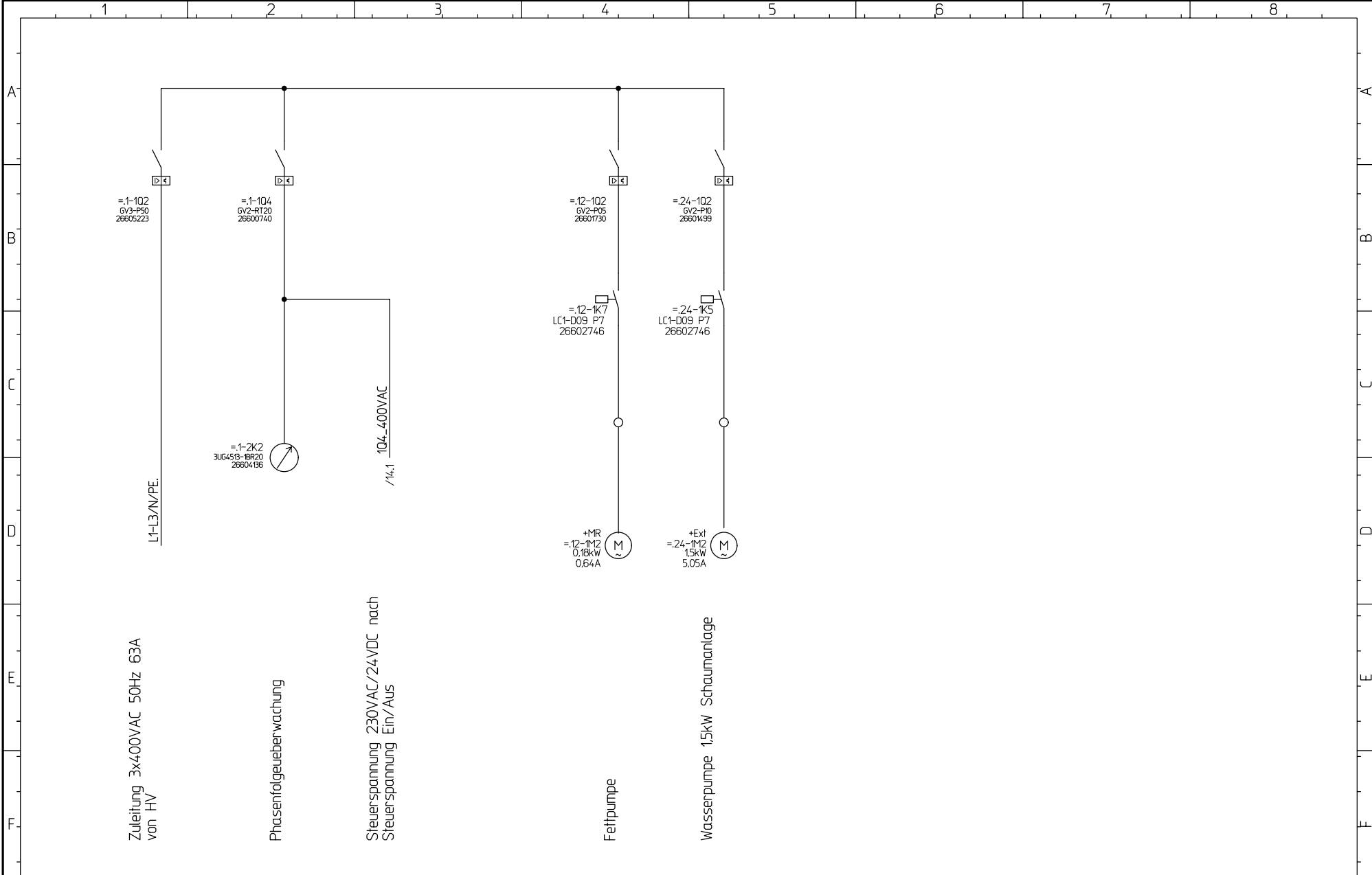

			CAD! KEINE MANUELLEN AENDERUNGEN !		Projekt: M-1641-M		1-pol Darstellung nach Hauptschalter		Stueckliste: 25186171		Fg.-Gruppe: .0		Blatt-Nr.: 13	
			Ausdruck-Datum: 14.12.11		=Maschine		Uebersicht				Blatt-Global: von 16			
Index Änderung-Nr. Datum / Name			Herrenknecht AG Schlehenweg 2 D-77963 Schwana u 2 Tel.: 07824 302-0 Fax.: 07824 3403 Info@Herrenknecht.de		Zn.-Nr.: 3474-564-002-0		Unterverteilung 1 +UV1		Datum: 19.08.2011		Bearb.: Th		letzte Aenderung: 13/168 IB-Rev. vom 13.12.11 Th	

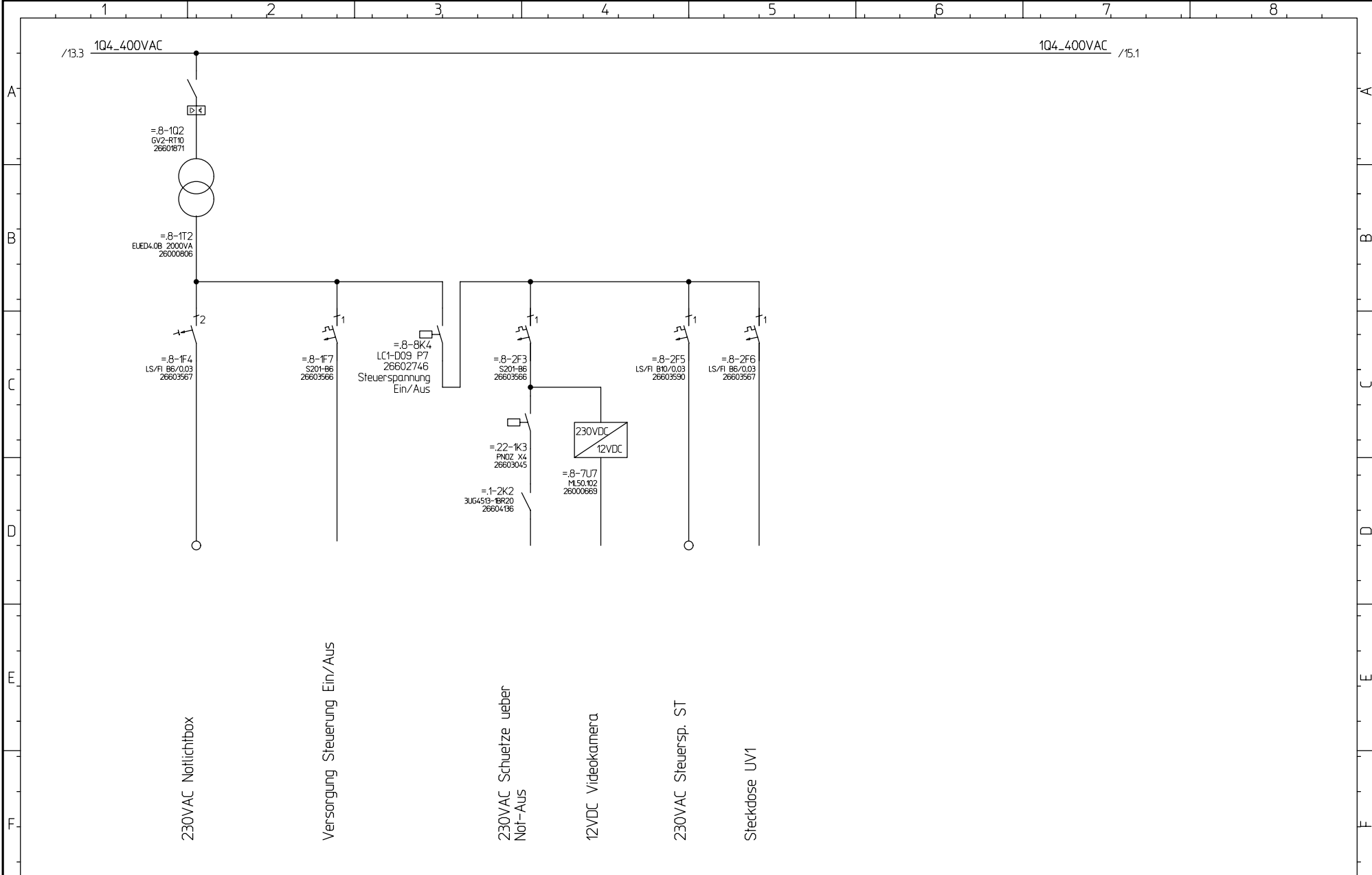

			CAD! KEINE MANUELLEN AENDERUNGEN !		Projekt: M-1641-M		1-pol 230VAC Steuerspannung		Stueckliste: 25186171		Fg.-Gruppe: .0		Blatt-Nr.: 14	
			Ausdruck-Datum: 14.12.11		=Maschine		Uebersicht				Blatt-Global: von 16			
Index / Änderung-Nr. / Datum / Name			Herrenknecht AG Schlehenweg 2 D-77963 Schwana 2 Tel.: 07824 302-0 Fax: 07824 3403 Info@Herrenknecht.de		Zn.-Nr.: 3474-564-002-.0		Unterverteilung 1 +UV1		Datum: 19.08.2011		Bearb.: Th		letzte Aenderung: 14/168 IB-Rev. vom 13.12.11 Th	

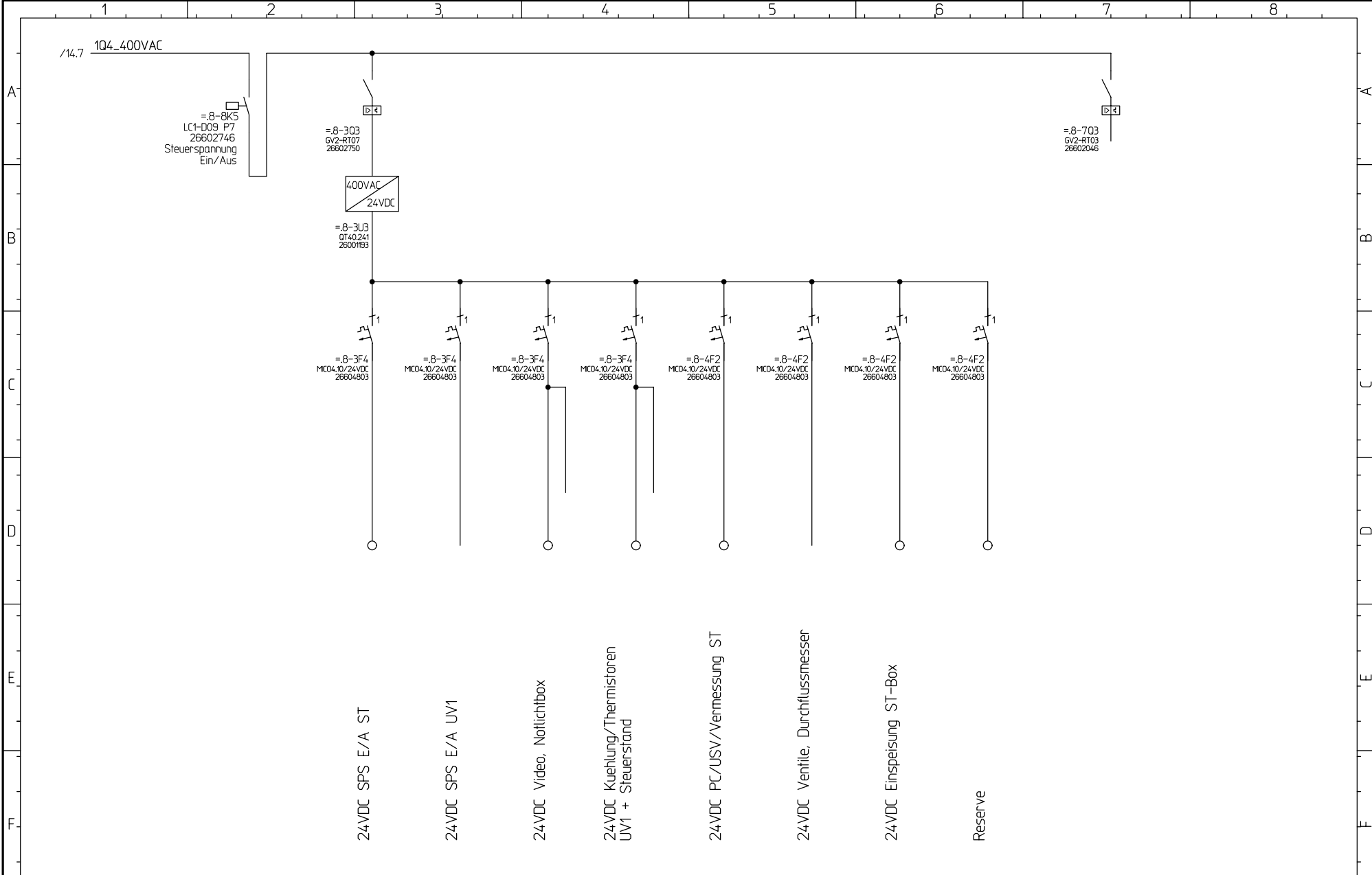

			CAD! KEINE MANUELLEN AENDERUNGEN !		Projekt: M-1641-M		1-pol 24VDC/24VAC nach Steuersp. Ein/Aus		Stueckliste: 25186171		Fg.-Gruppe: .0		Blatt-Nr.: 15	
			Ausdruck-Datum: 14.12.11		=Maschine		Uebersicht				Blatt-Global: von 16			
Index			Aenderung-Nr.		Datum / Name		Zn.-Nr.: 3474-564-002-.0		Unterverteilung 1		Datum: 19.08.2011		Bearb.: Th	
							+UV1				letzte Aenderung: 15/168		IB-Rev. vom 13.12.11 Th	

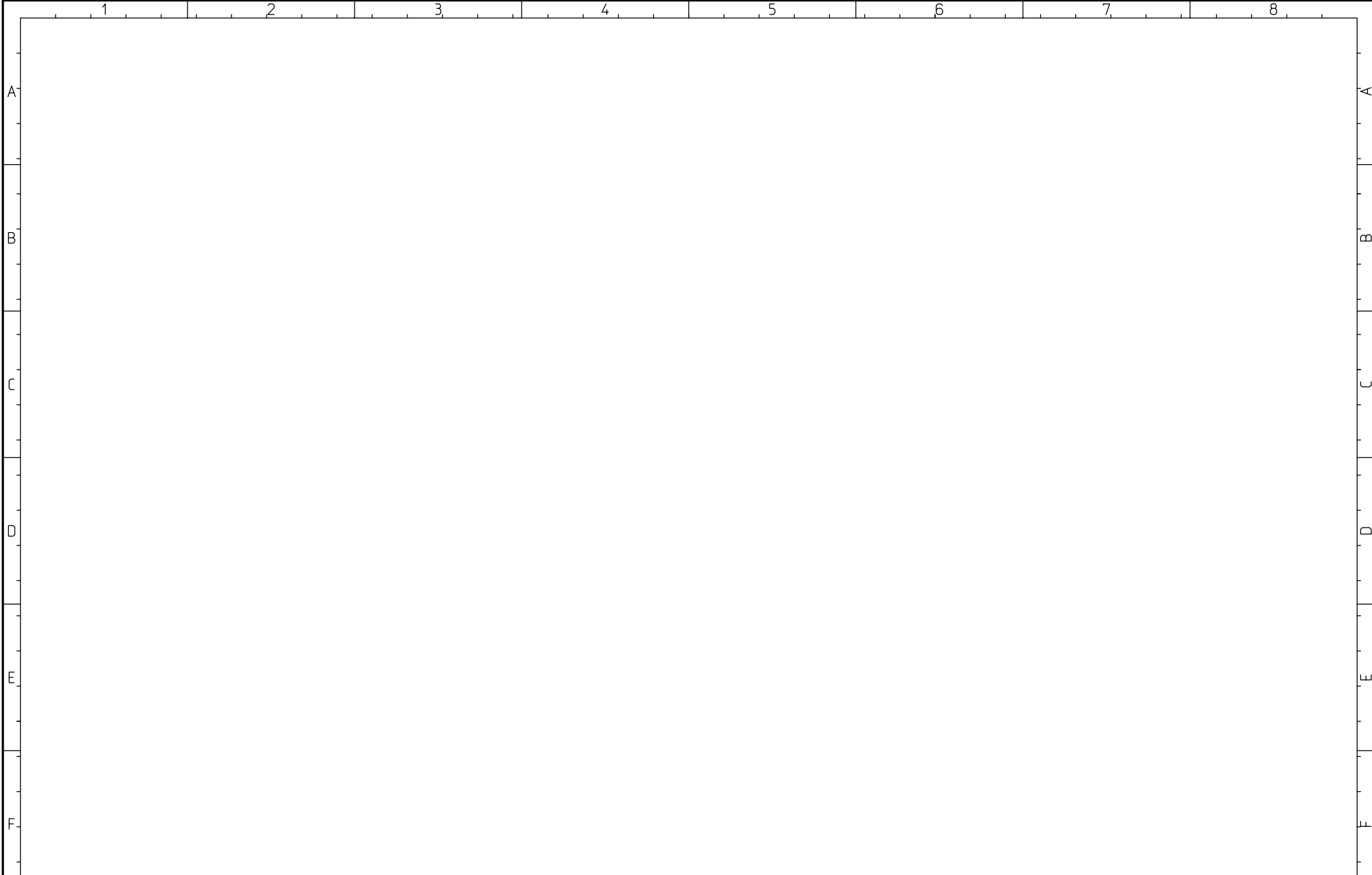

			CAD! KEINE MANUELLEN AENDERUNGEN !	 Herrenknecht AG Schlehenweg 2 D-77963 Schwanau 2 Tel.: 07824 302-0 Fax.: 07824 3403 Info@Herrenknecht.de	Projekt: M-1641-M	Reserve		Stueckliste:	Fg.-Gruppe:	Blatt-Nr.:
			Ausdruck-Datum:		=Maschine	Uebersicht		25186171	.0	16
Index	Aenderung-Nr.	Datum / Name	14.12.11		Zn.-Nr.:	Datum:	Bearb.:	letzte Aenderung:	Blatt-Global: von 16	
				3474-564-002-.0	19.08.2011	Th	16/168		IB-Rev. vom 13.12.11 Th	

Spannung nach Hauptschalter

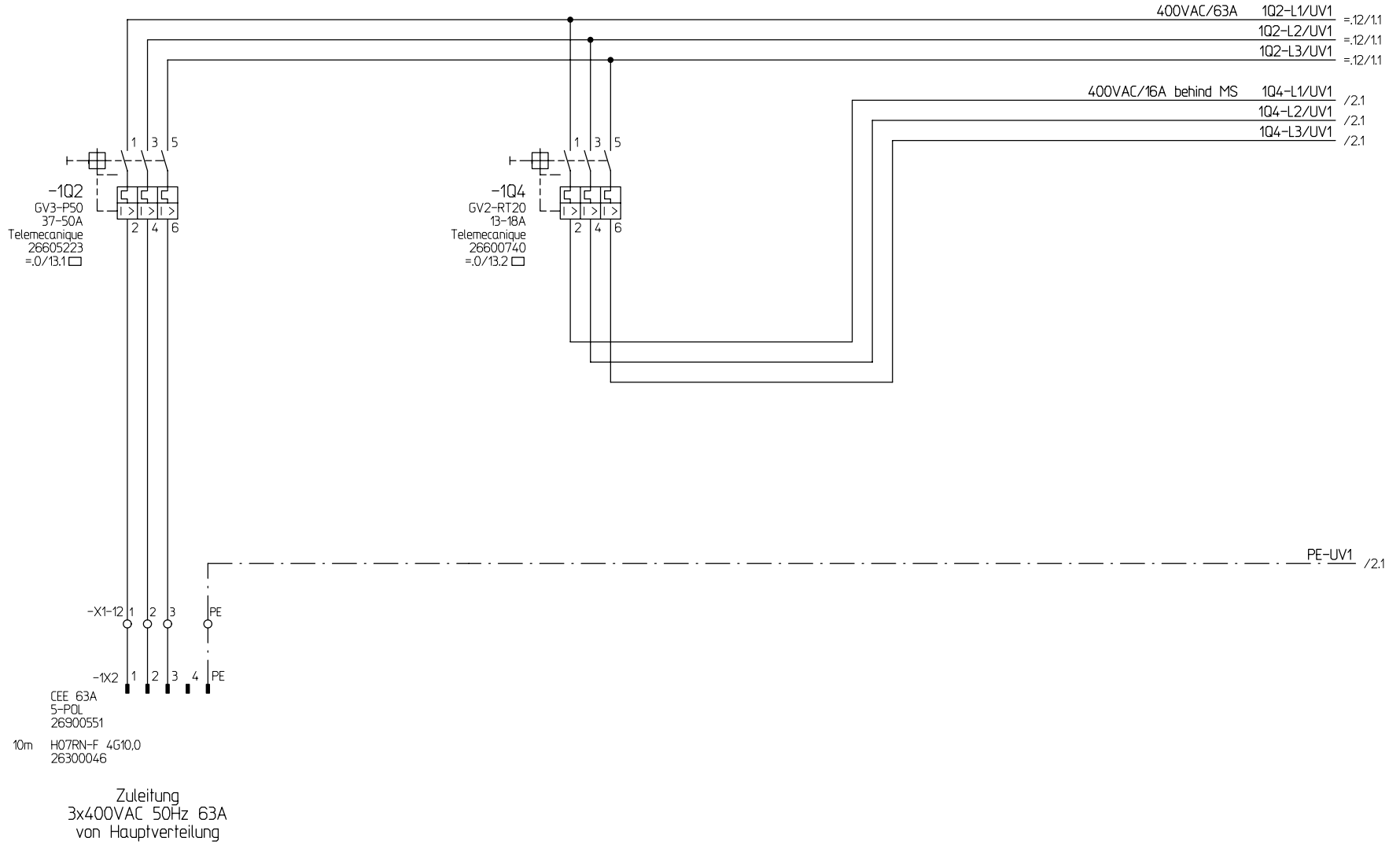

400VAC/63A 1Q2-L1/UV1 =.12/11
 1Q2-L2/UV1 =.12/11
 1Q2-L3/UV1 =.12/11
 400VAC/16A behind MS 1Q4-L1/UV1 /2.1
 1Q4-L2/UV1 /2.1
 1Q4-L3/UV1 /2.1

-1Q2
 GV3-P50
 37-50A
 Telemecanique
 26605223
 =.0/13.1 □
 -1Q4
 GV2-RT20
 13-18A
 Telemecanique
 26600740
 =.0/13.2 □
 -X1-12 1 2 3 PE
 -1X2 1 2 3 4 PE
 CEE 63A
 5-POL
 26900551
 10m H07RN-F 4G10,0
 26300046
 Zuleitung
 3x400VAC 50Hz 63A
 von Hauptverteilung

PE-UV1 /2.1

			CAD! KEINE MANUELLEN AENDERUNGEN !		Projekt: M-1641-M		Einspeisung 400VAC Maschine			Stueckliste: 25186171		Fg.-Gruppe: .1		Blatt-Nr.: 1		
			Ausdruck-Datum: 14.12.11		=Maschine		Einspeisung					Blatt-Global: von 2				
Index Änderung-Nr. Datum / Name			Herrenknecht AG Schlehenweg 2 D-77963 Schwanau 2 Tel.: 07824 302-0 Fax: 07824 3403 Info@Herrenknecht.de		Zn.-Nr.: 3474-564-002-.1		Unterverteilung 1		Datum: 19.08.2011		Bearb.: Th		letzte Aenderung: 17/168		IB-Rev. vom 13.12.11 Th	

Patent-, Gebrauchsmuster- oder Geschmacksmuster-Eintragung vorbehalten.
 ausdruecklich gestattet. Zuwendungen verpflichten zu Schadensersatz. Alle Rechte fuer den Fall der Weitergabe sowie Vervielfaeltigung dieses Dokuments, Verwertung und Mitteilung seines Inhalts sind vorbehalten, soweit nicht

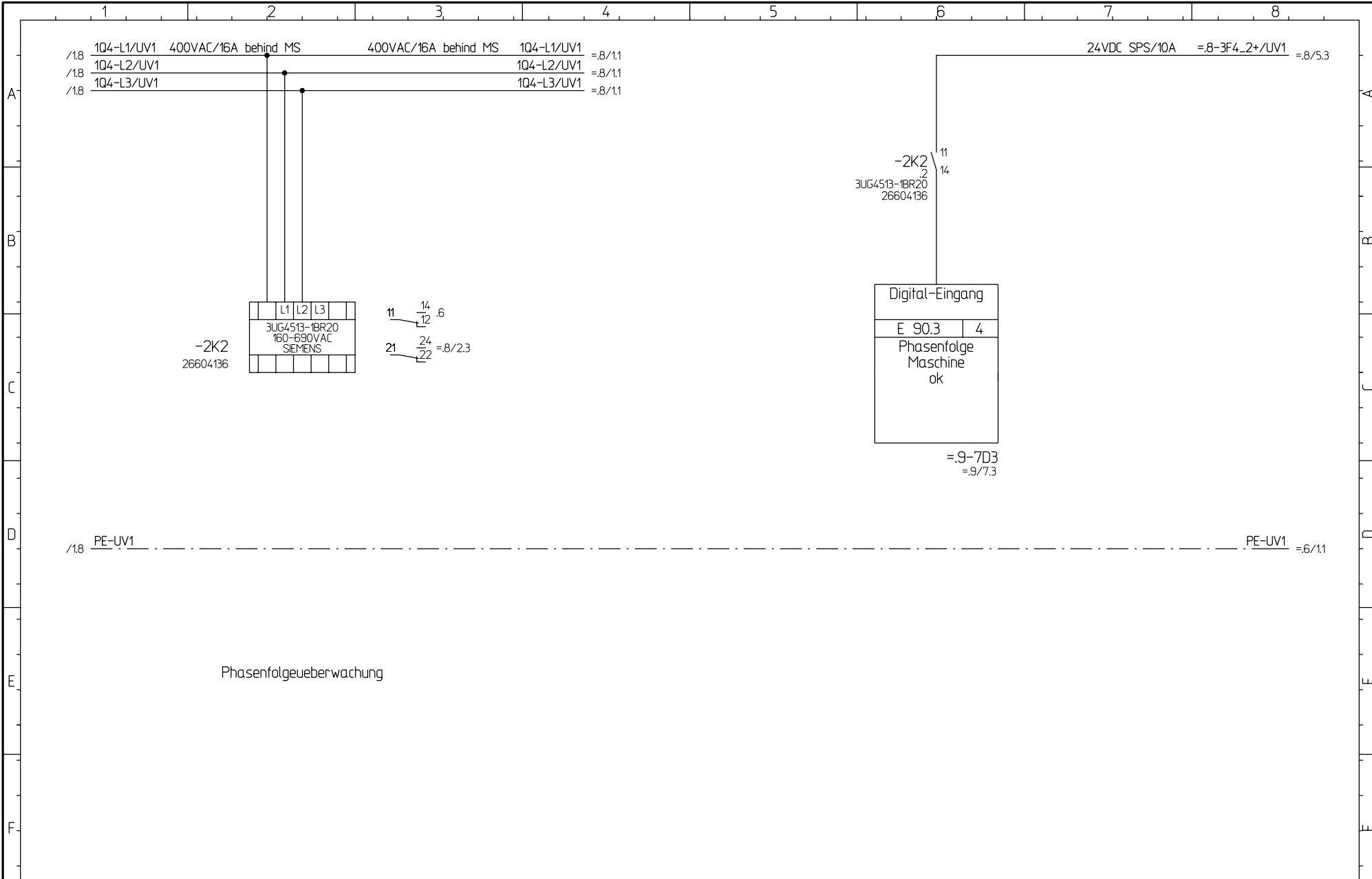



			CAD! KEINE MANUELLEN AENDERUNGEN !		Projekt: M-1641-M		Phasenfolgeueberwachung		Stueckliste: 25186171		Fg.-Gruppe: .1		Blatt-Nr.: 2	
			Ausdruck-Datum: 14.12.11		=Maschine		Einspeisung				Blatt-Global: von		2	
Index / Änderung-Nr. / Datum / Name			14.12.11		Zn.-Nr.: 3474-564-002-.1		Unterverteilung 1		Datum: 19.08.2011		Bearb.: Th		letzte Aenderung: 18/168	
					+UV1						IB-Rev. vom 13.12.11		Th	

Patent-, Gebrauchsmuster- oder Geschmacksmuster-Eintragung vorbehalten.

ausdrücklich gestattet. Zuwiderhandlungen verpflichten zu Schadensersatz. Alle Rechte fuer den Fall der

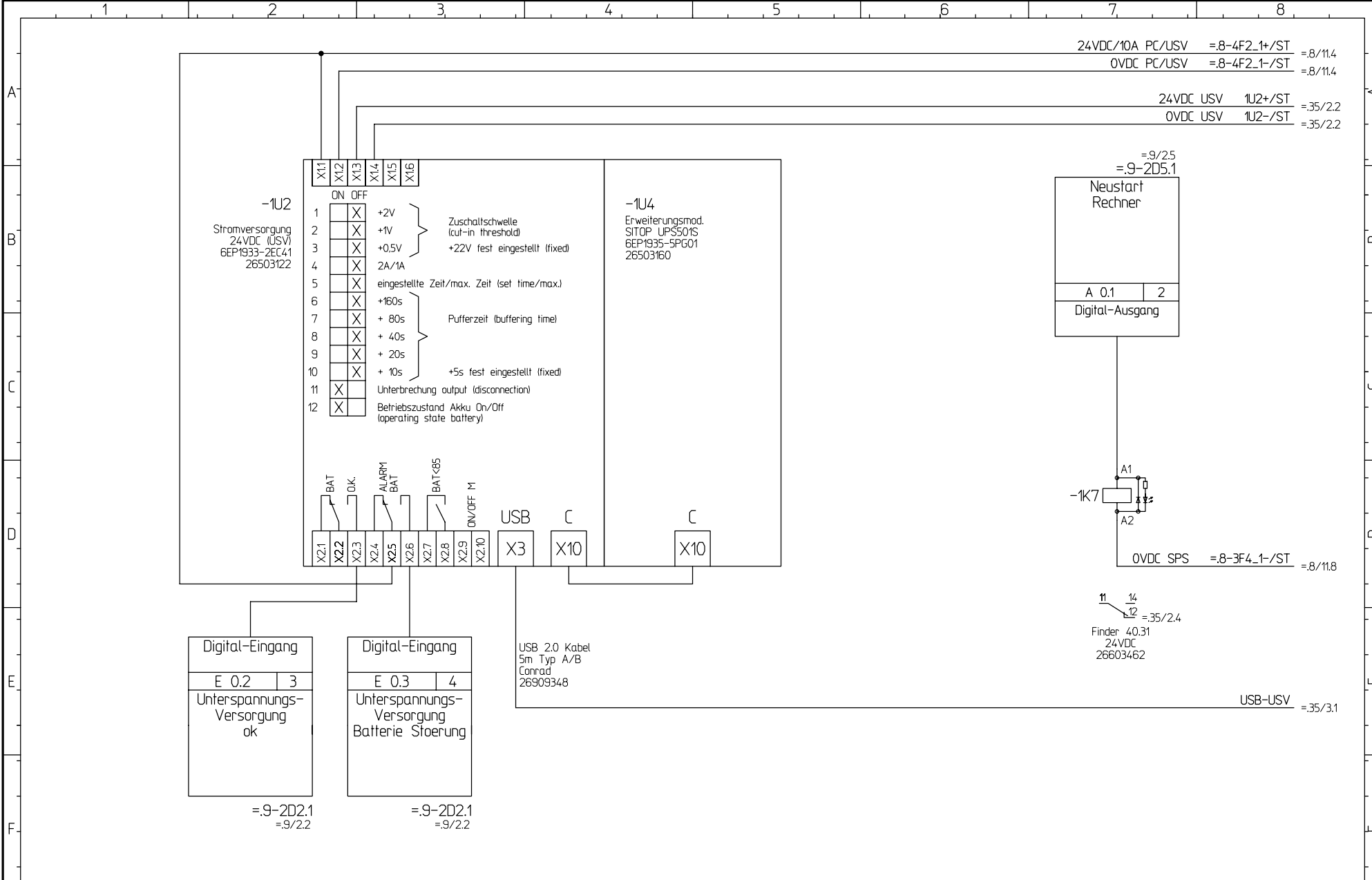
Weitergabe sowie Vervielfaeltigung dieses Dokuments, Verwertung und Mitteilung seines Inhalts sind verboten, soweit nicht





			CAD! KEINE MANUELLEN AENDERUNGEN !		Projekt: M-1641-M		USV Rechner		Stueckliste: 25186171		Fg.-Gruppe: .5		Blatt-Nr.: 1	
			Ausdruck-Datum: 14.12.11		=Maschine		Notstrom				Blatt-Global: von		2	
Index	Aenderung-Nr.	Datum / Name	 Herrenknecht AG Schlehenweg 2 D-77963 Schwanaeu 2 Tel.: 07824 302-0 Fax.: 07824 3403 Info@Herrenknecht.de			Zn.-Nr.: 3474-564-002-5	Steuerstand: +ST	Datum: 19.08.2011	Bearb.: Th	letzte Aenderung: 19/168		IB-Rev. vom 13.12.11 Th		

Patent-, Gebrauchsmuster- oder
Geschmacksmuster-Eintragung vorbehalten.

ausdruecklich gestattet. Zuwiderhandlungen verpflichten
zu Schadensersatz. Alle Rechte fuer den Fall der

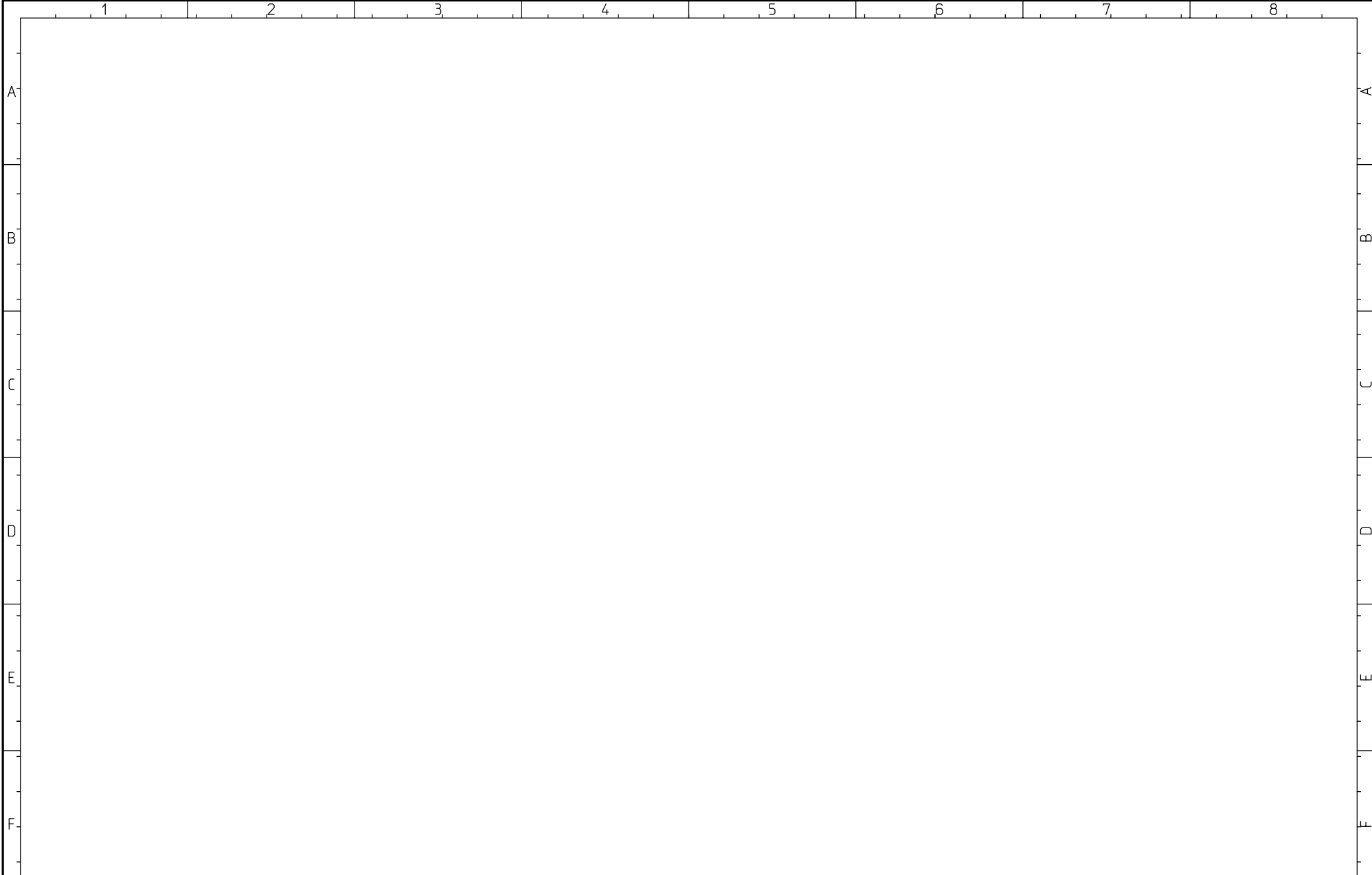
Weitergabe sowie Vervielfaeltigung dieses Dokuments, Verwertung
und Mitteilung seines Inhalts sind verboten, soweit nicht





			CAD! KEINE MANUELLEN AENDERUNGEN !	 Herrenknecht AG Schlehenweg 2 D-77963 Schwanau 2 Tel.: 07824 302-0 Fax.: 07824 3403 Info@Herrenknecht.de	Projekt: M-1641-M	Reserve		Stueckliste:	Fg.-Gruppe:	Blatt-Nr.:
			Ausdruck-Datum:		=Maschine	Notstrom		25186171	.5	2
Index	Aenderung-Nr.	Datum / Name	14.12.11		Zn.-Nr.:		Datum:	Bearb.:	letzte Aenderung:	Blatt-Global: von
				3474-564-002-5		19.08.2011	Th	IB-Rev. vom 13.12.11 Th	20/168	

Patent-, Gebrauchsmuster- oder Geschmacksmuster-Eintragung vorbehalten.

ausdruecklich gestattet. Zuwiderhandlungen verpflichten zu Schadensersatz. Alle Rechte fuer den Fall der

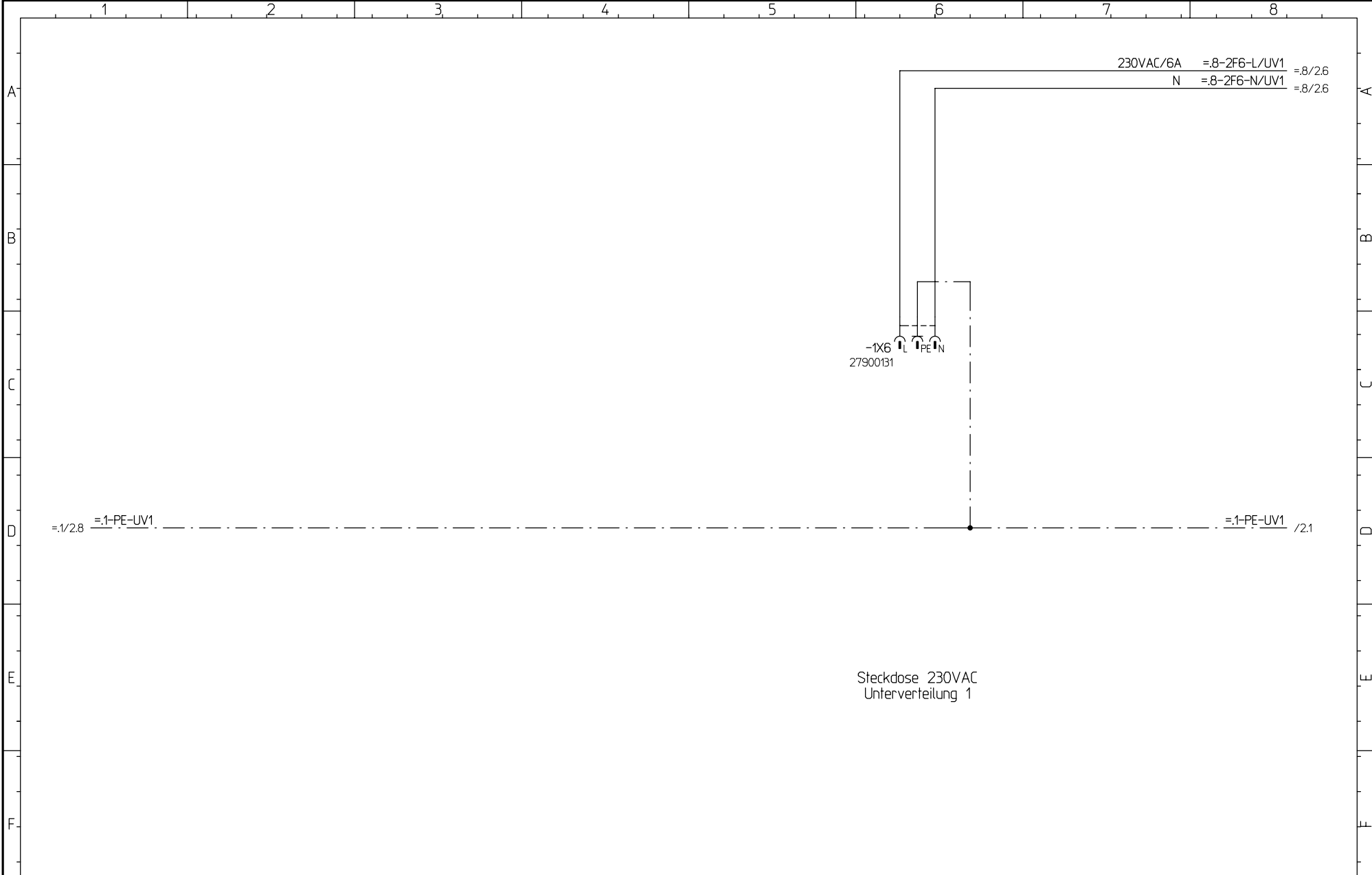
Weitergabe sowie Vervielfaeltigung dieses Dokuments, Verwertung und Mitteilung seines Inhalts sind verboten, soweit nicht



			CAD! KEINE MANUELLEN AENDERUNGEN !		Projekt: M-1641-M		Steckdose UV1		Stueckliste: 25186171		Fg.-Gruppe: .6		Blatt-Nr.: 1	
			Ausdruck-Datum: 14.12.11		=Maschine		Installation				Blatt-Global: von		4	
Index	Aenderung-Nr.	Datum / Name	 Herrenknecht AG Schlehenweg 2 D-77963 Schwanau 2 Tel.: 07824 302-0 Fax.: 07824 3403 Info@Herrenknecht.de		Zn.-Nr.: 3474-564-002-6	Unterverteilung 1	Datum: 19.08.2011	Bearb.: Th	letzte Aenderung: 1B-Rev. vom 13.12.11		Th			
							+UV1							

Patent-, Gebrauchsmuster- oder Geschmacksmuster-Eintragung vorbehalten.

ausdrücklich gestattet. Zuwiderhandlungen verpflichten zu Schadensersatz. Alle Rechte fuer den Fall der

Weitergabe sowie Vervielfaeltigung dieses Dokuments, Verwertung und Mitteilung seines Inhalts sind verboten, soweit nicht

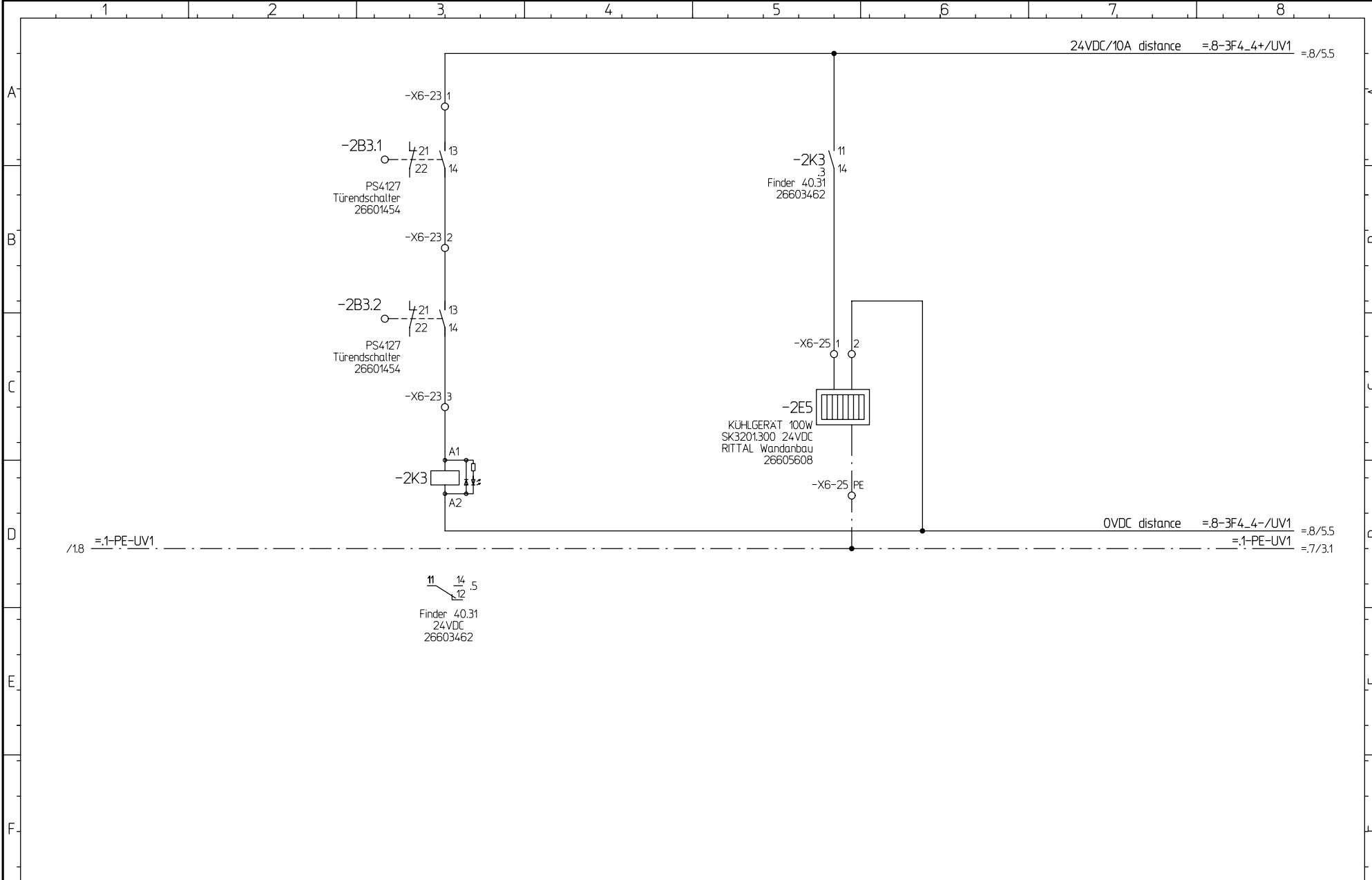



			CAD! KEINE MANUELLEN AENDERUNGEN !		Projekt: M-1641-M		Kuehlung UV1		Stueckliste: 25186171		Fg.-Gruppe: .6		Blatt-Nr.: 2	
			Ausdruck-Datum: 14.12.11		=Maschine		Installation				Blatt-Global: von 4			
Index Änderung-Nr. Datum / Name			Herrenknecht AG Schlehenweg 2 D-77963 Schwana 2 Tel.: 07824 302-0 Fax.: 07824 3403 Info@Herrenknecht.de		Zn.-Nr.: 3474-564-002-6		Unterverteilung 1		Datum: 19.08.2011		Bearb.: Th		letzte Aenderung: 22/168	
			14.12.11				+UV1				IB-Rev. vom 13.12.11		Th	

Patent-, Gebrauchsmuster- oder Geschmacksmuster-Eintragung vorbehalten.

ausdrücklich gestattet: Zuwendungen, Verpflichtungen zu Schadensersatz. Alle Rechte fuer den Fall der

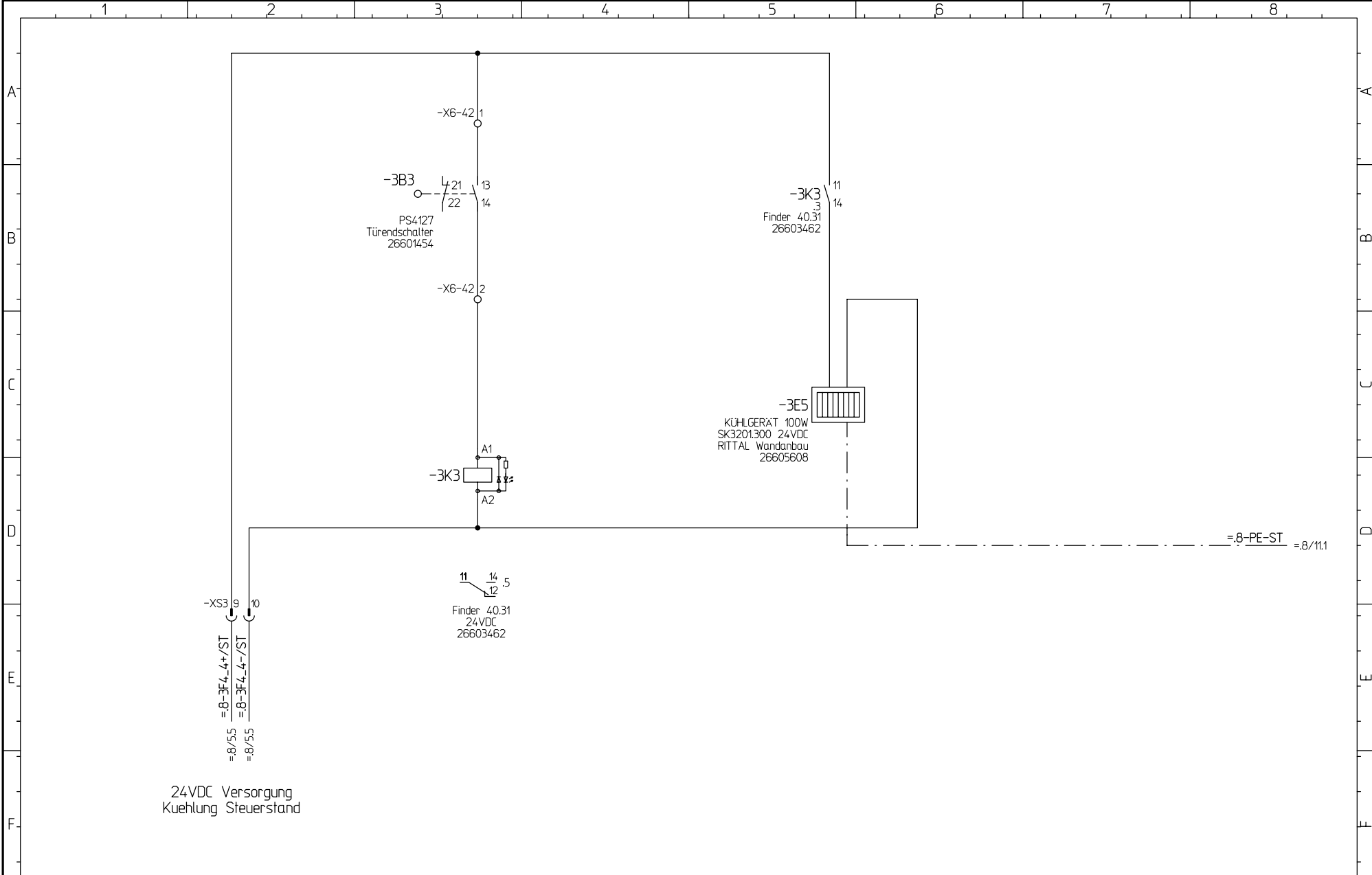
Weitergabe sowie Vervielfaeltigung dieses Dokuments, Verwertung und Mitteilung seines Inhalts sind verboten, soweit nicht





			CAD! KEINE MANUELLEN ÄNDERUNGEN !	Projekt: M-1641-M		Kuehlung Steuerstand		Stueckliste:	Fg.-Gruppe:	Blatt-Nr.:
			 Herrenknecht AG Schleheweg 2 D-77963 Schwanau 2 Tel.: 07824 302-0 Fax.: 07824 3403 Info@Herrenknecht.de	=Maschine		Installation		25186171	.6	3
Index	Änderung-Nr.	Datum / Name		Ausdruck-Datum:	Zn.-Nr.:	Steuerstand	Datum:	Bearb.:	letzte Änderung:	Blatt-Global:
			14.12.11	3474-564-002-6	+ST	19.08.2011	Th	IB-Rev. vom 13.12.11	23/168	4

Patent-, Gebrauchsmuster- oder
Geschmacksmuster-Eintragung vorbehalten.

ausdruecklich gestattet. Zuwiderhandlungen verpflichten
zu Schadensersatz. Alle Rechte fuer den Fall der

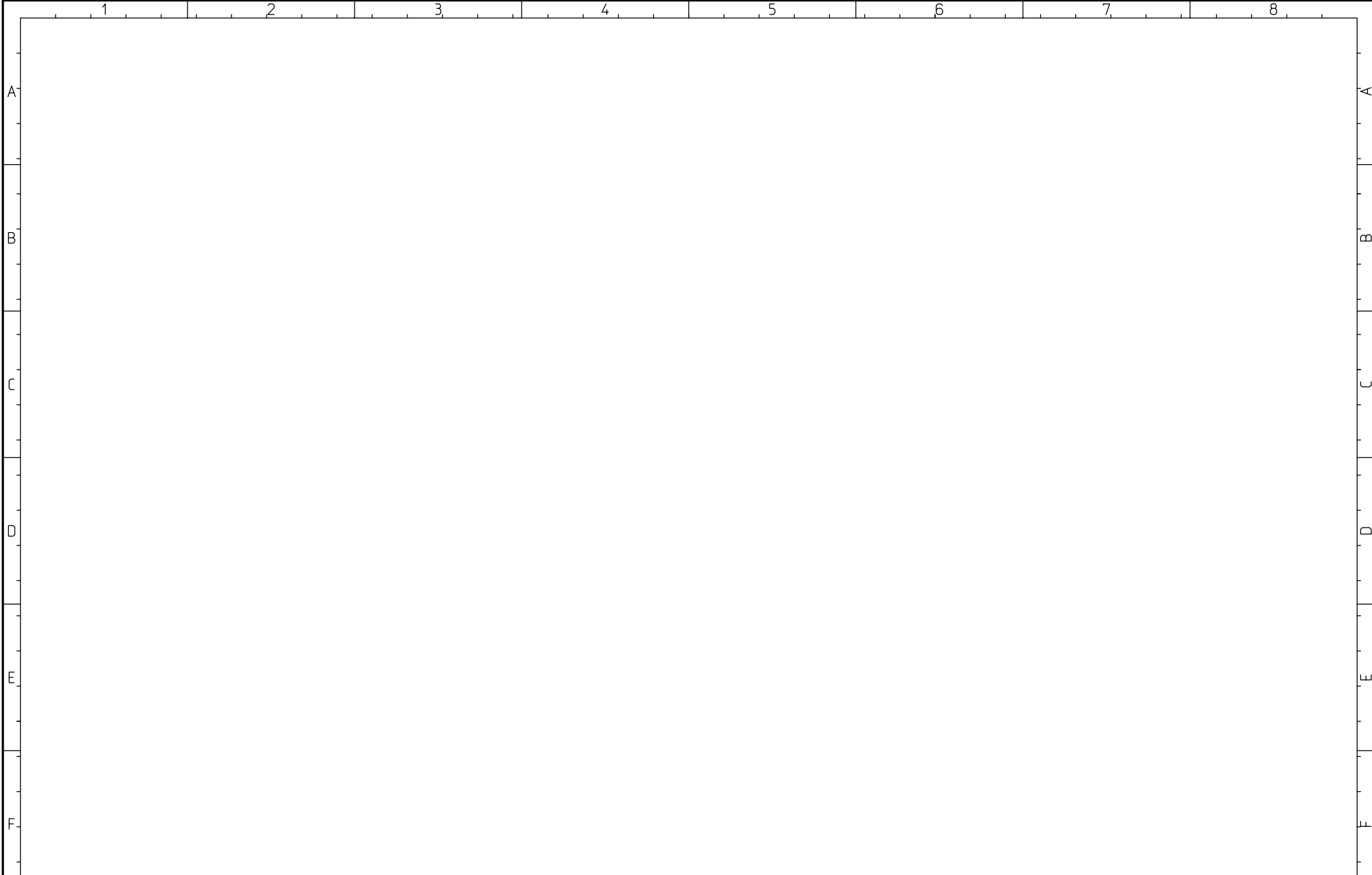
Weitergabe sowie Vervielfaeltigung dieses Dokuments, Verwertung
und Mitteilung seines Inhalts sind verboten, soweit nicht



			CAD! KEINE MANUELLEN AENDERUNGEN !	 Herrenknecht AG Schlehenweg 2 D-77963 Schwanau 2 Tel.: 07824 302-0 Fax.: 07824 3403 Info@Herrenknecht.de	Projekt: M-1641-M	Reserve		Stueckliste:	Fg.-Gruppe:	Blatt-Nr.:
			Ausdruck-Datum:		=Maschine	Installation		25186171	.6	4
Index	Aenderung-Nr.	Datum / Name	14.12.11		Zn.-Nr.:	Datum:	Bearb.:	letzte Aenderung:	Blatt-Global:	von
				3474-564-002-6	19.08.2011	Th	IB-Rev. vom 13.12.11 Th	24/168	4	

Patent-, Gebrauchsmuster- oder Geschmacksmuster-Eintragung vorbehalten.

ausdrücklich gestattet. Zuwiderhandlungen verpflichten zu Schadensersatz. Alle Rechte für den Fall der

Weitergabe sowie Vervielfältigung dieses Dokuments, Verwertung und Mitteilung seines Inhalts sind verboten, soweit nicht

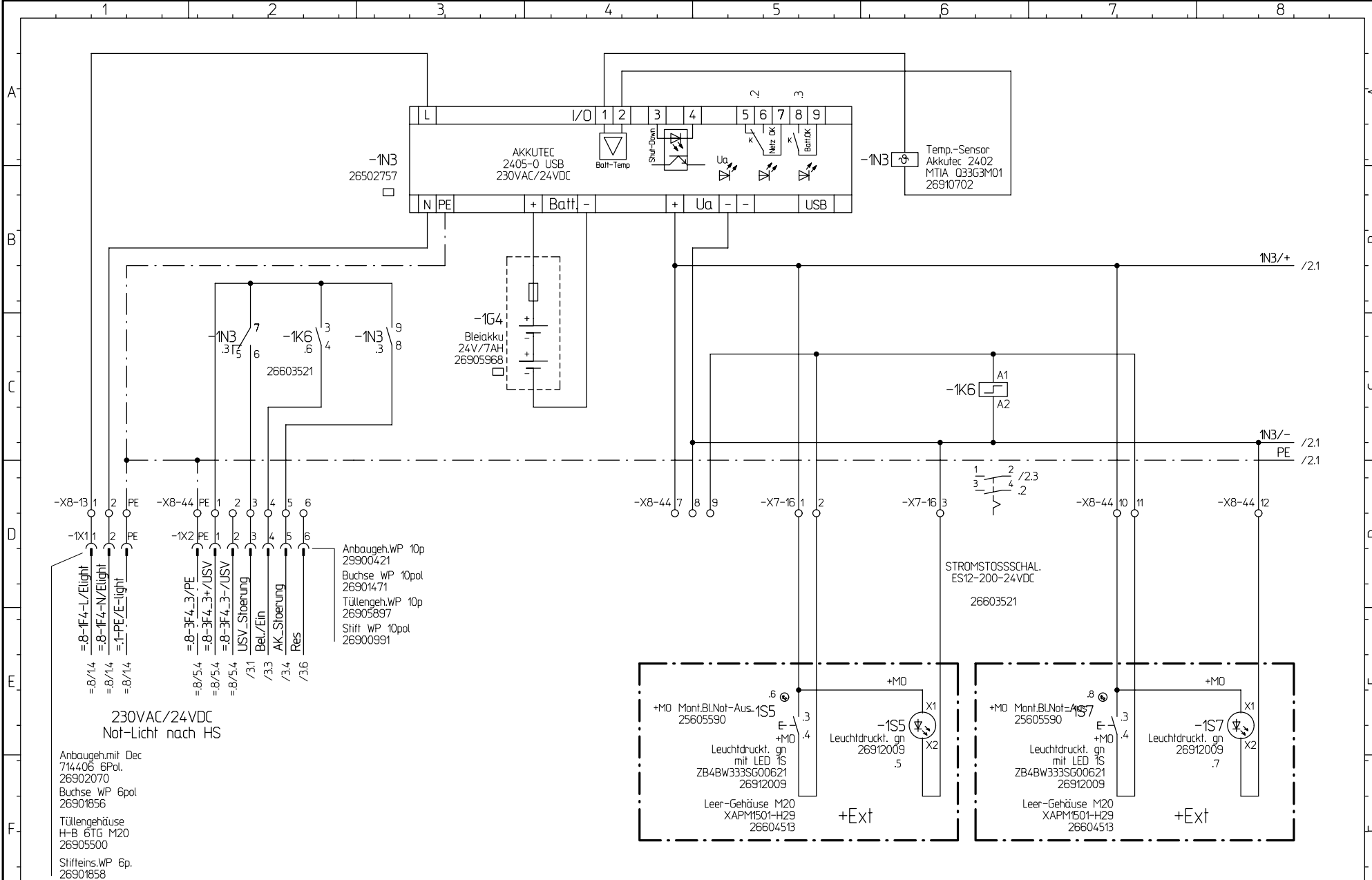

Index	Änderung-Nr.	Datum / Name
		14.12.11

CAD! KEINE MANUELLEN AENDERUNGEN!
 Ausdruck-Datum: 14.12.11



Herrenknecht AG
 Schlehenweg 2
 D-77963 Schwanau 2
 Tel.: 07824 302-0
 Fax.: 07824 3403
 Info@Herrenknecht.de

Projekt:	M-1641-M
	=Maschine
Zn.-Nr.:	3474-564-002-.7

Beleuchtung Maschine	Stueckliste:	Fg.-Gruppe:	Blatt-Nr.:
Notlichtbox	25186171	.7	1
Notbeleuchtung		Blatt-Global:	von 4
+USV	Datum:	Bearb.:	letzte Aenderung:
	19.08.2011	Th	IB-Rev. vom 13.12.11 Th

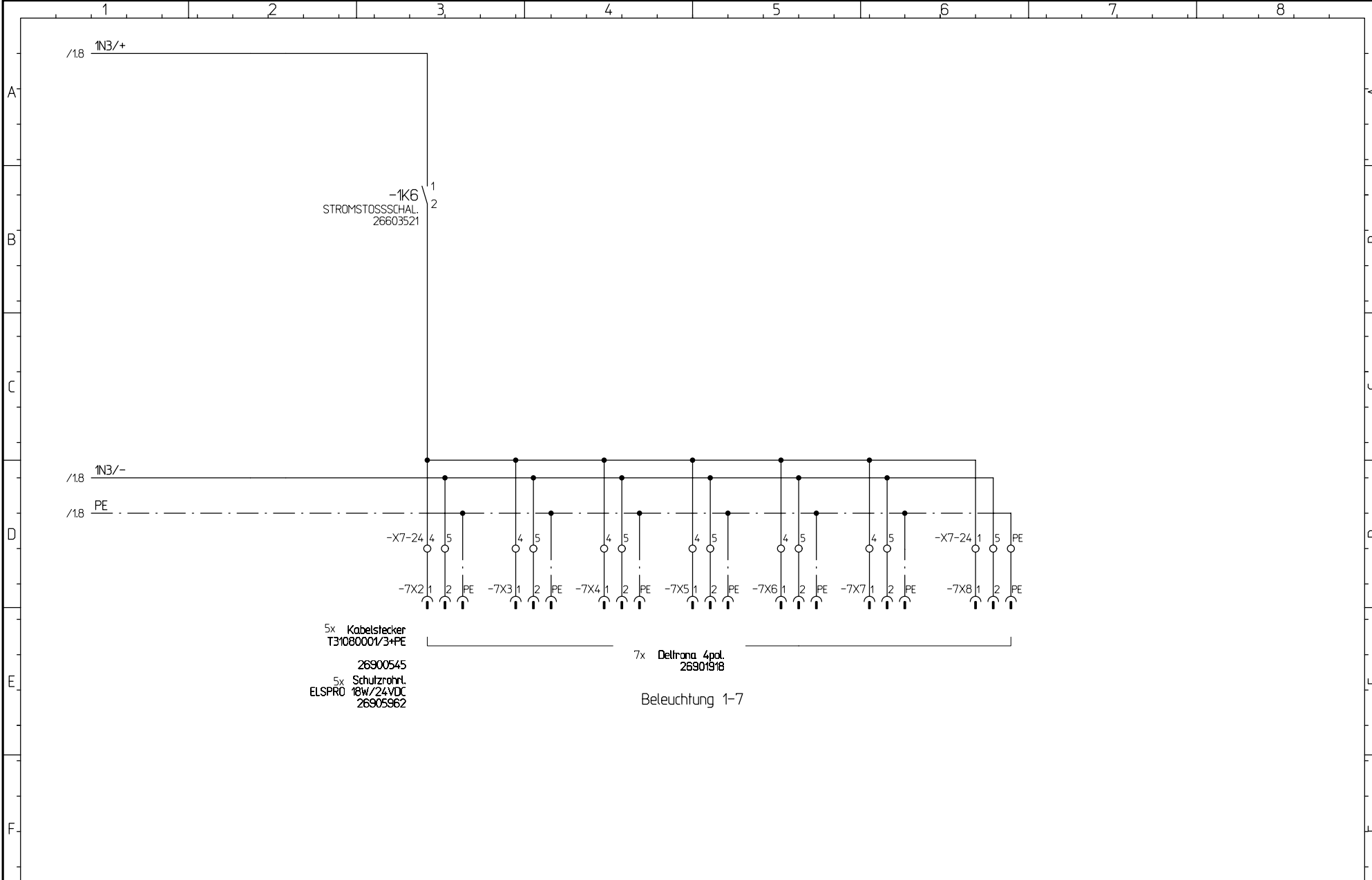

			CAD! KEINE MANUELLEN AENDERUNGEN!		Projekt: M-1641-M		Beleuchtung Maschine		Stueckliste: 25186171		Fg.-Gruppe: .7		Blatt-Nr.: 2	
			Ausdruck-Datum: 14.12.11		=Maschine		Notlichtbox				Blatt-Global: von		4	
Index Änderung-Nr. Datum / Name			Herrenknecht AG Schlehenweg 2 D-77963 Schwanau 2 Tel.: 07824 302-0 Fax.: 07824 3403 Info@Herrenknecht.de		Zn.-Nr.: 3474-564-002-.7		Notbeleuchtung +USV		Datum: 19.08.2011		Bearb.: Th		letzte Aenderung: 26/168	
											IB-Rev. vom 13.12.11		Th	

Patent-, Gebrauchsmuster- oder Geschmacksmuster-Eintragung vorbehalten.
 ausdruecklich gestattet. Zuwendungen verpflichten zu Schadensersatz. Alle Rechte fuer den Fall der Weitergabe sowie Vervielfaeltigung dieses Dokuments, Verwertung und Mitteilung seines Inhalts sind vorbehalten, soweit nicht

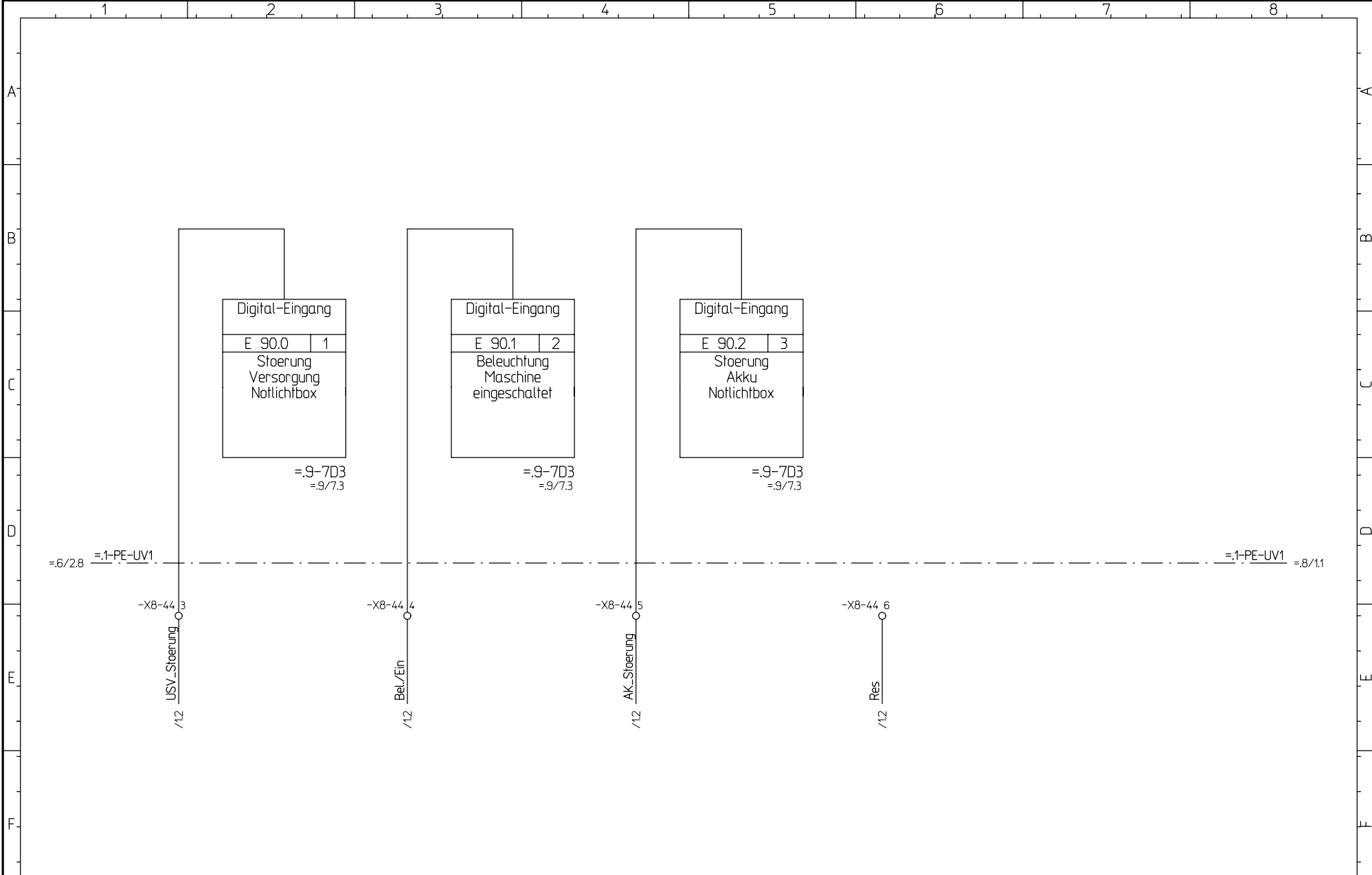



			CAD! KEINE MANUELLEN AENDERUNGEN!		Projekt: M-1641-M		Beleuchtung,Maschine Ein/Aus+Ueberwachung		Stueckliste: 25186171		Fg.-Gruppe: .7		Blatt-Nr.: 3	
			Ausdruck-Datum: 14.12.11		=Maschine		Notlichtbox				Blatt-Global: von		4	
Index Änderung-Nr. Datum / Name			Herrenknecht AG Schlehenweg 2 D-77963 Schwana 2 Tel.: 07824 302-0 Fax.: 07824 3403 Info@Herrenknecht.de		Zn.-Nr.: 3474-564-002-.7		Unterverteilung 1 +UV1		Datum: 19.08.2011		Bearb.: Th		letzte Aenderung: 27/168	
									IB-Rev. vom 13.12.11		Th			

Patent-, Gebrauchsmuster- oder Geschmacksmuster-Eintragung vorbehalten.

ausdruecklich gestattet. Zuwiderhandlungen verpflichten zu Schadensersatz. Alle Rechte fuer den Fall der

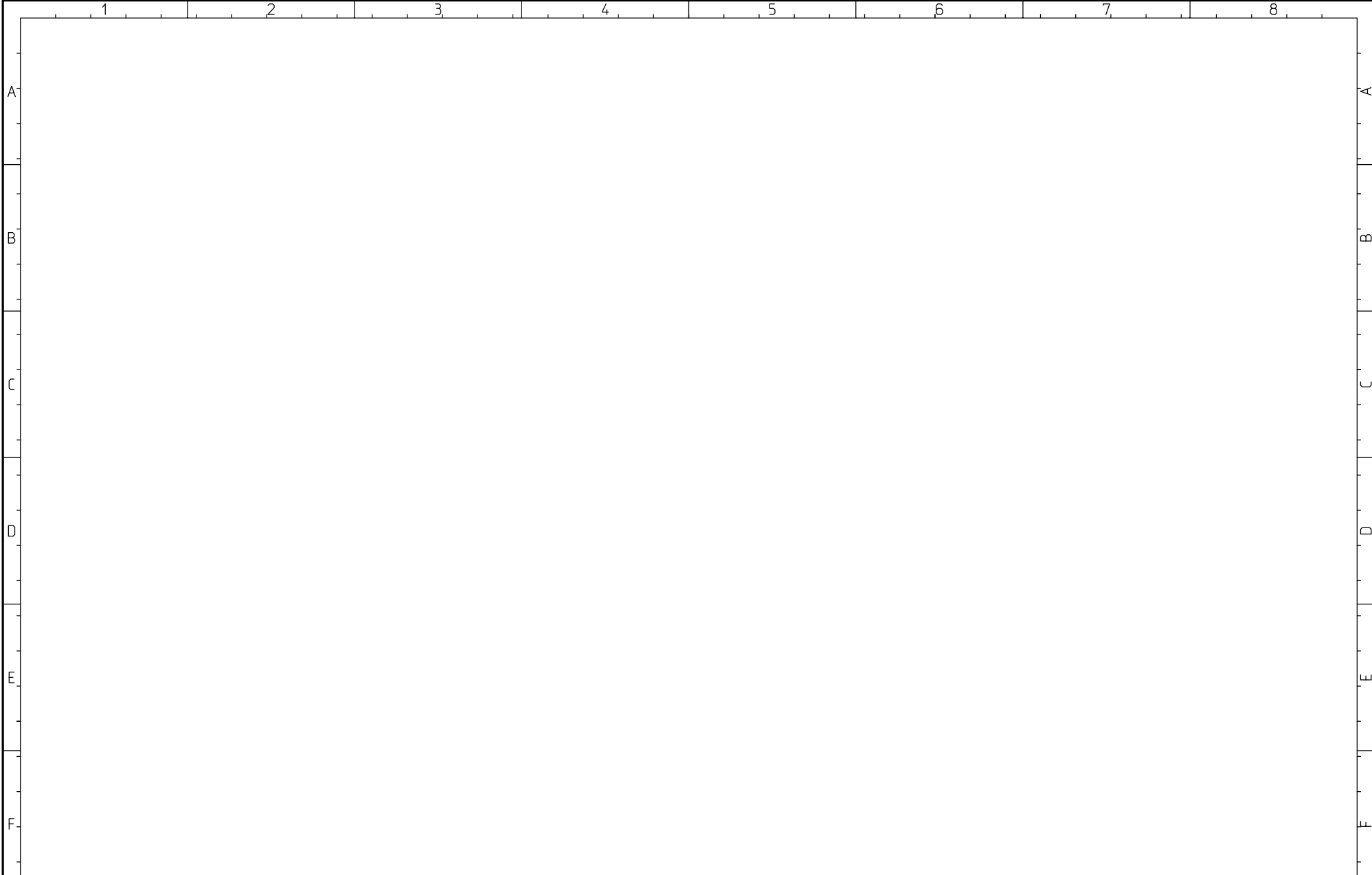
Weitergabe sowie Vervielfaeltigung dieses Dokuments, Verwertung und Mitteilung seines Inhalts sind verboten, soweit nicht



			CAD! KEINE MANUELLEN AENDERUNGEN !	 Herrenknecht AG Schlehenweg 2 D-77963 Schwanau 2 Tel.: 07824 302-0 Fax.: 07824 3403 Info@Herrenknecht.de	Projekt: M-1641-M	Reserve		Stueckliste:	Fg.-Gruppe:	Blatt-Nr.:
			Ausdruck-Datum:		=Maschine	Notlichtbox		25186171	.7	4
Index	Aenderung-Nr.	Datum / Name	14.12.11		Zn.-Nr.:		Datum:	Bearb.:	letzte Aenderung:	Blatt-Global:
				3474-564-002-.7		19.08.2011	Th	IB-Rev. vom 13.12.11 Th	28/168	4

Patent-, Gebrauchsmuster- oder Geschmacksmuster-Eintragung vorbehalten.

ausdrücklich gestattet. Zuwiderhandlungen verpflichten zu Schadensersatz. Alle Rechte für den Fall der

Weitergabe sowie Vervielfältigung dieses Dokuments, Verwertung und Mitteilung seines Inhalts sind verboten, soweit nicht

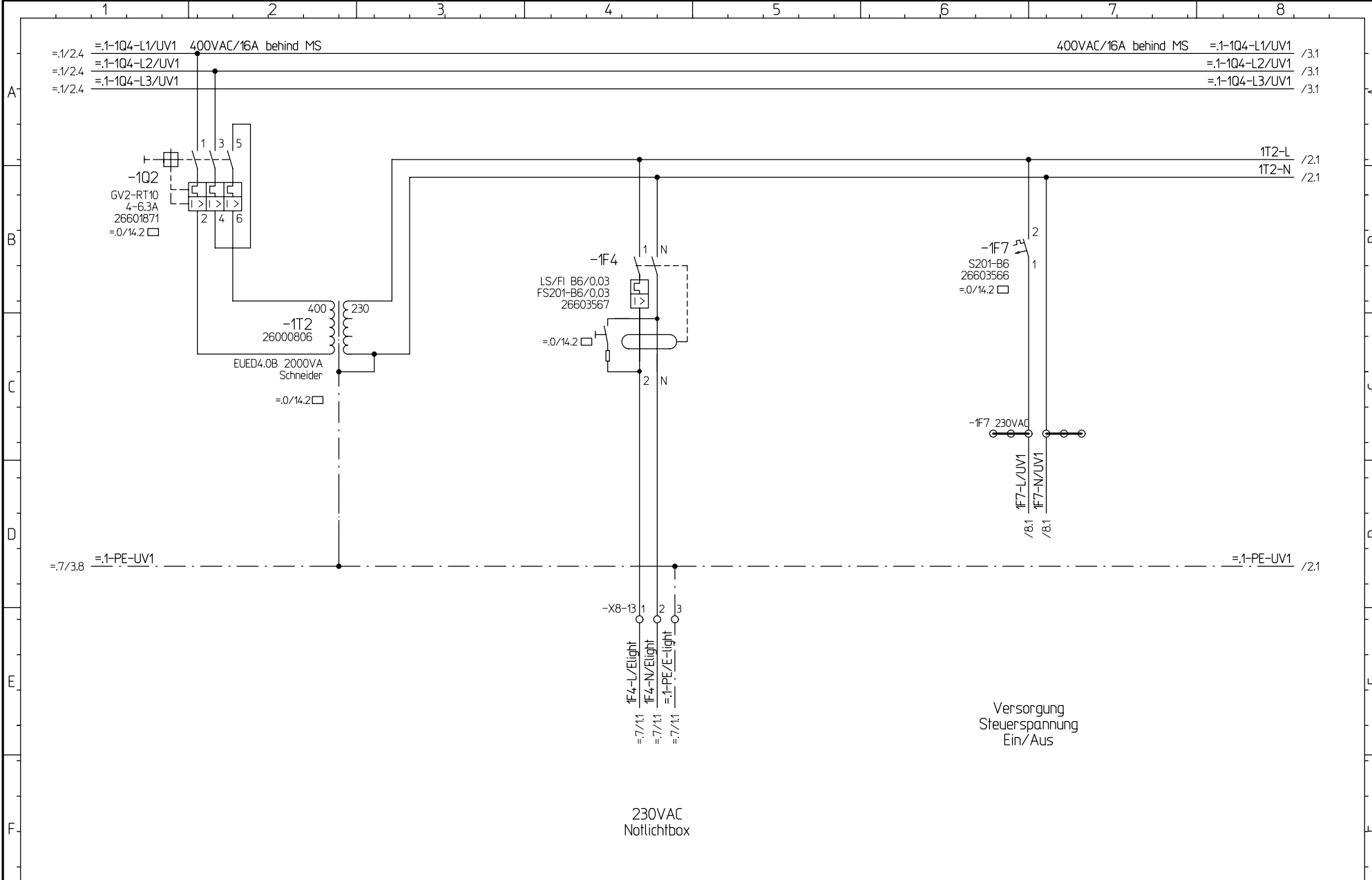

			CAD! KEINE MANUELLEN AENDERUNGEN !		Projekt: M-1641-M		Steuerspannung 230VAC		Stueckliste: 25186171		Fg.-Gruppe: .8		Blatt-Nr.: 1	
			Ausdruck-Datum: 14.12.11		=Maschine		Steuerspannung				Blatt-Global: von 12			
Index Änderung-Nr. Datum / Name			Herrenknecht AG Schlehenweg 2 D-77963 Schwanau 2 Tel.: 07824 302-0 Fax.: 07824 3403 Info@Herrenknecht.de		Zn.-Nr.: 3474-564-002-8		Unterverteilung 1 +UV1		Datum: 19.08.2011		Bearb.: Th		letzte Aenderung: 29/168	
									IB-Rev. vom 13.12.11		Th			

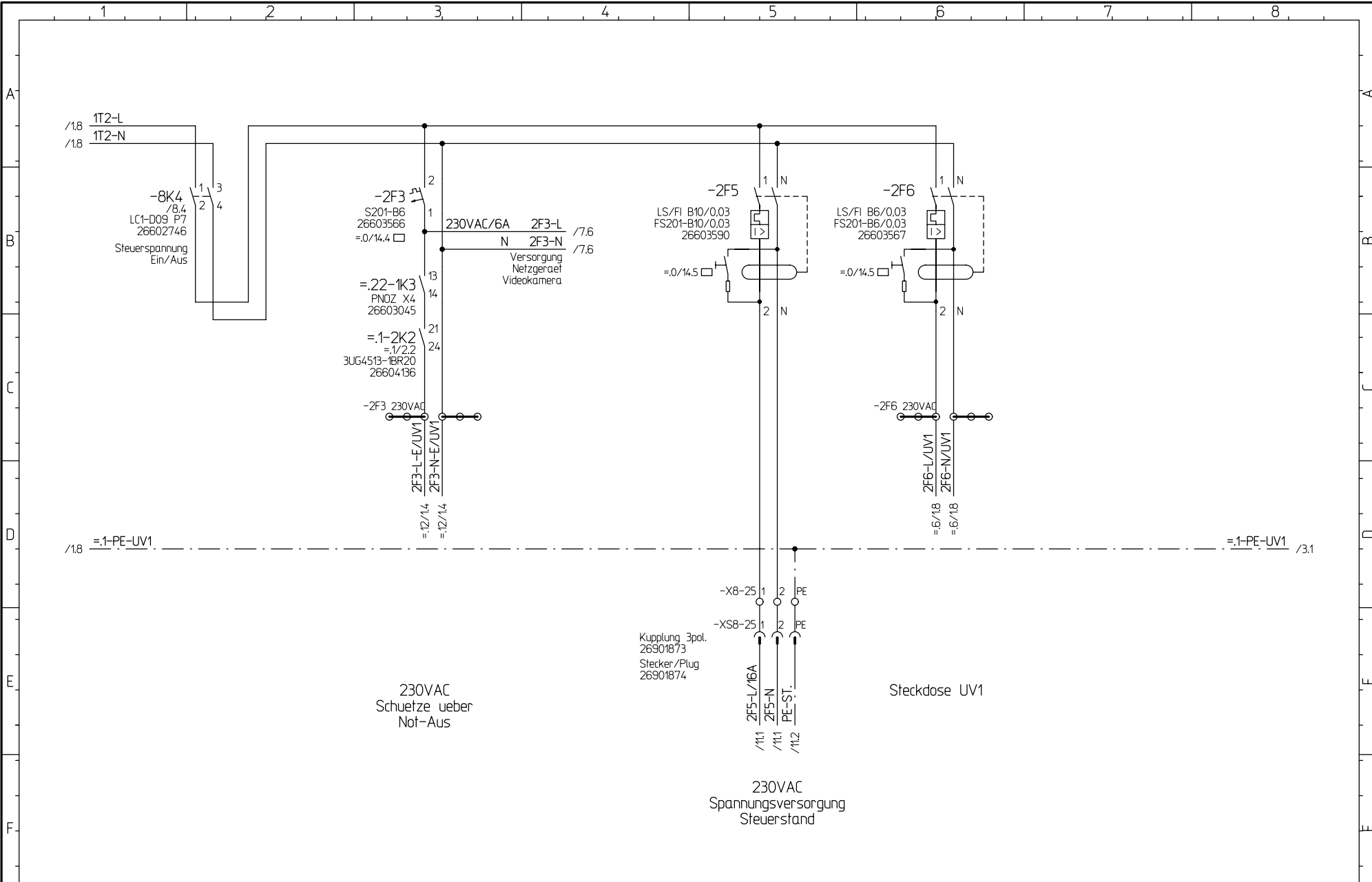

			CAD! KEINE MANUELLEN AENDERUNGEN !		Projekt: M-1641-M		Steuerspannung 230VAC		Stueckliste: 25186171		Fg.-Gruppe: .8		Blatt-Nr.: 2	
			Ausdruck-Datum: 14.12.11		=Maschine		Steuerspannung				Blatt-Global: von 12			
Index			Aenderung-Nr.		Datum / Name		Zn.-Nr.: 3474-564-002-8		Unterverteilung 1		Datum: 19.08.2011		Bearb.: Th	
							+UV1				letzte Aenderung: 1B-Rev. vom 13.12.11		Th	



Herrenknecht AG
 Schlehenweg 2
 D-77963 Schwanaau 2
 Tel.: 07824 302-0
 Fax.: 07824 3403
 Info@Herrenknecht.de

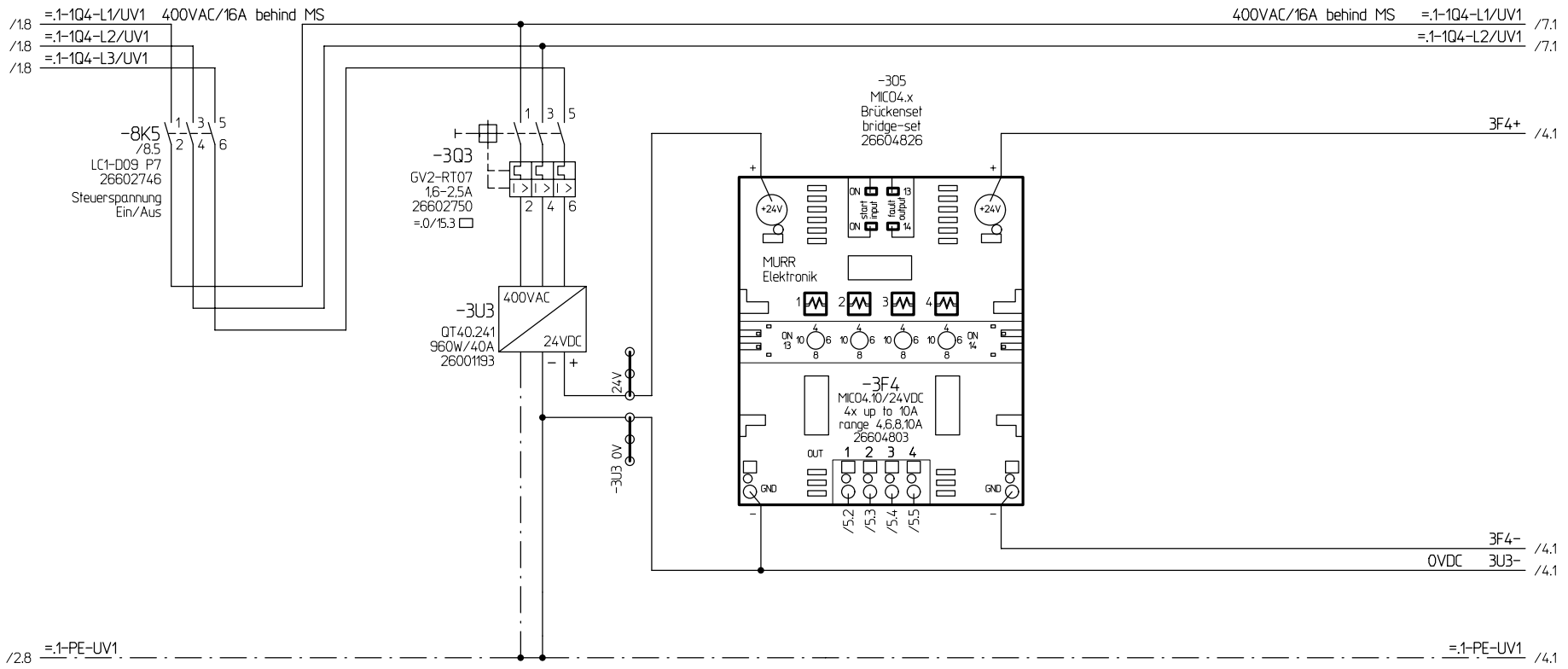

			CAD! KEINE MANUELLEN AENDERUNGEN !		Projekt: M-1641-M		Steuerspannung 24VDC SPS		Stueckliste: 25186171		Fg.-Gruppe: .8	Blatt-Nr.: 3
			Ausdruck-Datum: 14.12.11		=Maschine		Steuerspannung				Blatt-Global: von 12	
Index	Aenderung-Nr.	Datum / Name	 Herrenknecht AG Schlehenweg 2 D-77963 Schwanau 2 Tel.: 07824 302-0 Fax: 07824 3403 Info@Herrenknecht.de		Zn.-Nr.: 3474-564-002-8		Unterverteilung 1		Datum: 19.08.2011	Bearb.: Th	letzte Aenderung: 31/168	
											IB-Rev. vom 13.12.11	

Patent-, Gebrauchsmuster- oder Geschmacksmuster-Eintragung vorbehalten.

ausdruecklich gestattet. Zuwiderhandlungen verpflichten zu Schadensersatz. Alle Rechte fuer den Fall der

Weitergabe sowie Vervielfaeltigung dieses Dokuments, Verwertung und Mitteilung seines Inhalts sind verboten, soweit nicht

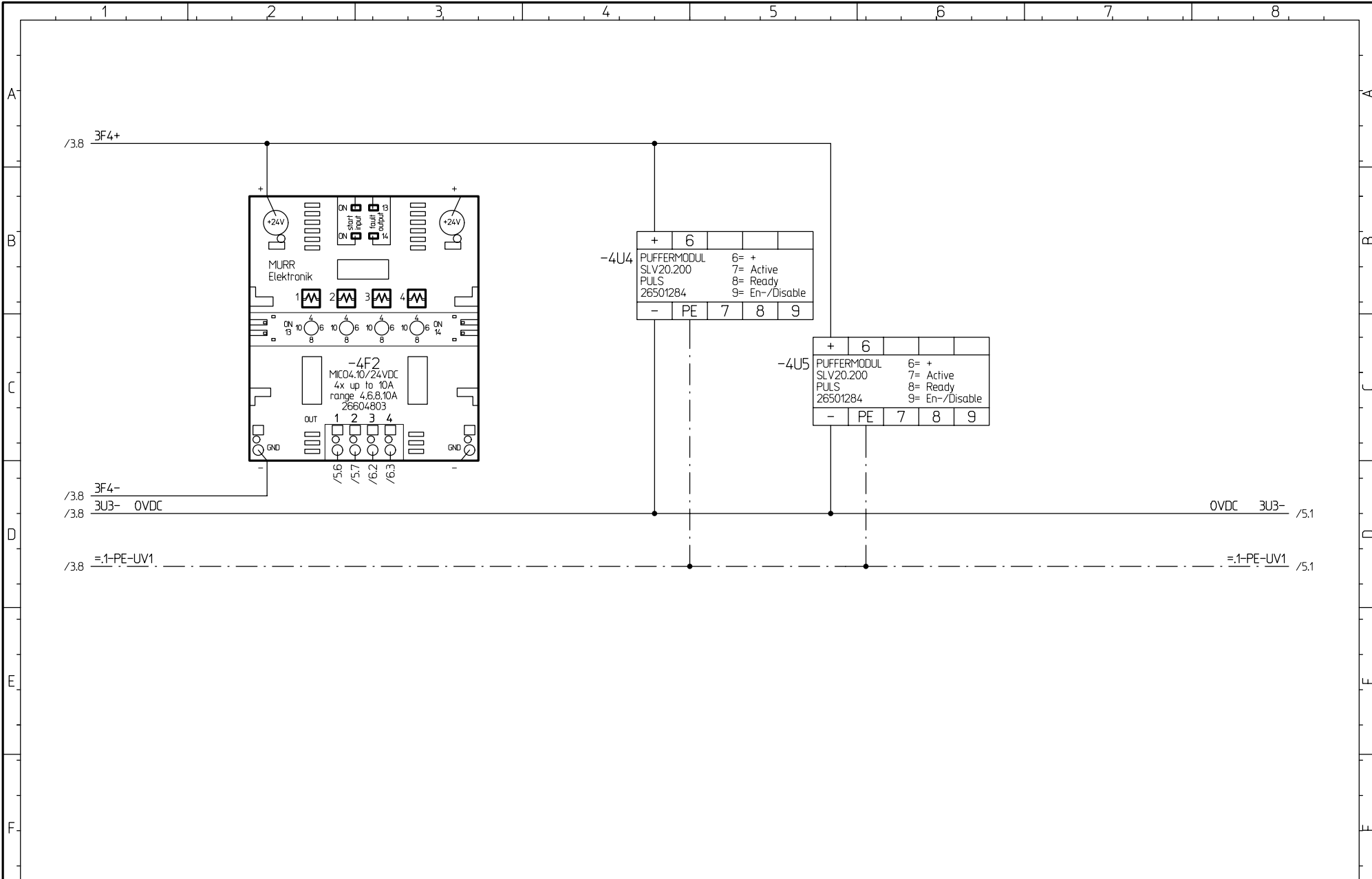

Index	Änderung-Nr.	Datum / Name

CAD! KEINE MANUELLEN
ÄNDERUNGEN!
Ausdruck-Datum:
14.12.11



Herrenknecht AG
Schlehenweg 2
D-77963 Schwanaau 2
Tel.: 07824 302-0
Fax.: 07824 3403
Info@Herrenknecht.de

Projekt: M-1641-M
=Maschine
Zn.-Nr.: 3474-564-002-8

Steuerspannung 24VDC SPS
Steuerspannung
Unterverteilung 1
+UV1

Stueckliste:	Fg.-Gruppe:	Blatt-Nr.:
25186171	.8	4
	Blatt-Global:	von 12
	32/168	
letzte Aenderung: IB-Rev. vom 13.12.11 Th		

Spannung nach Hauptschalter

OVDC 3U3- /6.1

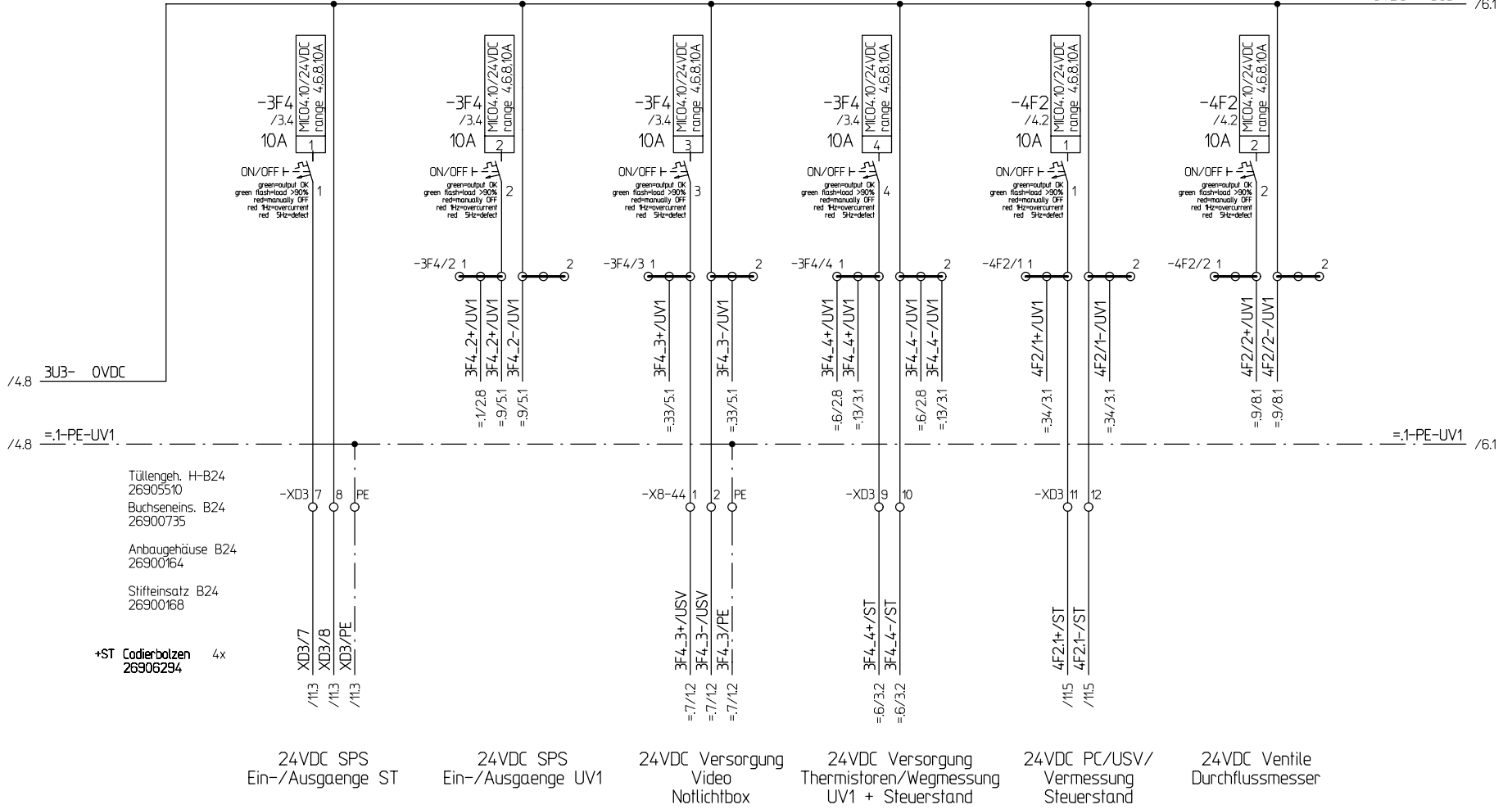

Patent-, Gebrauchsmuster- oder Geschmacksmuster-Eintragung vorbehalten.

ausdrücklich gestattet. Zuwiderhandlungen verpflichten zu Schadenersatz. Alle Rechte für den Fall der

Weitergabe sowie Vervielfältigung dieses Dokuments, Verwertung und Mitteilung seines Inhalts sind verboten, soweit nicht

			CAD! KEINE MANUELLEN ÄNDERUNGEN!		Projekt: M-1641-M		Steuerspannung 24VDC		Stueckliste: 25186171		Fg.-Gruppe: .8		Blatt-Nr.: 5	
			Ausdruck-Datum: 14.12.11		=Maschine		Steuerspannung				Blatt-Global: von 12			
Index Änderung-Nr. Datum / Name			14.12.11		Zn.-Nr.: 3474-564-002-8		Unterverteilung 1		Datum: 19.08.2011		Bearb.: Th		letzte Änderung: IB-Rev. vom 13.12.11 Th	



Herrenknecht AG
Schlehenweg 2
D-77963 Schwana u 2
Tel.: 07824 302-0
Fax.: 07824 3403
Info@Herrenknecht.de

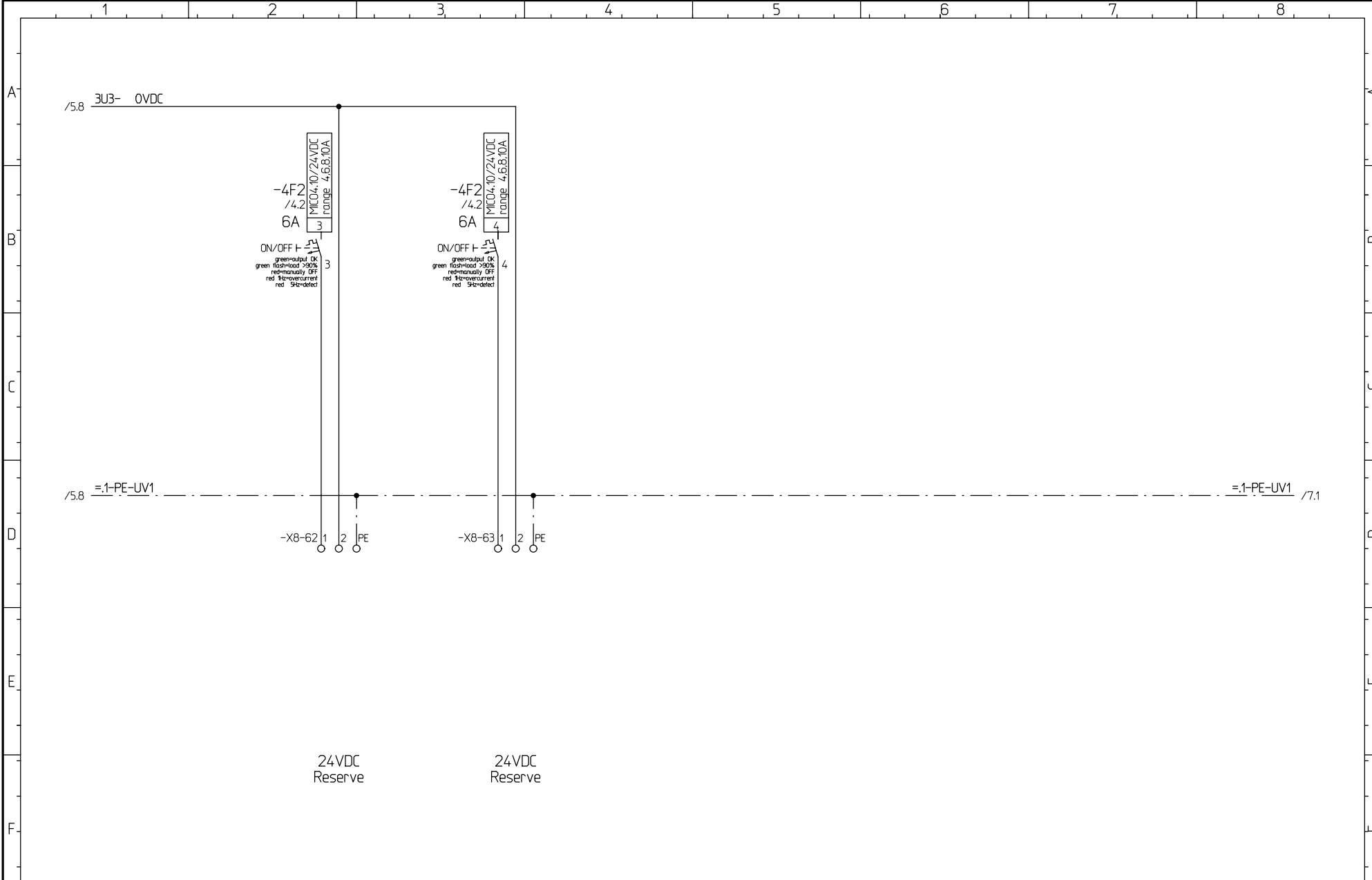

			CAD! KEINE MANUELLEN AENDERUNGEN !		Projekt: M-1641-M		Steuerspannung 24VDC		Stueckliste: 25186171		Fg.-Gruppe: .8		Blatt-Nr.: 6	
			Ausdruck-Datum: 14.12.11		=Maschine		Steuerspannung				Blatt-Global: von 12			
Index Änderung-Nr. Datum / Name			Herrenknecht AG Schlehenweg 2 D-77963 Schwana 2 Tel.: 07824 302-0 Fax: 07824 3403 Info@Herrenknecht.de		Zn.-Nr.: 3474-564-002-8		Unterverteilung 1 +UV1		Datum: 19.08.2011		Bearb.: Th		letzte Aenderung: 1B-Rev. vom 13.12.11 Th	

Patent-, Gebrauchsmuster- oder Geschmacksmuster-Eintragung vorbehalten.

ausdrücklich gestattet. Zuwiderhandlungen verpflichten zu Schadensersatz. Alle Rechte fuer den Fall der

Weitergabe sowie Vervielfaeltigung dieses Dokuments, Verwertung und Mitteilung seines Inhalts sind verboten, soweit nicht

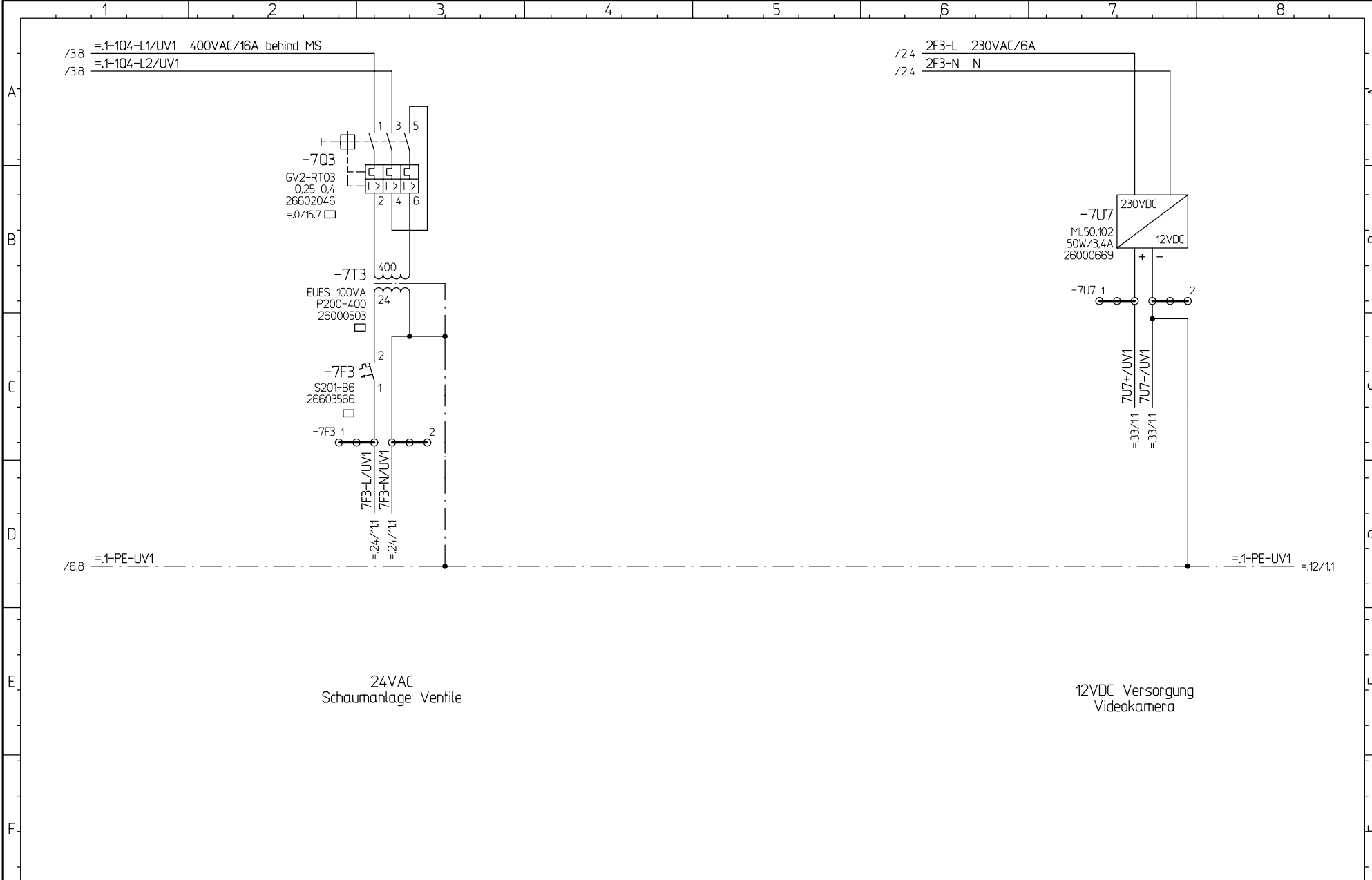

			CAD! KEINE MANUELLEN AENDERUNGEN !		Projekt: M-1641-M		Steuerspannung 24VAC Schaum, 12VDC Video			Stueckliste: 25186171		Fg.-Gruppe: .8		Blatt-Nr.: 7		
			Ausdruck-Datum: 14.12.11		=Maschine		Steuerspannung					Blatt-Global: von 12				
Index Änderung-Nr. Datum / Name			Herrenknecht AG Schlehenweg 2 D-77963 Schwanaau 2 Tel.: 07824 302-0 Fax.: 07824 3403 Info@Herrenknecht.de		Zn.-Nr.: 3474-564-002-8		Unterverteilung 1 +UV1		Datum: 19.08.2011		Bearb.: Th		letzte Aenderung: 1B-Rev. vom 13.12.11		Th	

Patent-, Gebrauchsmuster- oder Geschmacksmuster-Eintragung vorbehalten.

ausdruecklich gestattet. Zuwiderhandlungen verpflichten zu Schadenersatz. Alle Rechte fuer den Fall der

Weitergabe sowie Vervielfaeltigung dieses Dokuments, Verwertung und Mitteilung seines Inhalts sind verboten, soweit nicht

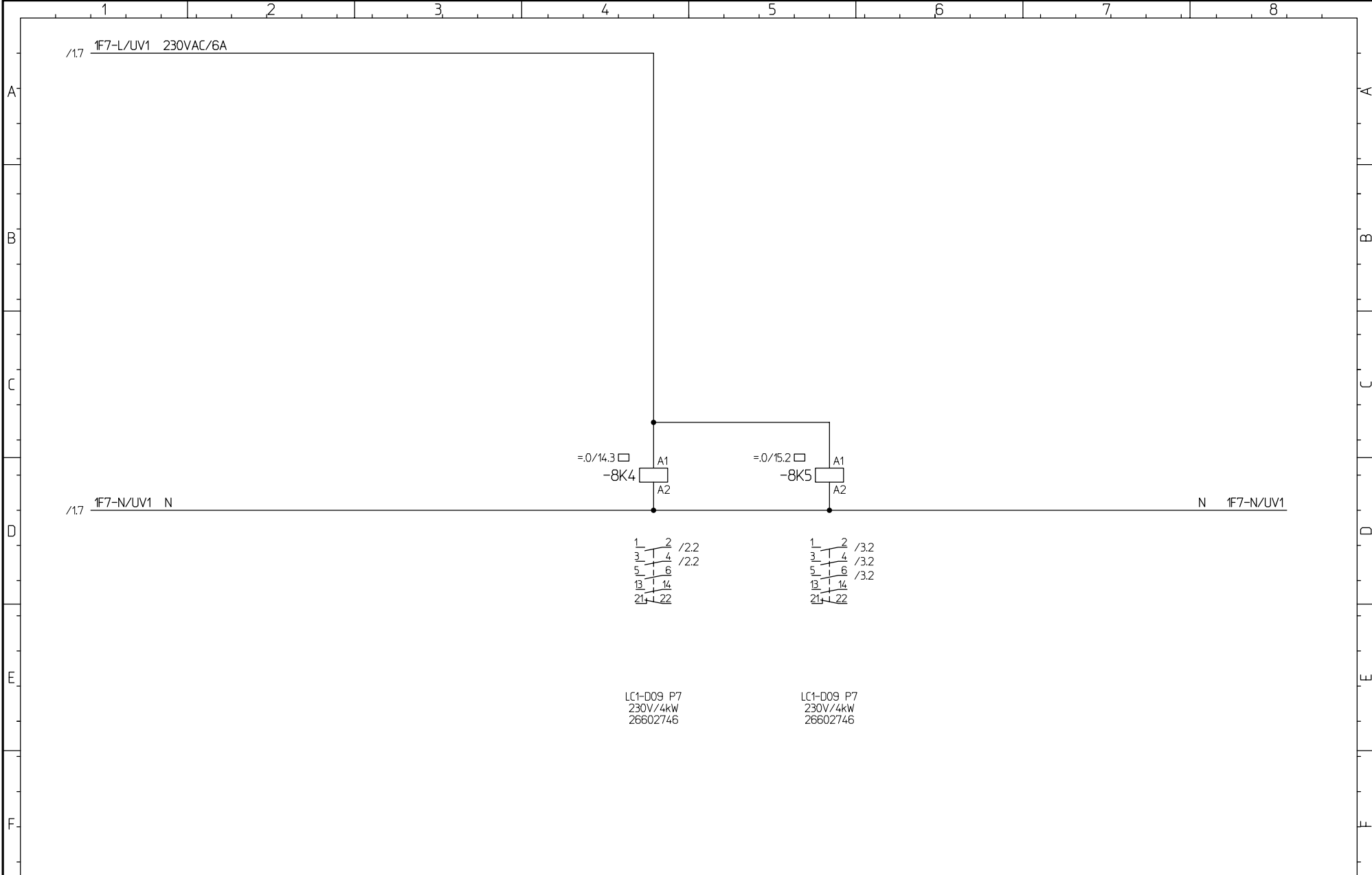

LC1-D09 P7
230V/4kW
26602746

LC1-D09 P7
230V/4kW
26602746

			CAD! KEINE MANUELLEN AENDERUNGEN !		Projekt: M-1641-M		Steuerung Ein/Aus		Stueckliste: 25186171		Fg.-Gruppe: .8	Blatt-Nr.: 8	
			Ausdruck-Datum: 14.12.11		=Maschine		Steuerspannung				Blatt-Global: von 12		
Index	Aenderung-Nr.	Datum / Name	 Herrenknecht AG Schleheweg 2 D-77963 Schwanau 2 Tel.: 07824 302-0 Fax.: 07824 3403 Info@Herrenknecht.de		Zn.-Nr.: 3474-564-002-8		Unterverteilung 1		Datum: 19.08.2011	Bearb.: Th	letzte Aenderung: 36/168		IB-Rev. vom 13.12.11 Th
							+UV1						

Patent-, Gebrauchsmuster- oder
Geschmacksmuster-Eintragung vorbehalten.

ausdruecklich gestattet. Zuwiderhandlungen verpflichten
zu Schadensersatz. Alle Rechte fuer den Fall der

Weitergabe sowie Vervielfaeltigung dieses Dokuments, Verwertung
und Mitteilung seines Inhalts sind verboten, soweit nicht

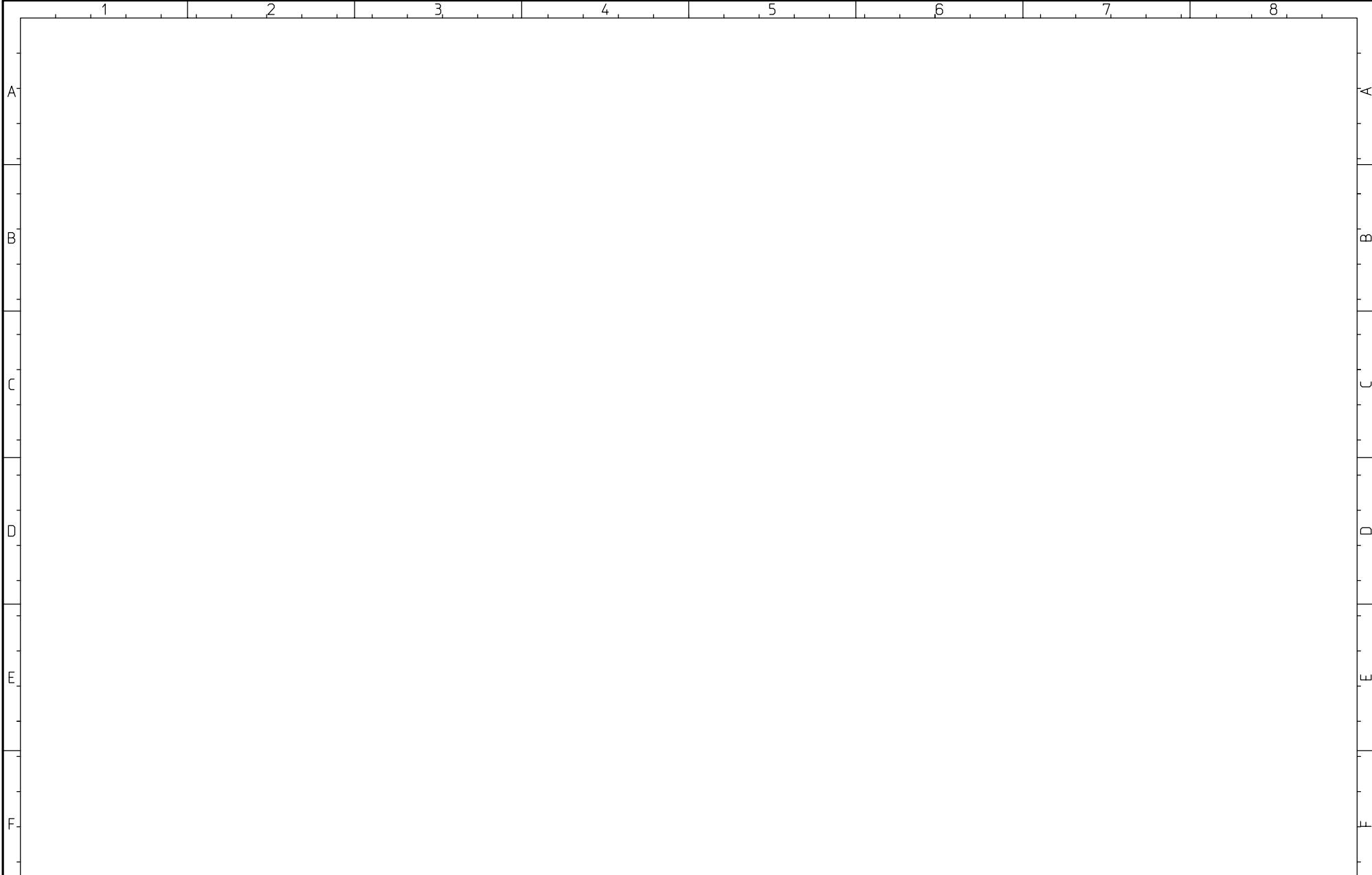



			CAD! KEINE MANUELLEN AENDERUNGEN !	 Herrenknecht AG Schlehenweg 2 D-77963 Schwanaau 2 Tel.: 07824 302-0 Fax.: 07824 3403 Info@Herrenknecht.de	Projekt: M-1641-M	Reserve		Stueckliste:	Fg.-Gruppe:	Blatt-Nr.:
			Ausdruck-Datum:		=Maschine	Steuerspannung		25186171	.8	9
Index	Aenderung-Nr.	Datum / Name	14.12.11		Zn.-Nr.:	Datum:	Bearb.:	letzte Aenderung:	Blatt-Global:	von
				3474-564-002-8	19.08.2011	Th	IB-Rev. vom 13.12.11 Th	37/168		

Patent-, Gebrauchsmuster- oder
Geschmacksmuster-Eintragung vorbehalten.

ausdruecklich gestattet. Zuwiderhandlungen verpflichten
zu Schadensersatz. Alle Rechte fuer den Fall der

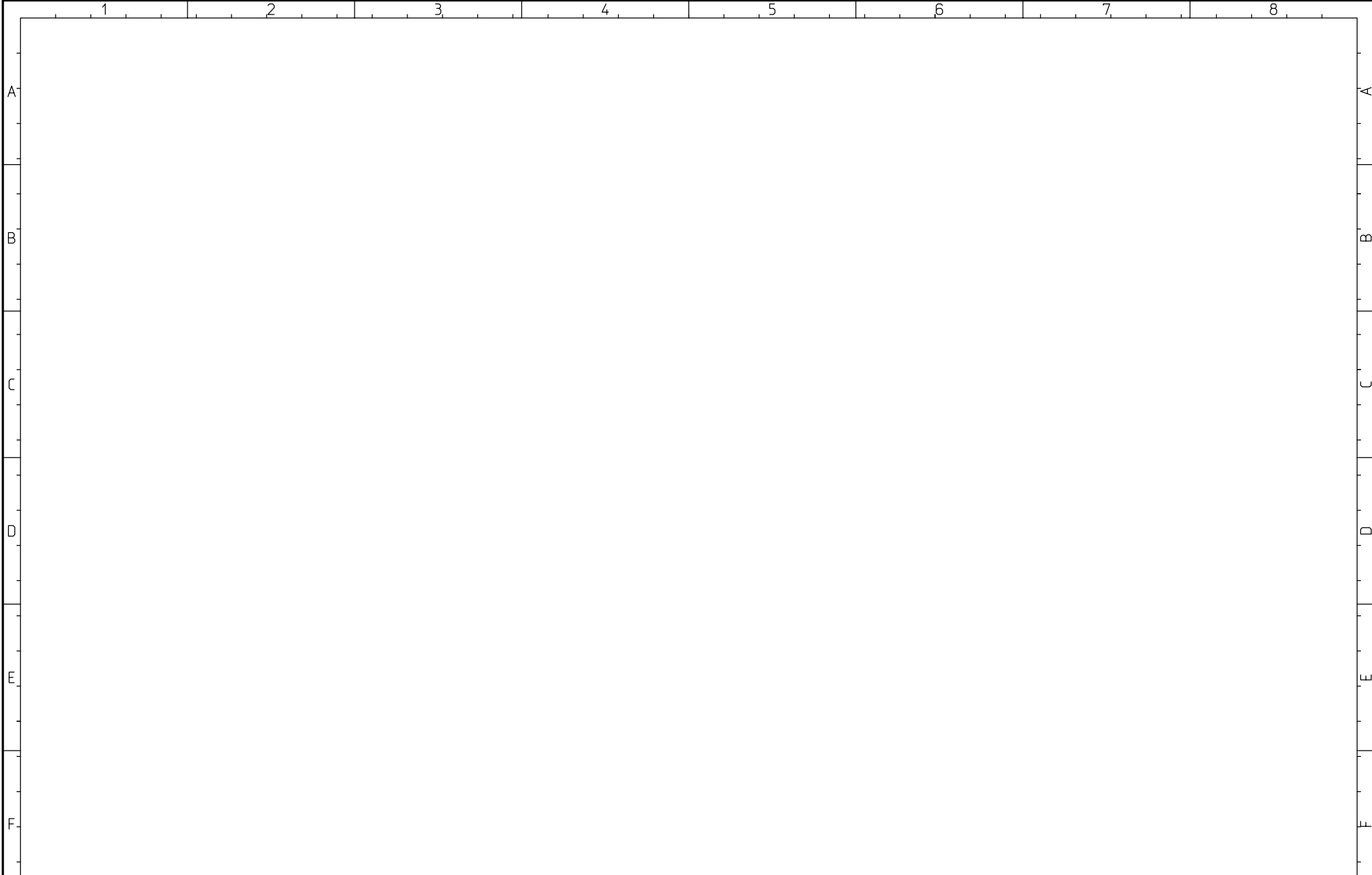
Weitergabe sowie Vervielfaeltigung dieses Dokuments, Verwertung
und Mitteilung seines Inhalts sind verboten, soweit nicht



			CAD! KEINE MANUELLEN AENDERUNGEN !	 Herrenknecht AG Schlehenweg 2 D-77963 Schwanau 2 Tel.: 07824 302-0 Fax.: 07824 3403 Info@Herrenknecht.de	Projekt: M-1641-M	Reserve		Stueckliste:	Fg.-Gruppe:	Blatt-Nr.:
			Ausdruck-Datum:		=Maschine	Steuerspannung		25186171	.8	10
Index	Aenderung-Nr.	Datum / Name	14.12.11		Zn.-Nr.:	Datum:	Bearb.:	letzte Aenderung:	Blatt-Global: von 12	
				3474-564-002-8	19.08.2011	Th	IB-Rev. vom 13.12.11 Th	38/168		

Patent-, Gebrauchsmuster- oder Geschmacksmuster-Eintragung vorbehalten.

ausdrücklich gestattet. Zuwiderhandlungen verpflichten zu Schadensersatz. Alle Rechte für den Fall der

Weitergabe sowie Vervielfältigung dieses Dokuments, Verwertung und Mitteilung seines Inhalts sind verboten, soweit nicht

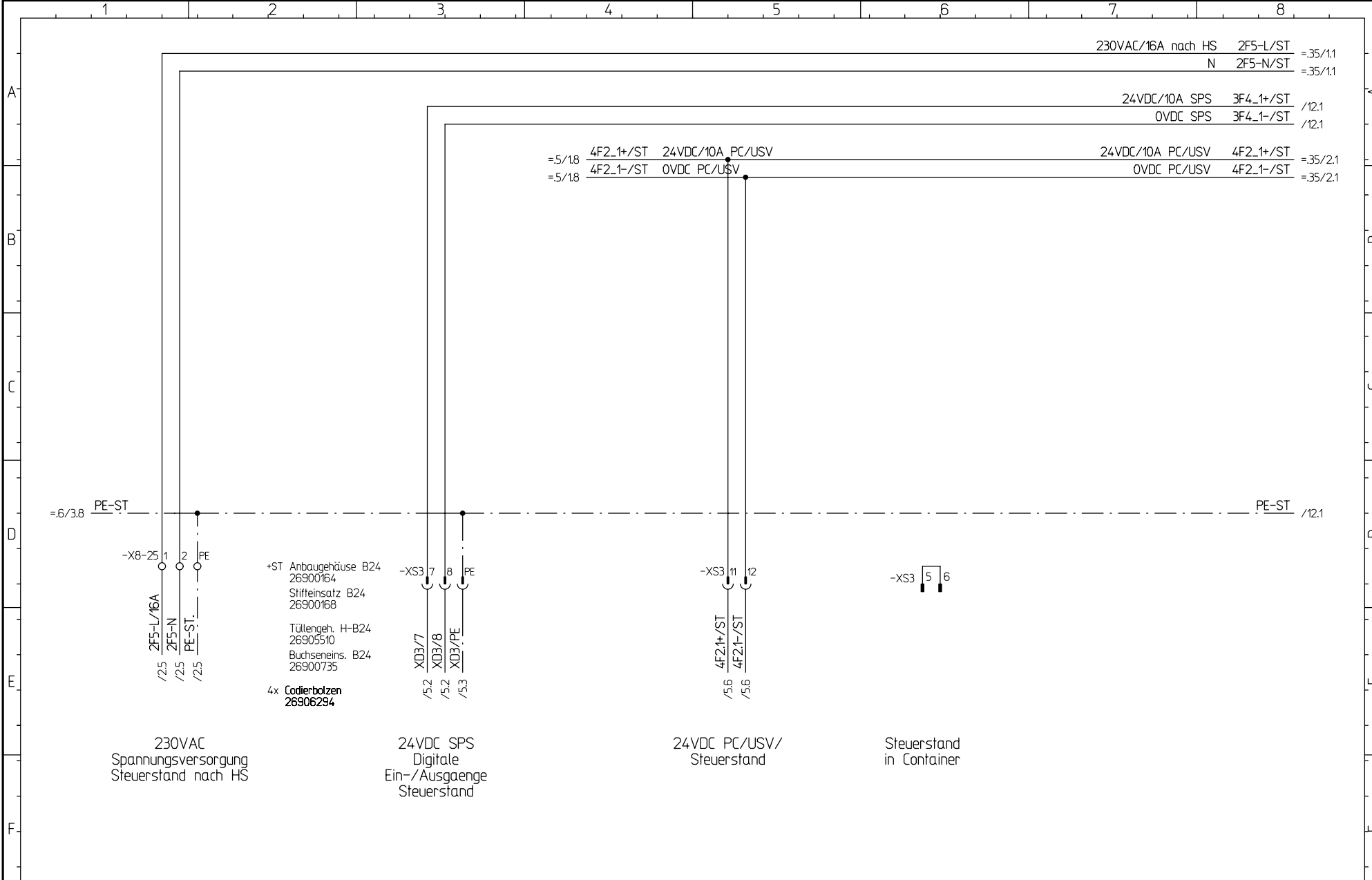

			CAD! KEINE MANUELLEN AENDERUNGEN!		Projekt: M-1641-M		Steuerspannung 230VAC, 24VDC SPS, USV PC		Stueckliste: 25186171		Fg.-Gruppe: .8		Blatt-Nr.: 11	
			Ausdruck-Datum: 14.12.11		=Maschine		Steuerspannung				Blatt-Global: von 12			
Index Änderung-Nr. Datum / Name			Herrenknecht AG Schlehenweg 2 D-77963 Schwanaun 2 Tel.: 07824 302-0 Fax.: 07824 3403 Info@Herrenknecht.de		Zn.-Nr.: 3474-564-002-8		Steuerspannung		Datum: 19.08.2011		Bearb.: Th		letzte Aenderung: 39/168	
							+ST				IB-Rev. vom 13.12.11		Th	

Patent-, Gebrauchsmuster- oder Geschmacksmuster-Eintragung vorbehalten.

ausdrücklich gestattet. Zuwiderhandlungen verpflichten zu Schadensersatz. Alle Rechte für den Fall der

Weitergabe sowie Vervielfältigung dieses Dokuments, Verwertung und Mitteilung seines Inhalts sind verboten, soweit nicht

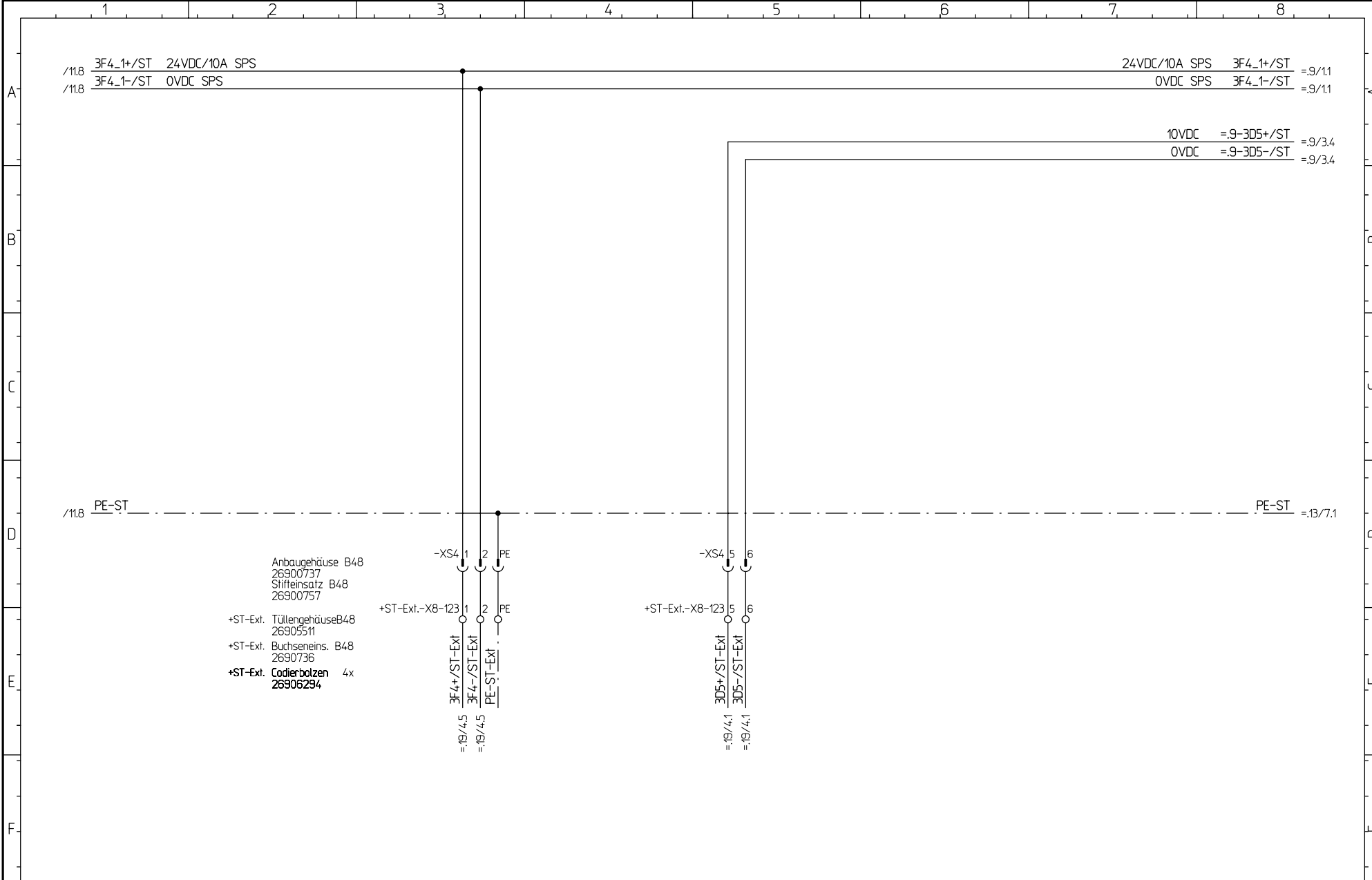

- Anbaugeschäuse B48
26900737
- Stifteinsatz B48
26900757
- +ST-Ext. Tüllengehäuse B48
26905511
- +ST-Ext. Buchseneins. B48
2690736
- +ST-Ext. Codierbolzen
26906294 4x

			CAD! KEINE MANUELLEN AENDERUNGEN !		Projekt: M-1641-M		Steuerspannung 24VDC, 10VDC ST-Extern			Stueckliste:	Fg.-Gruppe:	Blatt-Nr.:
			 Herrenknecht AG Schleheweg 2 D-77963 Schwanaun 2 Tel.: 07824 302-0 Fax.: 07824 3403 Info@Herrenknecht.de		=Maschine		Steuerspannung			25186171	.8	12
Ausdruck-Datum: 14.12.11					Zn.-Nr.: 3474-564-002-8		Steuerstand		Datum:	Bearb.:	letzte Aenderung:	
Index	Aenderung-Nr.	Datum / Name				+ST	19.08.2011	Th	IB-Rev. vom 13.12.11 Th			40/168

=8/12.8 =8-3F4_1+/ST 24VDC/10A SPS
 =8/12.8 =8-3F4_1-/ST 0VDC SPS

24VDC/10A SPS =8-3F4_1+/ST /3.1
 0VDC SPS =8-3F4_1-/ST /3.1

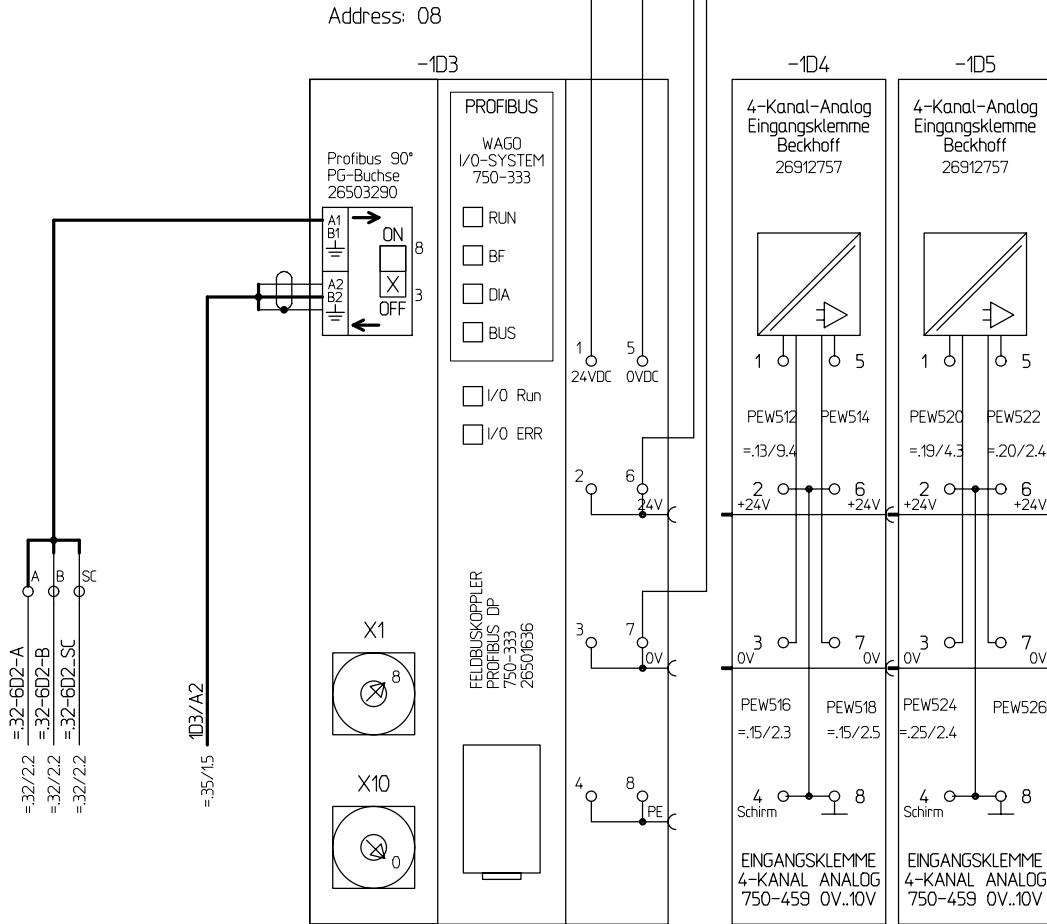

			CAD! KEINE MANUELLEN AENDERUNGEN !		Projekt: M-1641-M		SPS Anschaltung Steuerstand		Stueckliste: 25186171		Fg.-Gruppe: .9		Blatt-Nr.: 1	
			Ausdruck-Datum: 14.12.11		=Maschine		SPS-Konfiguration				Blatt-Global: von 8			
Index Änderung-Nr. Datum / Name			Herrenknecht AG Schlehenweg 2 D-77963 Schwanau 2 Tel.: 07824 302-0 Fax.: 07824 3403 Info@Herrenknecht.de		Zn.-Nr.: 3474-564-002-.9		Steuerstand +ST		Datum: 19.08.2011		Bearb.: Th		letzte Aenderung: 41/168	
													IB-Rev. vom 13.12.11 Th	

Patent-, Gebrauchsmuster- oder Geschmacksmuster-Eintragung vorbehalten.

ausdruecklich gestattet. Zuwendungen verpflichten zu Schadensersatz. Alle Rechte fuer den Fall der

Weitergabe sowie Vervielfaeltigung dieses Dokuments, Verwertung und Mitteilung seines Inhalts sind verboten, soweit nicht

Patent-, Gebrauchsmuster- oder Geschmacksmuster-Eintragung vorbehalten.

ausdrücklich gestattet. Zuwiderhandlungen verpflichten zu Schadenersatz. Alle Rechte für den Fall der

Weitergabe sowie Vervielfältigung dieses Dokuments, Verwertung und Mitteilung seines Inhalts sind verboten, soweit nicht

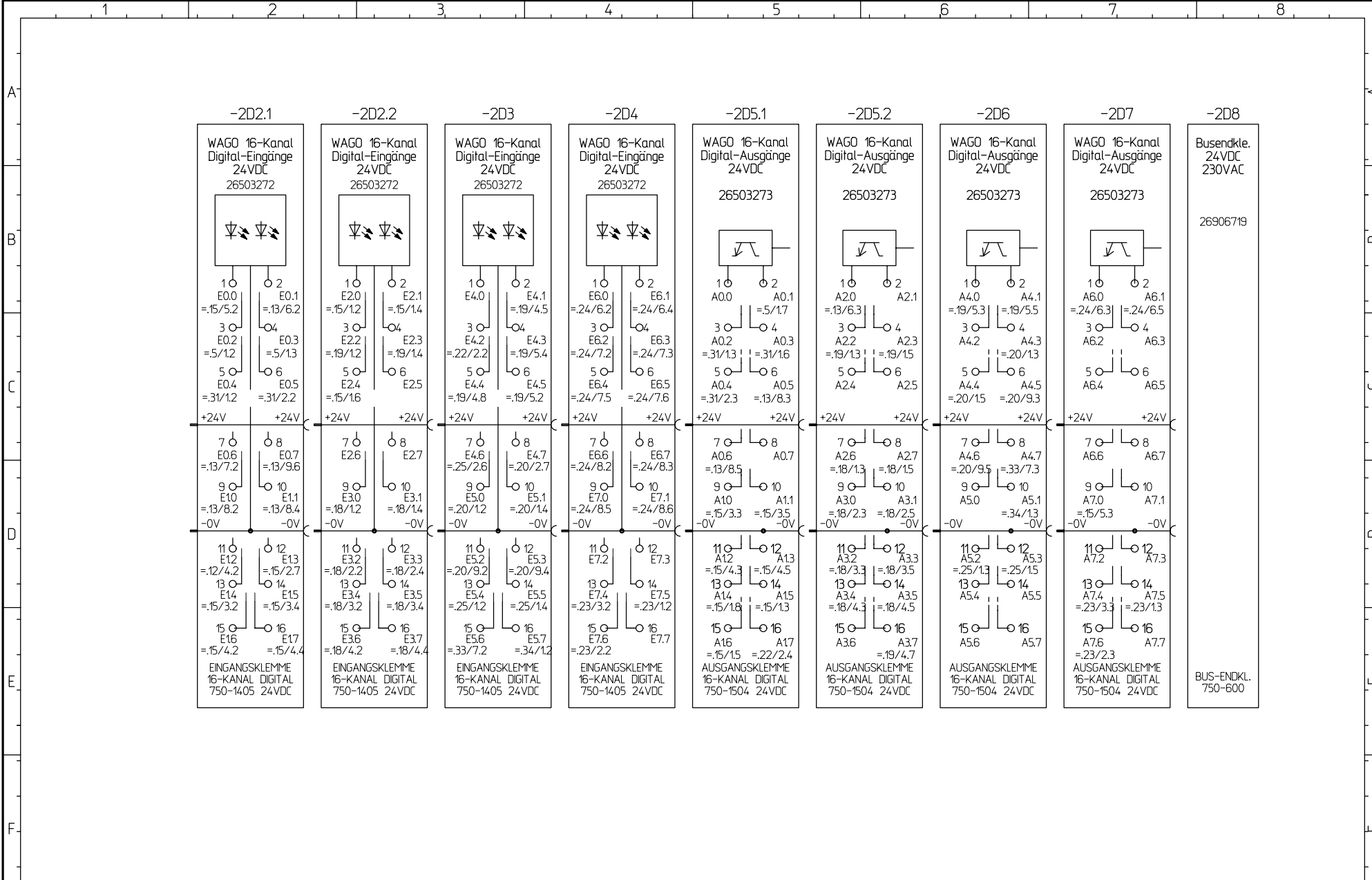

			CAD! KEINE MANUELLEN ÄNDERUNGEN!		Projekt: M-1641-M		SPS		Stueckliste: 25186171		Fg.-Gruppe: .9		Blatt-Nr.: 2	
			Ausdruck-Datum: 14.12.11		=Maschine		SPS-Konfiguration				Blatt-Global: von 8			
Index	Änderung-Nr.	Datum / Name	14.12.11		Zn.-Nr.: 3474-564-002-9		Steuerstand		Datum: 19.08.2011	Bearb.: Th	letzte Änderung: 42/168		IB-Rev. vom 13.12.11 Th	



Herrenknecht AG
Schlehenweg 2
D-77963 Schwanau 2
Tel.: 07824 302-0
Fax.: 07824 3403
Info@Herrenknecht.de

/18 =8-3F4_1+/ST 24VDC/10A SPS
 /18 =8-3F4_1-/ST 0VDC SPS

24VDC/10A SPS =8-3F4_1+/ST =.12/4.1
 0VDC SPS =8-3F4_1-/ST =.12/4.1

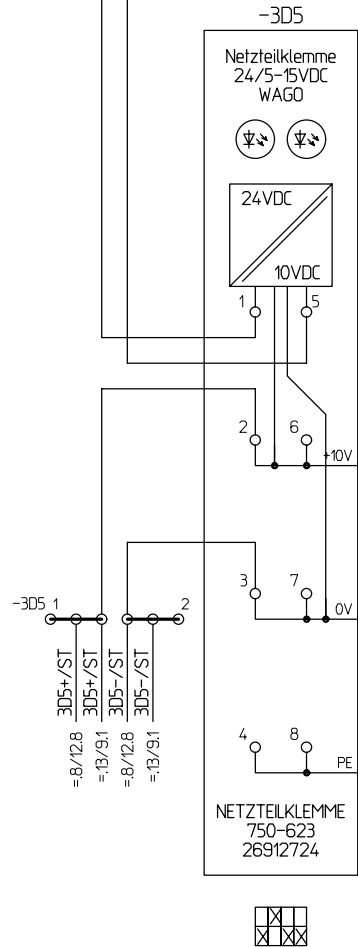



			CAD! KEINE MANUELLEN AENDERUNGEN !		Projekt: M-1641-M			SPS Netzteilklemme 10VDC		Stueckliste:	Fg.-Gruppe:	Blatt-Nr.:
			 Herrenknecht AG Schleheweg 2 D-77963 Schwanau 2 Tel.: 07824 302-0 Fax.: 07824 3403 Info@Herrenknecht.de		=Maschine			SPS-Konfiguration		25186171	.9	3
Ausdruck-Datum: 14.12.11					Zn.-Nr.:	Steuerstand	Datum:	Bearb.:	letzte Aenderung:	Blatt-Global: von	8	
Index	Aenderung-Nr.	Datum / Name	14.12.11	3474-564-002-.9	+ST	19.08.2011	Th	IB-Rev. vom 13.12.11	Th			

Patent-, Gebrauchsmuster- oder Geschmacksmuster-Eintragung vorbehalten.

ausdruecklich gestattet. Zuwiderhandlungen verpflichten zu Schadensersatz. Alle Rechte fuer den Fall der

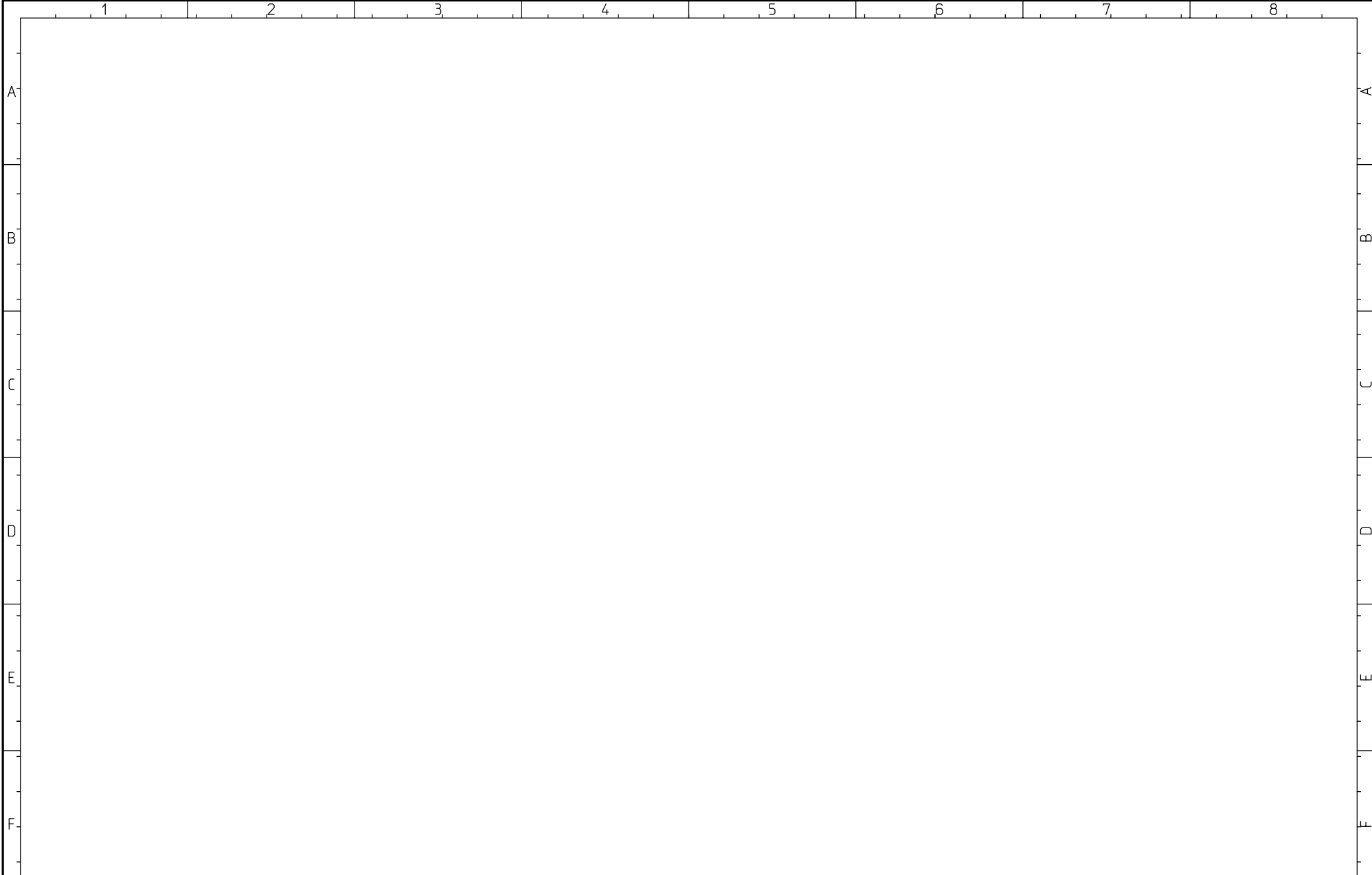
Weitergabe sowie Vervielfaeltigung dieses Dokuments, Verwertung und Mitteilung seines Inhalts sind verboten, soweit nicht



			CAD! KEINE MANUELLEN AENDERUNGEN !	 Herrenknecht AG Schlehenweg 2 D-77963 Schwana 2 Tel.: 07824 302-0 Fax.: 07824 3403 Info@Herrenknecht.de	Projekt: M-1641-M	Reserve		Stueckliste:	Fg.-Gruppe:	Blatt-Nr.:
			Ausdruck-Datum:		=Maschine	SPS-Konfiguration		25186171	.9	4
Index	Aenderung-Nr.	Datum / Name	14.12.11		Zn.-Nr.:	Datum:	Bearb.:	letzte Aenderung:	Blatt-Global:	von
				3474-564-002-.9	19.08.2011	Th	IB-Rev. vom 13.12.11 Th	44/168		

/5.8 =8-3F4_2+/UV1 24VDC SPS/10A
 /5.8 =8-3F4_2-/UV1 0VDC SPS

24VDC SPS/10A =8-3F4_2+/UV1 /7.1
 0VDC SPS =8-3F4_2-/UV1 /7.1

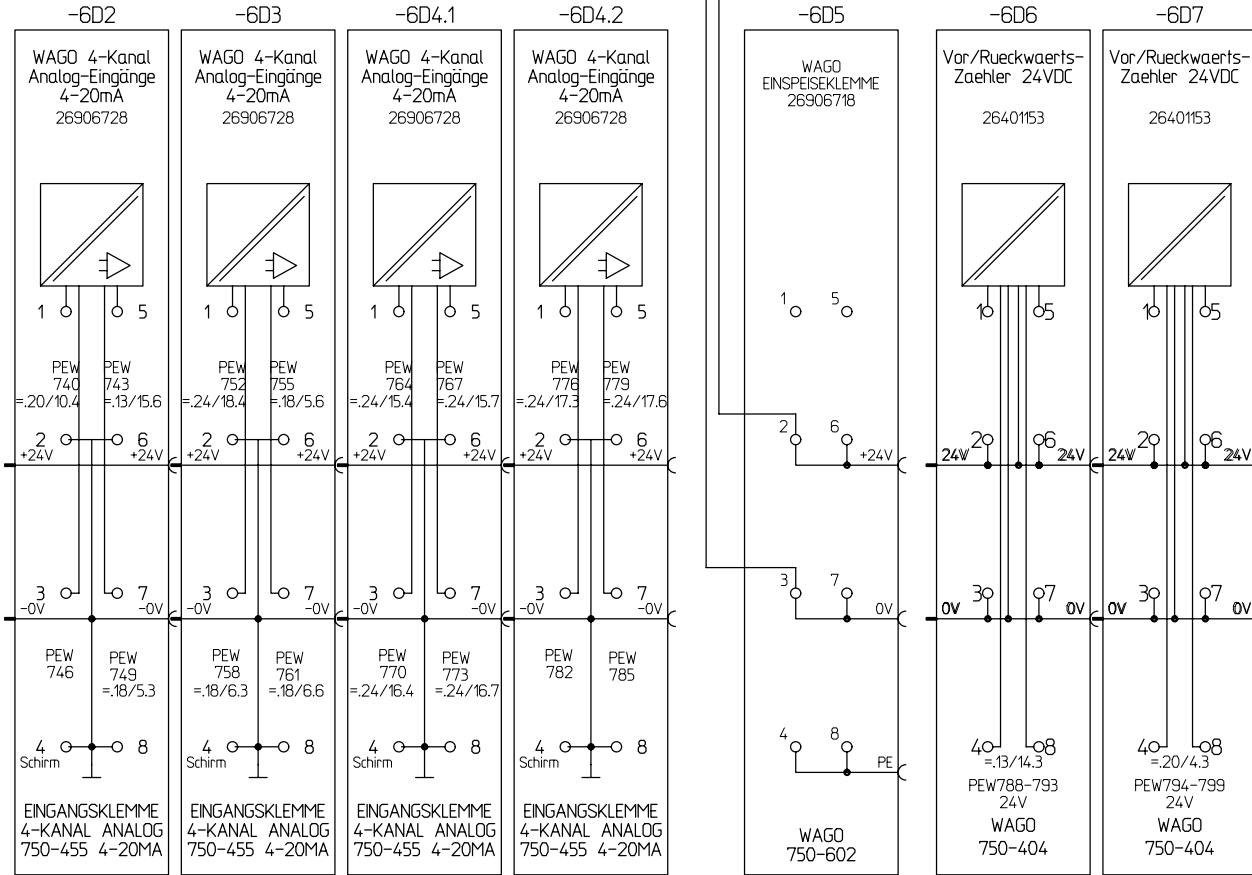

			CAD! KEINE MANUELLEN AENDERUNGEN !		Projekt: M-1641-M		SPS		Stueckliste: 25186171		Fg.-Gruppe: .9		Blatt-Nr.: 6	
			Ausdruck-Datum: 14.12.11		=Maschine		SPS-Konfiguration				Blatt-Global: von 8			
Index	Aenderung-Nr.	Datum / Name	 Herrenknecht AG Schlehenweg 2 D-77963 Schwanau 2 Tel.: 07824 302-0 Fax.: 07824 3403 Info@Herrenknecht.de		Zn.-Nr.: 3474-564-002-.9	Unterverteilung 1		Datum: 19.08.2011	Bearb.: Th	letzte Aenderung: 46/168		IB-Rev. vom 13.12.11 Th		

Patent-, Gebrauchsmuster- oder Geschmacksmuster-Eintragung vorbehalten.
 ausdruecklich gestattet. Zuwendungen verpflichten zu Schadensersatz. Alle Rechte fuer den Fall der Weitergabe sowie Vervielfaeltigung dieses Dokuments, Verwertung und Mitteilung seines Inhalts sind vorbehalten, soweit nicht

/6.8 =8-3F4_2+/UV1 24VDC SPS/10A
 /6.8 =8-3F4_2-/UV1 0VDC SPS

24VDC SPS/10A =8-3F4_2+/UV1 =.12/2.1
 0VDC SPS =8-3F4_2-/UV1 =.11/2.1

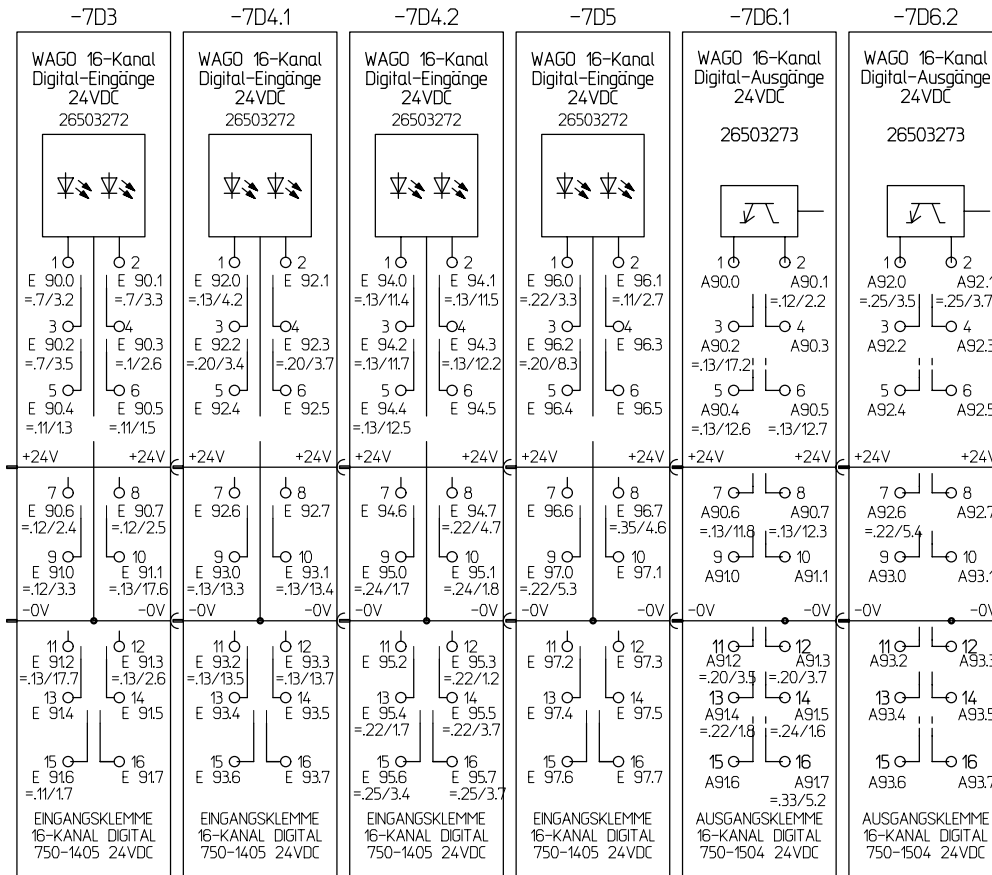

			CAD! KEINE MANUELLEN AENDERUNGEN !		Projekt: M-1641-M		SPS		Stueckliste: 25186171		Fg.-Gruppe: .9		Blatt-Nr.: 7	
			Ausdruck-Datum: 14.12.11		=Maschine		SPS-Konfiguration				Blatt-Global: von		8	
Index	Änderung-Nr.	Datum / Name	Herrenknecht AG Schlehenweg 2 D-77963 Schwanau 2 Tel.: 07824 302-0 Fax.: 07824 3403 Info@Herrenknecht.de		Zn.-Nr.: 3474-564-002-.9	Unterverteilung 1		Datum: 19.08.2011	Bearb.: Th	letzte Änderung: 47/168		IB-Rev. vom 13.12.11		Th

Patent-, Gebrauchsmuster- oder Geschmacksmuster-Eintragung vorbehalten.

ausdruecklich gestattet. Zuwendungen verpflichten zu Schadensersatz. Alle Rechte fuer den Fall der

Weitergabe sowie Vervielfaerung dieses Dokuments, Verwertung und Mitteilung seines Inhalts sind verboten, soweit nicht

Patent-, Gebrauchsmuster- oder Geschmacksmuster-Eintragung vorbehalten.

ausdrücklich gestattet. Zuwiderhandlungen verpflichten zu Schadensersatz. Alle Rechte für den Fall der

Weitergabe sowie Vervielfältigung dieses Dokuments, Verwertung und Mitteilung seines Inhalts sind verboten, soweit nicht

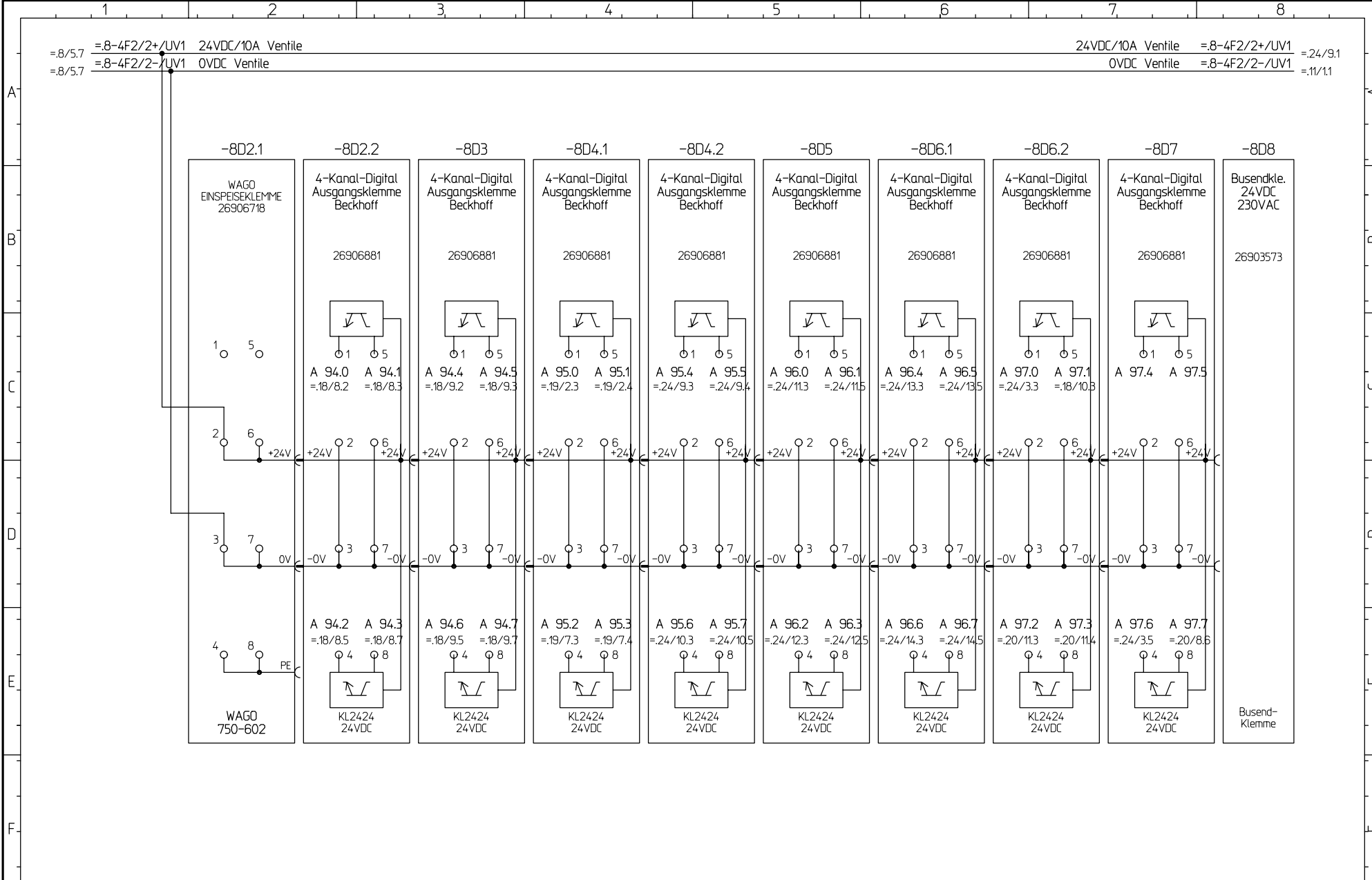

			CAD! KEINE MANUELLEN AENDERUNGEN !		Projekt: M-1641-M		SPS		Stueckliste: 25186171		Fg.-Gruppe: .9		Blatt-Nr.: 8	
			Ausdruck-Datum: 14.12.11		=Maschine		SPS-Konfiguration				Blatt-Global: von		8	
Index	Änderung-Nr.	Datum / Name	 Herrenknecht AG Schlehenweg 2 D-77963 Schwanau 2 Tel.: 07824 302-0 Fax.: 07824 3403 Info@Herrenknecht.de			Zn.-Nr.: 3474-564-002-9	Unterverteilung 1	Datum: 19.08.2011	Bearb.: Th	letzte Änderung: 48/168		IB-Rev. vom 13.12.11		Th

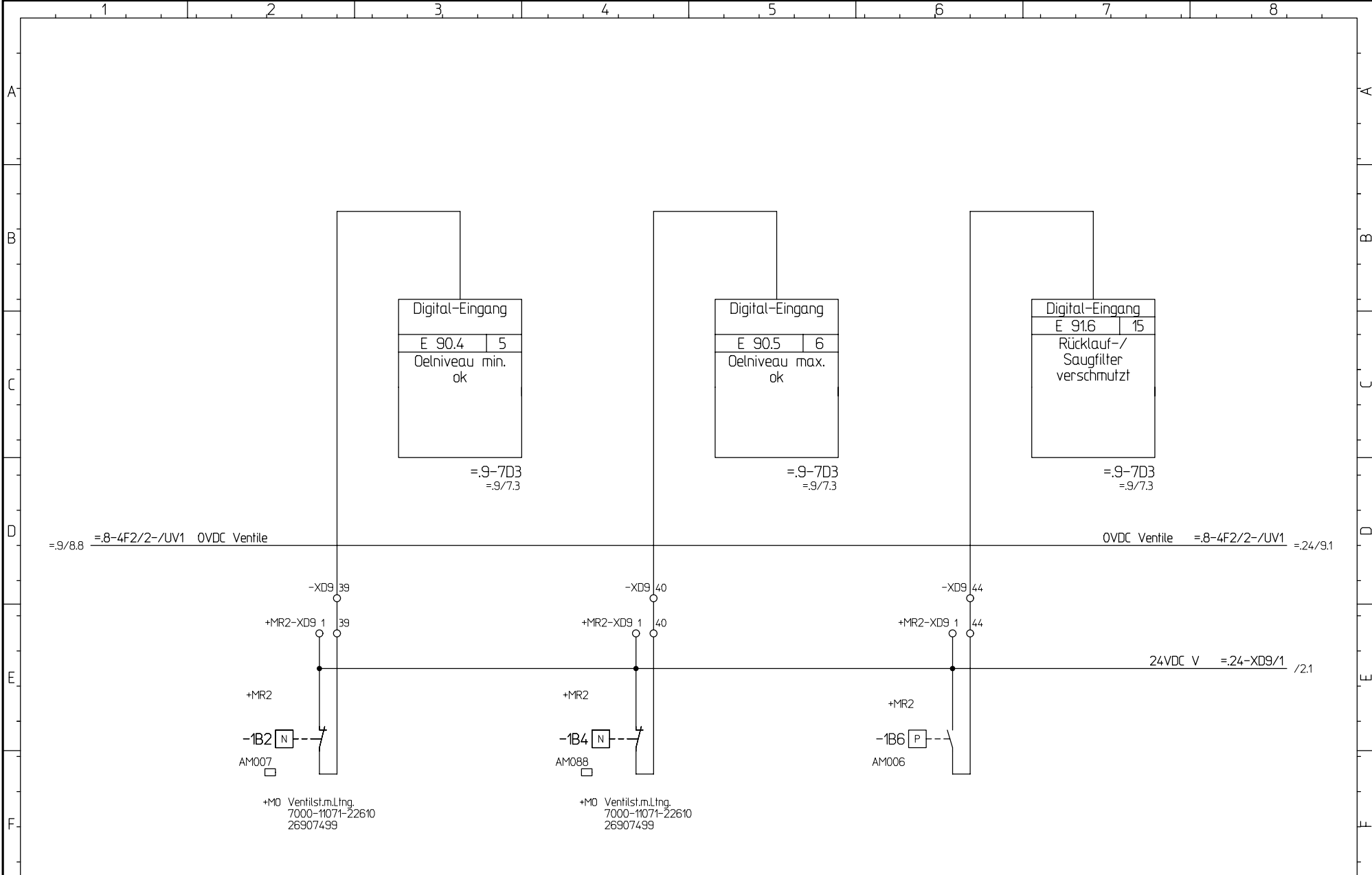

			CAD! KEINE MANUELLEN AENDERUNGEN !		Projekt: M-1641-M		Ölneiveau Maschine		Stueckliste: 25186171		Fg.-Gruppe: .11		Blatt-Nr.: 1	
			Ausdruck-Datum: 14.12.11		=Maschine		Filter, Kuehlkreislauf				Blatt-Global: von		2	
Index Änderung-Nr. Datum / Name			Herrenknecht AG Schlehenweg 2 D-77963 Schwanau 2 Tel.: 07824 302-0 Fax.: 07824 3403 Info@Herrenknecht.de		Zn.-Nr.: 3474-564-002-.11		Unterverteilung 1		Datum: 19.08.2011		Bearb.: Th		letzte Aenderung: 49/168	
							+UV1				IB-Rev. vom 13.12.11		Th	

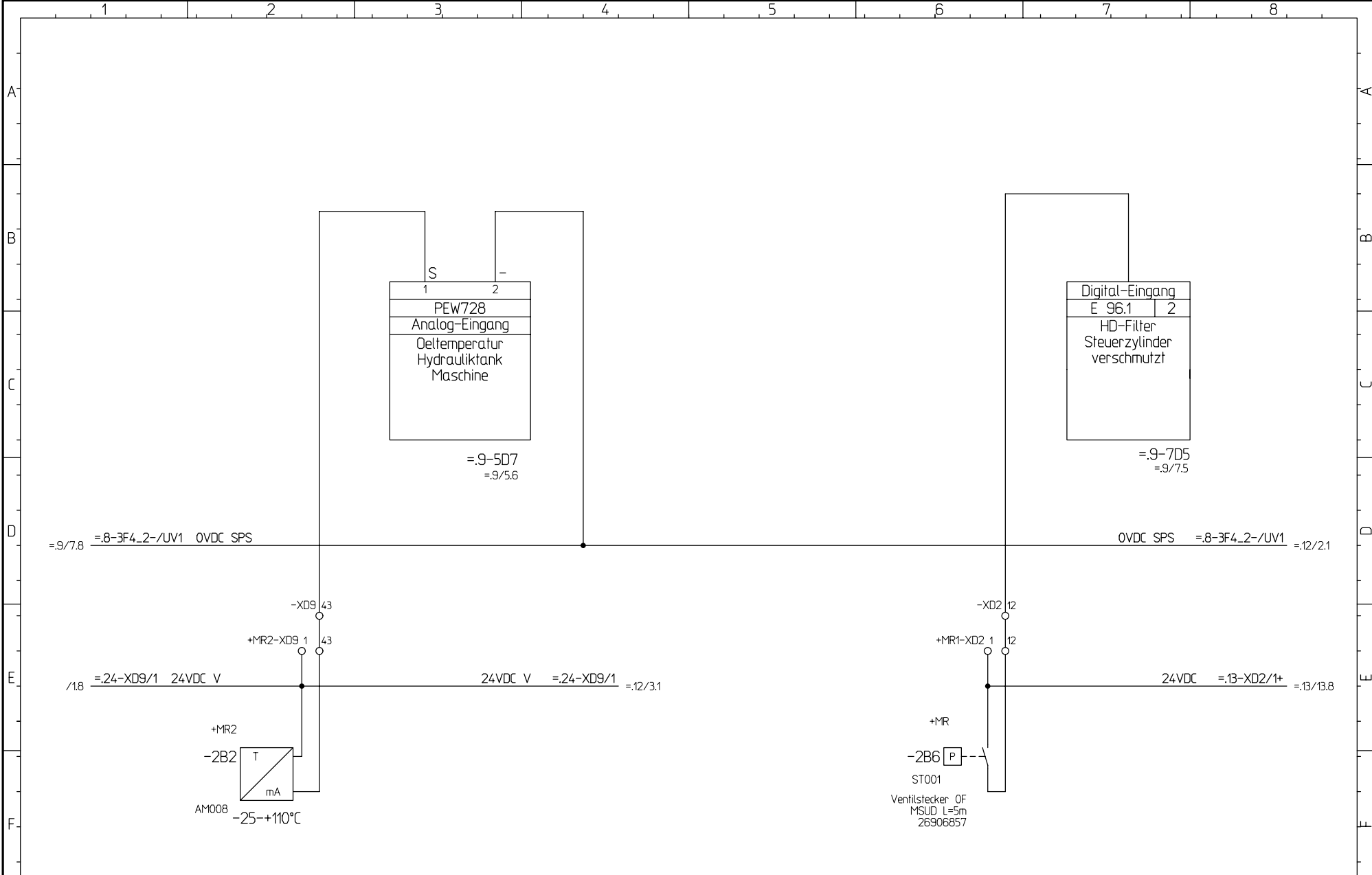

			CAD! KEINE MANUELLEN AENDERUNGEN!		Projekt: M-1641-M		Tankueberwachung		Stueckliste: 25186171		Fg.-Gruppe: .11		Blatt-Nr.: 2	
			Ausdruck-Datum: 14.12.11		=Maschine		Filter, Kuehlkreislauf				Blatt-Global: von		2	
Index / Änderung-Nr. / Datum / Name			Herrenknecht AG Schlehenweg 2 D-77963 Schwanaau 2 Tel.: 07824 302-0 Fax.: 07824 3403 Info@Herrenknecht.de		Zn.-Nr.: 3474-564-002-.11		Unterverteilung 1		Datum: 19.08.2011		Bearb.: Th		letzte Aenderung: 50/168	
							+UV1				IB-Rev. vom 13.12.11		Th	

Patent-, Gebrauchsmuster- oder Geschmacksmuster-Eintragung vorbehalten.

ausdrücklich gestattet. Zuwiderhandlungen verpflichten zu Schadensersatz. Alle Rechte für den Fall der

Weitergabe sowie Vervielfältigung dieses Dokuments, Verwertung und Mitteilung seines Inhalts sind verboten, soweit nicht

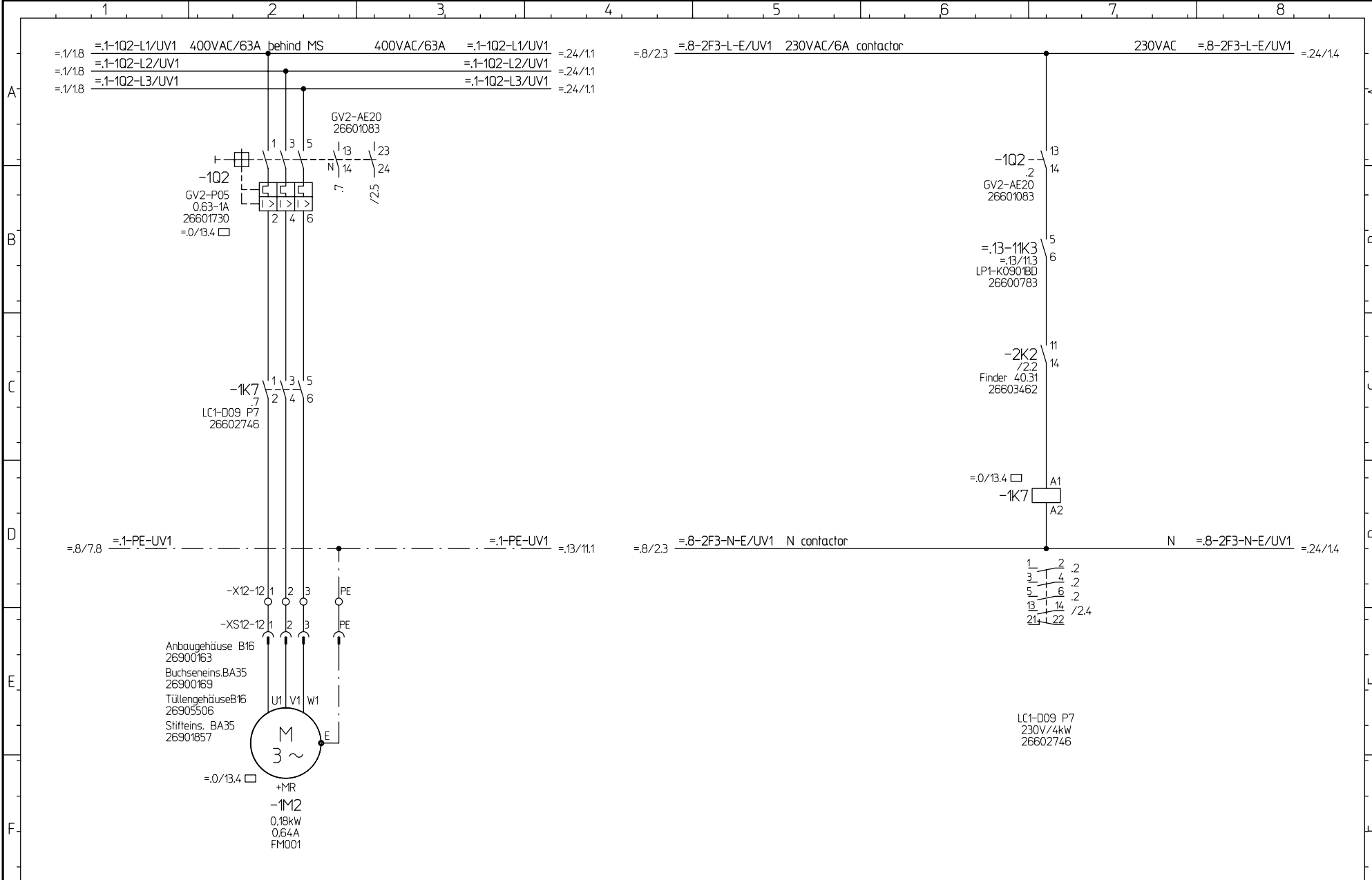



			CAD! KEINE MANUELLEN AENDERUNGEN!		Projekt: M-1641-M		Fettpumpe		Stueckliste: 25186171		Fg.-Gruppe: .12		Blatt-Nr.: 1	
			Ausdruck-Datum: 14.12.11		=Maschine		Fettpumpe, Oelniveau				Blatt-Global: von 4			
Index Änderung-Nr. Datum / Name			Herrenknecht AG Schlehenweg 2 D-77963 Schwana 2 Tel.: 07824 302-0 Fax.: 07824 3403 Info@Herrenknecht.de		Zn.-Nr.: 3474-564-002-12		Unterverteilung 1 +UV1		Datum: 19.08.2011		Bearb.: Th		letzte Aenderung: 51/168	
											IB-Rev. vom 13.12.11		Th	

Patent-, Gebrauchsmuster- oder Geschmacksmuster-Eintragung vorbehalten.

ausdrücklich gestattet. Zuwiderhandlungen verpflichten zu Schadensersatz. Alle Rechte für den Fall der

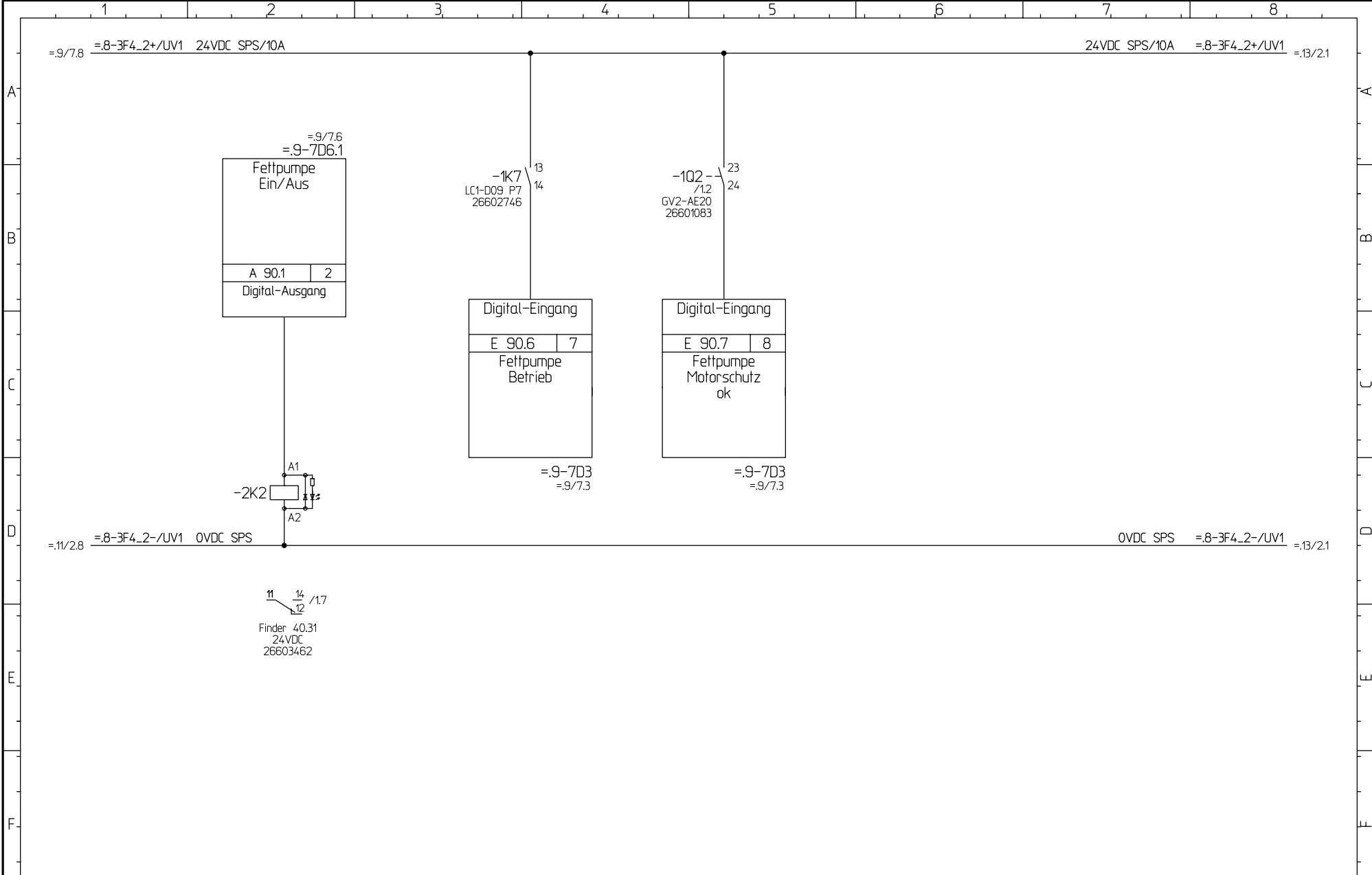
Weitergabe sowie Vervielfältigung dieses Dokuments, Verwertung und Mitteilung seines Inhalts sind verboten, soweit nicht



			CAD! KEINE MANUELLEN AENDERUNGEN!		Projekt: M-1641-M		Fettpumpe Betrieb		Stueckliste: 25186171		Fg.-Gruppe: .12	Blatt-Nr.: 2
			Ausdruck-Datum: 14.12.11		=Maschine		Fettpumpe, Oelniveau				Blatt-Globat: von 4	
Index	Aenderung-Nr.	Datum / Name	 Herrenknecht AG Schlehenweg 2 D-77963 Schwanaau 2 Tel.: 07824 302-0 Fax.: 07824 3403 Info@Herrenknecht.de		Zn.-Nr.: 3474-564-002-.12		Unterverteilung 1		Datum: 19.08.2011	Bearb.: Th	letzte Aenderung: 52/168	
							+UV1				IB-Rev. vom 13.12.11	

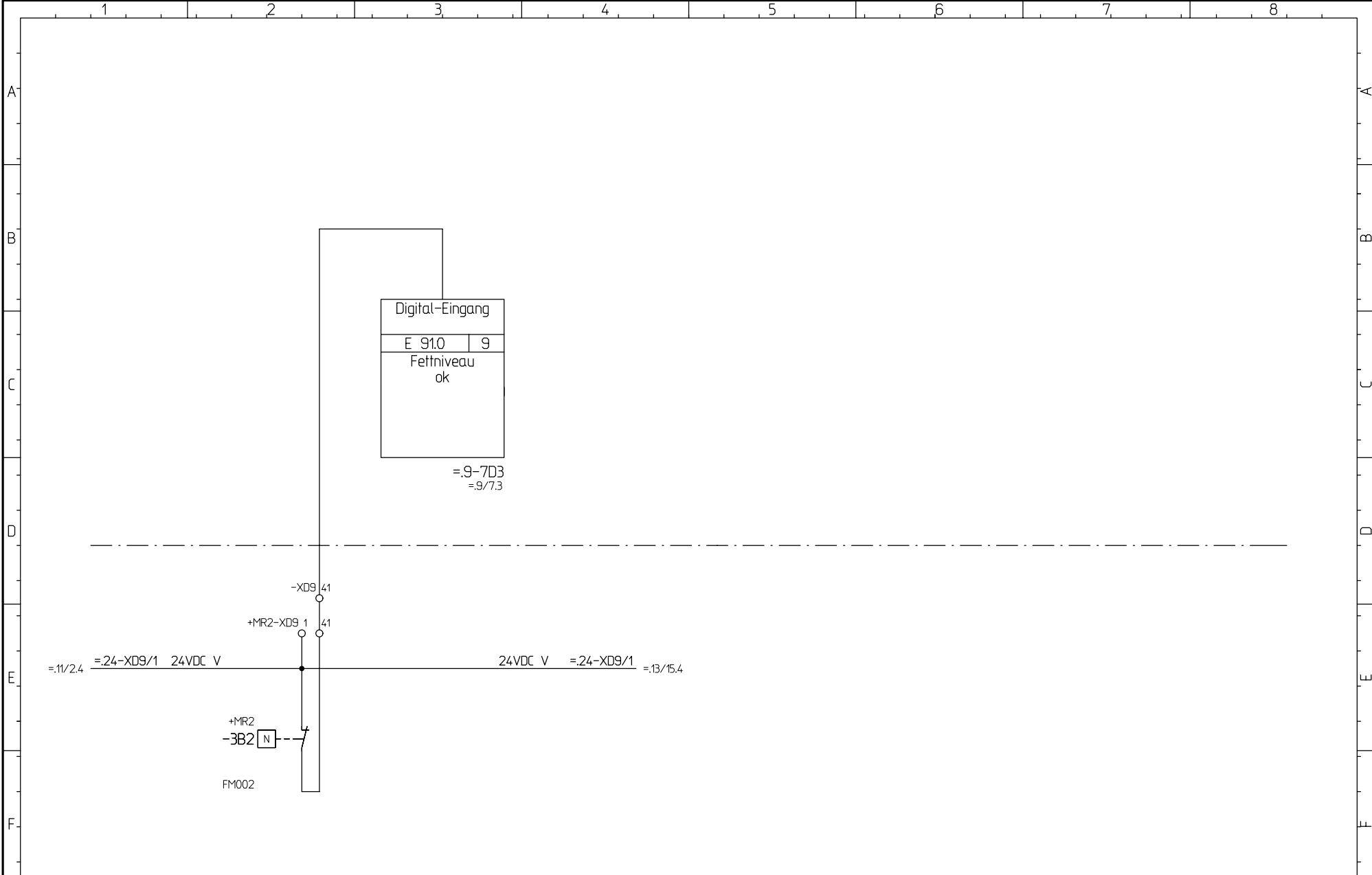

			CAD! KEINE MANUELLEN AENDERUNGEN !		Projekt: M-1641-M		Fettniveau		Stueckliste: 25186171		Fg.-Gruppe: .12	Blatt-Nr.: 3
			Ausdruck-Datum: 14.12.11		=Maschine		Fettpumpe, Oelniveau				Blatt-Global: von 4	
Index	Aenderung-Nr.	Datum / Name	 Herrenknecht AG Schleenweg 2 D-77963 Schwanaeu 2 Tel.: 07824 302-0 Fax.: 07824 3403 Info@Herrenknecht.de		Zn.-Nr.: 3474-564-002-.12		Unterverteilung 1		Datum: 19.08.2011	Bearb.: Th	letzte Aenderung: 53/168	
							+UV1				IB-Rev. vom 13.12.11 Th	

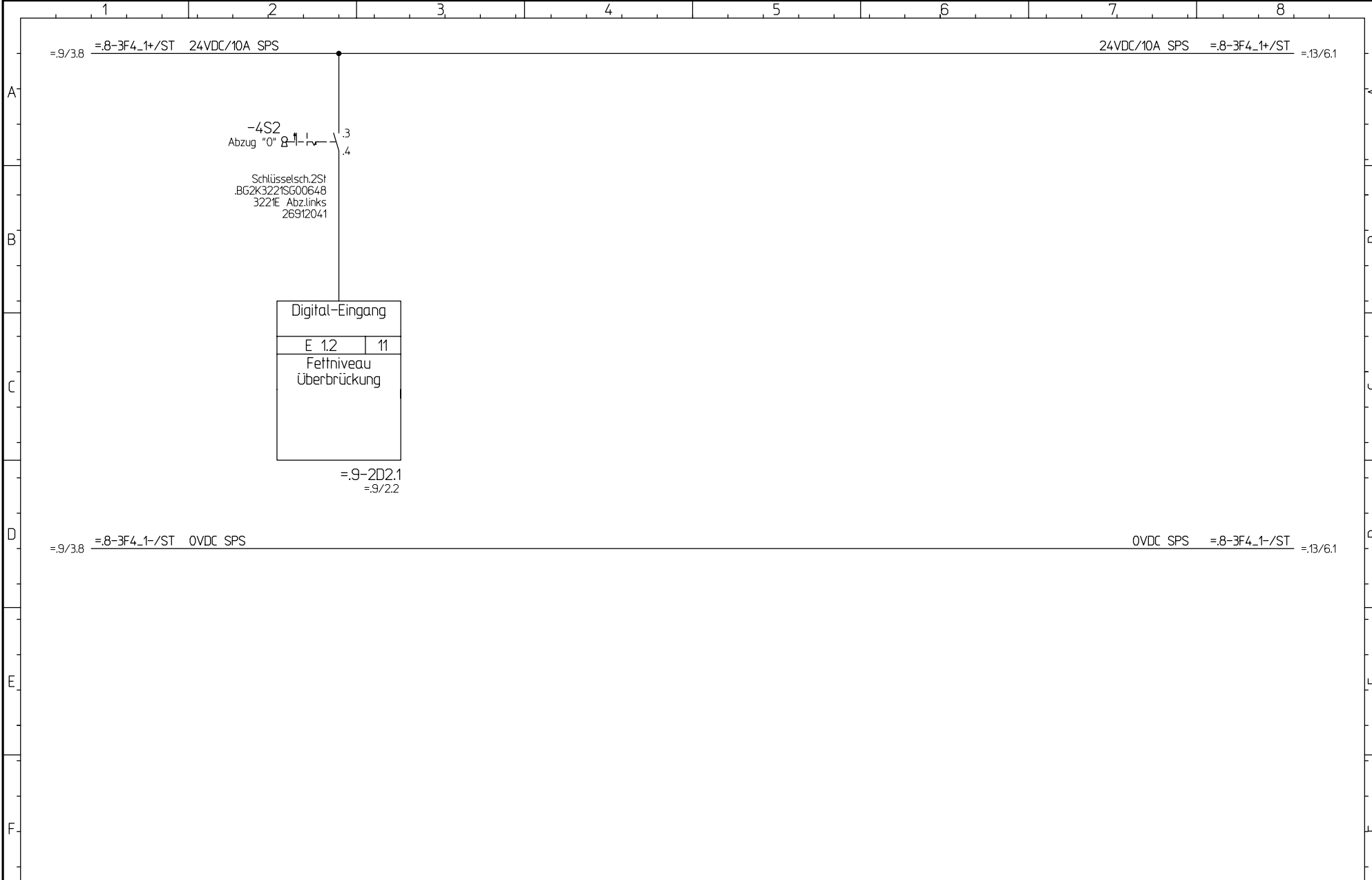

Digital-Eingang

E 1.2	11
Fettniveau Überbrückung	

=9-2D2.1
=9/2.2

=9/3.8 =8-3F4_1-/ST 0VDC SPS OVDC SPS =8-3F4_1-/ST =13/6.1

			CAD! KEINE MANUELLEN AENDERUNGEN!		Projekt: M-1641-M		Fettniveau Ueberbrueckung		Stueckliste: 25186171		Fg.-Gruppe: .12		Blatt-Nr.: 4	
			Ausdruck-Datum: 14.12.11		=Maschine		Fettpumpe, Oelniveau				Blatt-Globat: von 4			
Index Änderung-Nr. Datum / Name			Herrenknecht AG Schlehenweg 2 D-77963 Schwanau 2 Tel.: 07824 302-0 Fax: 07824 3403 Info@Herrenknecht.de		Zn.-Nr.: 3474-564-002-.12		Steuerstand +ST		Datum: 19.08.2011		Bearb.: Th		letzte Aenderung: 54/168	
											IB-Rev. vom 13.12.11		Th	

Patent-, Gebrauchsmuster- oder Geschmacksmuster-Eintragung vorbehalten.
 ausdruecklich gestattet. Zuwiderhandlungen verpflichten zu Schadensersatz. Alle Rechte fuer den Fall der Weitergabe sowie Vervielfaeltigung dieses Dokuments, Verwertung und Mitteilung seines Inhalts sind vorbehalten, soweit nicht

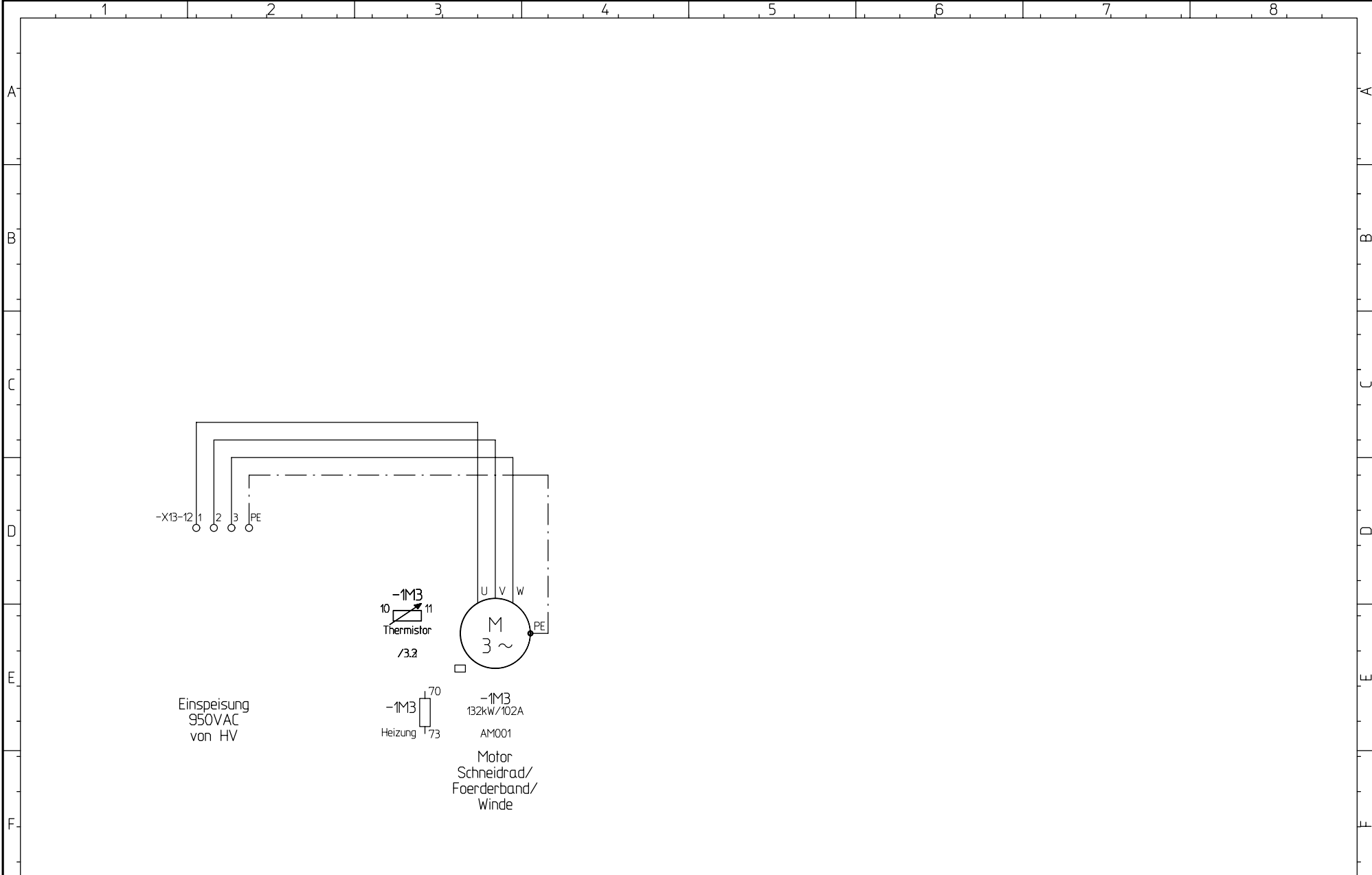

			CAD! KEINE MANUELLEN AENDERUNGEN !		Projekt: M-1641-M		Motor Schneidrad/Foerderband/Winde		Stueckliste: 25186171		Fg.-Gruppe: .13		Blatt-Nr.: 1	
			Ausdruck-Datum: 14.12.11		=Maschine		Schneidrad				Blatt-Global: von		18	
Index	Aenderung-Nr.	Datum / Name	 Herrenknecht AG Schlehenweg 2 D-77963 Schwanaeu 2 Tel.: 07824 302-0 Fax.: 07824 3403 Info@Herrenknecht.de		Zn.-Nr.: 3474-564-002-13		Hydraulik Aggregat		Datum: 19.08.2011		Bearb.: Th		letzte Aenderung: 18-Rev. vom 13.12.11 Th	

Patent-, Gebrauchsmuster- oder Geschmacksmuster-Eintragung vorbehalten.

ausdrücklich gestattet. Zuwiderhandlungen verpflichten zu Schadensersatz. Alle Rechte für den Fall der

Weitergabe sowie Vervielfältigung dieses Dokuments, Verwertung und Mitteilung seines Inhalts sind verboten, soweit nicht

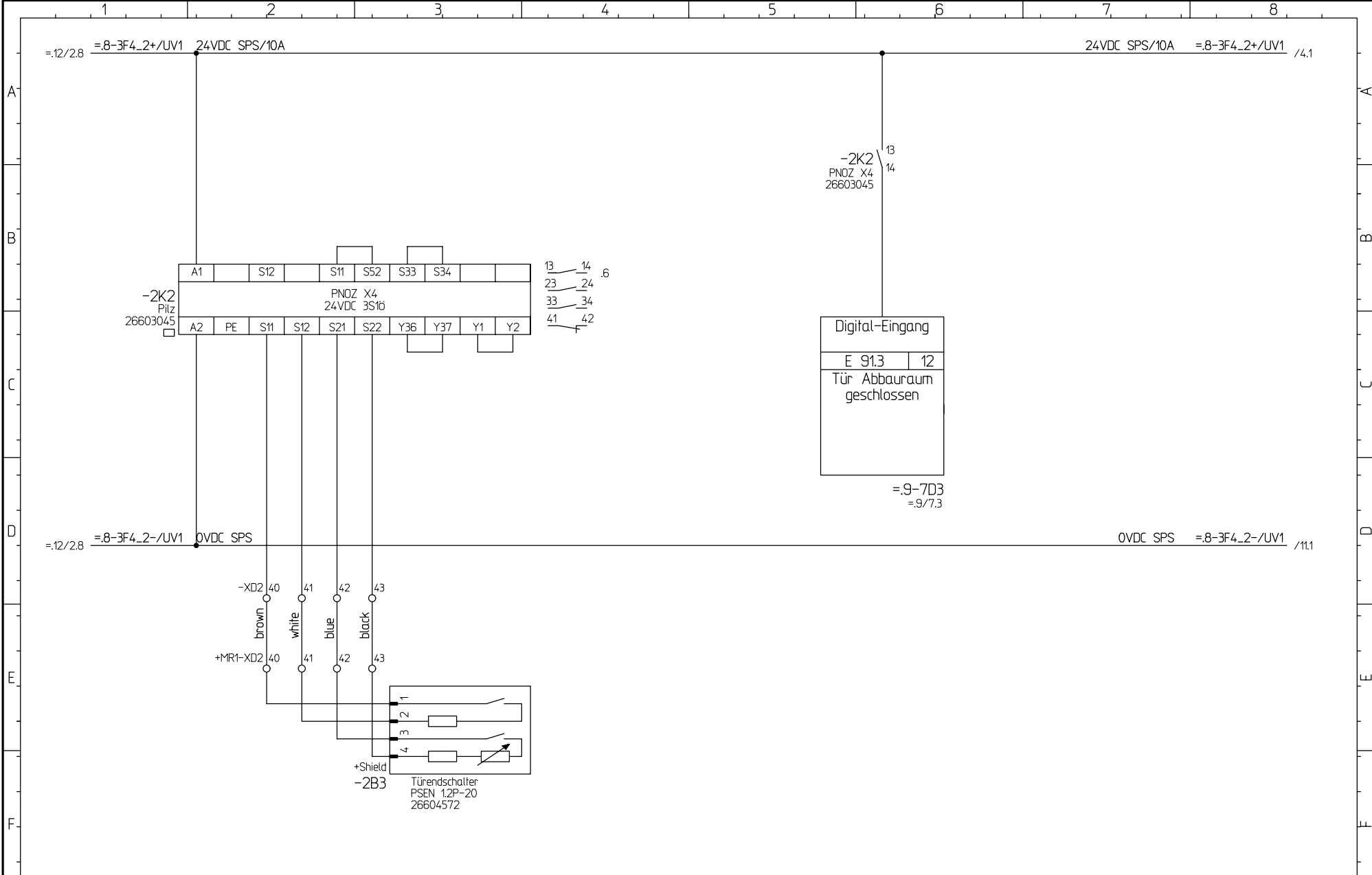

			CAD! KEINE MANUELLEN ÄNDERUNGEN !		Projekt: M-1641-M		Türüberwachung Abbauraum		Stueckliste: 25186171		Fg.-Gruppe: .13		Blatt-Nr.: 2	
			Ausdruck-Datum: 14.12.11		=Maschine		Schneidrad				Blatt-Global: von		18	
Index Änderung-Nr. Datum / Name			Herrenknecht AG Schlehenweg 2 D-77963 Schwana 2 Tel.: 07824 302-0 Fax.: 07824 3403 Info@Herrenknecht.de		Zn.-Nr.: 3474-564-002-13		Unterverteilung 1		Datum: 19.08.2011		Bearb.: Th		letzte Änderung: 56/168	
							+UV1				IB-Rev. vom 13.12.11		Th	

=.8/5.5 =8-3F4_4+/UV1 24VDC/10A thermistor
 =.8/5.5 =8-3F4_4-/UV1 0VDC thermistor

OVDC distance =8-3F4_4-/UV1 =.20/10.1

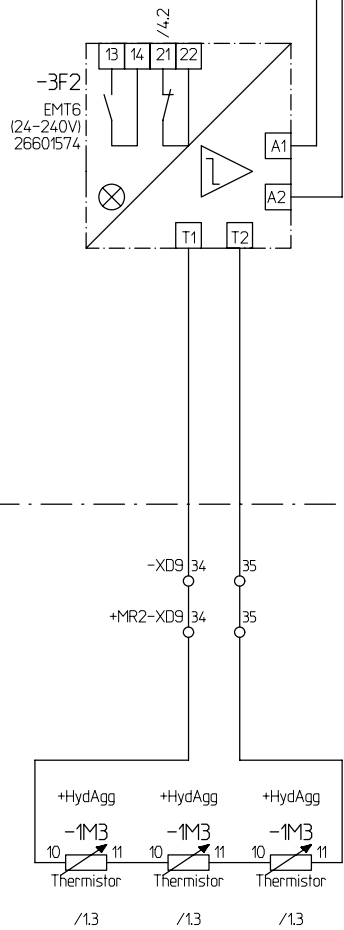

			CAD! KEINE MANUELLEN AENDERUNGEN !	Projekt: M-1641-M		Schneidrad Motor Thermistor		Stueckliste:	Fg.-Gruppe:	Blatt-Nr.:
			 Herrenknecht AG Schlehenweg 2 D-77963 Schwanau 2 Tel.: 07824 302-0 Fax.: 07824 3403 Info@Herrenknecht.de	=Maschine		Schneidrad		25186171	.13	3
Ausdruck-Datum: 14.12.11				Zn.-Nr.:	3474-564-002-13	Unterverteilung 1	Datum:	19.08.2011	Bearb.:	Th
Index	Änderung-Nr.	Datum / Name						letzte Aenderung:	57/168	
								IB-Rev. vom 13.12.11	Th	

Patent-, Gebrauchsmuster- oder Geschmacksmuster-Eintragung vorbehalten.

ausdruecklich gestattet. Zuwendungen verpflichten zu Schadensersatz. Alle Rechte fuer den Fall der

Weitergabe sowie Vervielfaeltigung dieses Dokuments, Verwertung und Mitteilung seines Inhalts sind verboten, soweit nicht

Patent-, Gebrauchsmuster- oder Geschmacksmuster-Eintragung vorbehalten.

ausdruecklich gestattet. Zuwiderhandlungen verpflichten zu Schadensersatz. Alle Rechte fuer den Fall der

Weitergabe sowie Vervielfaeltigung dieses Dokuments, Verwertung und Mitteilung seines Inhalts sind verboten, soweit nicht

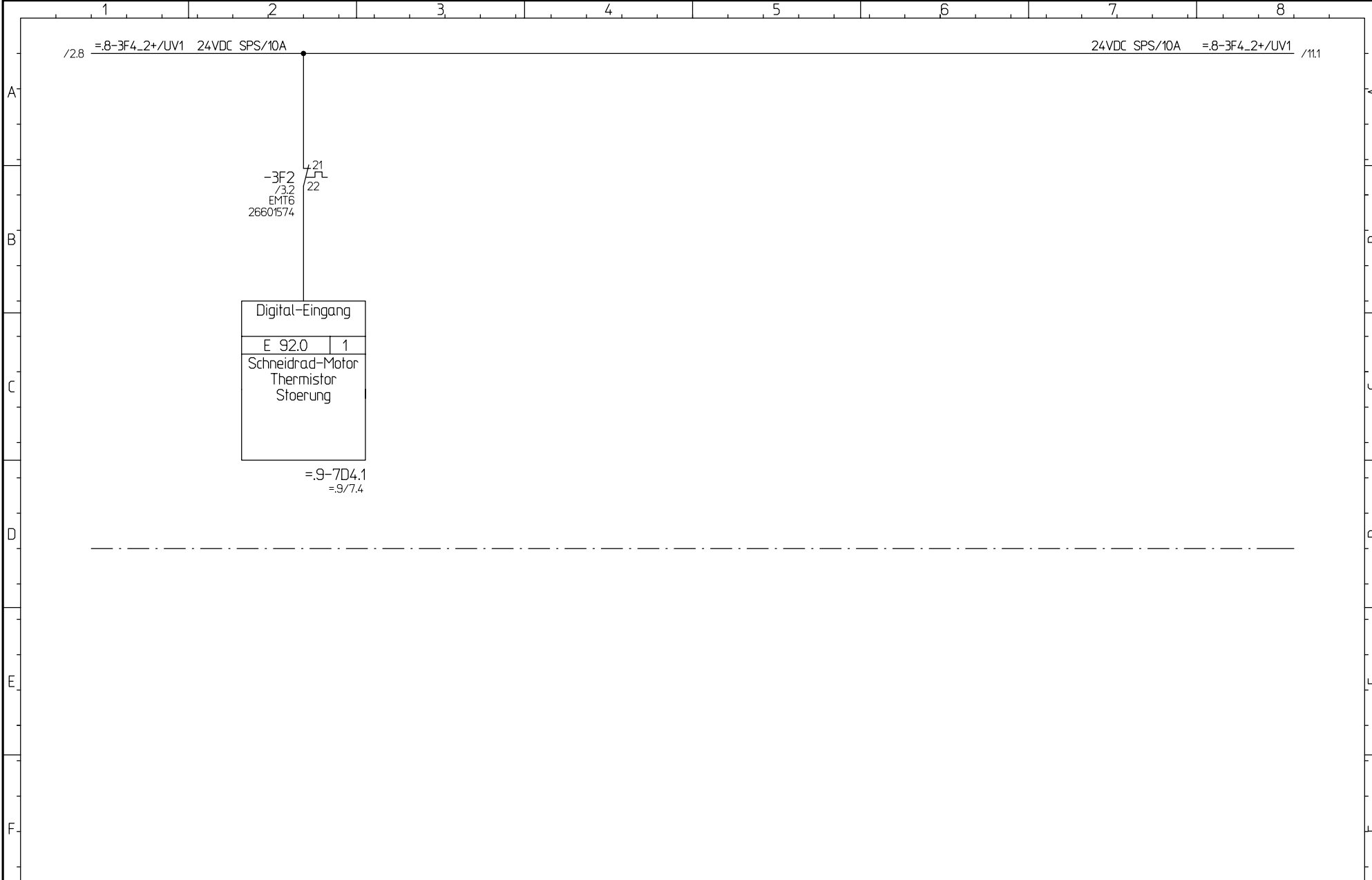

			CAD! KEINE MANUELLEN AENDERUNGEN !	 Herrenknecht AG Schlehenweg 2 D-77963 Schwanau 2 Tel.: 07824 302-0 Fax.: 07824 3403 Info@Herrenknecht.de	Projekt: M-1641-M		Schneibrad Motor Thermistorauswertung		Stueckliste:	Fg.-Gruppe:	Blatt-Nr.:
			Ausdruck-Datum:		=Maschine		Schneibrad		25186171	.13	4
Index	Aenderung-Nr.	Datum / Name	14.12.11	Zn.-Nr.: 3474-564-002-13		Unterverteilung 1	Datum:	Bearb.:	letzte Aenderung:	Blatt-Global: von	18
				+UV1		19.08.2011	Th	IB-Rev. vom 13.12.11	58/168		

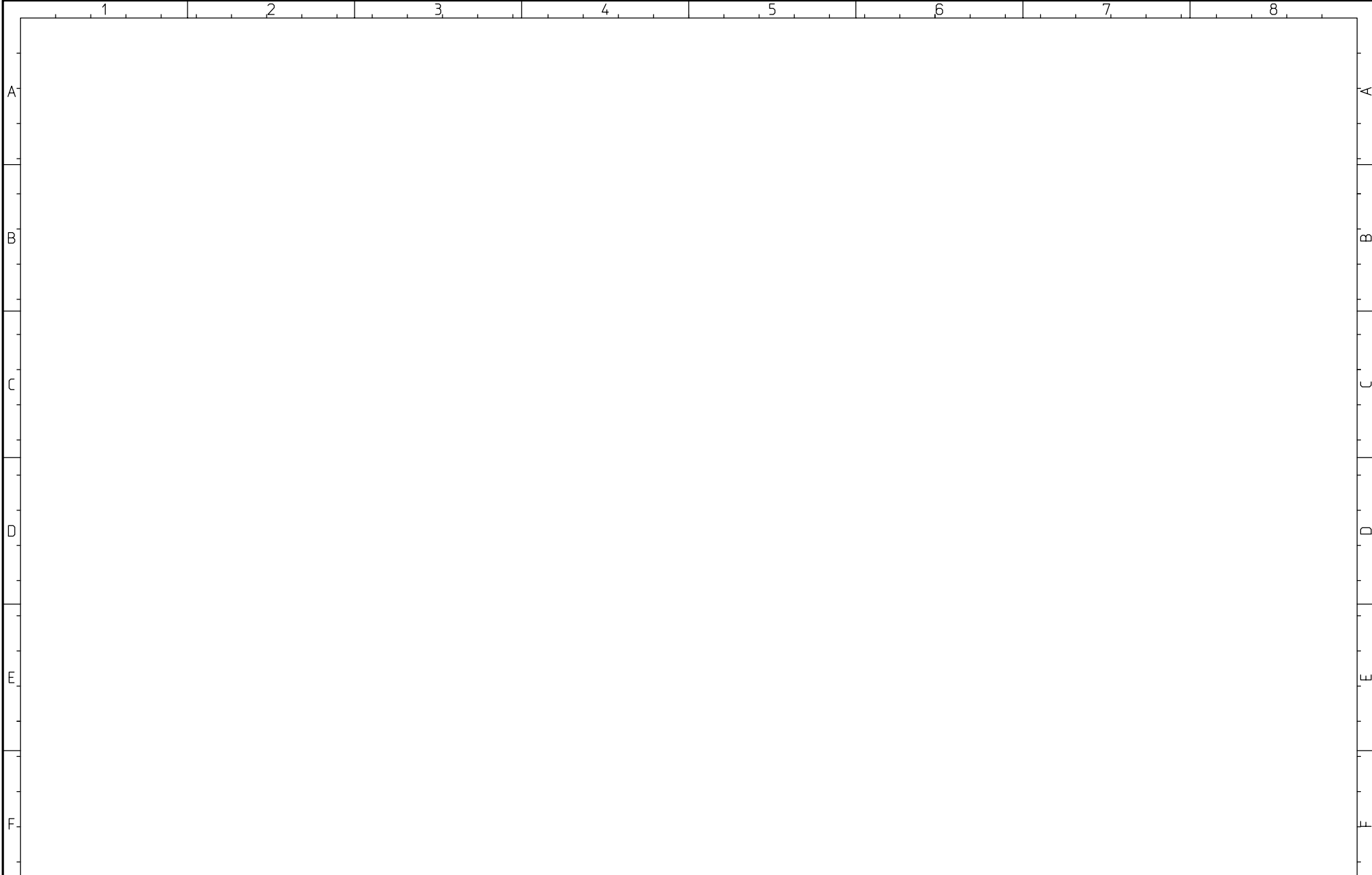

			CAD! KEINE MANUELLEN AENDERUNGEN !	 Herrenknecht AG Schlehenweg 2 D-77963 Schwanau 2 Tel.: 07824 302-0 Fax.: 07824 3403 Info@Herrenknecht.de	Projekt: M-1641-M	Reserve		Stueckliste:	Fg.-Gruppe:	Blatt-Nr.:
			Ausdruck-Datum:		=Maschine	Schneidrad		25186171	.13	5
Index	Aenderung-Nr.	Datum / Name	14.12.11		Zn.-Nr.:		Datum:	Bearb.:	letzte Aenderung:	Blatt-Global: von
				3474-564-002-13		19.08.2011	Th	IB-Rev. vom 13.12.11 Th	59/168	

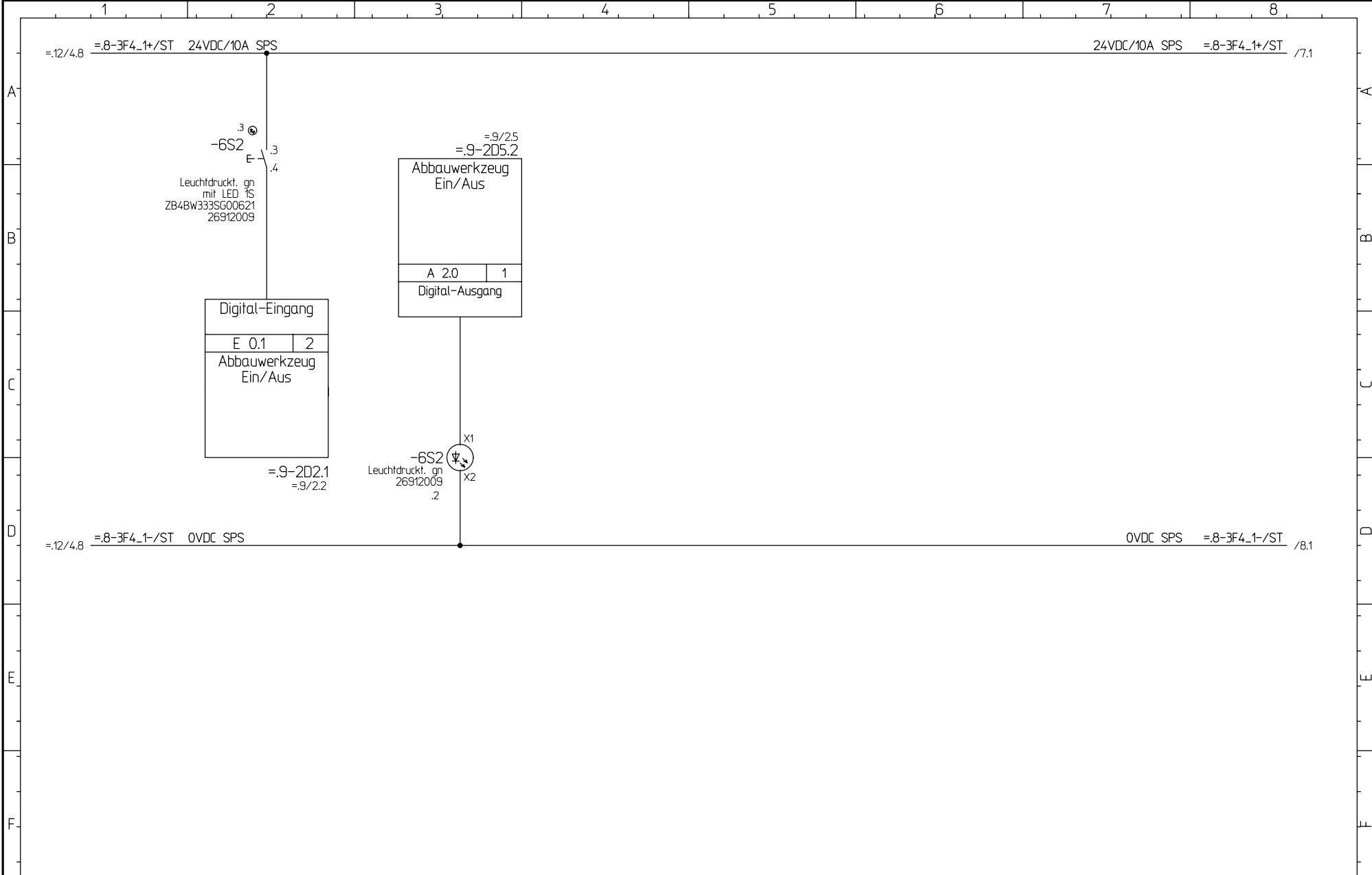

			CAD! KEINE MANUELLEN AENDERUNGEN!		Projekt: M-1641-M		Abbauwerkzeug Ein/Aus		Stueckliste: 25186171		Fg.-Gruppe: .13		Blatt-Nr.: 6	
			Ausdruck-Datum: 14.12.11		=Maschine		Schneidrad				Blatt-Globat: von 18			
Index Änderung-Nr. Datum / Name			Herrenknecht AG Schlehenweg 2 D-77963 Schwanaau 2 Tel.: 07824 302-0 Fax.: 07824 3403 Info@Herrenknecht.de		Zn.-Nr.: 3474-564-002-13		Steuerstand +ST		Datum: 19.08.2011		Bearb.: Th		letzte Aenderung: 60/168	
											IB-Rev. vom 13.12.11		Th	

Patent-, Gebrauchsmuster- oder Geschmacksmuster-Eintragung vorbehalten.

ausdruecklich gestattet. Zuwiderhandlungen verpflichten zu Schadenersatz. Alle Rechte fuer den Fall der

Weitergabe sowie Vervielfaeltigung dieses Dokuments, Verwertung und Mitteilung seines Inhalts sind verboten, soweit nicht

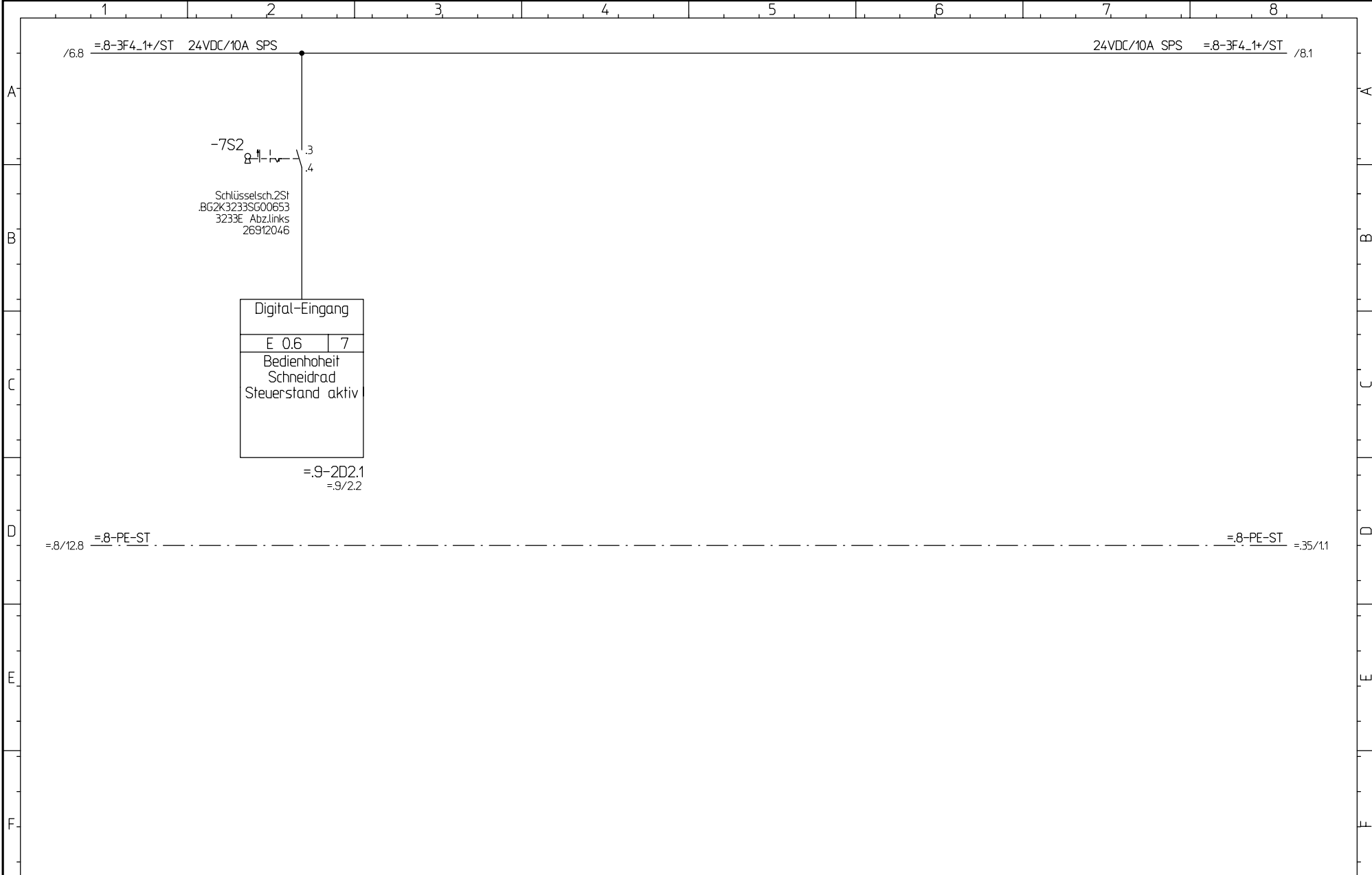

			CAD! KEINE MANUELLEN AENDERUNGEN!		Projekt: M-1641-M		Bedienhoeheit Schneidrad		Stueckliste: 25186171		Fg.-Gruppe: .13		Blatt-Nr.: 7	
			Ausdruck-Datum: 14.12.11		=Maschine		Schneidrad				Blatt-Global: von		18	
Index Änderung-Nr. Datum / Name			Herrenknecht AG Schlehenweg 2 D-77963 Schwanaeu 2 Tel.: 07824 302-0 Fax.: 07824 3403 Info@Herrenknecht.de		Zn.-Nr.: 3474-564-002-13		Steuerstand +ST		Datum: 19.08.2011		Bearb.: Th		letzte Aenderung: 61/168	
											IB-Rev. vom 13.12.11		Th	

Patent-, Gebrauchsmuster- oder Geschmacksmuster-Eintragung vorbehalten.

ausdrücklich gestattet. Zuwiderhandlungen verpflichten zu Schadensersatz. Alle Rechte fuer den Fall der

Weitergabe sowie Vervielfaeltigung dieses Dokuments, Verwertung und Mitteilung seines Inhalts sind verboten, soweit nicht

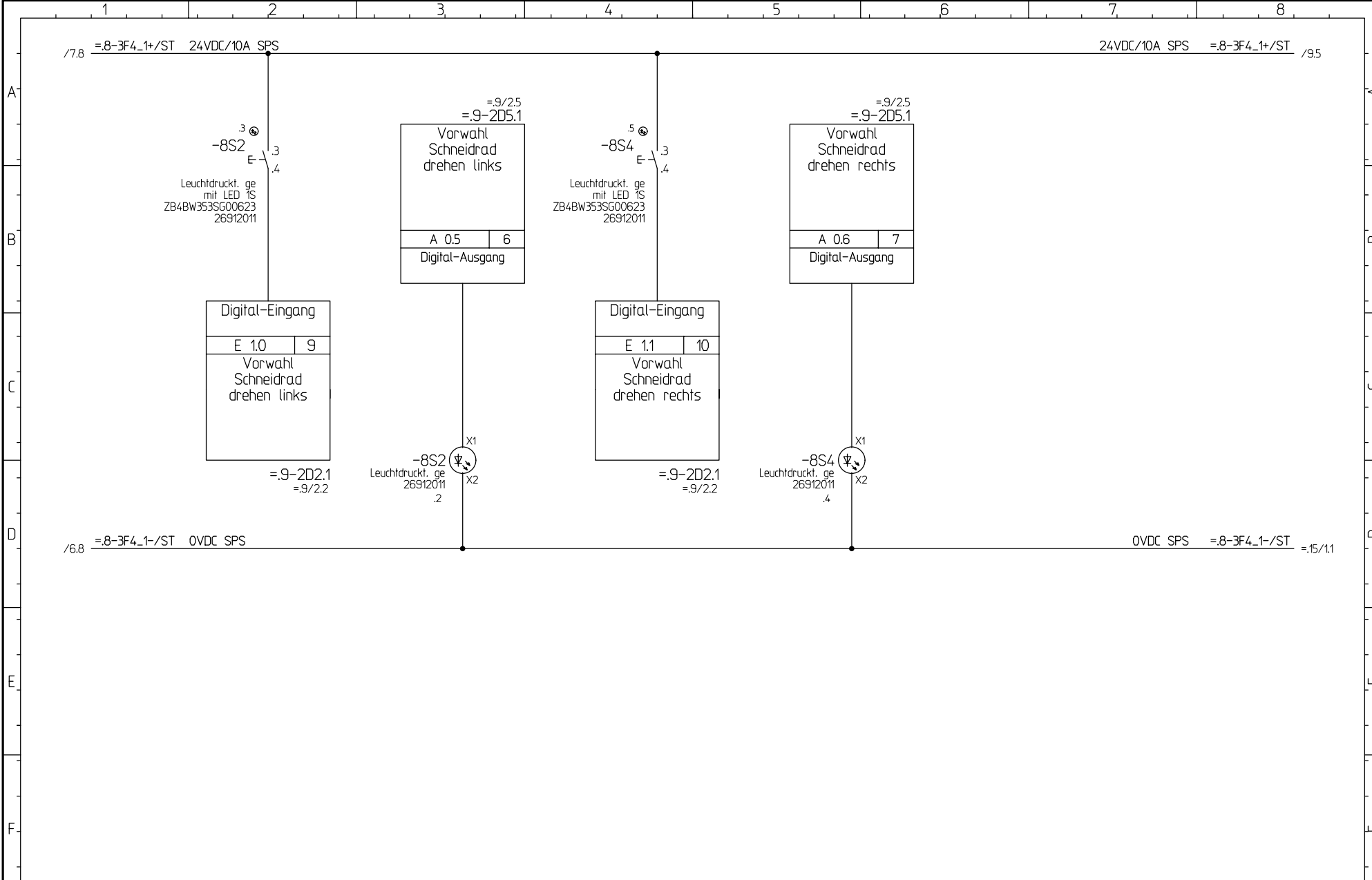

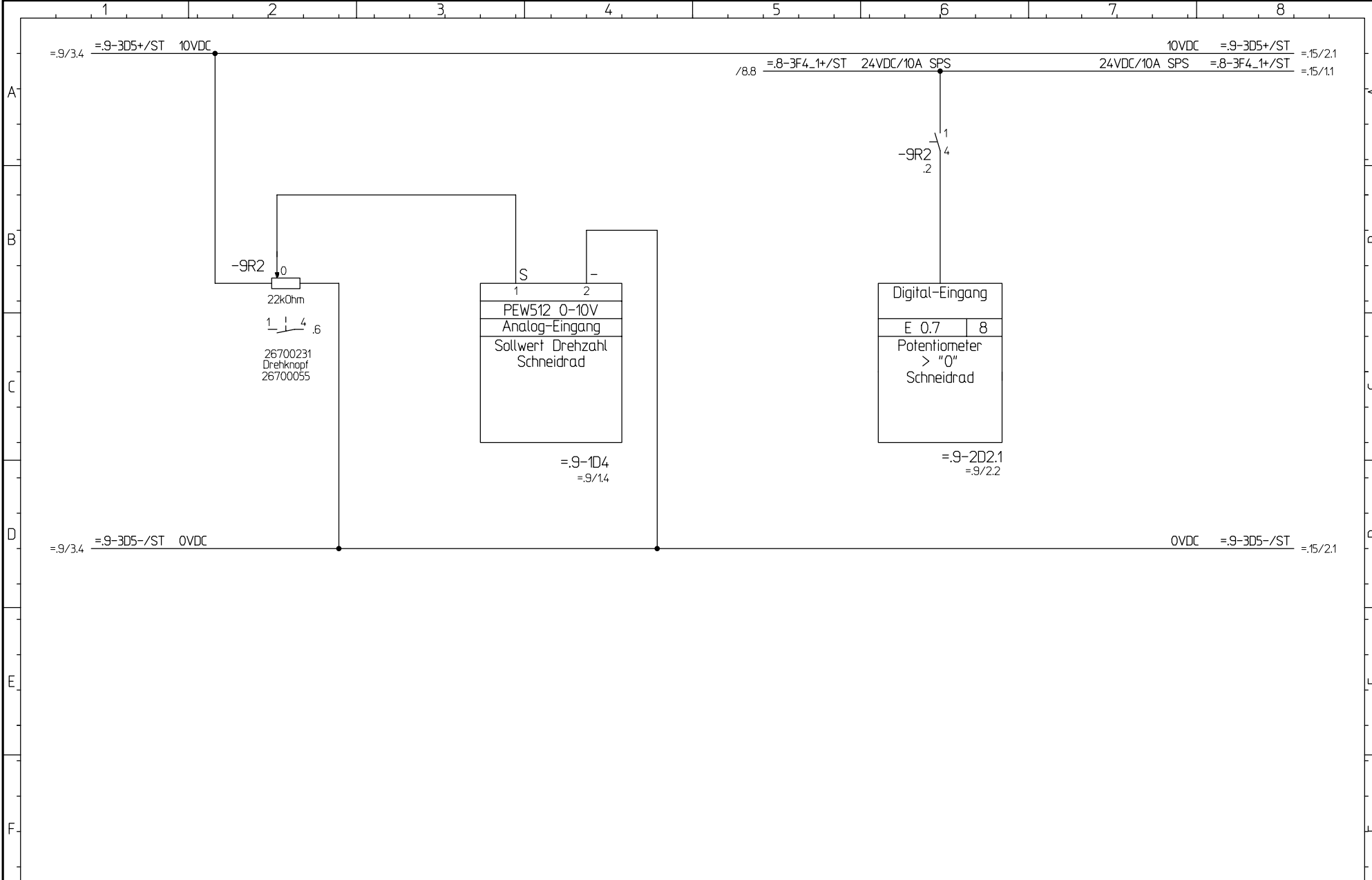

			CAD! KEINE MANUELLEN AENDERUNGEN !		Projekt: M-1641-M		Vorwahl Schneidrad		Stueckliste: 25186171		Fg.-Gruppe: .13		Blatt-Nr.: 8	
			Ausdruck-Datum: 14.12.11		=Maschine		Schneidrad				Blatt-Global: von 18			
Index Änderung-Nr. Datum / Name			Herrenknecht AG Schlehenweg 2 D-77963 Schwanau 2 Tel.: 07824 302-0 Fax.: 07824 3403 Info@Herrenknecht.de		Zn.-Nr.: 3474-564-002-13		Steuerstand: +ST		Datum: 19.08.2011		Bearb.: Th		letzte Aenderung: IB-Rev. vom 13.12.11 Th	

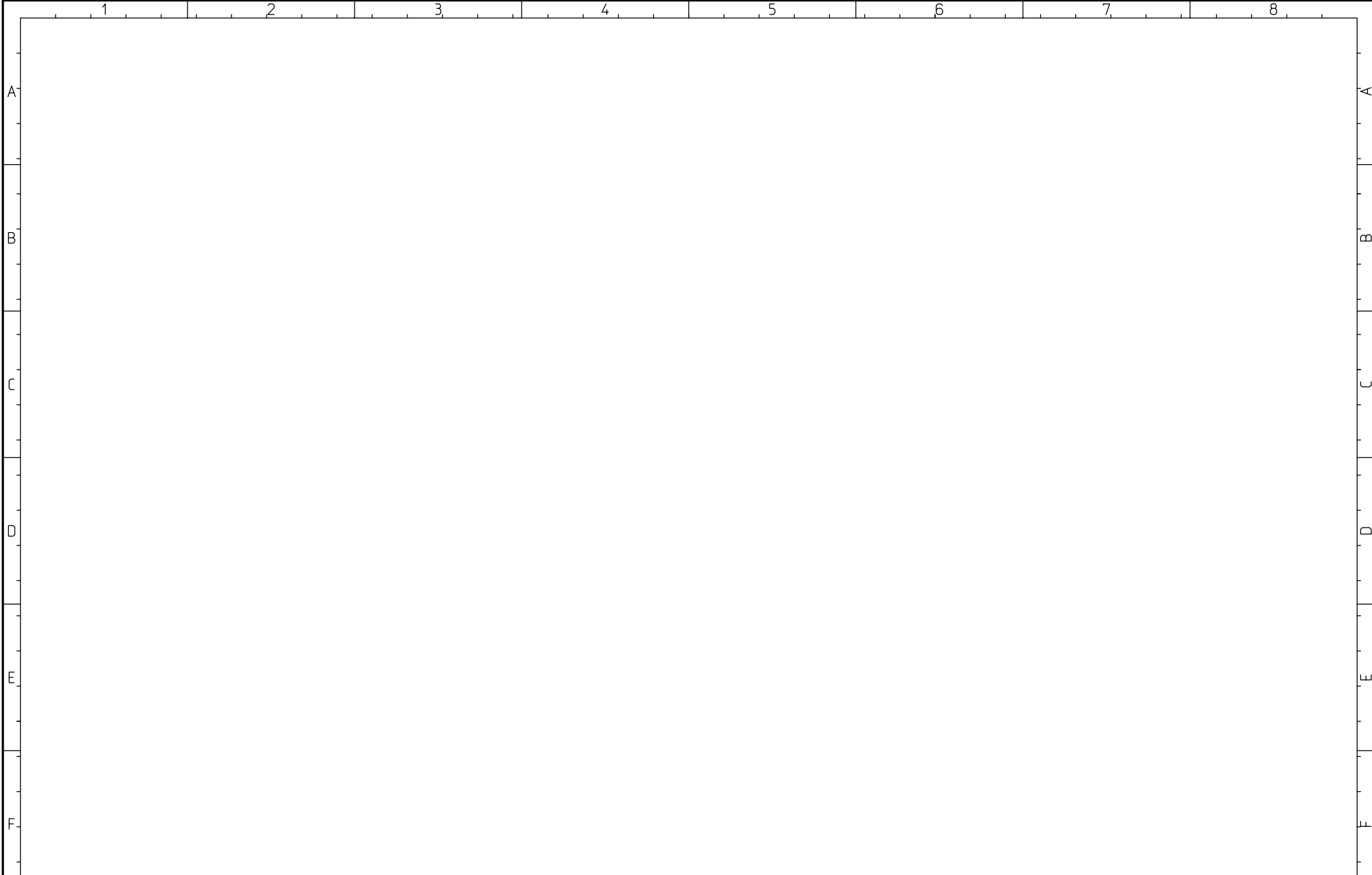

			CAD! KEINE MANUELLEN AENDERUNGEN !	 Herrenknecht AG Schleenweg 2 D-77963 Schwanaau 2 Tel.: 07824 302-0 Fax.: 07824 3403 Info@Herrenknecht.de	Projekt: M-1641-M		Sollwert Schneidrad		Stueckliste:	Fg.-Gruppe:	Blatt-Nr.:
			Ausdruck-Datum: 14.12.11		=Maschine		Schneidrad		25186171	.13	9
Index	Änderung-Nr.	Datum / Name		Zn.-Nr.: 3474-564-002-13	Steuerstand	Datum: 19.08.2011	Bearb.: Th	letzte Änderung:	Blatt-Globat: von 63/168	von 18	
				+ST			IB-Rev. vom 13.12.11 Th				

Patent-, Gebrauchsmuster- oder Geschmacksmuster-Eintragung vorbehalten.
 ausdruecklich gestattet. Zuwendungen verpflichten zu Schadensersatz. Alle Rechte fuer den Fall der Weitergabe sowie Vervielfaeltigung dieses Dokuments, Verwertung und Mitteilung seines Inhalts sind vorbehalten, soweit nicht



			CAD! KEINE MANUELLEN AENDERUNGEN !	 Herrenknecht AG Schlehenweg 2 D-77963 Schwanau 2 Tel.: 07824 302-0 Fax.: 07824 3403 Info@Herrenknecht.de	Projekt: M-1641-M	Reserve		Stueckliste:	Fg.-Gruppe:	Blatt-Nr.:
			Ausdruck-Datum:		=Maschine	Schneidrads		25186171	.13	10
Index	Aenderung-Nr.	Datum / Name	14.12.11		Zn.-Nr.:		Datum:	Bearb.:	letzte Aenderung:	Blatt-Global:
				3474-564-002-13		19.08.2011	Th	IB-Rev. vom 13.12.11 Th	64/168	18

Patent-, Gebrauchsmuster- oder Geschmacksmuster-Eintragung vorbehalten.

ausdrücklich gestattet. Zuwiderhandlungen verpflichten zu Schadensersatz. Alle Rechte für den Fall der

Weitergabe sowie Vervielfältigung dieses Dokuments, Verwertung und Mitteilung seines Inhalts sind verboten, soweit nicht

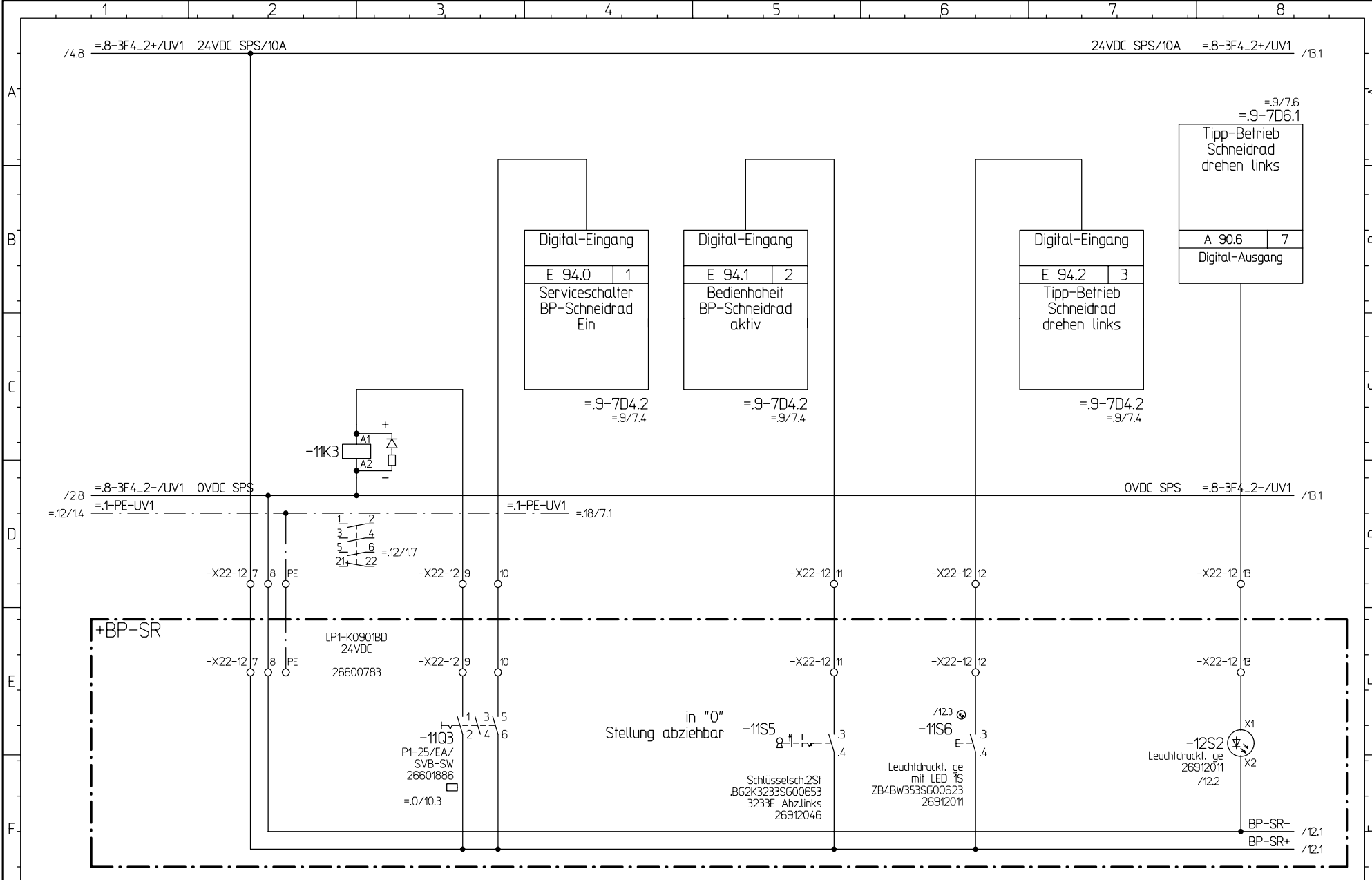

			CAD! KEINE MANUELLEN AENDERUNGEN !		Projekt: M-1641-M		Bedienpult Schneidrad		Stueckliste: 25186171		Fg.-Gruppe: .13		Blatt-Nr.: 11	
			Ausdruck-Datum: 14.12.11		=Maschine		Schneidrad				Blatt-Global: von 18			
Index	Änderung-Nr.	Datum / Name	Herrenknecht AG Schlehenweg 2 D-77963 Schwana 2 Tel.: 07824 302-0 Fax: 07824 3403 Info@Herrenknecht.de		Zn.-Nr.: 3474-564-002-13	Unterverteilung 1 +UV1		Datum: 19.08.2011	Bearb.: Th	letzte Aenderung: 1B-Rev. vom 13.12.11		Th		

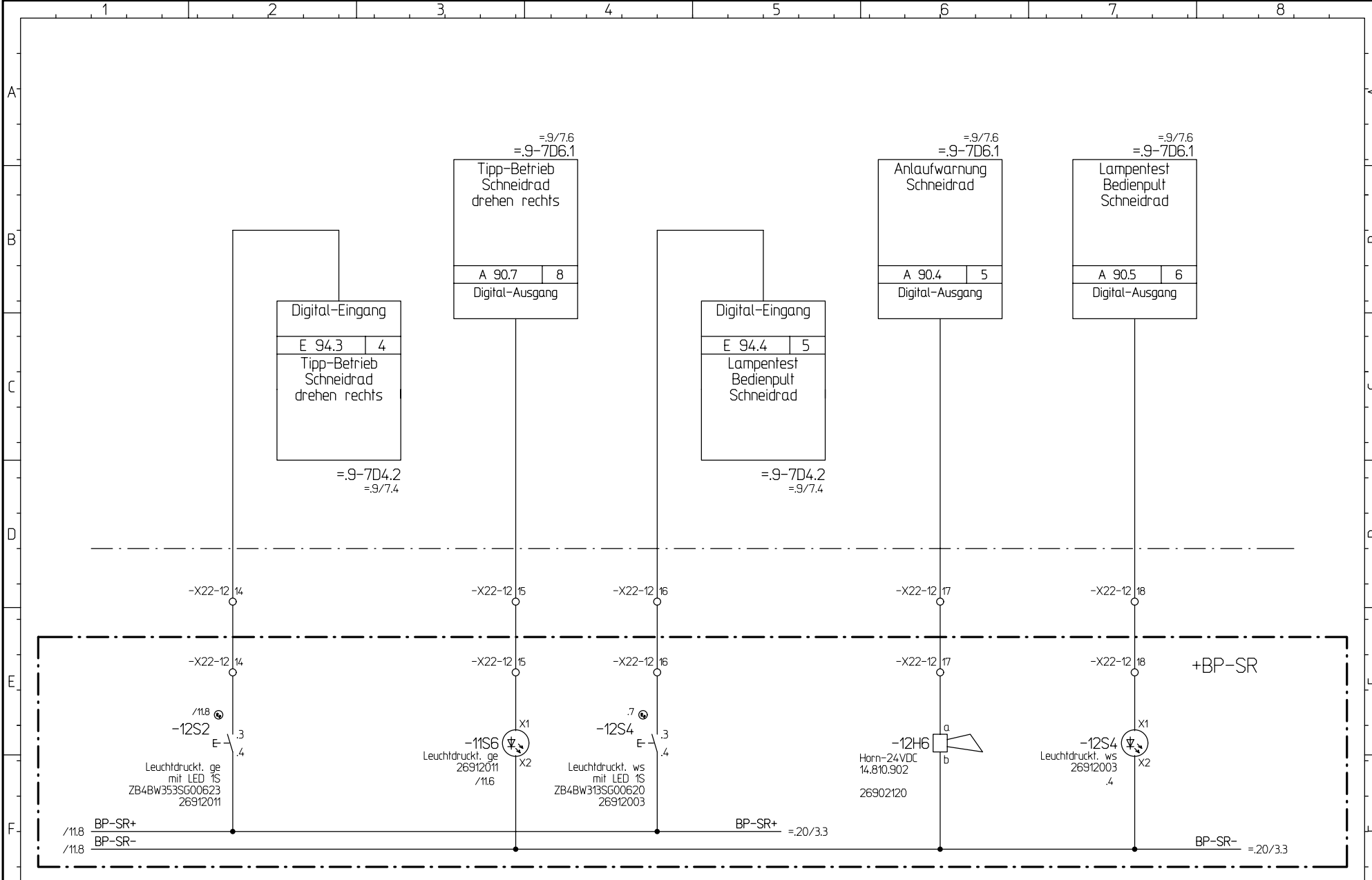



			CAD! KEINE MANUELLEN AENDERUNGEN !		Projekt: M-1641-M		Bedienpult Schneidrad		Stueckliste: 25186171		Fg.-Gruppe: .13		Blatt-Nr.: 12	
			Ausdruck-Datum: 14.12.11		=Maschine		Schneidrad				Blatt-Global: von 18			
Index Änderung-Nr. Datum / Name			Herrenknecht AG Schlehenweg 2 D-77963 Schwanaau 2 Tel.: 07824 302-0 Fax: 07824 3403 Info@Herrenknecht.de		Zn.-Nr.: 3474-564-002-13		Unterverteilung 1		Datum: 19.08.2011		Bearb.: Th		letzte Aenderung: 66/168	
					+UV1						IB-Rev. vom 13.12.11		Th	

Patent-, Gebrauchsmuster- oder Geschmacksmuster-Eintragung vorbehalten.

ausdrücklich gestattet. Zuwiderhandlungen verpflichten zu Schadensersatz. Alle Rechte für den Fall der

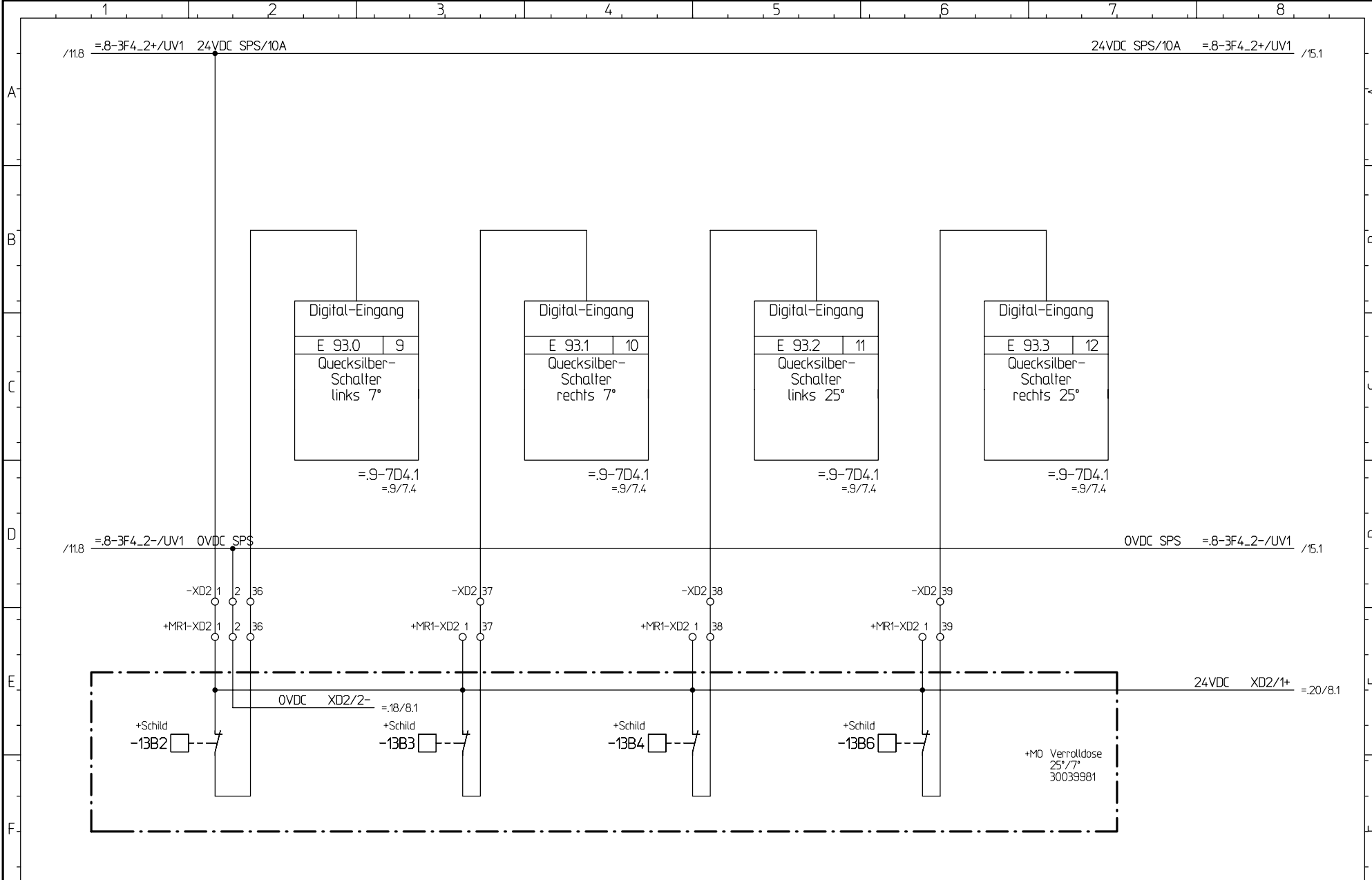
Weitergabe sowie Vervielfältigung dieses Dokuments, Verwertung und Mitteilung seines Inhalts sind verboten, soweit nicht



			CAD! KEINE MANUELLEN AENDERUNGEN!		Projekt: M-1641-M		Ueberwachung Verrollung		Stueckliste: 25186171		Fg.-Gruppe: .13	Blatt-Nr.: 13
			Ausdruck-Datum: 14.12.11		=Maschine		Schneidrad				Blatt-Global: von 18	
Index	Aenderung-Nr.	Datum / Name	 Herrenknecht AG Schlehenweg 2 D-77963 Schwanaau 2 Tel.: 07824 302-0 Fax.: 07824 3403 Info@Herrenknecht.de		Zn.-Nr.: 3474-564-002-13	Unterverteilung 1	Datum: 19.08.2011	Bearb.: Th	letzte Aenderung: 1B-Rev. vom 13.12.11	Th	67/168	

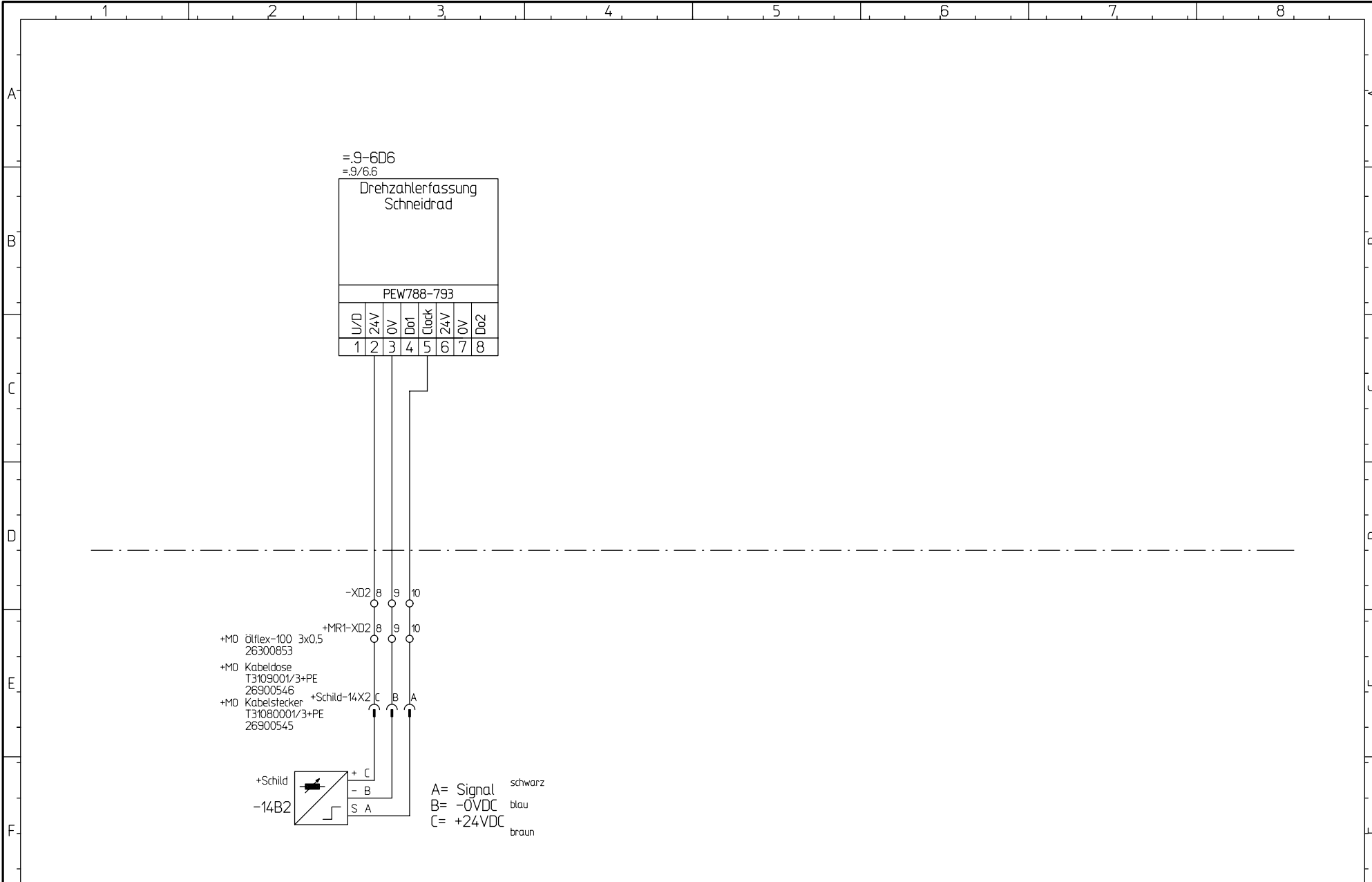

			CAD! KEINE MANUELLEN ÄNDERUNGEN !	 Herrenknecht AG Schleheweg 2 D-77963 Schwanaun 2 Tel.: 07824 302-0 Fax.: 07824 3403 Info@Herrenknecht.de	Projekt: M-1641-M	Drehzahlerfassung Schneidrad		Stueckliste:	Fg.-Gruppe:	Blatt-Nr.:
			Ausdruck-Datum: 14.12.11		=Maschine	Schneidrad		25186171	.13	14
Index	Änderung-Nr.	Datum / Name			Zn.-Nr.:	Unterverteilung 1	Datum:	Bearb.:	letzte Änderung:	Blatt-Global: von 18
					3474-564-002-13	+UV1	19.08.2011	Th	IB-Rev. vom 13.12.11 Th	68/168

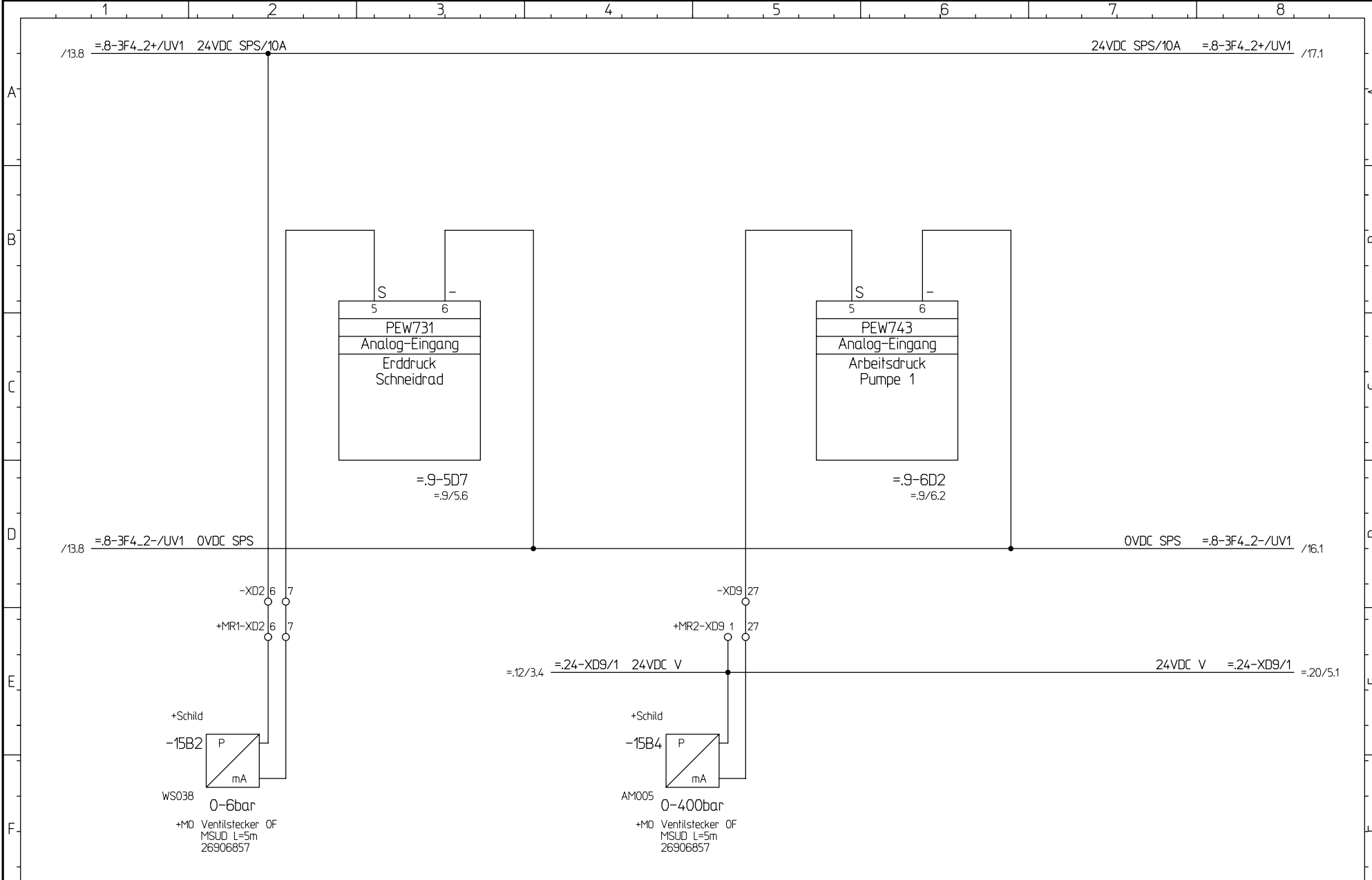

			CAD! KEINE MANUELLEN AENDERUNGEN!		Projekt: M-1641-M		Erddruck Schneidrad + Arbeitsdruck Pu.1		Stueckliste: 25186171		Fg.-Gruppe: .13		Blatt-Nr.: 15	
			Ausdruck-Datum: 14.12.11		=Maschine		Schneidrad				Blatt-Global: von 18			
Index Änderung-Nr. Datum / Name			Herrenknecht AG Schlehenweg 2 D-77963 Schwanau 2 Tel.: 07824 302-0 Fax.: 07824 3403 Info@Herrenknecht.de		Zn.-Nr.: 3474-564-002-13		Unterverteilung 1		Datum: 19.08.2011		Bearb.: Th		letzte Aenderung: 69/168	
							+UV1				IB-Rev. vom 13.12.11		Th	

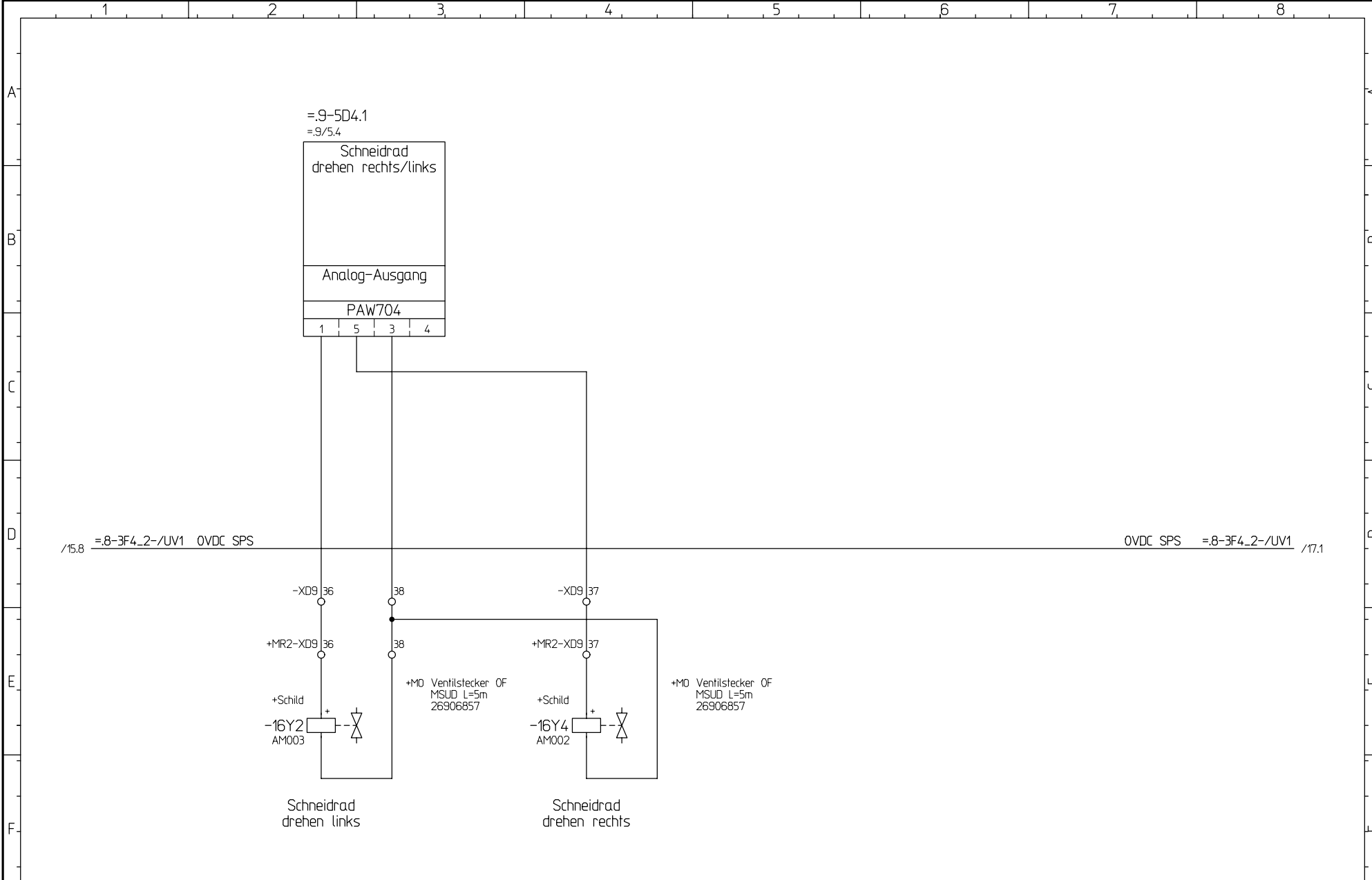



			CAD! KEINE MANUELLEN AENDERUNGEN !  Herrenknecht AG Schlehenweg 2 D-77963 Schwanaau 2 Tel.: 07824 302-0 Fax: 07824 3403 Info@Herrenknecht.de		Projekt: M-1641-M =Maschine Zn.-Nr.: 3474-564-002-13		Schneidrad drehen rechts/links Schneidrad Unterverteilung 1 +UV1		Stueckliste: 25186171 Fg.-Gruppe: .13 Blatt-Globat: von 18 70/168		Blatt-Nr.: 16 letzte Aenderung: 13.12.11 Th Datum: 19.08.2011 Th IB-Rev. vom 13.12.11 Th	
Index	Aenderung-Nr.	Datum / Name	Ausdruck-Datum: 14.12.11									

Patent-, Gebrauchsmuster- oder Geschmacksmuster-Eintragung vorbehalten.

ausdrücklich gestattet. Zuwiderhandlungen verpflichten zu Schadensersatz. Alle Rechte für den Fall der

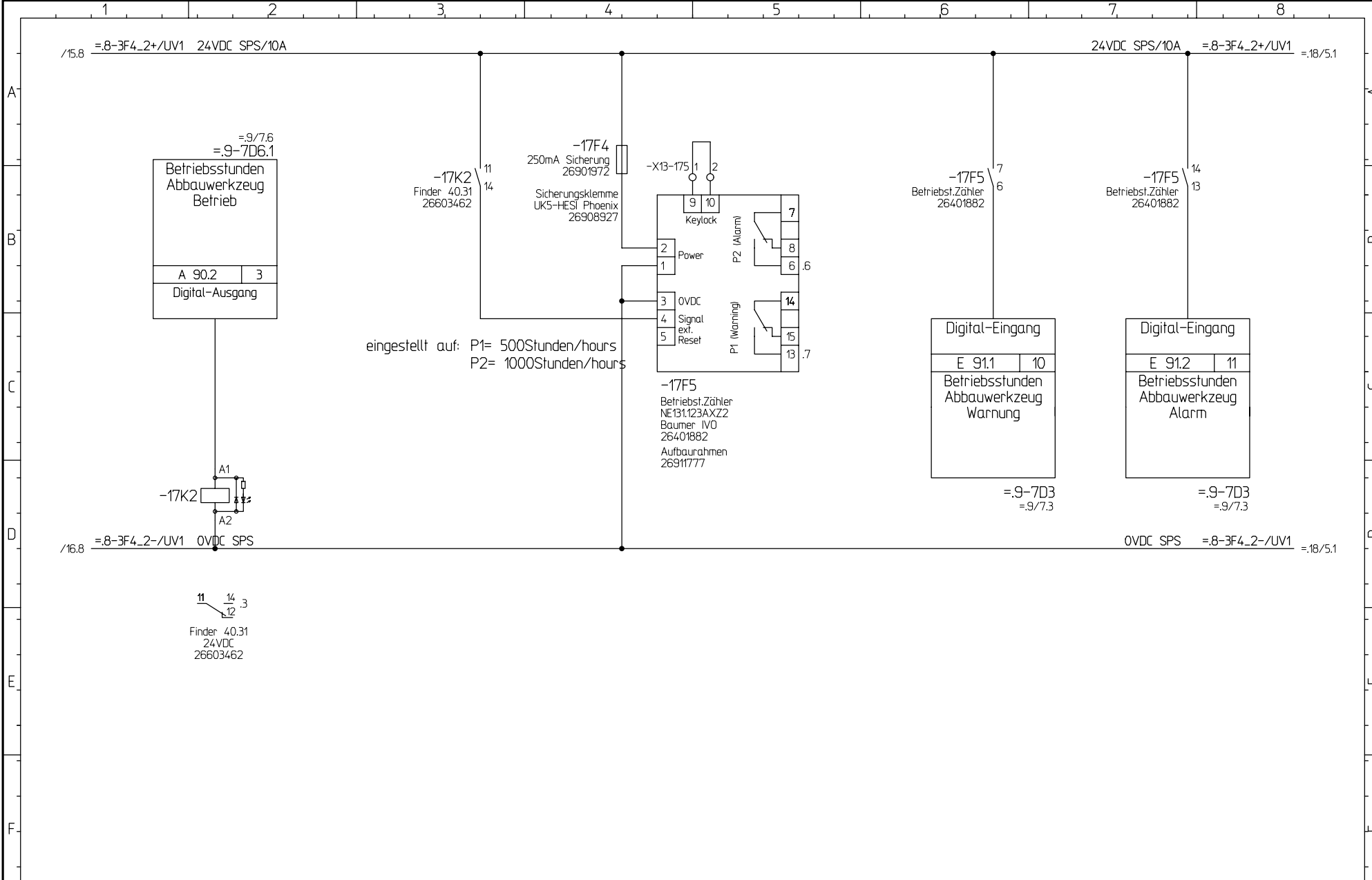
Weitergabe sowie Vervielfältigung dieses Dokuments, Verwertung und Mitteilung seines Inhalts sind verboten, soweit nicht



			CAD! KEINE MANUELLEN AENDERUNGEN!		 Herrenknecht AG Schlehenweg 2 D-77963 Schwana u 2 Tel.: 07824 302-0 Fax.: 07824 3403 Info@Herrenknecht.de			Projekt: M-1641-M		Betriebsstunden Abbauwerkzeug			Stueckliste:	Fg.-Gruppe:	Blatt-Nr.:	
			Ausdruck-Datum: 14.12.11					=Maschine		Schneidrad			25186171	.13	17	
Index	Änderung-Nr.	Datum / Name			Zn.-Nr.:	3474-564-002-13		+UV1	Unterverteilung 1	Datum:	19.08.2011	Bearb.:	Th	letzte Änderung:	71/168	Blatt-Global: von 18
														IB-Rev. vom 13.12.11	Th	

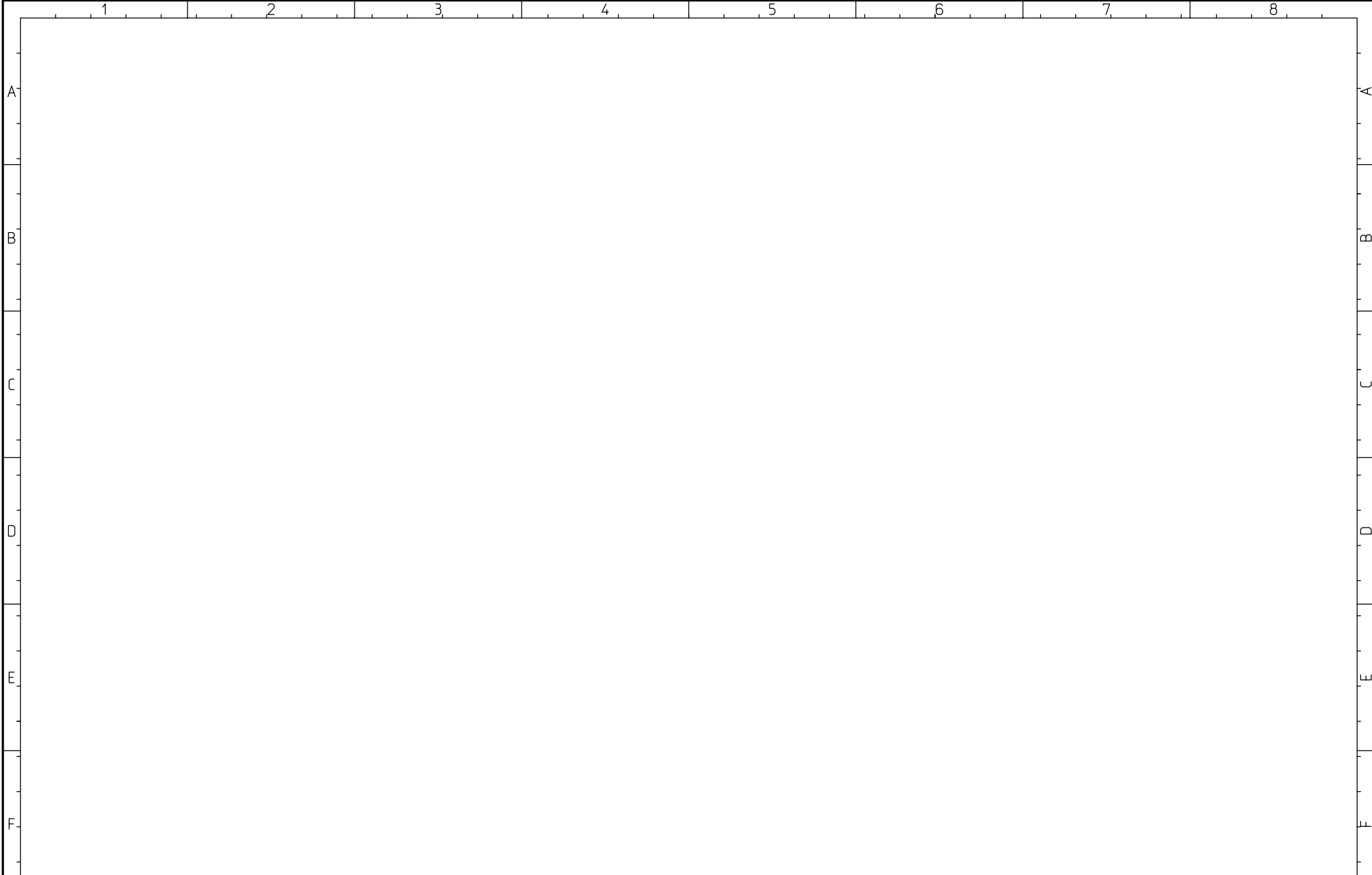

			CAD! KEINE MANUELLEN AENDERUNGEN !	 Herrenknecht AG Schlehenweg 2 D-77963 Schwanau 2 Tel.: 07824 302-0 Fax.: 07824 3403 Info@Herrenknecht.de	Projekt: M-1641-M	Reserve		Stueckliste:	Fg.-Gruppe:	Blatt-Nr.:
			Ausdruck-Datum:		=Maschine	Schneidrads		25186171	.13	18
Index	Aenderung-Nr.	Datum / Name	14.12.11		Zn.-Nr.:	Datum:	Bearb.:	letzte Aenderung:	Blatt-Global:	von
				3474-564-002-13	19.08.2011	Th	IB-Rev. vom 13.12.11 Th	72/168	18	

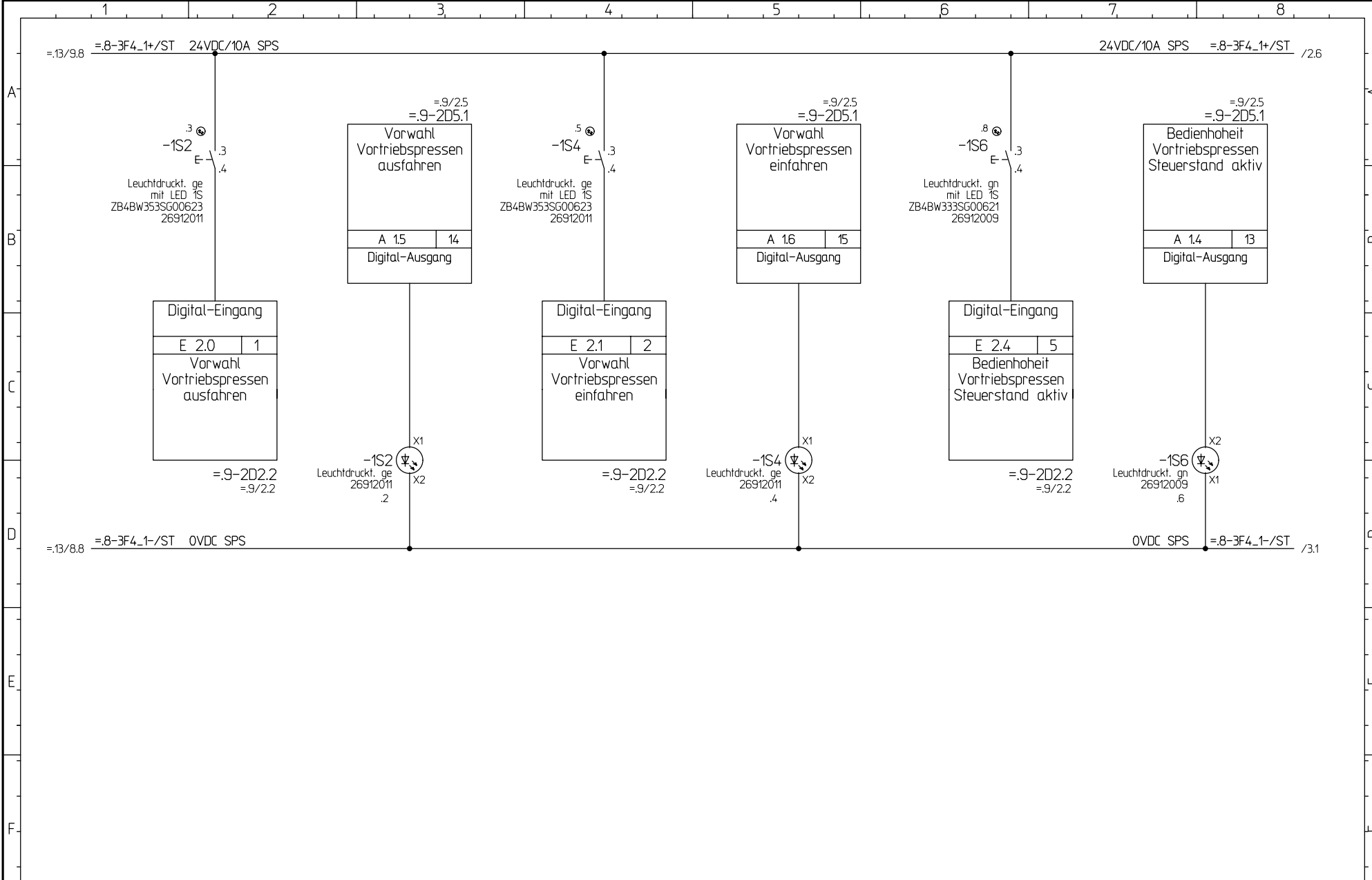

			CAD! KEINE MANUELLEN AENDERUNGEN!		Projekt: M-1641-M		Vortriebspressen Maschine aus-/einfahren		Stueckliste: 25186171		Fg.-Gruppe: .15		Blatt-Nr.: 1	
			Ausdruck-Datum: 14.12.11		=Maschine		Vortriebspressen				Blatt-Global: von 6			
Index Änderung-Nr. Datum / Name			Herrenknecht AG Schlehenweg 2 D-77963 Schwanau 2 Tel.: 07824 302-0 Fax.: 07824 3403 Info@Herrenknecht.de		Zn.-Nr.: 3474-564-002-15		Steuerstand		Datum: 19.08.2011		Bearb.: Th		letzte Aenderung: 73/168	
							+ST				IB-Rev. vom 13.12.11		Th	

Patent-, Gebrauchsmuster- oder Geschmacksmuster-Eintragung vorbehalten.
 ausdruecklich gestattet. Zuwiderhandlungen verpflichten zu Schadensersatz. Alle Rechte fuer den Fall der Weitergabe sowie Vervielfaeltigung dieses Dokuments, Verwertung und Mitteilung seines Inhalts sind vorbehalten, soweit nicht

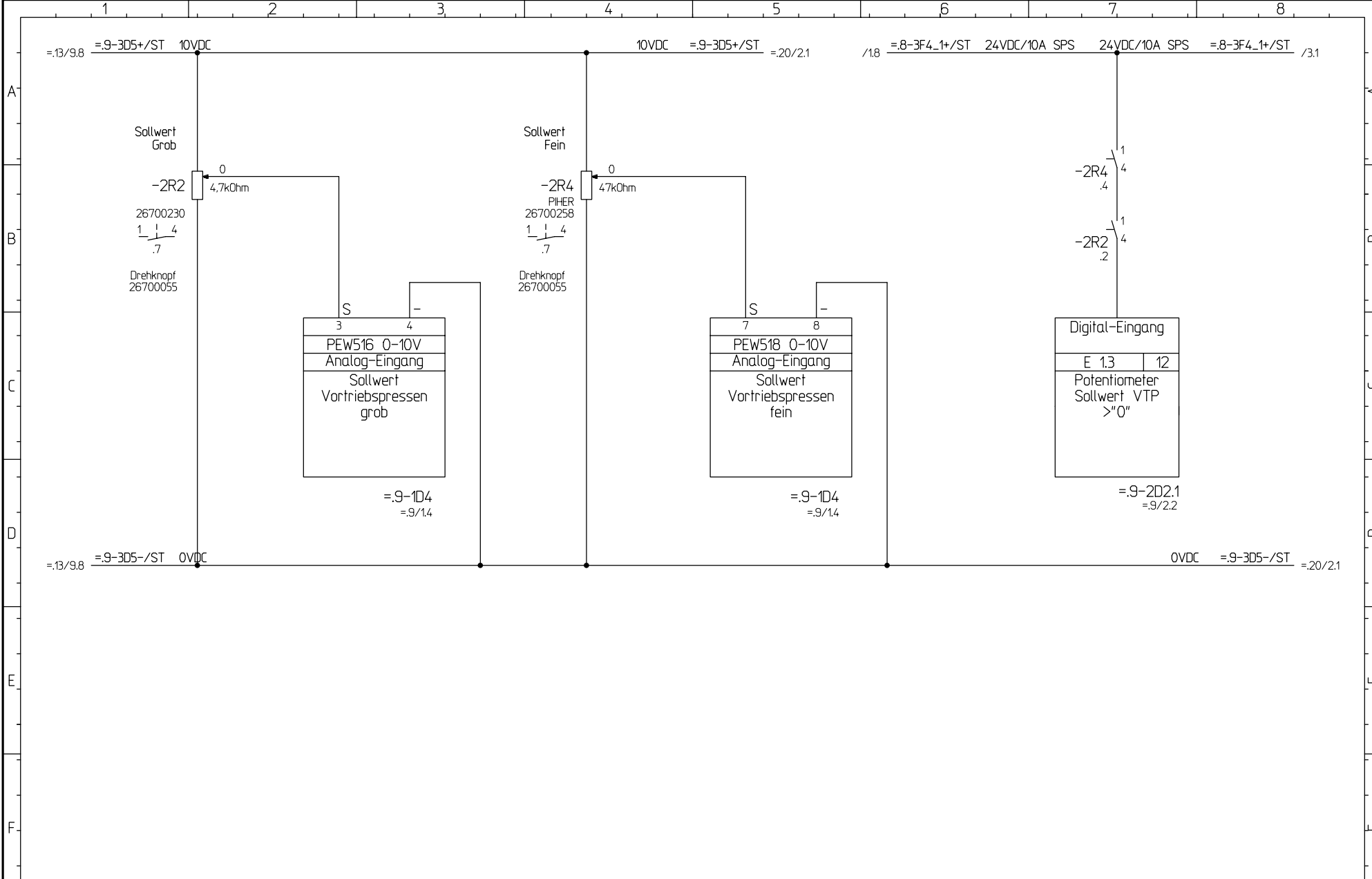

Patent-, Gebrauchsmuster- oder Geschmacksmuster-Eintragung vorbehalten.

ausdruecklich gestattet. Zuwiderhandlungen verpflichten zu Schadenersatz. Alle Rechte fuer den Fall der

Weitergabe sowie Vervielfaeltigung dieses Dokuments, Verwertung und Mitteilung seines Inhalts sind verboten, soweit nicht

			CAD! KEINE MANUELLEN AENDERUNGEN !		Projekt: M-1641-M		Sollwert Vortriebspresen		Stueckliste: 25186171		Fg.-Gruppe: .15		Blatt-Nr.: 2	
			Ausdruck-Datum: 14.12.11		=Maschine		Vortriebspresen				Blatt-Global: von 6			
Index Änderung-Nr. Datum / Name			Herrenknecht AG Schlehenweg 2 D-77963 Schwanau 2 Tel.: 07824 302-0 Fax.: 07824 3403 Info@Herrenknecht.de		Zn.-Nr.: 3474-564-002-15		Steuerstand +ST		Datum: 19.08.2011		Bearb.: Th		letzte Aenderung: 74/168	
									IB-Rev. vom 13.12.11		Th			

Patent-, Gebrauchsmuster- oder Geschmacksmuster-Eintragung vorbehalten.

ausdrücklich gestattet. Zuwiderhandlungen verpflichten zu Schadensersatz. Alle Rechte fuer den Fall der

Weitergabe sowie Vervielfaeltigung dieses Dokuments, Verwertung und Mitteilung seines Inhalts sind verboten, soweit nicht

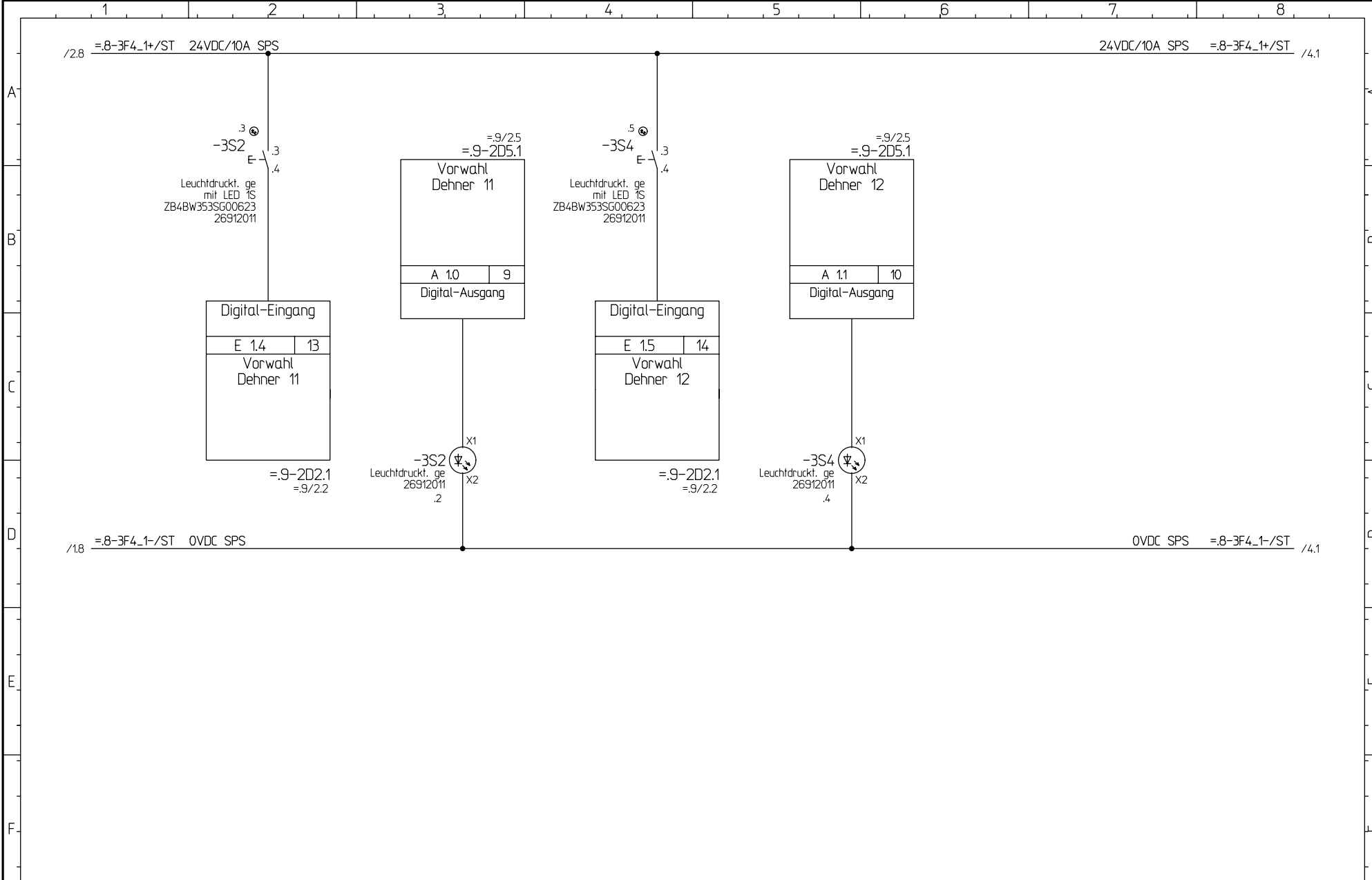

			CAD! KEINE MANUELLEN AENDERUNGEN !		Projekt: M-1641-M		Vorwahl Dehner 11+12		Stueckliste: 25186171		Fg.-Gruppe: .15		Blatt-Nr.: 3	
			Ausdruck-Datum: 14.12.11		=Maschine		Vortriebspressen				Blatt-Global: von 6			
Index Änderung-Nr. Datum / Name			Herrenknecht AG Schlehenweg 2 D-77963 Schwana 2 Tel.: 07824 302-0 Fax.: 07824 3403 Info@Herrenknecht.de		Zn.-Nr.: 3474-564-002-15		Steuerstand +ST		Datum: 19.08.2011		Bearb.: Th		letzte Aenderung: IB-Rev. vom 13.12.11 Th	

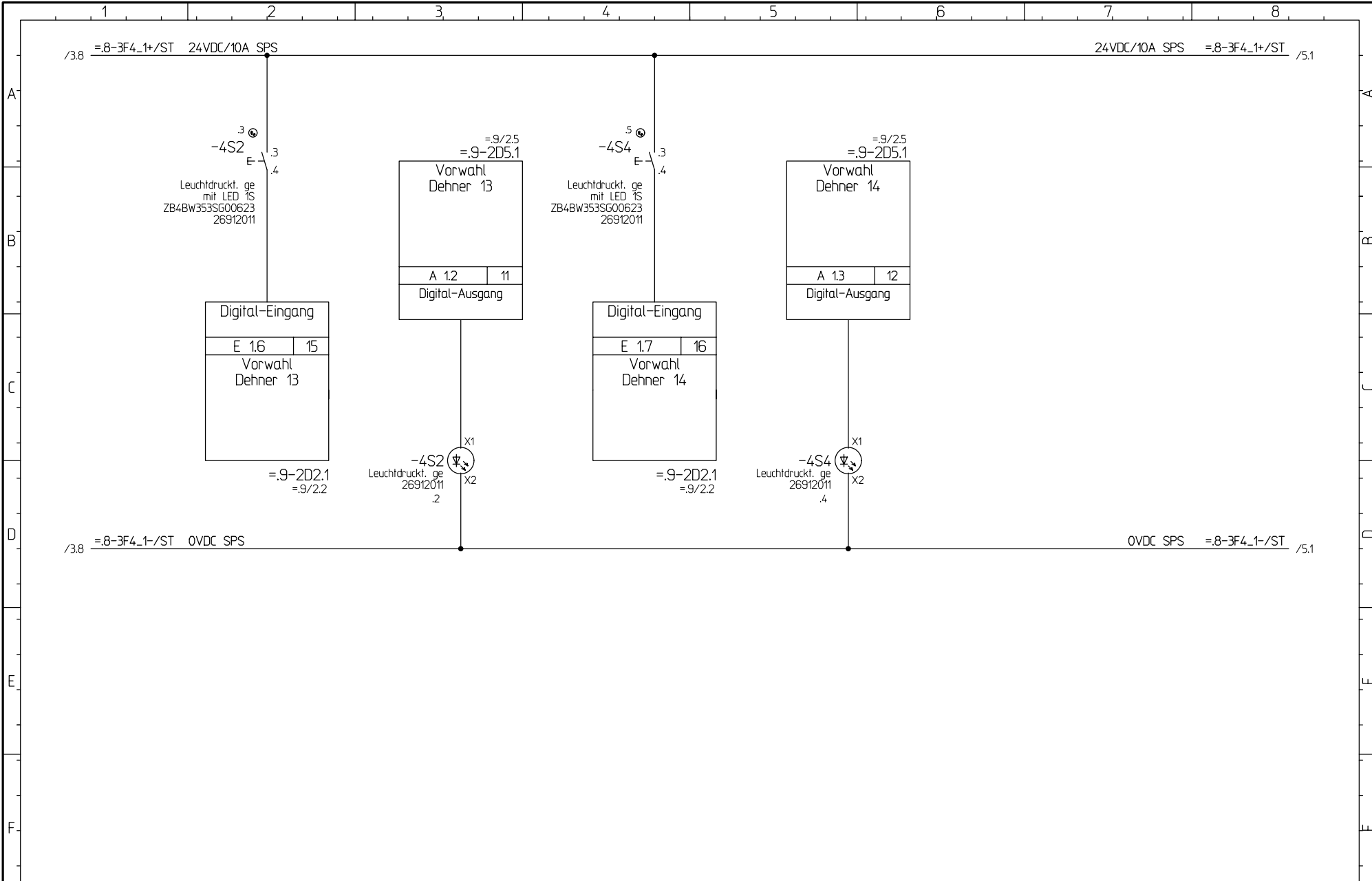

			CAD! KEINE MANUELLEN AENDERUNGEN !		Projekt: M-1641-M		Vorwahl Dehner 13+14		Stueckliste: 25186171		Fg.-Gruppe: .15	Blatt-Nr.: 4
			 Herrenknecht AG Schlehenweg 2 D-77963 Schwanaau 2 Tel.: 07824 302-0 Fax.: 07824 3403 Info@Herrenknecht.de		=Maschine		Vortriebspressen				Blatt-Global: von 6	
Index					Ausdruck-Datum: 14.12.11		Zn.-Nr.: 3474-564-002-15		Steuerstand +ST		Datum: 19.08.2011	Bearb.: Th

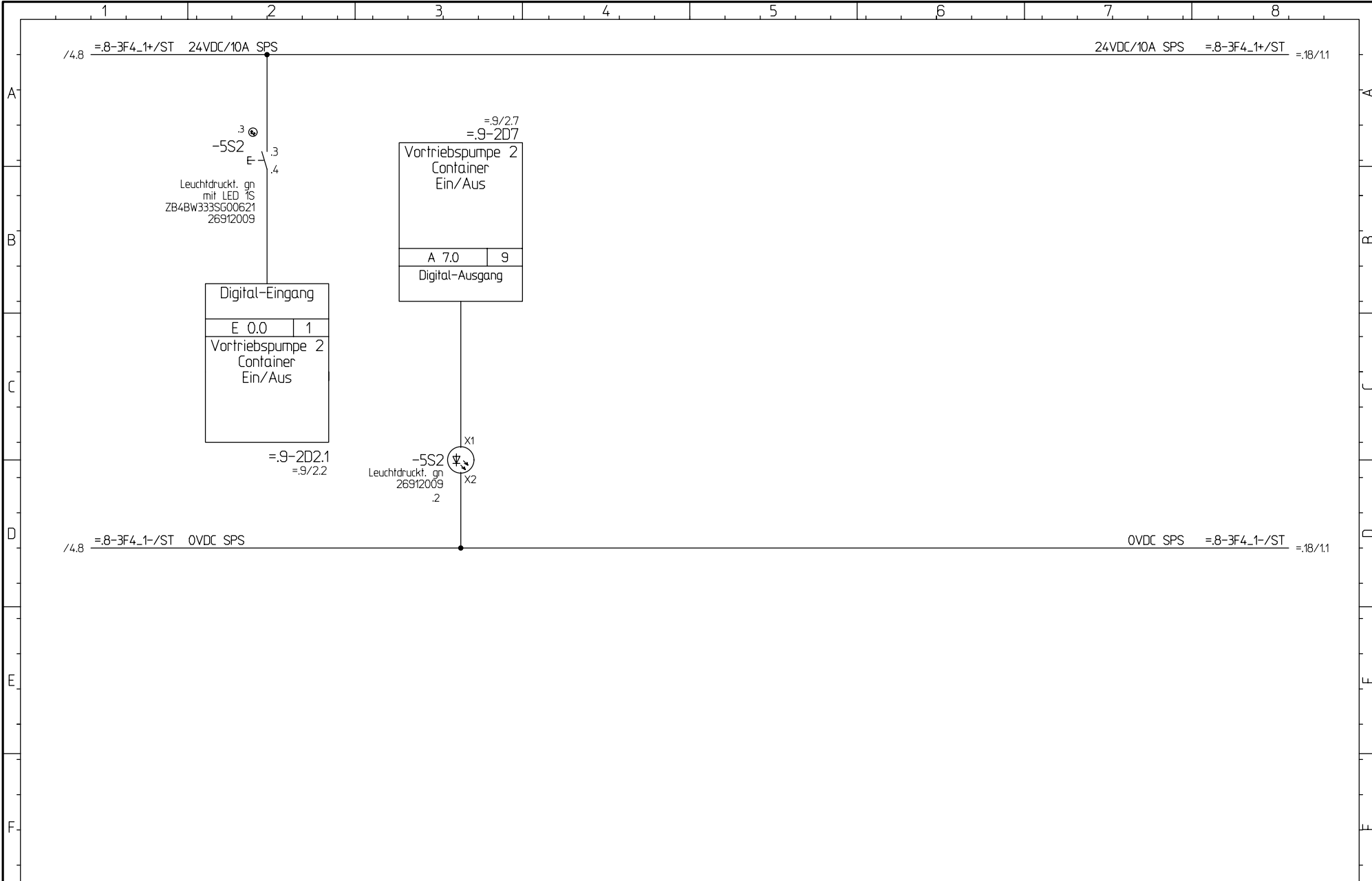

			CAD! KEINE MANUELLEN AENDERUNGEN!		Projekt: M-1641-M		Vortriebspumpe 2 Container Ein/Aus		Stueckliste: 25186171		Fg.-Gruppe: .15		Blatt-Nr.: 5	
			Ausdruck-Datum: 14.12.11		=Maschine		Vortriebspresen				Blatt-Global: von		6	
Index Änderung-Nr. Datum / Name			Herrenknecht AG Schlehenweg 2 D-77963 Schwanaun 2 Tel.: 07824 302-0 Fax.: 07824 3403 Info@Herrenknecht.de		Zn.-Nr.: 3474-564-002-15		Steuerstand +ST		Datum: 19.08.2011		Bearb.: Th		letzte Aenderung: 77/168	
											IB-Rev. vom 13.12.11		Th	

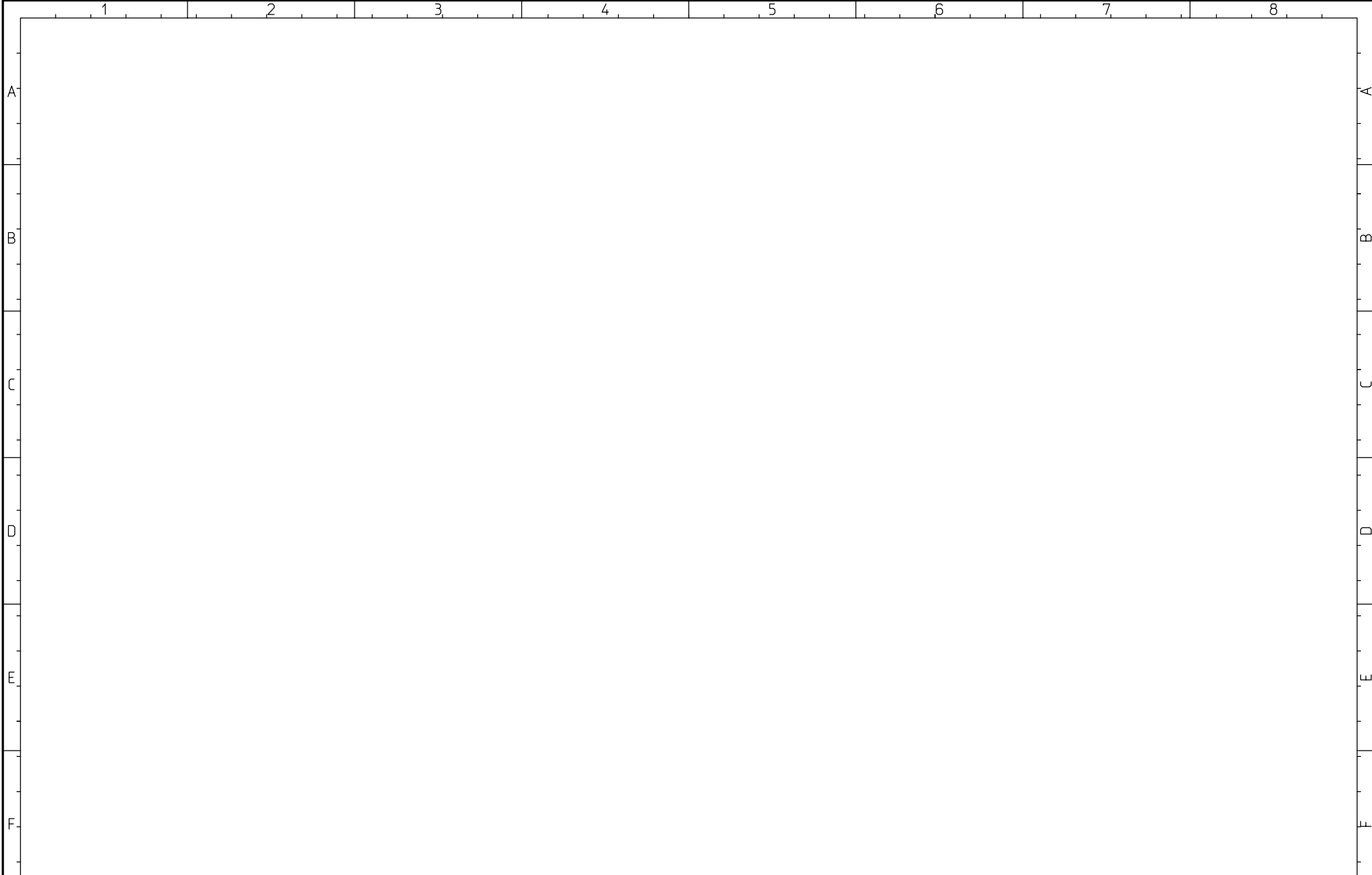



			CAD! KEINE MANUELLEN AENDERUNGEN !	 Herrenknecht AG Schlehenweg 2 D-77963 Schwanau 2 Tel.: 07824 302-0 Fax.: 07824 3403 Info@Herrenknecht.de	Projekt: M-1641-M	Reserve		Stueckliste:	Fg.-Gruppe:	Blatt-Nr.:
			Ausdruck-Datum:		=Maschine	Vortriebspressen		25186171	.15	6
Index	Aenderung-Nr.	Datum / Name	14.12.11		Zn.-Nr.:	Datum:	Bearb.:	letzte Aenderung:	Blatt-Global:	von
				3474-564-002-.15	19.08.2011	Th	IB-Rev. vom 13.12.11 Th	78/168	6	

Patent-, Gebrauchsmuster- oder Geschmacksmuster-Eintragung vorbehalten.

ausdrücklich gestattet. Zuwiderhandlungen verpflichten zu Schadensersatz. Alle Rechte fuer den Fall der

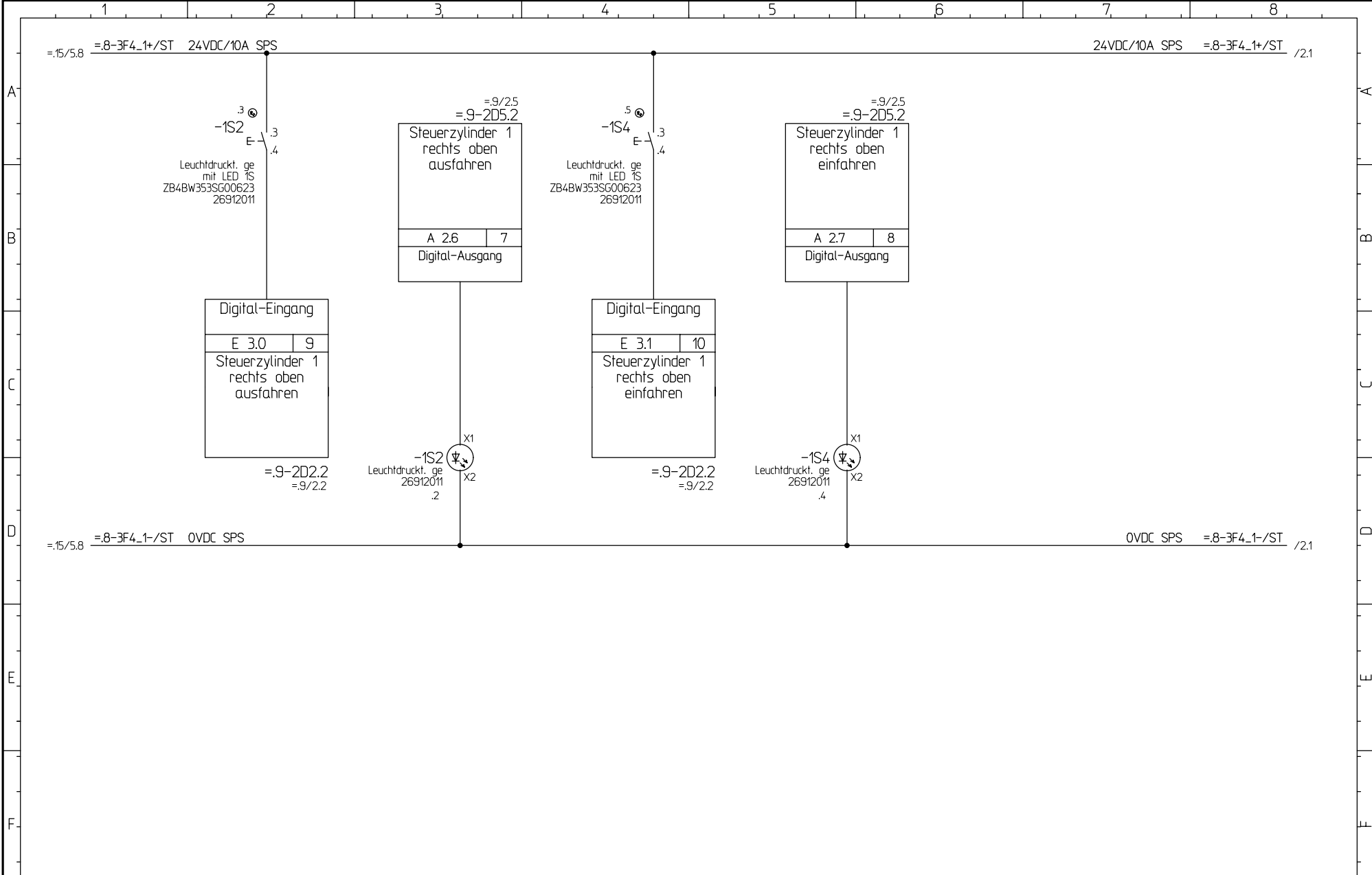
Weitergabe sowie Vervielfaeltigung dieses Dokuments, Verwertung und Mitteilung seines Inhalts sind verboten, soweit nicht



			CAD! KEINE MANUELLEN AENDERUNGEN !	Projekt: M-1641-M		Steuerzylinder 1 aus-/einfahren		Stueckliste:	Fg.-Gruppe:	Blatt-Nr.:
			 Herrenknecht AG Schleheweg 2 D-77963 Schwanau 2 Tel.: 07824 302-0 Fax.: 07824 3403 Info@Herrenknecht.de	=Maschine		Steuerzylinder		25186171	.18	1
Index	Aenderung-Nr.	Datum / Name		Ausdruck-Datum:	Zn.-Nr.:	Steuerstand	Datum:	Bearb.:	letzte Aenderung:	Blatt-Global:
			14.12.11	3474-564-002-.18	+ST	19.08.2011	Th	IB-Rev. vom 13.12.11 Th	79/168	10

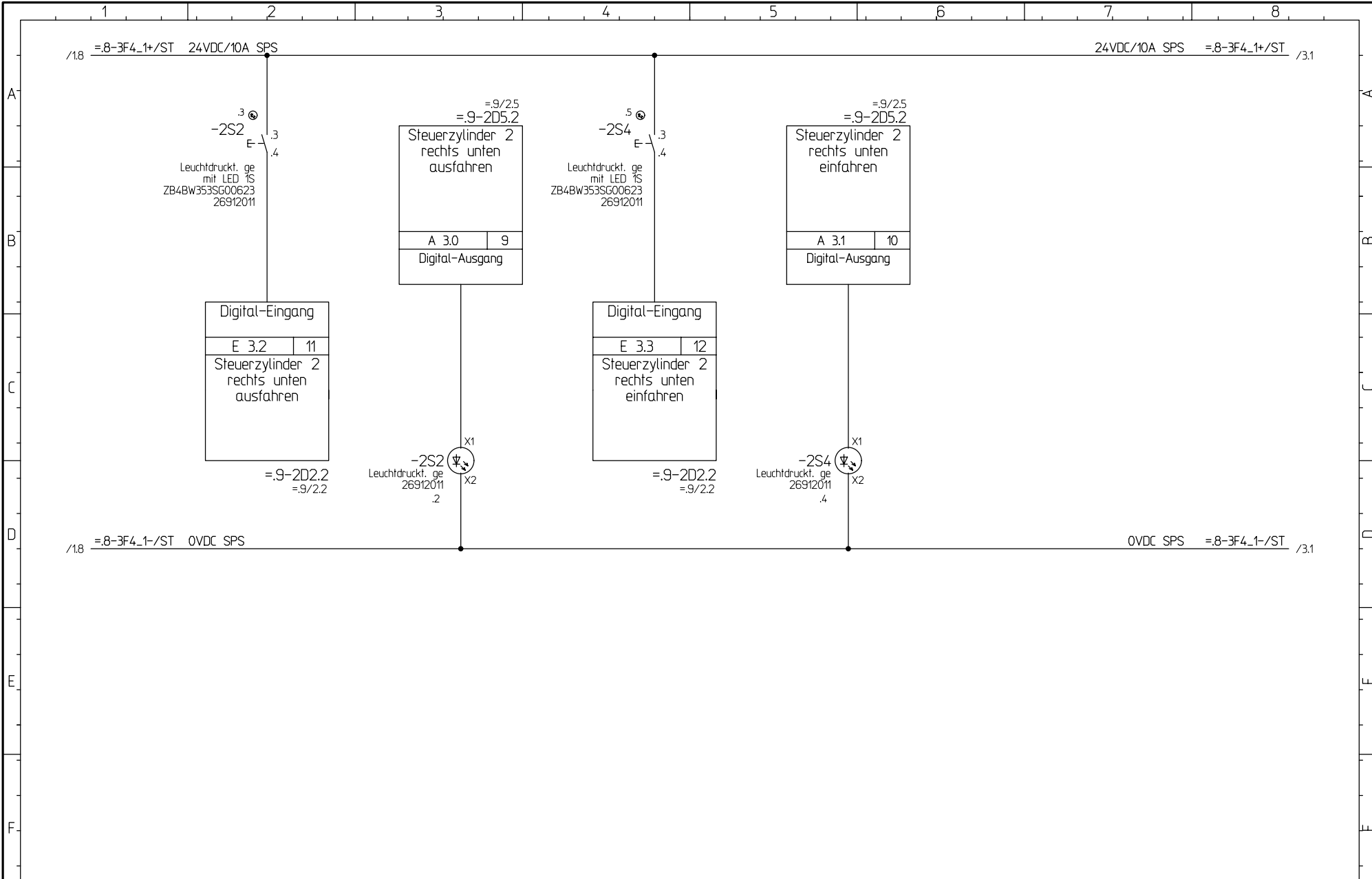

			CAD! KEINE MANUELLEN AENDERUNGEN!		 Herrenknecht AG Schlehenweg 2 D-77963 Schwanau 2 Tel.: 07824 302-0 Fax.: 07824 3403 Info@Herrenknecht.de		Projekt: M-1641-M		Steuerzylinder 2 aus-/einfahren			Stueckliste:	Fg.-Gruppe:	Blatt-Nr.:
			Ausdruck-Datum: 14.12.11				=Maschine		Steuerzylinder			25186171	.18	2
Index	Aenderung-Nr.	Datum / Name					Zn.-Nr.: 3474-564-002-.18		Steuerstand	Datum:	Bearb.:	letzte Aenderung:		Blatt-Global: von 10
							+ST		19.08.2011	Th	IB-Rev. vom 13.12.11		Th	80/168

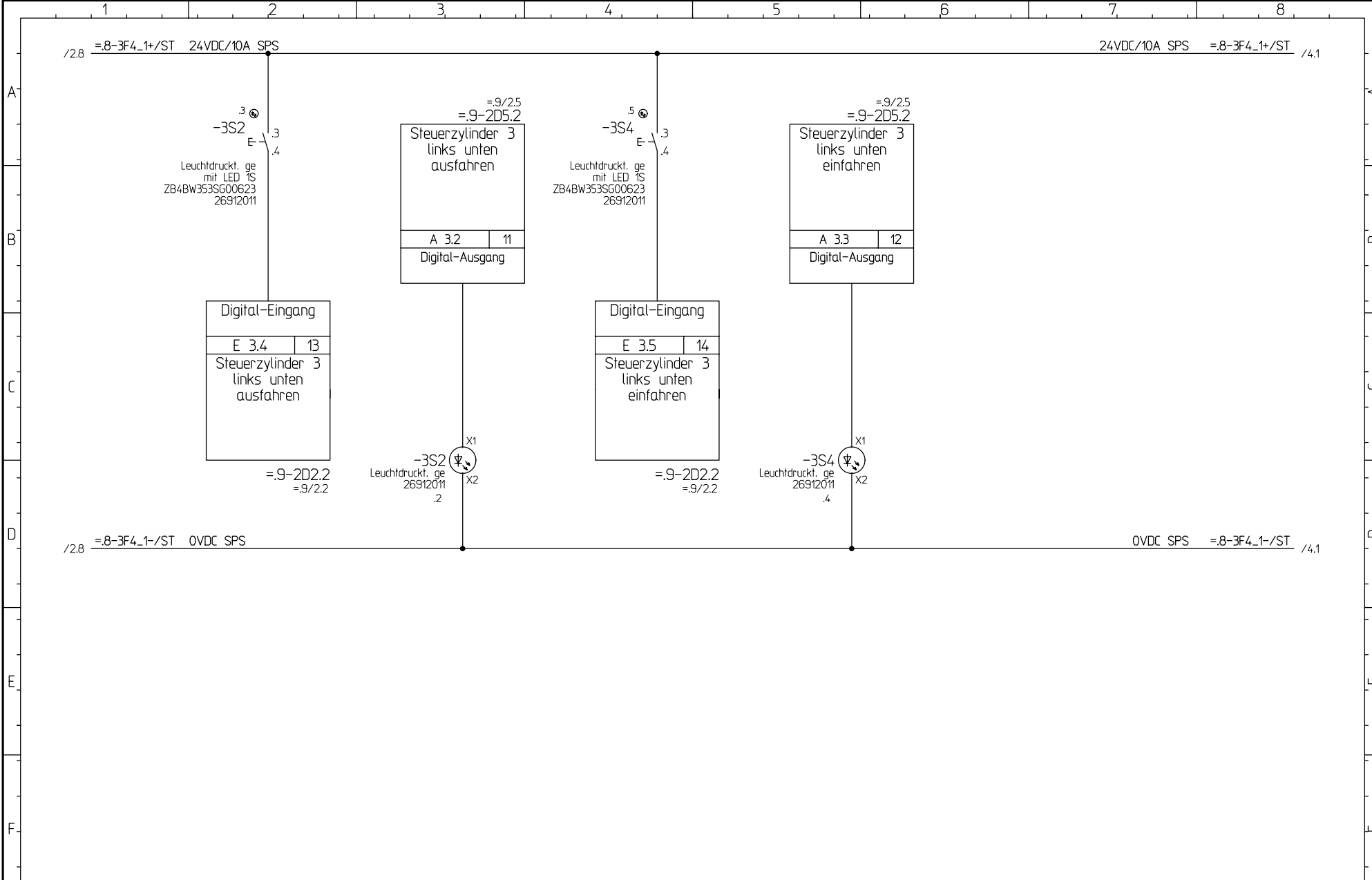



			CAD! KEINE MANUELLEN AENDERUNGEN!		Projekt: M-1641-M		Steuerzylinder 3 aus-/einfahren		Stueckliste: 25186171		Fg.-Gruppe: .18		Blatt-Nr.: 3	
			Ausdruck-Datum: 14.12.11		=Maschine		Steuerzylinder				Blatt-Global: von 10			
Index Änderung-Nr. Datum / Name			Herrenknecht AG Schlehenweg 2 D-77963 Schwanau 2 Tel.: 07824 302-0 Fax.: 07824 3403 Info@Herrenknecht.de		Zn.-Nr.: 3474-564-002-.18		Steuerstand		Datum: 19.08.2011		Bearb.: Th		letzte Aenderung: 81/168	
							+ST		IB-Rev. vom 13.12.11		Th			

Patent-, Gebrauchsmuster- oder Geschmacksmuster-Eintragung vorbehalten.

ausdrücklich gestattet. Zuwiderhandlungen verpflichten zu Schadensersatz. Alle Rechte fuer den Fall der

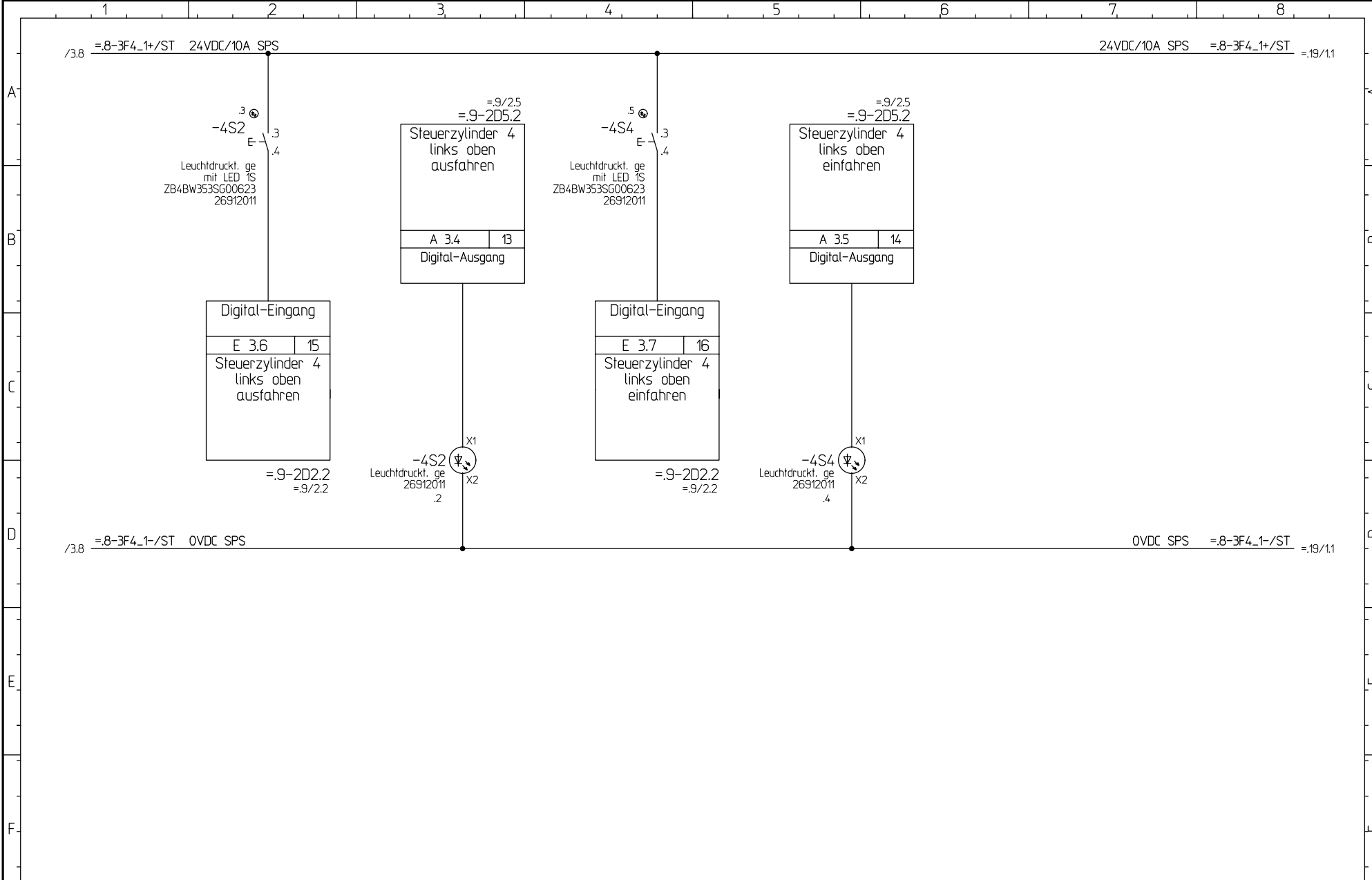
Weitergabe sowie Vervielfaeltigung dieses Dokuments, Verwertung und Mitteilung seines Inhalts sind verboten, soweit nicht



			CAD! KEINE MANUELLEN AENDERUNGEN!	 Herrenknecht AG Schlehenweg 2 D-77963 Schwanau 2 Tel.: 07824 302-0 Fax.: 07824 3403 Info@Herrenknecht.de	Projekt: M-1641-M		Steuerzylinder 4 aus-/einfahren		Stueckliste:	Fg.-Gruppe:	Blatt-Nr.:
			Ausdruck-Datum: 14.12.11		=Maschine		Steuerzylinder		25186171	.18	4
Index	Aenderung-Nr.	Datum / Name		Zn.-Nr.: 3474-564-002-.18	Steuerstand	Datum: 19.08.2011	Bearb.: Th	letzte Aenderung:	Blatt-Global: von 82/168	10	
				+ST		IB-Rev. vom 13.12.11 Th					

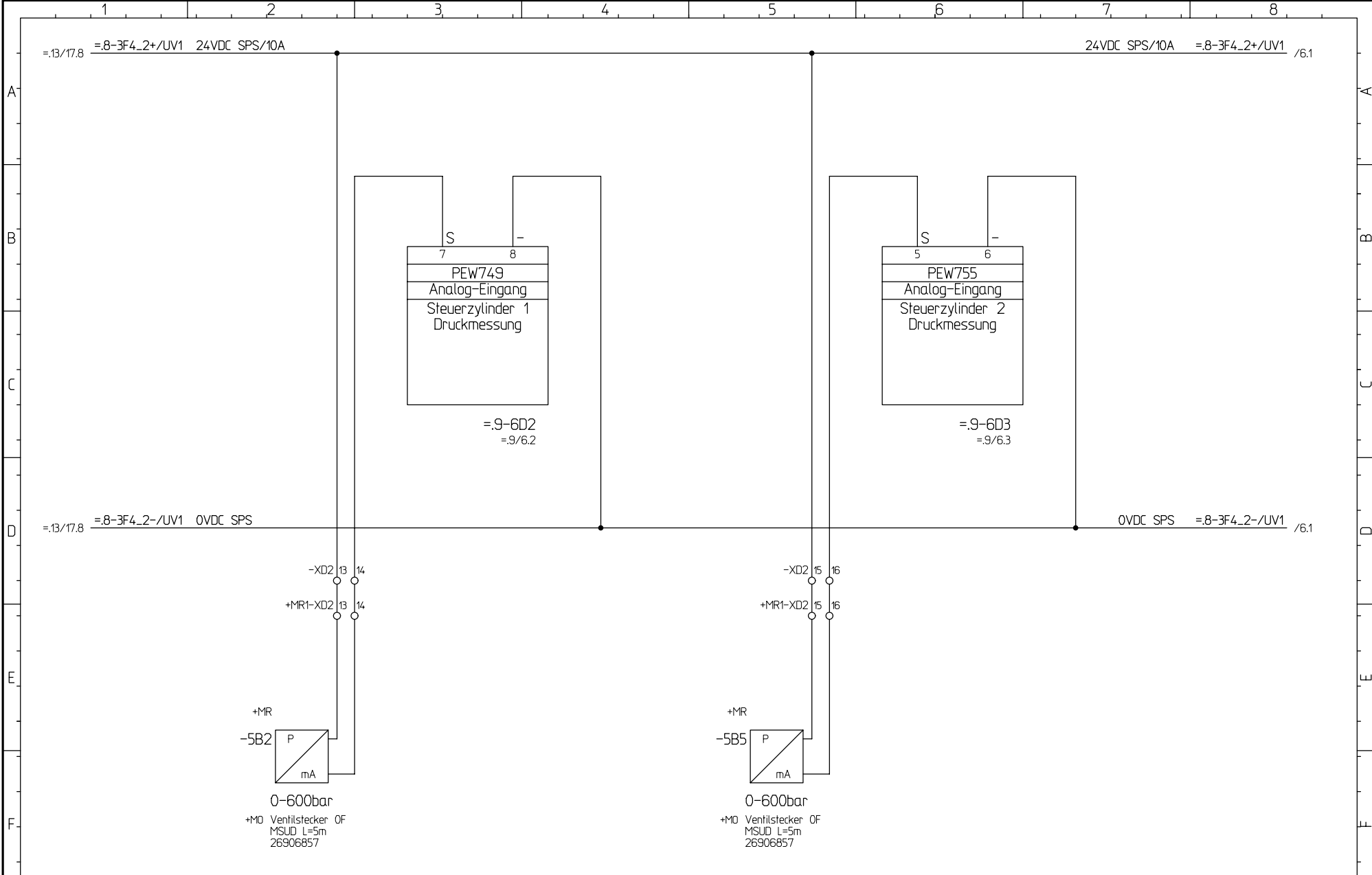

			CAD! KEINE MANUELLEN AENDERUNGEN !		Projekt: M-1641-M		Steuerzylinder 1+2 Druckmessung		Stueckliste: 25186171		Fg.-Gruppe: .18		Blatt-Nr.: 5	
			Ausdruck-Datum: 14.12.11		=Maschine		Steuerzylinder				Blatt-Global: von 83/168		10	
Index Änderung-Nr. Datum / Name			Herrenknecht AG Schlehenweg 2 D-77963 Schwanau 2 Tel.: 07824 302-0 Fax: 07824 3403 Info@Herrenknecht.de		Zn.-Nr.: 3474-564-002-18		Unterverteilung 1 +UV1		Datum: 19.08.2011		Bearb.: Th		letzte Aenderung: 18-Rev. vom 13.12.11 Th	

/5.8 =8-3F4_2+/UV1 24VDC SPS/10A

24VDC SPS/10A =8-3F4_2+/UV1 /7.1

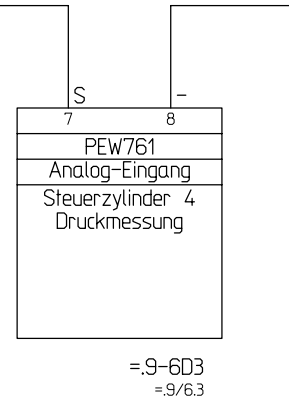
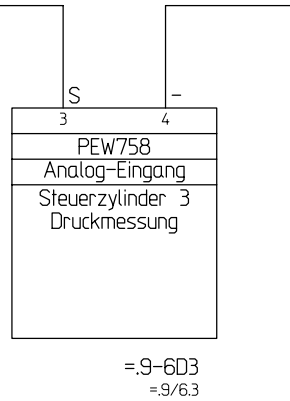

/5.8 =8-3F4_2-/UV1 0VDC SPS

0VDC SPS =8-3F4_2-/UV1 /7.1

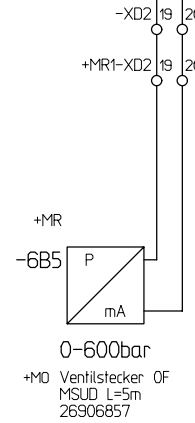
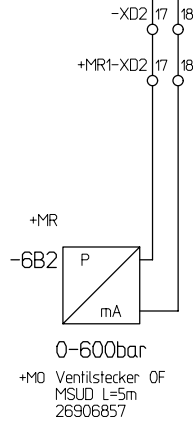

Index	Änderung-Nr.	Datum / Name

CAD! KEINE MANUELLEN
ÄNDERUNGEN !

Ausdruck-Datum:
14.12.11



Herrenknecht AG
Schlehenweg 2
D-77963 Schwanau 2
Tel.: 07824 302-0
Fax: 07824 3403
Info@Herrenknecht.de

Projekt: M-1641-M
=Maschine
Zn.-Nr.: 3474-564-002-18

Steuerzylinder 3+4 Druckmessung
Steuerzylinder
Unterverteilung 1
+UV1

Stueckliste:	Fg.-Gruppe:	Blatt-Nr.:
25186171	.18	6
	Blatt-Globat:	von 10
	84/168	
Datum:	Bearb.:	letzte Änderung:
19.08.2011	Th	IB-Rev. vom 13.12.11 Th

Patent-, Gebrauchsmuster- oder Geschmacksmuster-Eintragung vorbehalten.
 ausdruecklich gestattet. Zuwiderhandlungen verpflichten zu Schadensersatz. Alle Rechte fuer den Fall der Weitergabe sowie Vervielfaeltigung dieses Dokuments, Verwertung und Mitteilung seines Inhalts sind vorbehalten, soweit nicht

Patent-, Gebrauchsmuster- oder Geschmacksmuster-Eintragung vorbehalten.

ausdruecklich gestattet. Zuwendungen verpflichten zu Schadensersatz. Alle Rechte fuer den Fall der

Weitergabe sowie Vervielfaeltigung dieses Dokuments, Verwertung und Mitteilung seines Inhalts sind verboten, soweit nicht

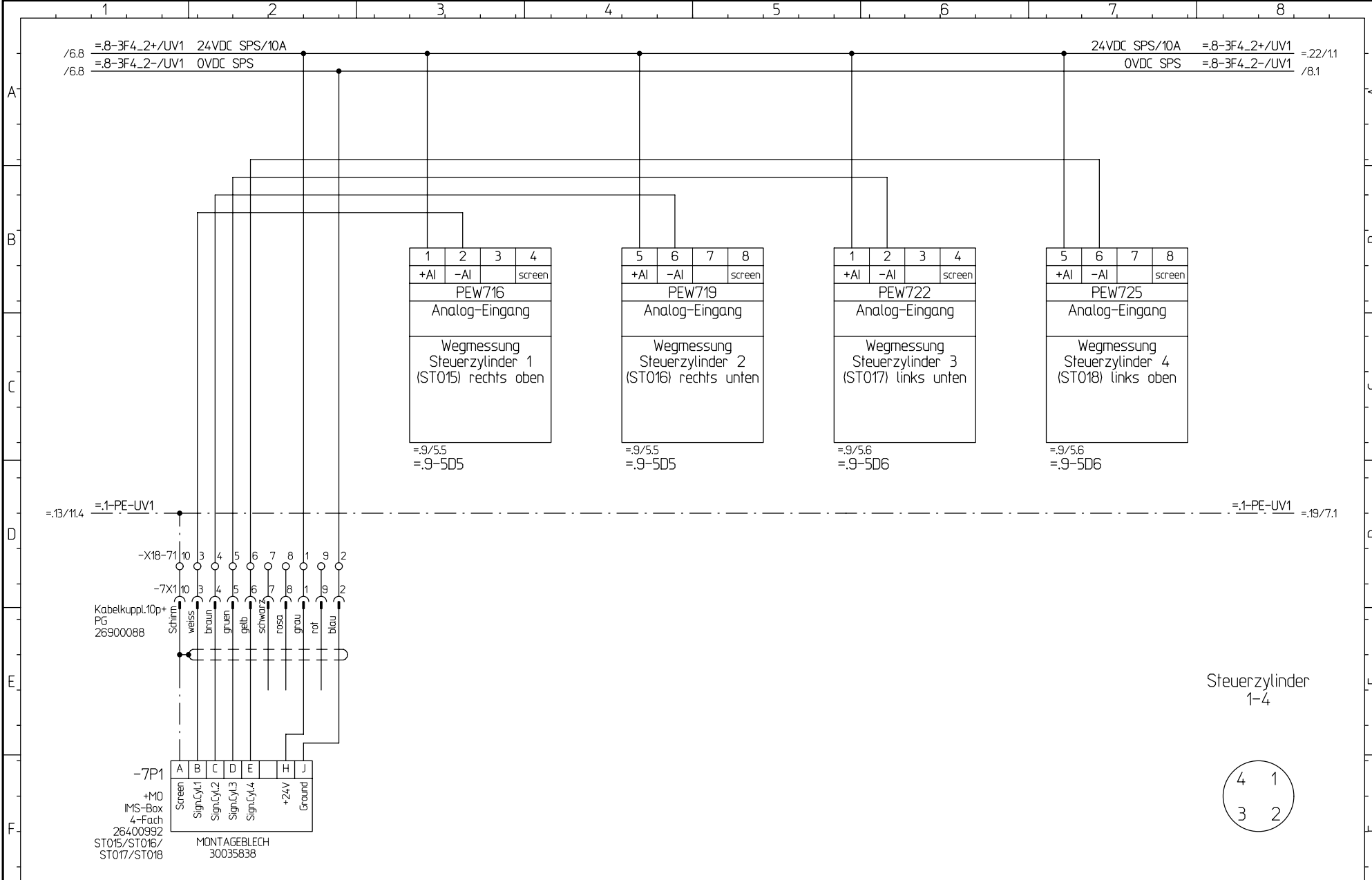

			CAD! KEINE MANUELLEN AENDERUNGEN !		Projekt: M-1641-M		Steuerzylinder 1-4 Wegmessung		Stueckliste: 25186171		Fg.-Gruppe: .18		Blatt-Nr.: 7	
			Ausdruck-Datum: 14.12.11		=Maschine		Steuerzylinder				Blatt-Global: von 10			
Index Änderung-Nr. Datum / Name			Herrenknecht AG Schlehenweg 2 D-77963 Schwanau 2 Tel.: 07824 302-0 Fax.: 07824 3403 Info@Herrenknecht.de		Zn.-Nr.: 3474-564-002-.18		Unterverteilung 1		Datum: 19.08.2011		Bearb.: Th		letzte Aenderung: 85/168	
							+UV1				IB-Rev. vom 13.12.11		Th	

Patent-, Gebrauchsmuster- oder Geschmacksmuster-Eintragung vorbehalten.

ausdruecklich gestattet. Zuwiderhandlungen verpflichten zu Schadenersatz. Alle Rechte fuer den Fall der

Weitergabe sowie Vervielfaeltigung dieses Dokuments, Verwertung und Mitteilung seines Inhalts sind verboten, soweit nicht

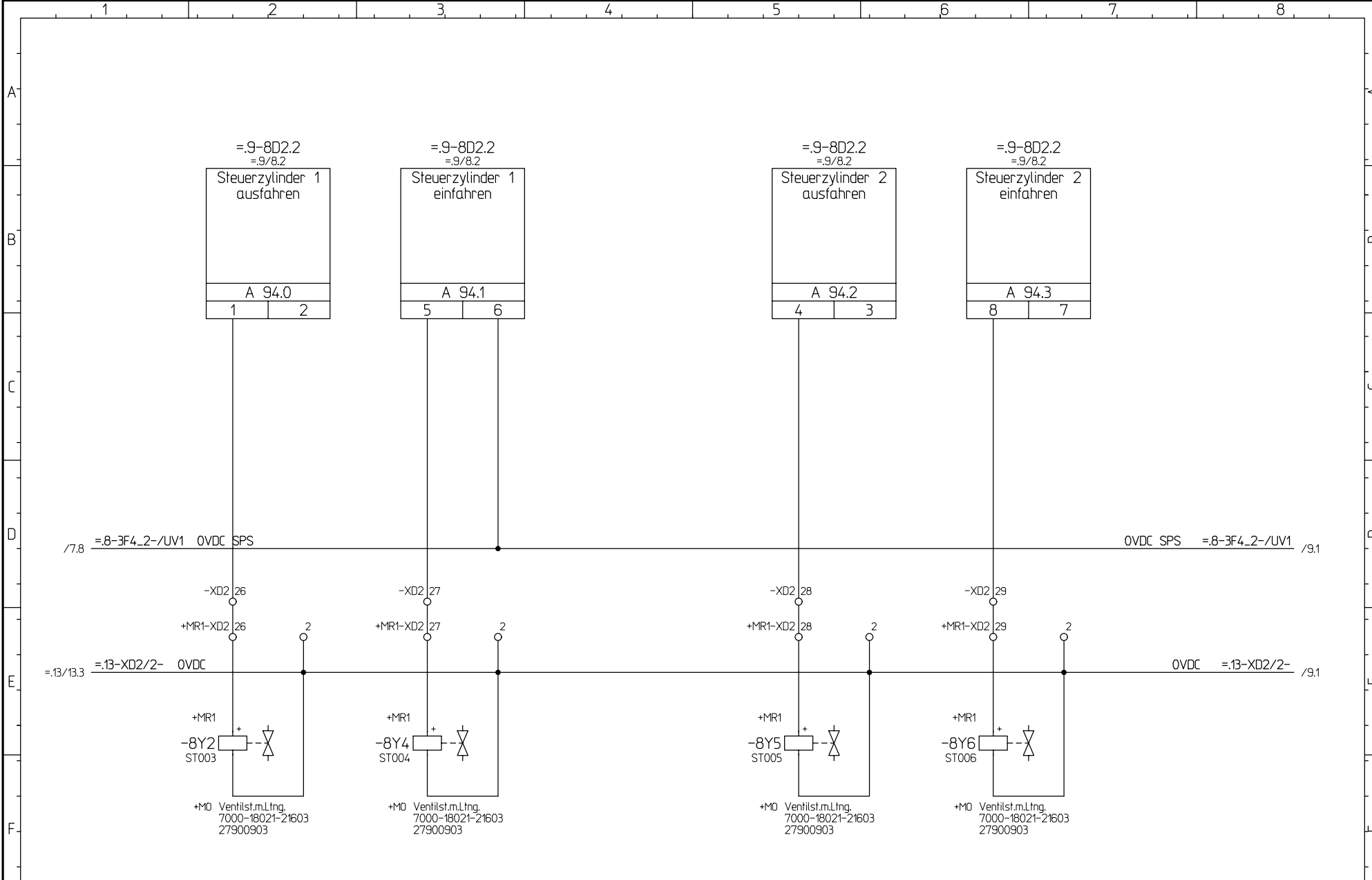

			CAD! KEINE MANUELLEN AENDERUNGEN !		Projekt: M-1641-M		Steuerzylinder 1+2 aus-/einfahren		Stueckliste: 25186171		Fg.-Gruppe: .18		Blatt-Nr.: 8	
			Ausdruck-Datum: 14.12.11		=Maschine		Steuerzylinder				Blatt-Global: von 10			
Index Änderung-Nr. Datum / Name			Herrenknecht AG Schlehenweg 2 D-77963 Schwanau 2 Tel.: 07824 302-0 Fax: 07824 3403 Info@Herrenknecht.de		Zn.-Nr.: 3474-564-002-18		Unterverteilung 1		Datum: 19.08.2011		Bearb.: Th		letzte Aenderung: 86/168	
							+UV1		IB-Rev. vom 13.12.11		Th			

Patent-, Gebrauchsmuster- oder Geschmacksmuster-Eintragung vorbehalten.

ausdruecklich gestattet. Zuwendungen verpflichten zu Schadensersatz. Alle Rechte fuer den Fall der

Weitergabe sowie Vervielfaeltigung dieses Dokuments, Verwertung und Mitteilung seines Inhalts sind verboten, soweit nicht

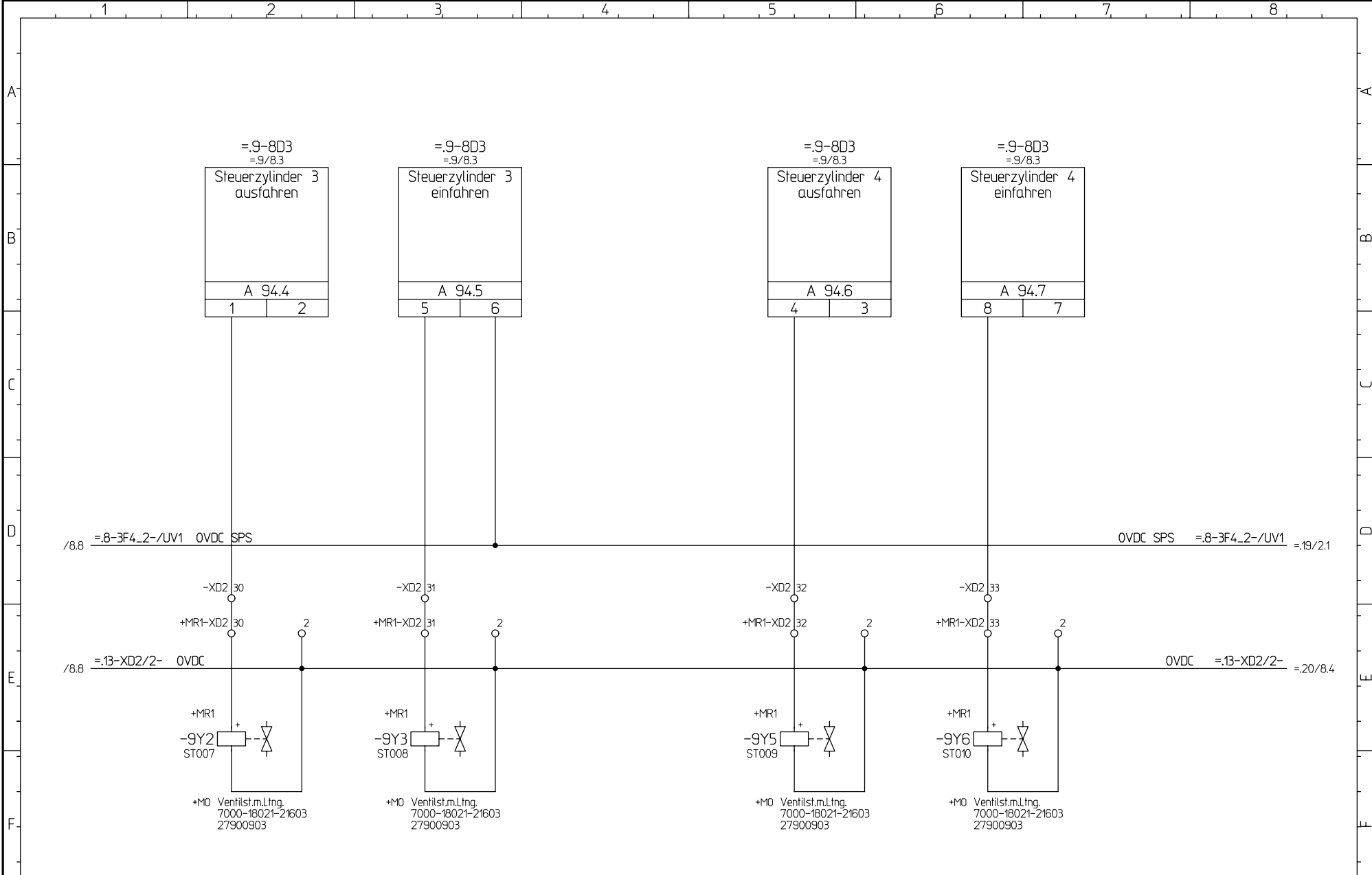

			CAD! KEINE MANUELLEN AENDERUNGEN !		Projekt: M-1641-M		Steuerzylinder 3+4 aus-/einfahren		Stueckliste: 25186171		Fg.-Gruppe: .18		Blatt-Nr.: 9	
			Ausdruck-Datum: 14.12.11		=Maschine		Steuerzylinder				Blatt-Global: von 10			
Index / Änderung-Nr. / Datum / Name			Herrenknecht AG Schlehenweg 2 D-77963 Schwanau 2 Tel.: 07824 302-0 Fax: 07824 3403 Info@Herrenknecht.de		Zn.-Nr.: 3474-564-002-18		Unterverteilung 1		Datum: 19.08.2011		Bearb.: Th		letzte Aenderung: 87/168	
							+UV1				IB-Rev. vom 13.12.11		Th	

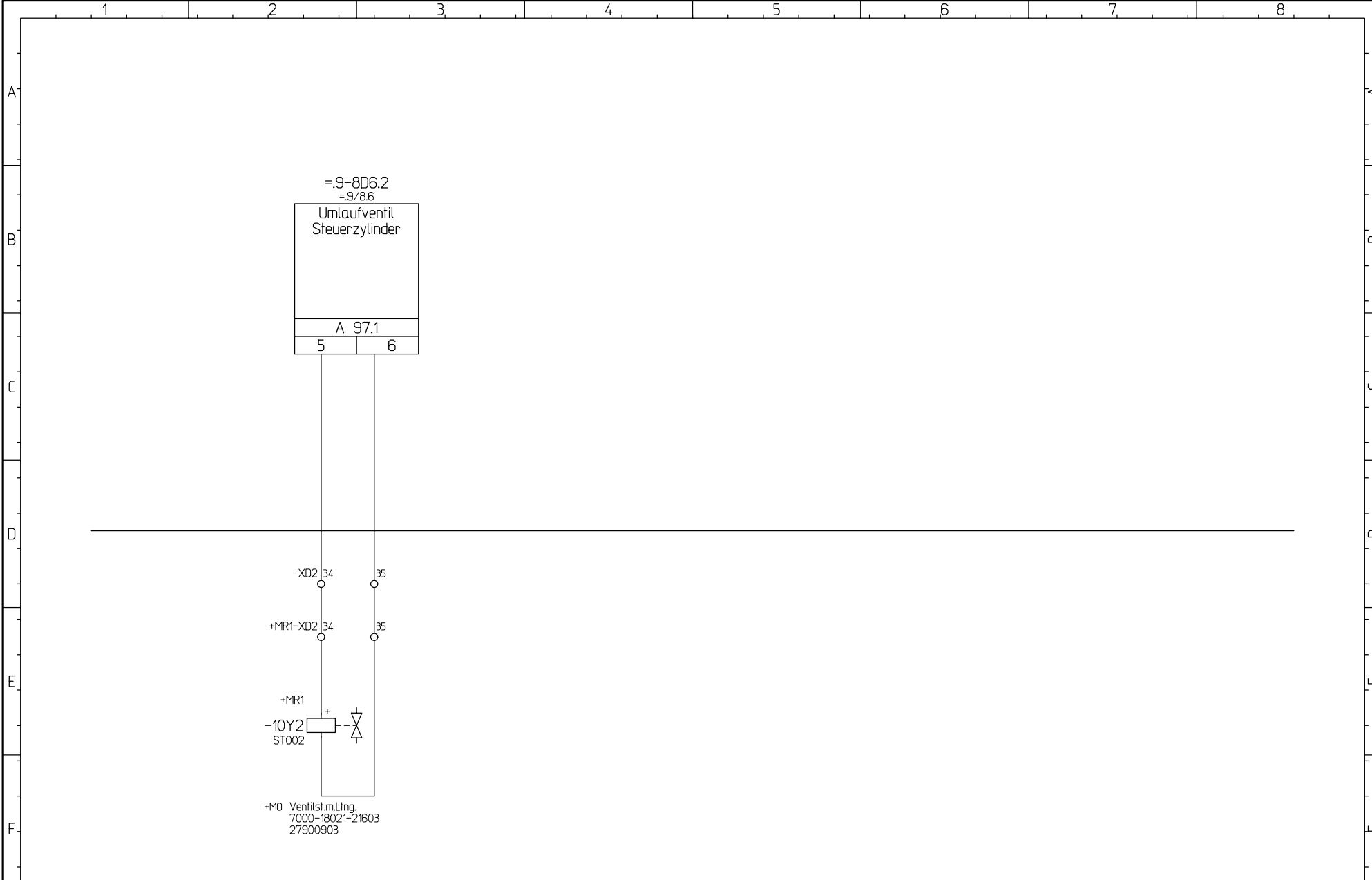

			CAD! KEINE MANUELLEN AENDERUNGEN !		Projekt: M-1641-M		Umlaufventil Steuerzylinder		Stueckliste: 25186171		Fg.-Gruppe: .18		Blatt-Nr.: 10	
			Ausdruck-Datum: 14.12.11		=Maschine		Steuerzylinder				Blatt-Global: von		10	
Index Änderung-Nr. Datum / Name					Zn.-Nr.: 3474-564-002-.18		Unterverteilung 1		Datum: 19.08.2011		Bearb.: Th		letzte Aenderung: 88/168	
							+UV1				IB-Rev. vom 13.12.11		Th	

Patent-, Gebrauchsmuster- oder
 Geschmacksmuster-Eintragung vorbehalten.

ausdruecklich gestattet. Zuwiderhandlungen verpflichten
 zu Schadensersatz. Alle Rechte fuer den Fall der

Weitergabe sowie Vervielfaeltigung dieses Dokuments, Verwertung
 und Mitteilung seines Inhalts sind verboten, soweit nicht

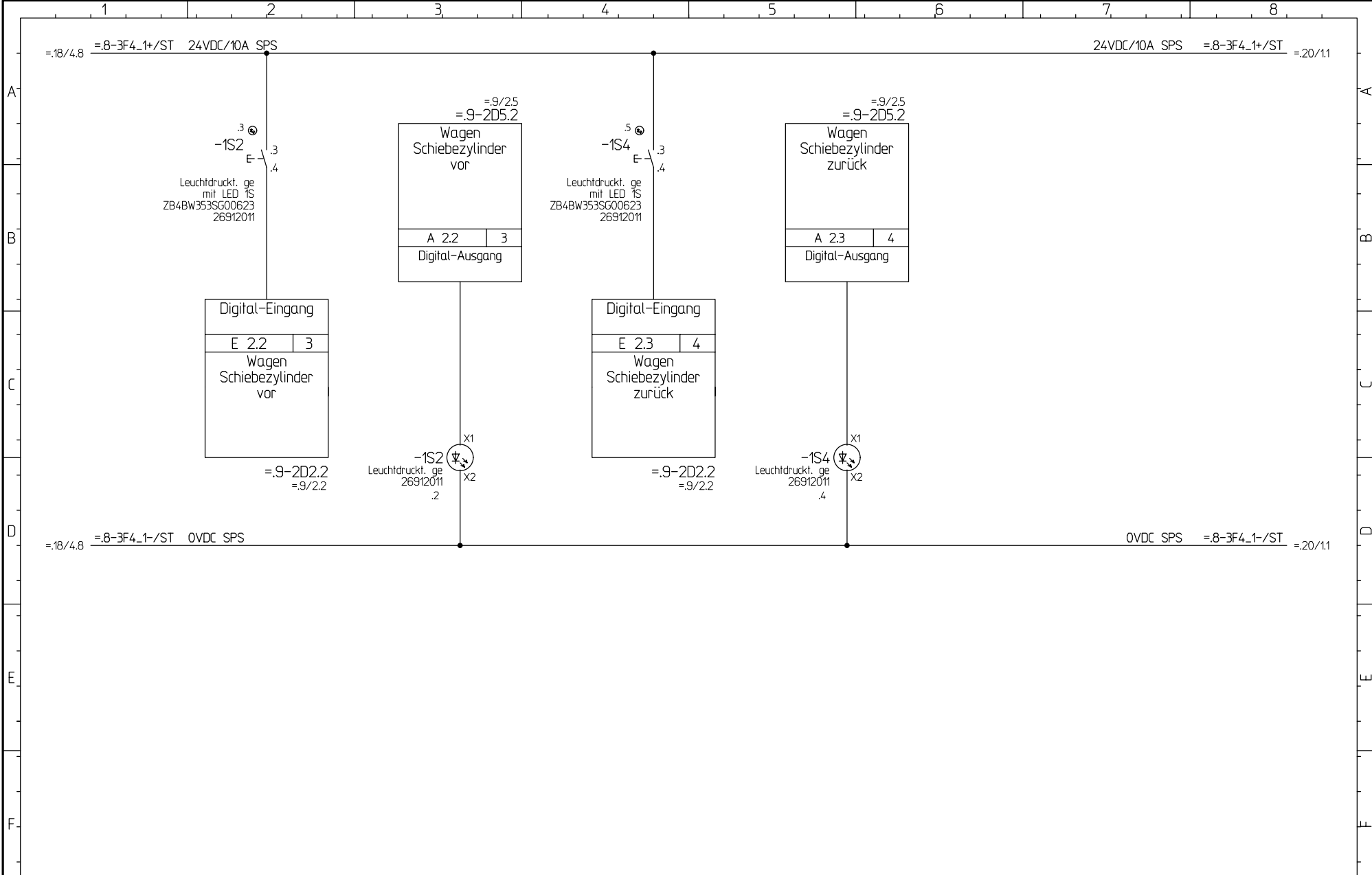

			CAD! KEINE MANUELLEN AENDERUNGEN !		Projekt: M-1641-M		Wagen Schiebezylinder vor/zurueck		Stueckliste: 25186171		Fg.-Gruppe: .19		Blatt-Nr.: 1	
			Ausdruck-Datum: 14.12.11		=Maschine		Hilfsbetriebe				Blatt-Global: von 8			
Index Änderung-Nr. Datum / Name			Herrenknecht AG Schlehenweg 2 D-77963 Schwanau 2 Tel.: 07824 302-0 Fax.: 07824 3403 Info@Herrenknecht.de		Zn.-Nr.: 3474-564-002-.19		Steuerstand		Datum: 19.08.2011		Bearb.: Th		letzte Aenderung: 89/168	
							+ST				IB-Rev. vom 13.12.11		Th	

Patent-, Gebrauchsmuster- oder Geschmacksmuster-Eintragung vorbehalten.

ausdrücklich gestattet. Zuwiderhandlungen verpflichten zu Schadensersatz. Alle Rechte für den Fall der

Weitergabe sowie Vervielfältigung dieses Dokuments, Verwertung und Mitteilung seines Inhalts sind verboten, soweit nicht

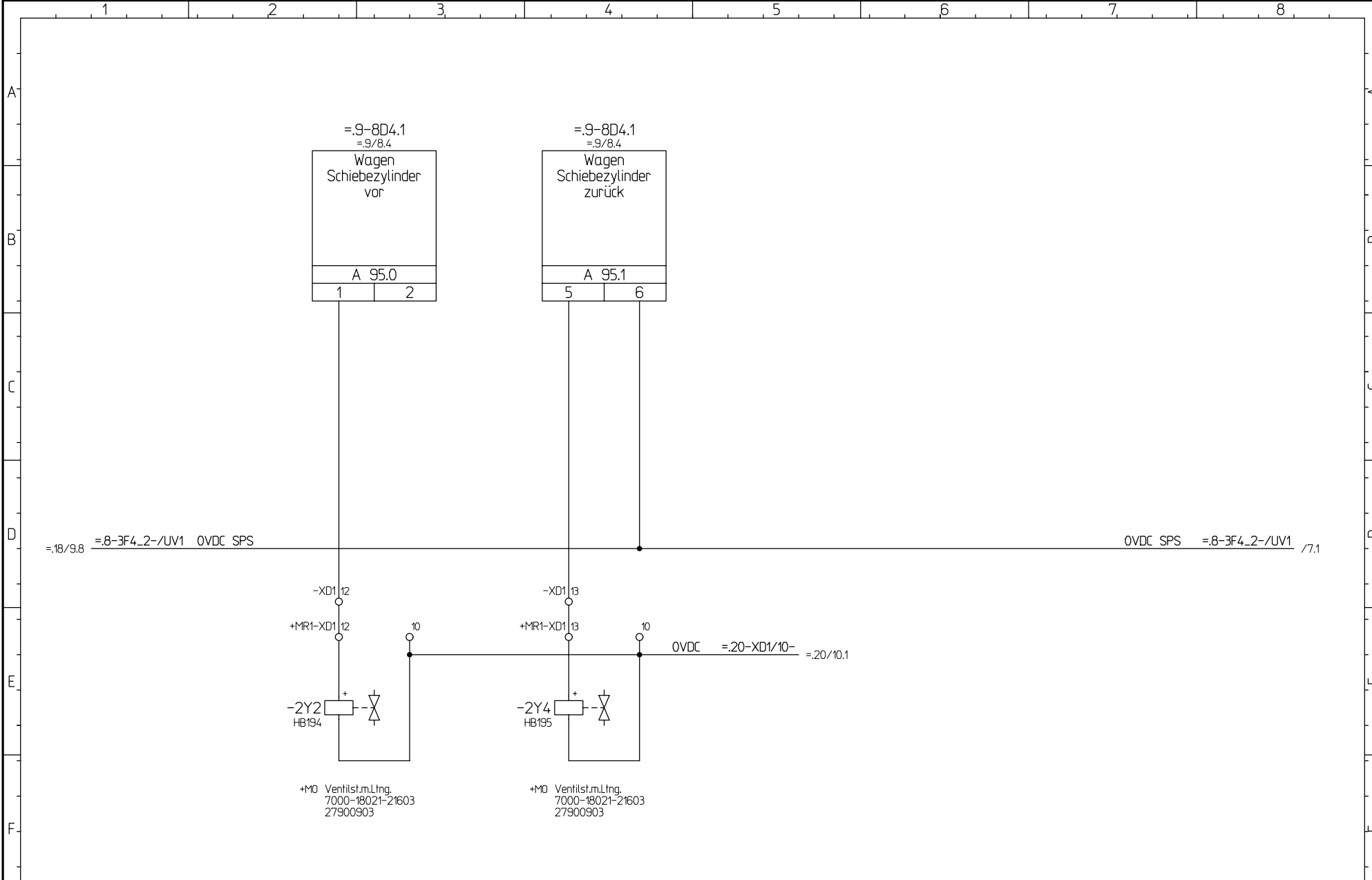

			CAD! KEINE MANUELLEN ÄNDERUNGEN !		Projekt: M-1641-M		Wagen Schiebezylinder vor/zurück		Stueckliste: 25186171		Fg.-Gruppe: .19		Blatt-Nr.: 2	
			Ausdruck-Datum: 14.12.11		=Maschine		Hilfsbetriebe				Blatt-Global: von		8	
Index Änderung-Nr. Datum / Name			Herrenknecht AG Schlehenweg 2 D-77963 Schwanau 2 Tel.: 07824 302-0 Fax.: 07824 3403 Info@Herrenknecht.de		Zn.-Nr.: 3474-564-002-.19		Unterverteilung 1		Datum: 19.08.2011		Bearb.: Th		letzte Änderung: 90/168	
							+UV1				IB-Rev. vom 13.12.11		Th	

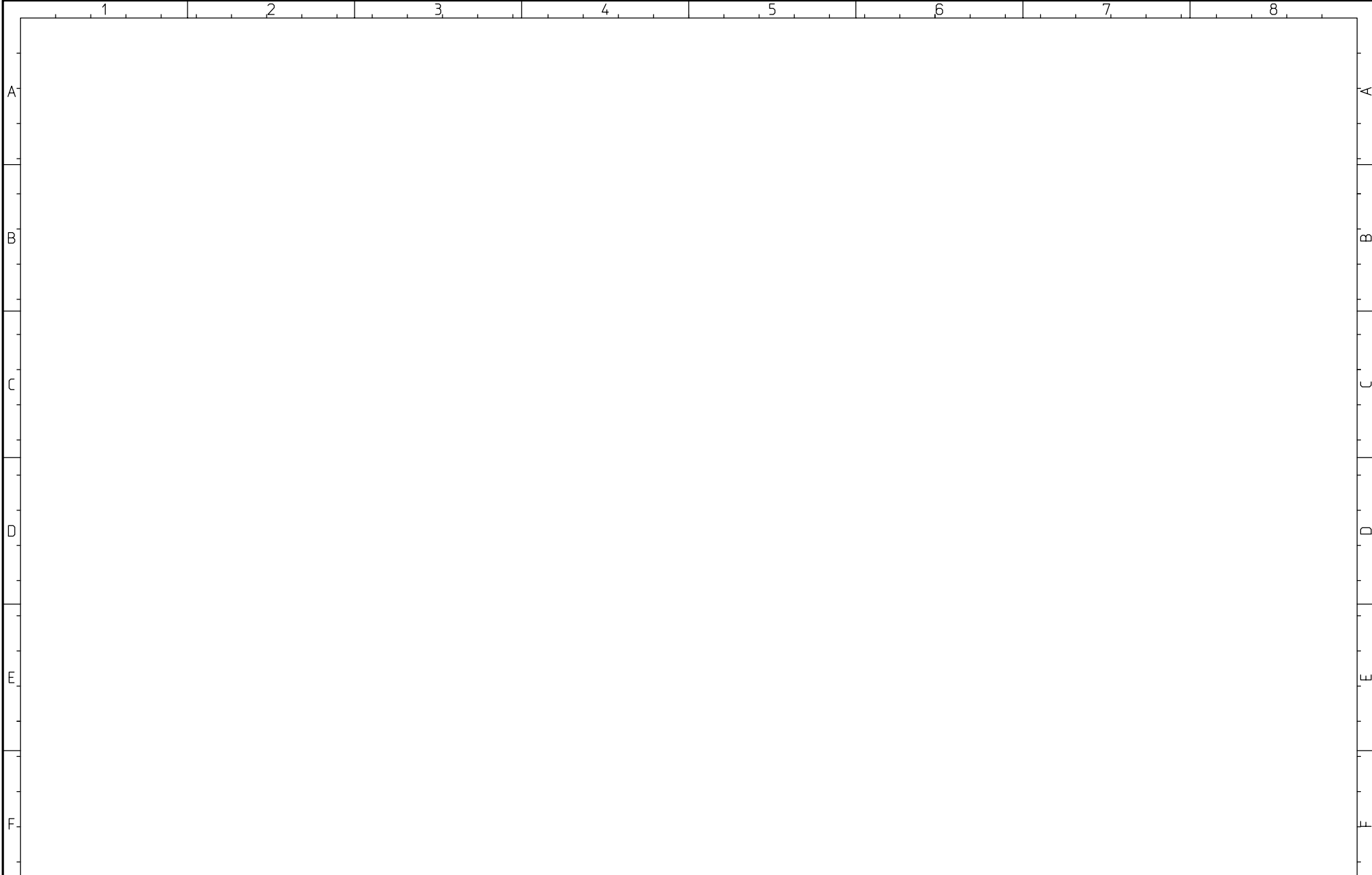



			CAD! KEINE MANUELLEN AENDERUNGEN !	 Herrenknecht AG Schlehenweg 2 D-77963 Schwanau 2 Tel.: 07824 302-0 Fax.: 07824 3403 Info@Herrenknecht.de	Projekt: M-1641-M	Reserve		Stueckliste:	Fg.-Gruppe:	Blatt-Nr.:
			Ausdruck-Datum:		=Maschine	Hilfsbetriebe		25186171	.19	3
Index	Aenderung-Nr.	Datum / Name	14.12.11		Zn.-Nr.:	Datum:	Bearb.:	letzte Aenderung:	Blatt-Global:	von
				3474-564-002-.19	19.08.2011	Th	IB-Rev. vom 13.12.11 Th	91/168		

Patent-, Gebrauchsmuster- oder Geschmacksmuster-Eintragung vorbehalten.

ausdruecklich gestattet. Zuwiderhandlungen verpflichten zu Schadensersatz. Alle Rechte fuer den Fall der

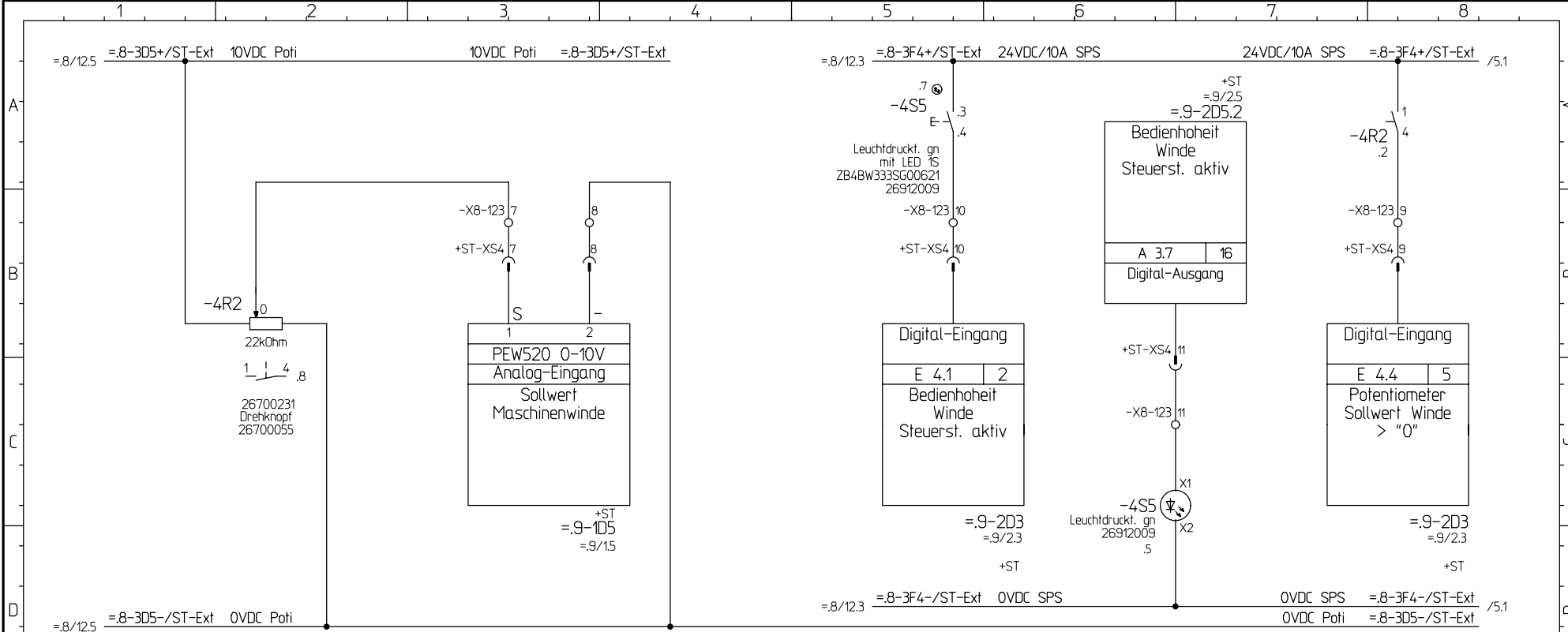
Weitergabe sowie Vervielfaeltigung dieses Dokuments, Verwertung und Mitteilung seines Inhalts sind verboten, soweit nicht



			CAD! KEINE MANUELLEN AENDERUNGEN !		Projekt: M-1641-M		Bedienhoheit/Sollwert Maschinenwinde		Stueckliste: 25186171		Fg.-Gruppe: .19		Blatt-Nr.: 4			
			 Herrenknecht AG Schlehenweg 2 D-77963 Schwanaau 2 Tel.: 07824 302-0 Fax.: 07824 3403 Info@Herrenknecht.de		=Maschine		Hilfsbetriebe				Blatt-Global: von 8					
Ausdruck-Datum: 14.12.11					Zn.-Nr.: 3474-564-002-19		ST externe Box		Datum: 19.08.2011		Bearb.: Th		letzte Aenderung: 92/168		IB-Rev. vom 13.12.11 Th	

Patent-, Gebrauchsmuster- oder Geschmacksmuster-Eintragung vorbehalten.

ausdruecklich gestattet. Zuwendungen verpflichten zu Schadensersatz. Alle Rechte fuer den Fall der

Weitergabe sowie Vervielfaeltigung dieses Dokuments, Verwertung und Mitteilung seines Inhalts sind verboten, soweit nicht

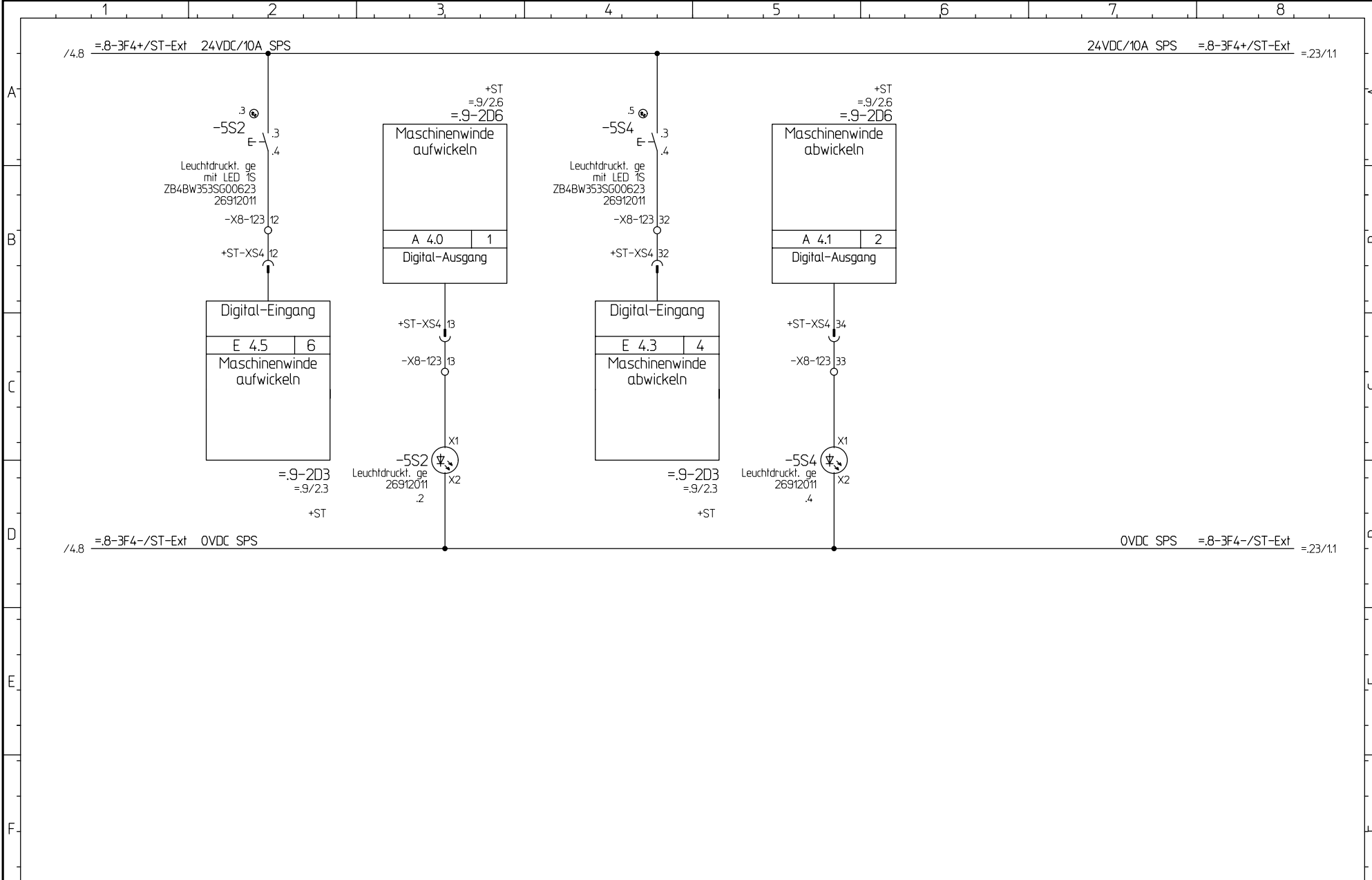

			CAD! KEINE MANUELLEN AENDERUNGEN!		Projekt: M-1641-M		Maschinenwinde auf-/abwickeln		Stueckliste: 25186171		Fg.-Gruppe: .19		Blatt-Nr.: 5	
			Ausdruck-Datum: 14.12.11		=Maschine		Hilfsbetriebe				Blatt-Globat: von 8			
Index Änderung-Nr. Datum / Name			Herrenknecht AG Schlehenweg 2 D-77963 Schwanaau 2 Tel.: 07824 302-0 Fax.: 07824 3403 Info@Herrenknecht.de		Zn.-Nr.: 3474-564-002-.19		ST externe Box		Datum: 19.08.2011		Bearb.: Th		letzte Aenderung: 93/168	
							+ST-Ext.				IB-Rev. vom 13.12.11		Th	

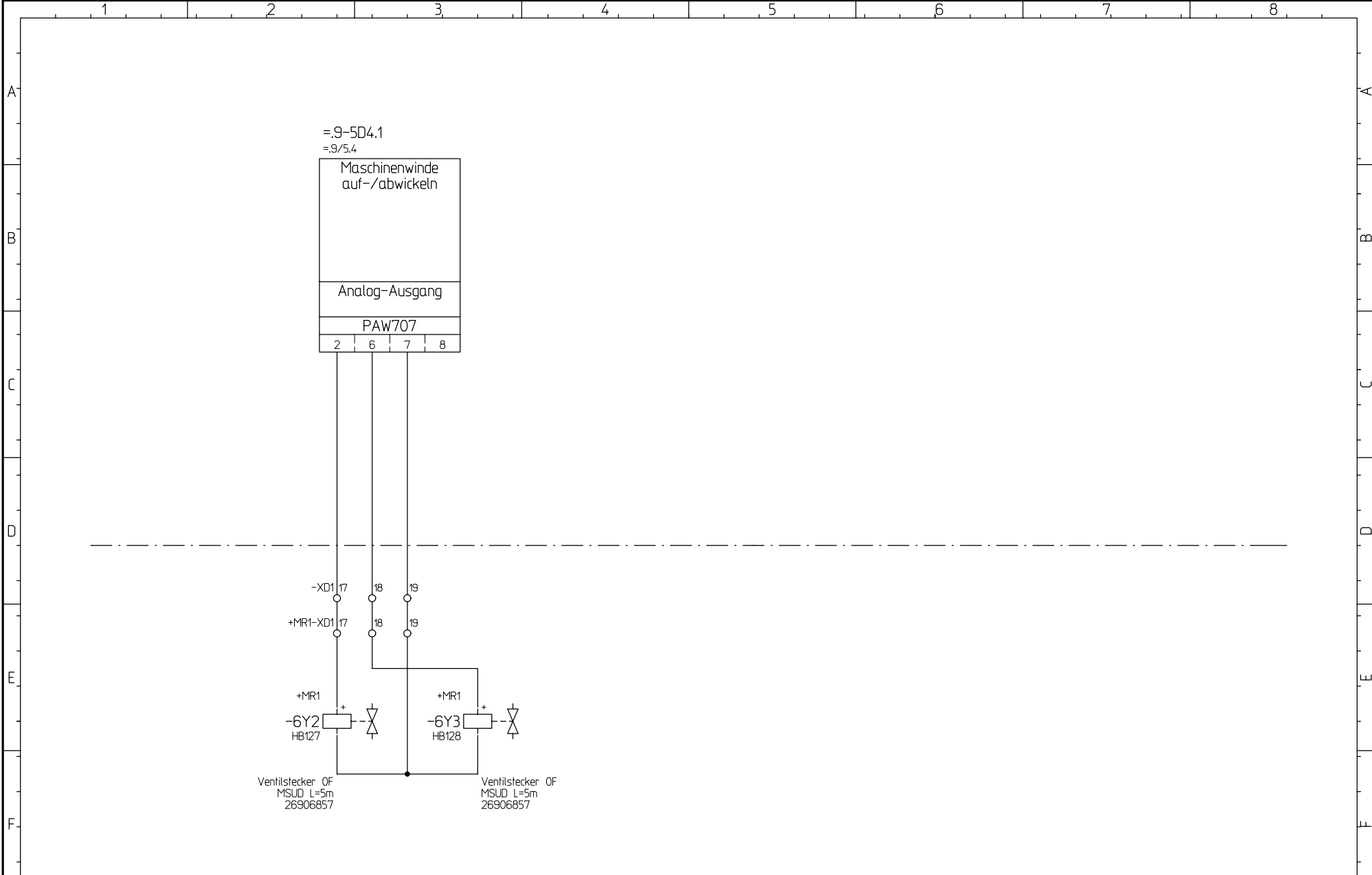

			CAD! KEINE MANUELLEN AENDERUNGEN !	Projekt: M-1641-M		Maschinenwinde auf-/abwickeln		Stueckliste:	Fg.-Gruppe:	Blatt-Nr.:
			 Herrenknecht AG Schlehenweg 2 D-77963 Schwanau 2 Tel.: 07824 302-0 Fax.: 07824 3403 Info@Herrenknecht.de	=Maschine		Hilfsbetriebe		25186171	.19	6
Index	Aenderung-Nr.	Datum / Name		Ausdruck-Datum:	Zn.-Nr.:	Unterverteilung 1	Datum:	Bearb.:	letzte Aenderung:	Blatt-Global:
			14.12.11	3474-564-002-.19	+UV1	19.08.2011	Th	IB-Rev. vom 13.12.11 Th	94/168	8

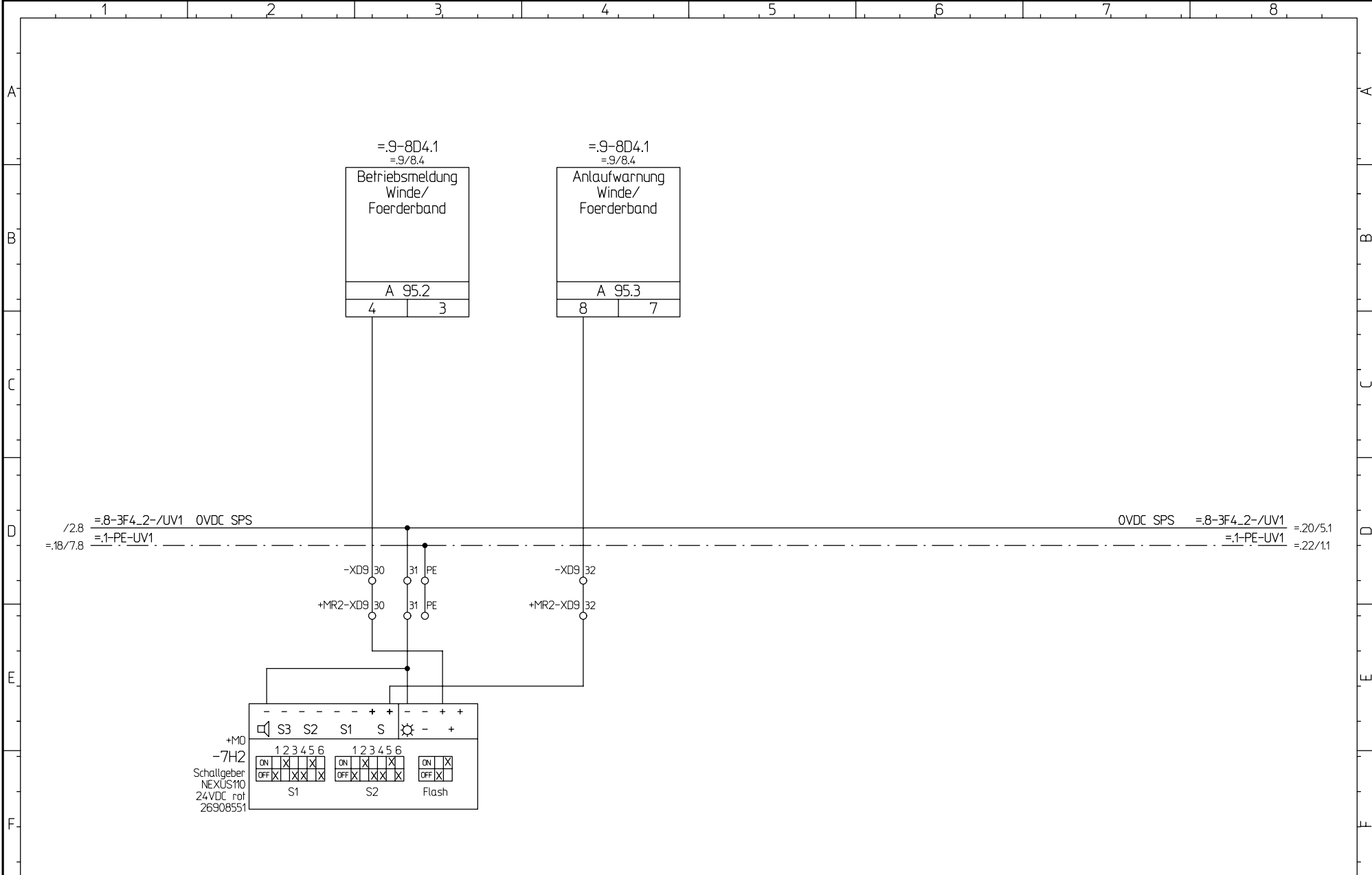

			CAD! KEINE MANUELLEN AENDERUNGEN !		Projekt: M-1641-M		Anlaufwarnung/Betriebsmeld. Winde/Band		Stueckliste: 25186171		Fg.-Gruppe: .19		Blatt-Nr.: 7	
			Ausdruck-Datum: 14.12.11		=Maschine		Hilfsbetriebe				Blatt-Global: von		8	
Index Änderung-Nr. Datum / Name			14.12.11		Zn.-Nr.: 3474-564-002-.19		Unterverteilung 1		Datum: 19.08.2011		Bearb.: Th		letzte Aenderung: 95/168	
							+UV1		IB-Rev. vom 13.12.11		Th			





Herrenknecht AG
Schlehenweg 2
D-77963 Schwanaue 2
Tel.: 07824 302-0
Fax.: 07824 3403
Info@Herrenknecht.de

Patent-, Gebrauchsmuster- oder Geschmacksmuster-Eintragung vorbehalten.

ausdruecklich gestattet. Zuwiderhandlungen verpflichten zu Schadensersatz. Alle Rechte fuer den Fall der

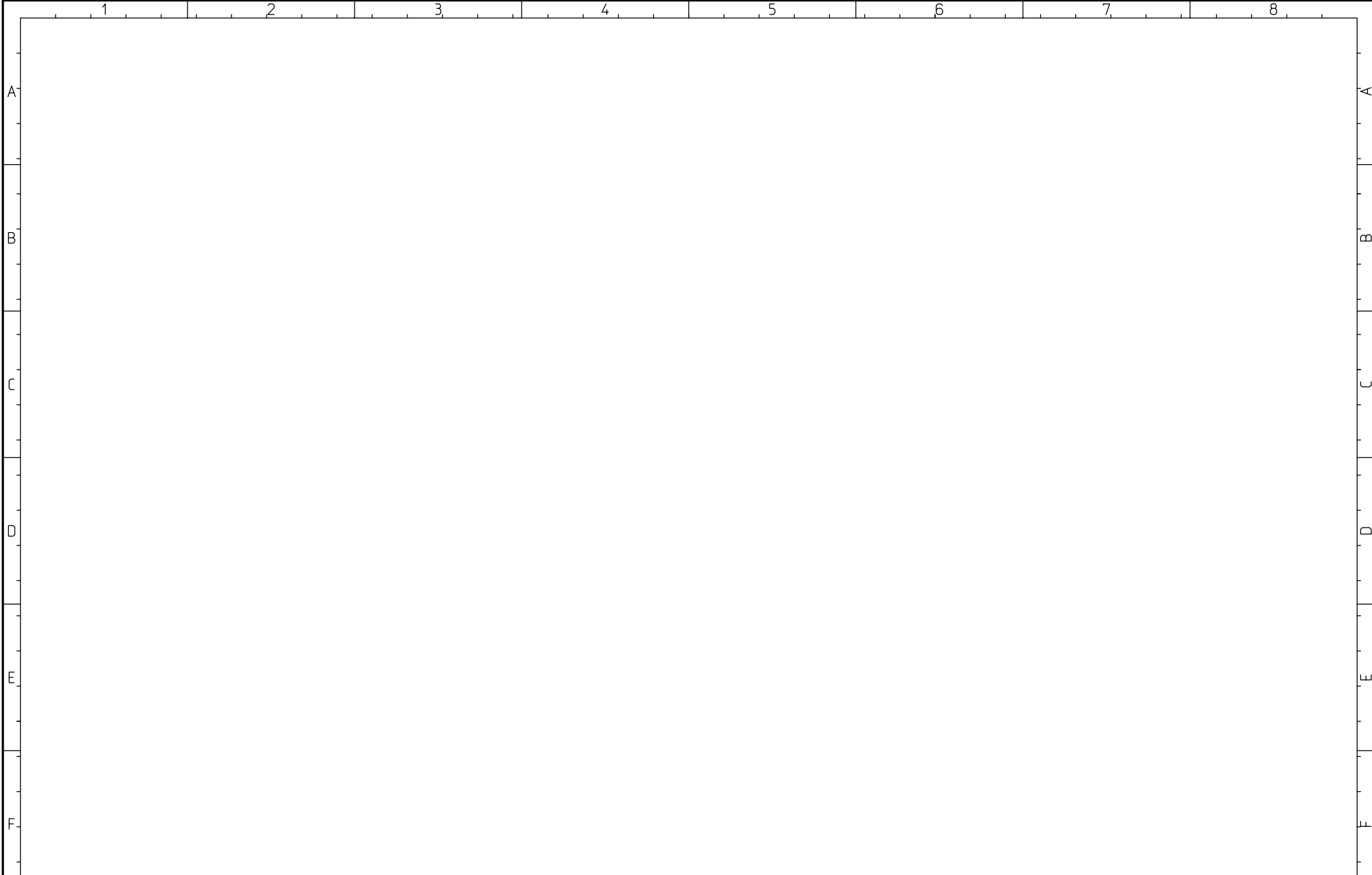
Weitergabe sowie Vervielfaeltigung dieses Dokuments, Verwertung und Mitteilung seines Inhalts sind verboten, soweit nicht



			CAD! KEINE MANUELLEN AENDERUNGEN !	 Herrenknecht AG Schlehenweg 2 D-77963 Schwanau 2 Tel.: 07824 302-0 Fax.: 07824 3403 Info@Herrenknecht.de	Projekt: M-1641-M	Reserve		Stueckliste:	Fg.-Gruppe:	Blatt-Nr.:
			Ausdruck-Datum:		=Maschine	Hilfsbetriebe		25186171	.19	8
Index	Aenderung-Nr.	Datum / Name	14.12.11		Zn.-Nr.:		Datum:	Bearb.:	letzte Aenderung:	Blatt-Global: von
					3474-564-002-.19	19.08.2011	Th	IB-Rev. vom 13.12.11 Th	96/168	

Patent-, Gebrauchsmuster- oder Geschmacksmuster-Eintragung vorbehalten.

ausdrücklich gestattet. Zuwiderhandlungen verpflichten zu Schadensersatz. Alle Rechte fuer den Fall der

Weitergabe sowie Vervielfaeltigung dieses Dokuments, Verwertung und Mitteilung seines Inhalts sind verboten, soweit nicht

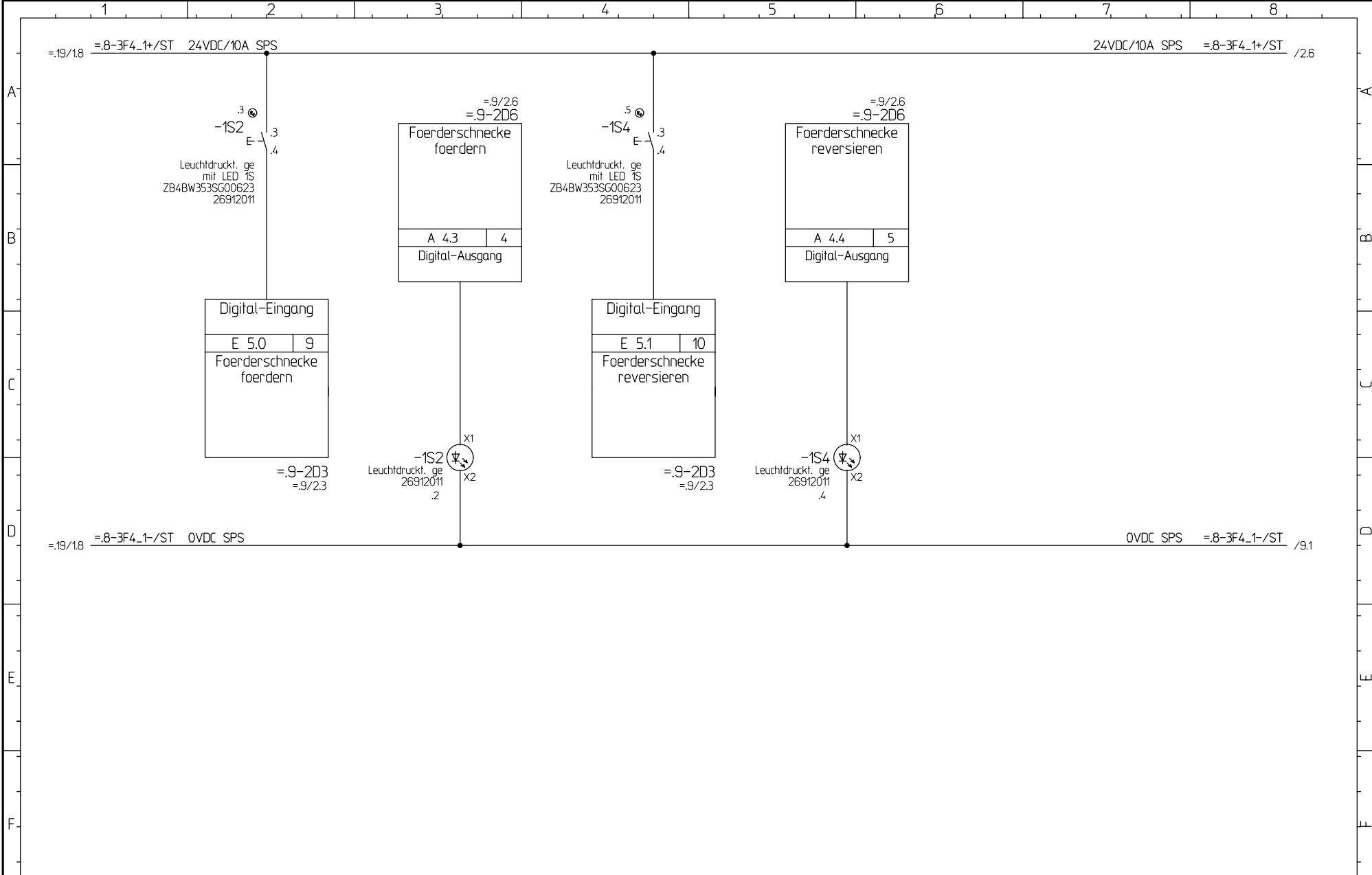



			CAD! KEINE MANUELLEN AENDERUNGEN !		Projekt: M-1641-M		Schnecke foerdern/reversieren		Stueckliste: 25186171		Fg.-Gruppe: .20		Blatt-Nr.: 1	
			Ausdruck-Datum: 14.12.11		=Maschine		Foerderschnecke				Blatt-Global: von 12			
Index Änderung-Nr. Datum / Name			Herrenknecht AG Schlehenweg 2 D-77963 Schwanau 2 Tel.: 07824 302-0 Fax.: 07824 3403 Info@Herrenknecht.de		Zn.-Nr.: 3474-564-002-.20		Steuerstand		Datum: 19.08.2011		Bearb.: Th		letzte Aenderung: 97/168	
							+ST				IB-Rev. vom 13.12.11		Th	

Patent-, Gebrauchsmuster- oder Geschmacksmuster-Eintragung vorbehalten.

ausdrücklich gestattet. Zuwiderhandlungen verpflichten zu Schadensersatz. Alle Rechte fuer den Fall der

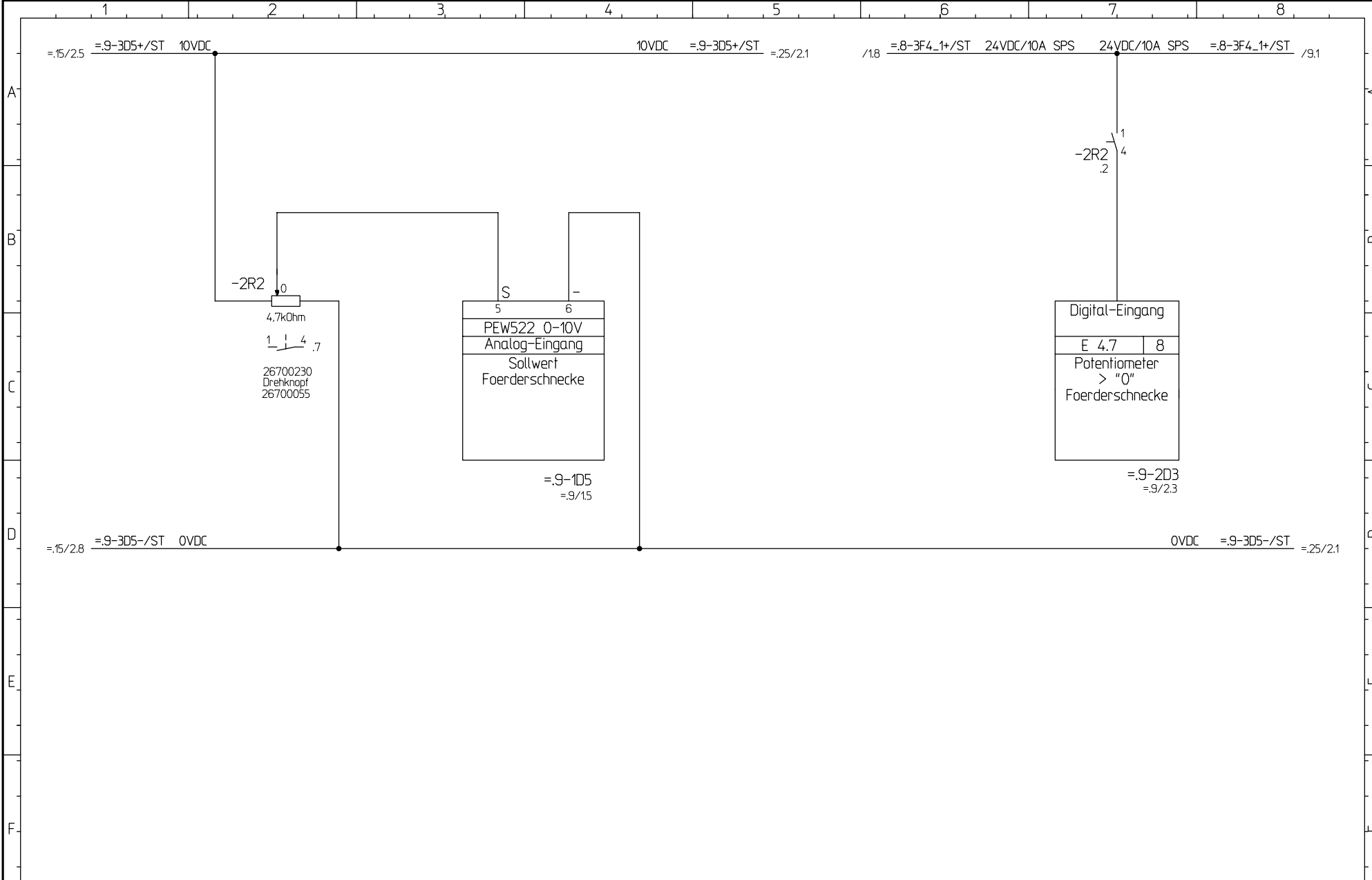
Weitergabe sowie Vervielfaeltigung dieses Dokuments, Verwertung und Mitteilung seines Inhalts sind verboten, soweit nicht



			CAD! KEINE MANUELLEN AENDERUNGEN !	Projekt: M-1641-M		Volumenverstellung Schneckenantrieb		Stueckliste:	Fg.-Gruppe:	Blatt-Nr.:
			 Herrenknecht AG Schleheweg 2 D-77963 Schwanaeu 2 Tel.: 07824 302-0 Fax.: 07824 3403 Info@Herrenknecht.de	=Maschine		Foerderschnecke		25186171	.20	2
Index	Aenderung-Nr.	Datum / Name		Ausdruck-Datum:	Zn.-Nr.:	Steuerstand	Datum:	Bearb.:	letzte Aenderung:	Blatt-Global:
			14.12.11	3474-564-002-.20	+ST	19.08.2011	Th	IB-Rev. vom 13.12.11	98/168	12

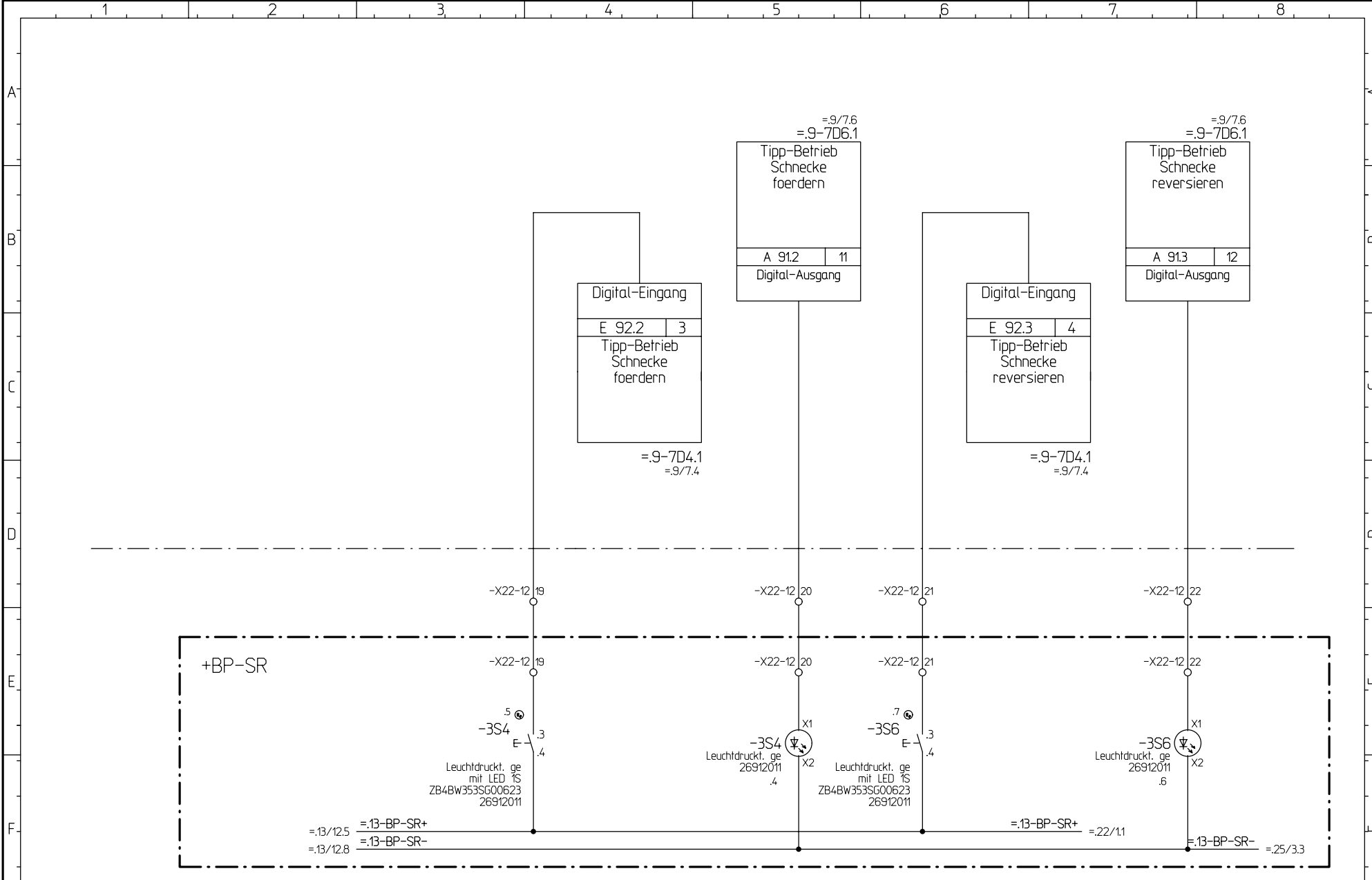

			CAD! KEINE MANUELLEN AENDERUNGEN !		Projekt: M-1641-M		BP-Schneidrad, Tipp-Betrieb Schnecke		Stueckliste: 25186171		Fg.-Gruppe: .20		Blatt-Nr.: 3	
			Ausdruck-Datum: 14.12.11		=Maschine		Foerderschnecke				Blatt-Global: von		12	
Index Änderung-Nr. Datum / Name			Herrenknecht AG Schlehenweg 2 D-77963 Schwanau 2 Tel.: 07824 302-0 Fax: 07824 3403 Info@Herrenknecht.de		Zn.-Nr.: 3474-564-002-.20		Unterverteilung 1		Datum: 19.08.2011		Bearb.: Th		letzte Aenderung: 99/168	
							+UV1				IB-Rev. vom 13.12.11		Th	

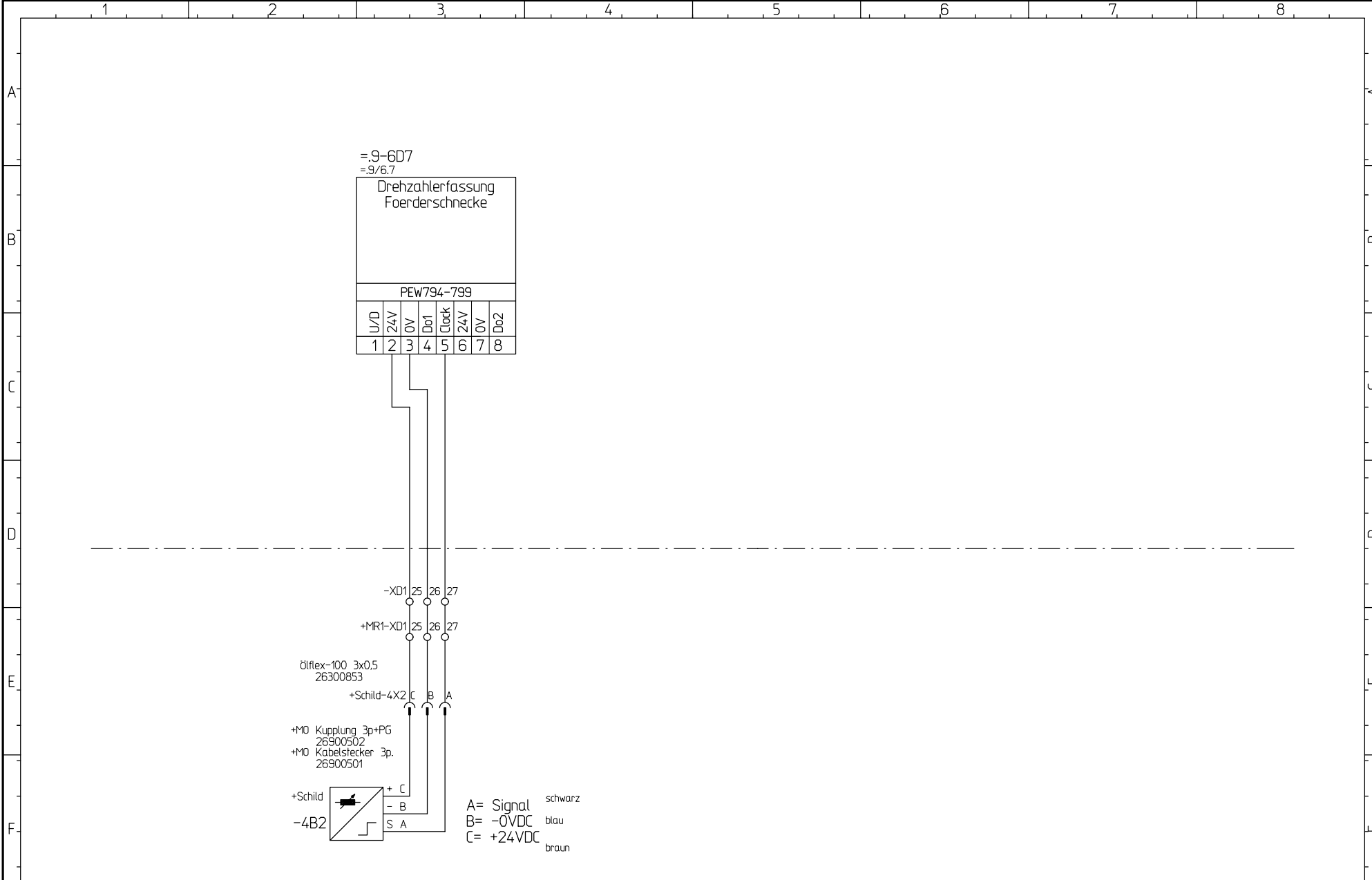

			CAD! KEINE MANUELLEN AENDERUNGEN !	 Herrenknecht AG Schlehenweg 2 D-77963 Schwanaeu 2 Tel.: 07824 302-0 Fax.: 07824 3403 Info@Herrenknecht.de	Projekt: M-1641-M		Drehzahlmessung Foenderschnecke		Stueckliste: 25186171	Fg.-Gruppe: .20	Blatt-Nr.: 4
			Ausdruck-Datum: 14.12.11		=Maschine		Foenderschnecke		Blatt-Global: von 12		
Index	Aenderung-Nr.	Datum / Name	14.12.11	Zn.-Nr.: 3474-564-002-.20		Unterverteilung 1	Datum: 19.08.2011	Bearb.: Th	letzte Aenderung: 100/168	IB-Rev. vom 13.12.11 Th	

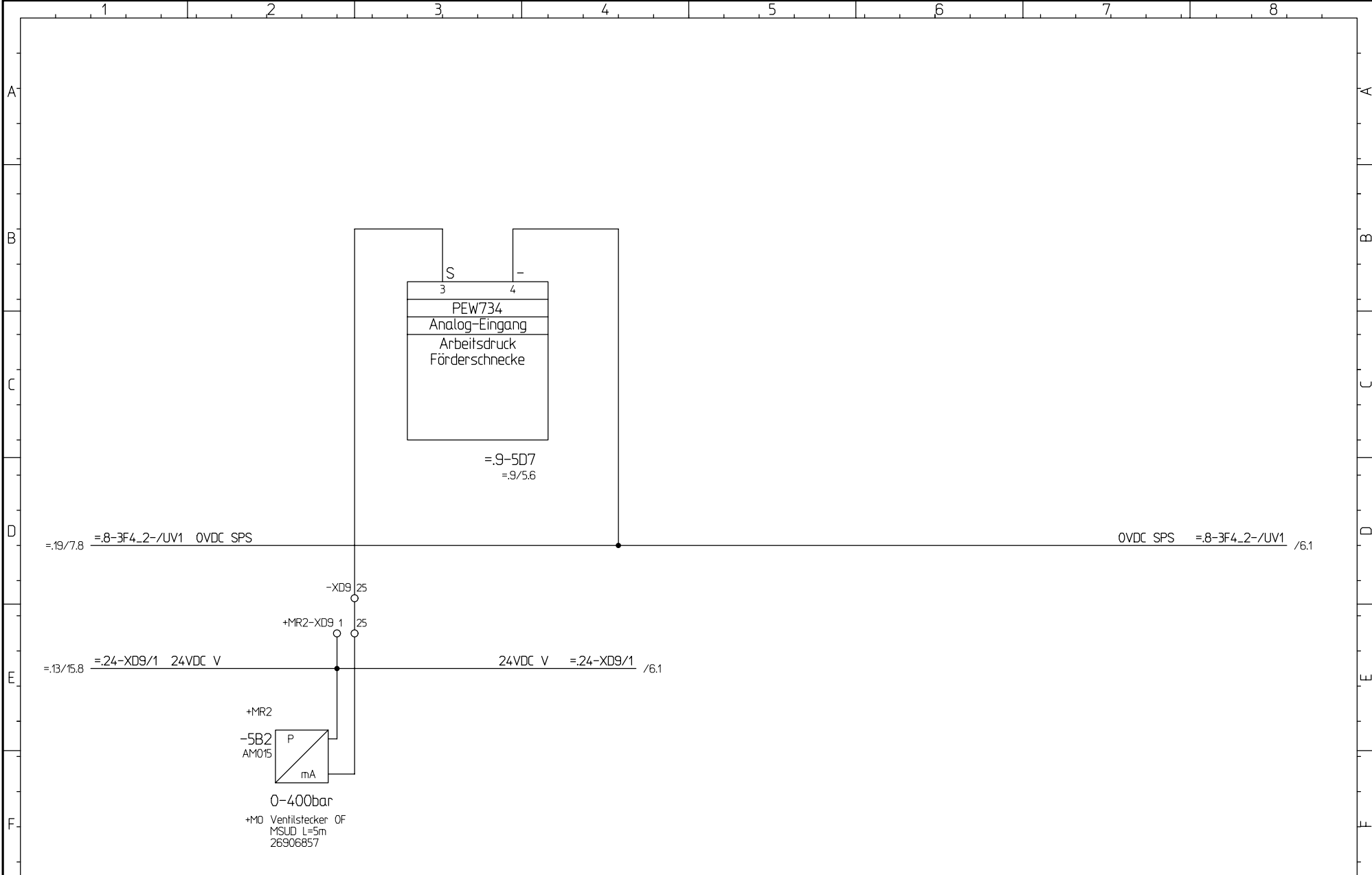

			CAD! KEINE MANUELLEN AENDERUNGEN!		Projekt: M-1641-M		Arbeitsdruck Förderschnecke		Stueckliste: 25186171		Fg.-Gruppe: .20		Blatt-Nr.: 5	
			Ausdruck-Datum: 14.12.11		=Maschine		Foenderschnecke				Blatt-Global: von 12			
Index Änderung-Nr. Datum / Name			Herrenknecht AG Schlehenweg 2 D-77963 Schwana 2 Tel.: 07824 302-0 Fax.: 07824 3403 Info@Herrenknecht.de		Zn.-Nr.: 3474-564-002-.20		Unterverteilung 1		Datum: 19.08.2011		Bearb.: Th		letzte Aenderung: 101/168	
							+UV1		IB-Rev. vom 13.12.11		Th			

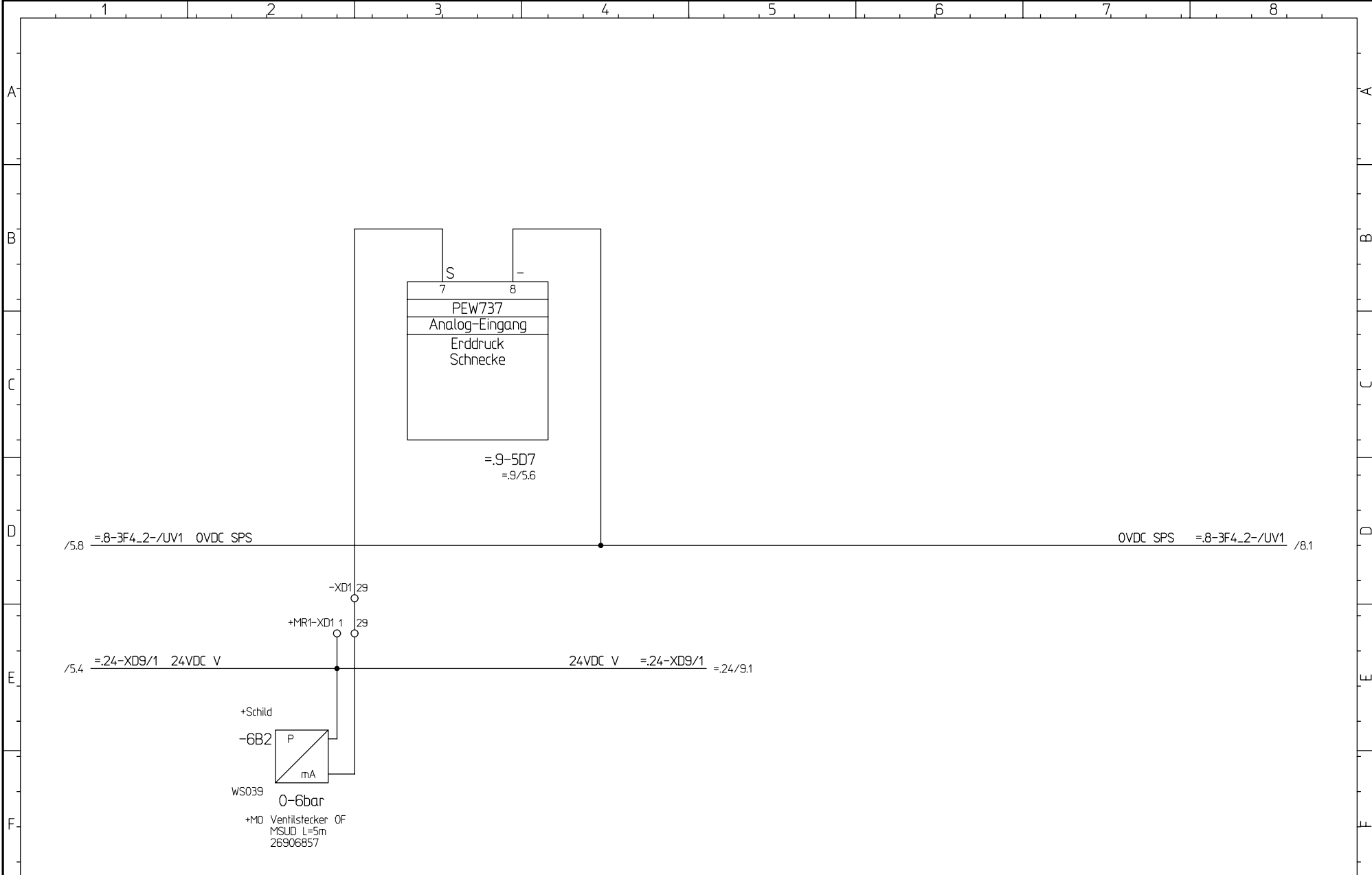

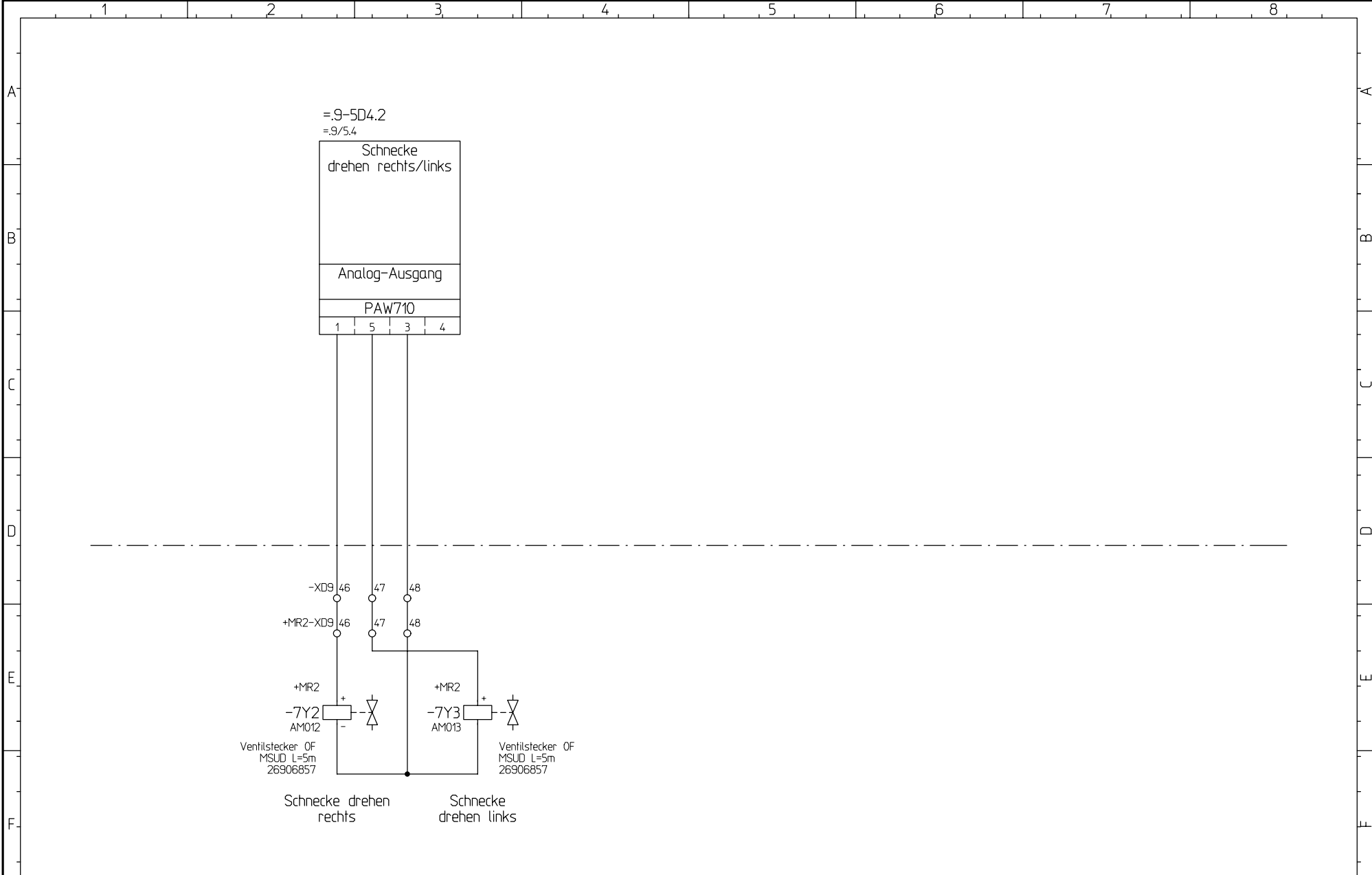

			CAD! KEINE MANUELLEN AENDERUNGEN !		Projekt: M-1641-M		Erddruck Schnecke		Stueckliste: 25186171		Fg.-Gruppe: .20		Blatt-Nr.: 6	
			Ausdruck-Datum: 14.12.11		=Maschine		Foerderschnecke				Blatt-Global: von 12			
Index Änderung-Nr. Datum / Name			Herrenknecht AG Schlehenweg 2 D-77963 Schwanau 2 Tel.: 07824 302-0 Fax.: 07824 3403 Info@Herrenknecht.de		Zn.-Nr.: 3474-564-002-.20		Unterverteilung 1		Datum: 19.08.2011		Bearb.: Th		letzte Aenderung: 102/168	
							+UV1		IB-Rev. vom 13.12.11		Th			



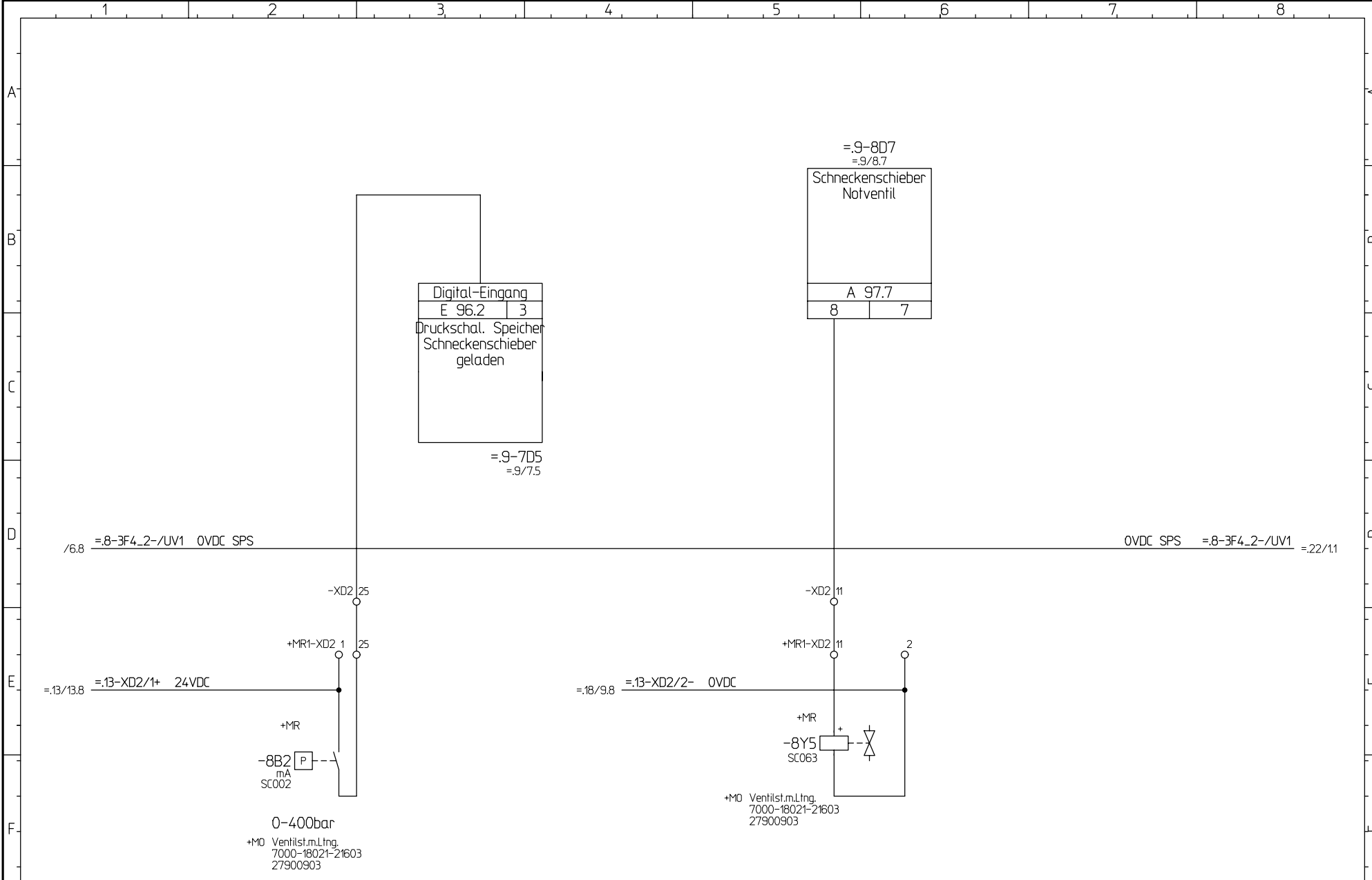

			CAD! KEINE MANUELLEN AENDERUNGEN !		Projekt: M-1641-M		Schnecke drehen rechts/links		Stueckliste: 25186171		Fg.-Gruppe: .20	Blatt-Nr.: 7
			Ausdruck-Datum: 14.12.11		=Maschine		Foerderschnecke				Blatt-Global: von 12	
Index	Aenderung-Nr.	Datum / Name	 Herrenknecht AG Schleenweg 2 D-77963 Schwanaeu 2 Tel.: 07824 302-0 Fax.: 07824 3403 Info@Herrenknecht.de		Zn.-Nr.: 3474-564-002-.20		Unterverteilung 1		Datum: 19.08.2011	Bearb.: Th	letzte Aenderung: 103/168	
							+UV1				IB-Rev. vom 13.12.11	

Patent-, Gebrauchsmuster- oder Geschmacksmuster-Eintragung vorbehalten.
 ausdruecklich gestattet. Zuwendungen verpflichten zu Schadensersatz. Alle Rechte fuer den Fall der Weitergabe sowie Vervielfaeltigung dieses Dokuments, Verwertung und Mitteilung seines Inhalts sind vorbehalten, soweit nicht

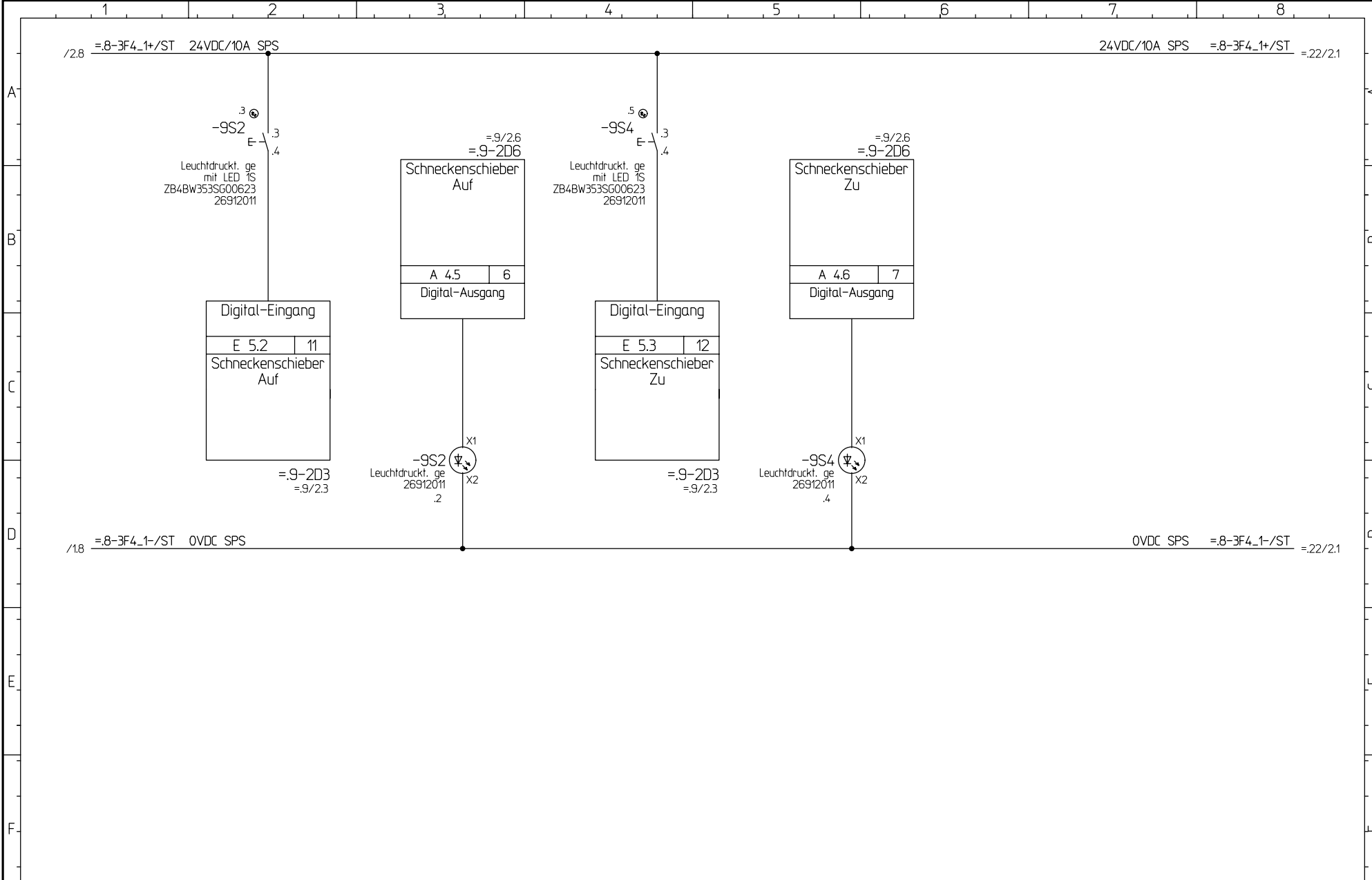

			CAD! KEINE MANUELLEN AENDERUNGEN !  Herrenknecht AG Schlehenweg 2 D-77963 Schwanau 2 Tel.: 07824 302-0 Fax.: 07824 3403 Info@Herrenknecht.de		Projekt: M-1641-M =Maschine Zn.-Nr.: 3474-564-002-.20		Druckschalter/Notventil Schneckenschieb. Foerderschnecke Unterverteilung 1 +UV1		Stueckliste: 25186171 Fg.-Gruppe: .20 Blatt-Global: von 12 104/168		Blatt-Nr.: 8 Datum: 19.08.2011 Bearb.: Th letzte Aenderung: 13.12.11 Th IB-Rev. vom 13.12.11 Th	
Index	Aenderung-Nr.	Datum / Name	Ausdruck-Datum: 14.12.11									



			CAD! KEINE MANUELLEN AENDERUNGEN !		Projekt: M-1641-M		Schneckschieber Auf/Zu		Stueckliste: 25186171		Fg.-Gruppe: .20		Blatt-Nr.: 9	
			Ausdruck-Datum: 14.12.11		=Maschine		Foerderschnecke				Blatt-Global: von 12			
Index	Aenderung-Nr.	Datum / Name	 Herrenknecht AG Schlehenweg 2 D-77963 Schwana 2 Tel.: 07824 302-0 Fax.: 07824 3403 Info@Herrenknecht.de			Zn.-Nr.: 3474-564-002-.20	Steuerstand: +ST	Datum: 19.08.2011	Bearb.: Th	letzte Aenderung: 105/168		IB-Rev. vom 13.12.11 Th		

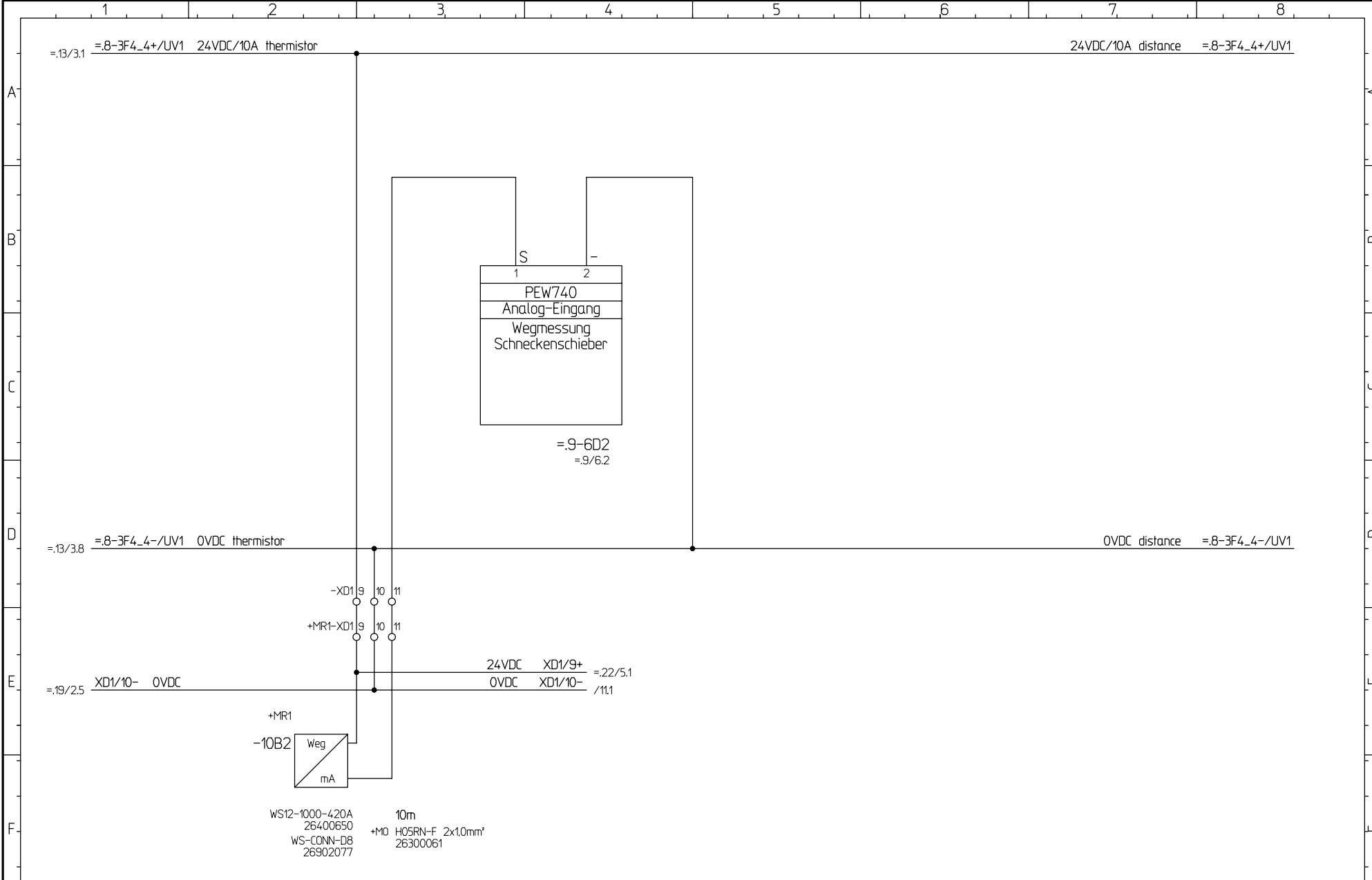



			CAD! KEINE MANUELLEN AENDERUNGEN! Ausdruck-Datum: 14.12.11		 Herrenknecht AG Schlehenweg 2 D-77963 Schwanau 2 Tel.: 07824 302-0 Fax.: 07824 3403 Info@Herrenknecht.de	Projekt: M-1641-M =Maschine		Wegmessung Schneckenschieber Foerderschnecke		Stueckliste: 25186171		Fg.-Gruppe: .20 Blatt-Nr.: 10	
						Zn.-Nr.: 3474-564-002-.20		Unterverteilung 1 +UV1		Datum: 19.08.2011 Th		Blatt-Global: von 12 106/168	
										lezte Aenderung: 13.12.11 Th			

Patent-, Gebrauchsmuster- oder Geschmacksmuster-Eintragung vorbehalten.

ausdruecklich gestattet. Zuwendungen verpflichten zu Schadensersatz. Alle Rechte fuer den Fall der

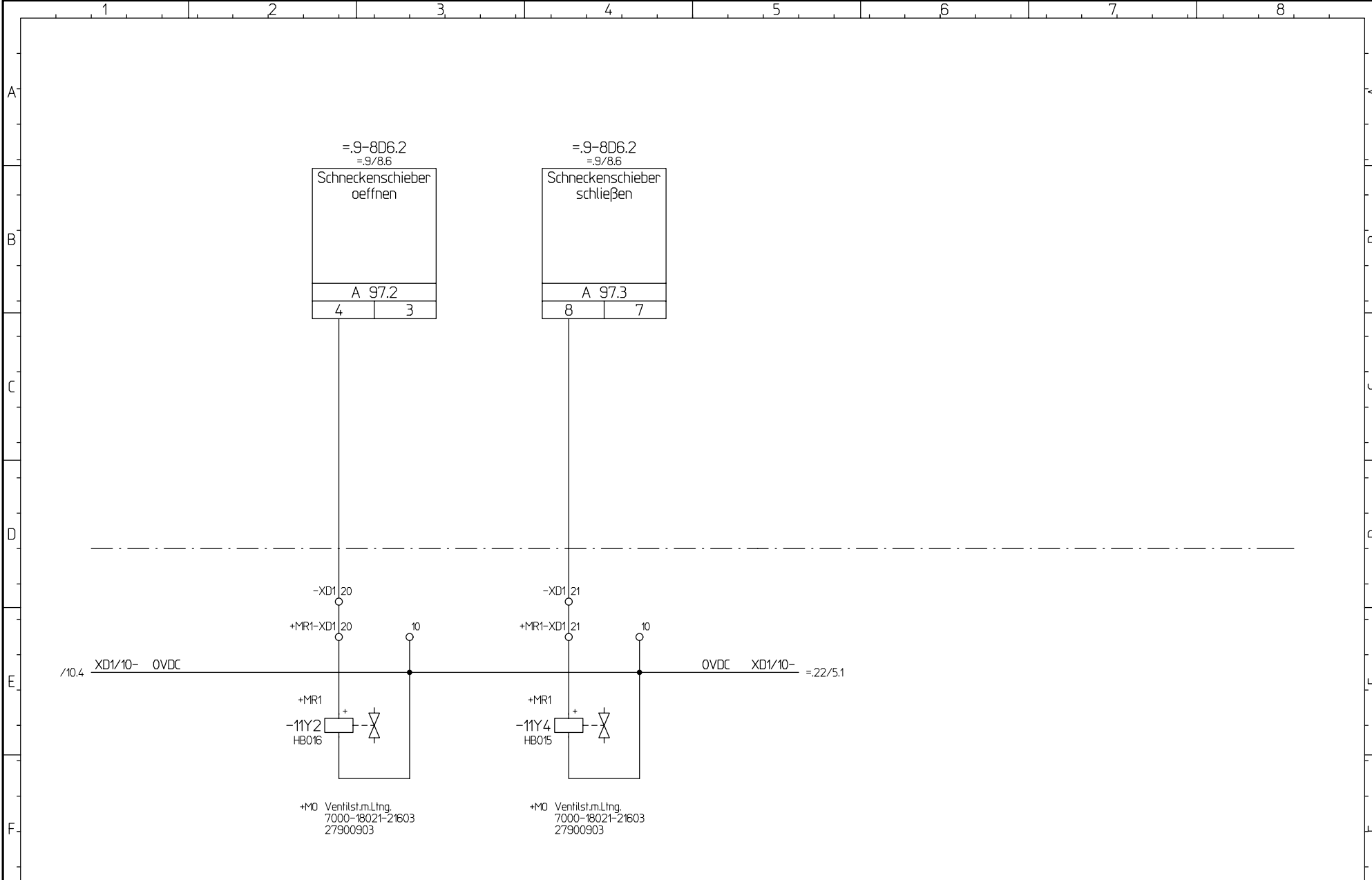
Weitergabe sowie Vervielfaeltigung dieses Dokuments, Verwertung und Mitteilung seines Inhalts sind verboten, soweit nicht



			CAD! KEINE MANUELLEN AENDERUNGEN!  Herrenknecht AG Schleenweg 2 D-77963 Schwanau 2 Tel.: 07824 302-0 Fax: 07824 3403 Info@Herrenknecht.de		Projekt: M-1641-M =Maschine Zn.-Nr.: 3474-564-002-.20		Schneckenschieber oeffnen/schließen Foerderschnecke Unterverteilung 1		Stueckliste: 25186171 Fg.-Gruppe: .20 Blatt-Global: von 12 107/168		Blatt-Nr.: 11 letzte Aenderung: 13.12.11 Th IB-Rev. vom 13.12.11 Th	
Index	Aenderung-Nr.	Datum / Name	Ausdruck-Datum: 14.12.11		Datum: 19.08.2011	Bearb.: Th						

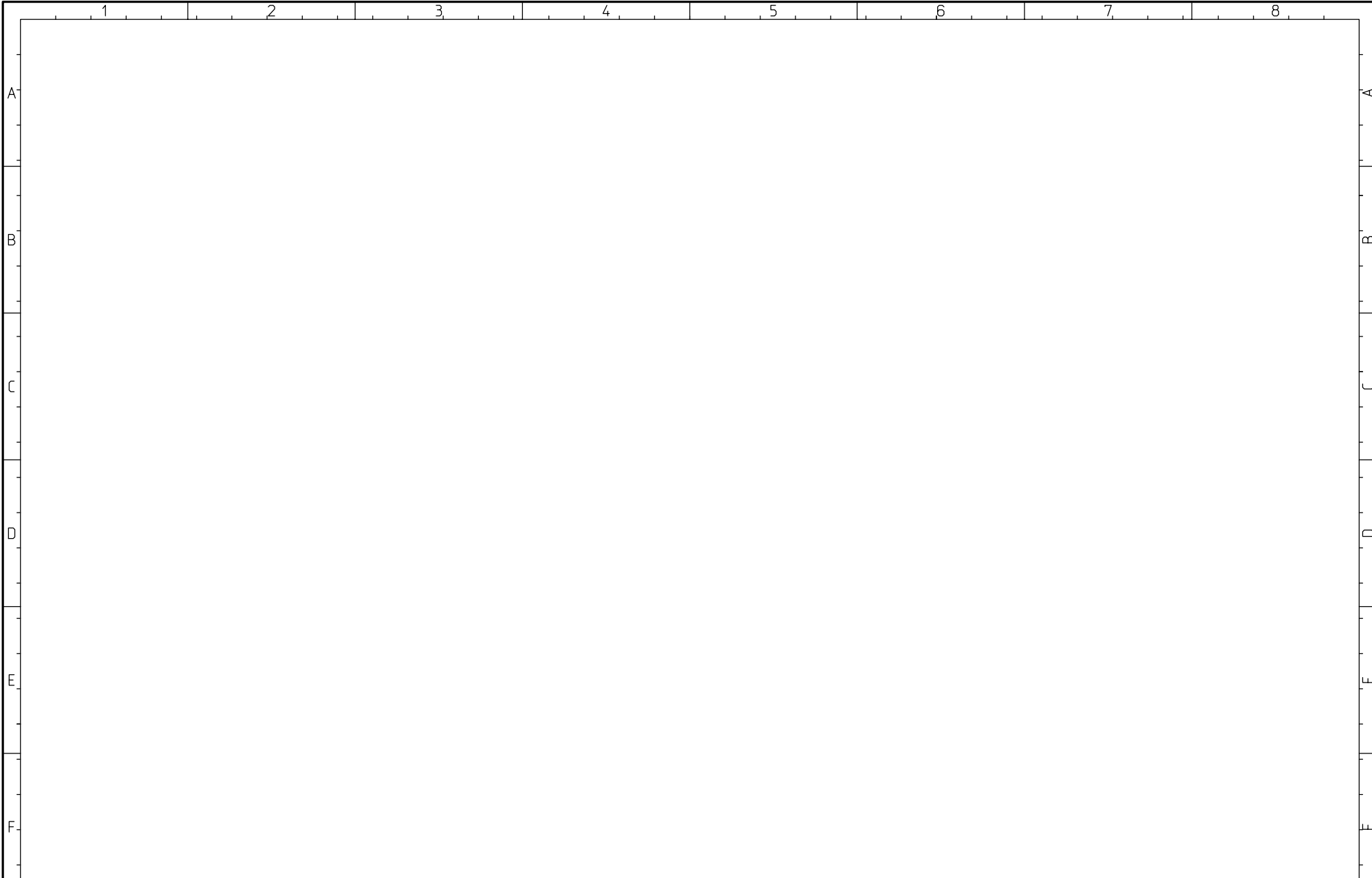

			CAD! KEINE MANUELLEN AENDERUNGEN !		 Herrenknecht AG Schlehenweg 2 D-77963 Schwanau 2 Tel.: 07824 302-0 Fax.: 07824 3403 Info@Herrenknecht.de	Projekt: M-1641-M			Reserve			Stueckliste:		Fg.-Gruppe:		Blatt-Nr.:	
			Ausdruck-Datum:			=Maschine			Foerderschnecke			25186171		.20		12	
Index	Aenderung-Nr.	Datum / Name	24.12.11			Zn.-Nr.:			Datum:			Bearb.:		letzte Aenderung:		Blatt-Global: von	
						3474-564-002-.20			19.08.2011			Th		108/168		12	
IB-Rev. vom 13.12.11 Th																	

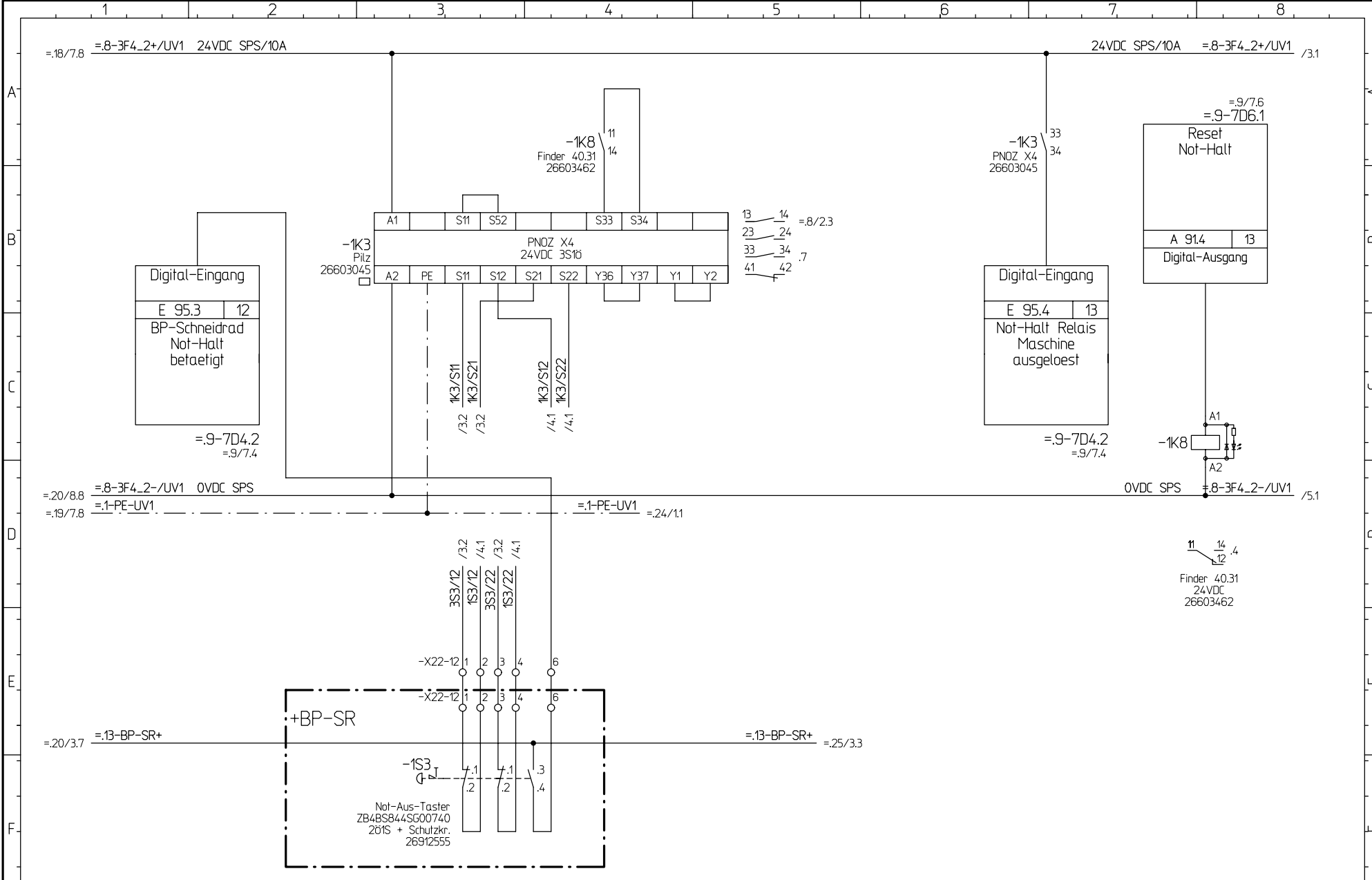

			CAD! KEINE MANUELLEN AENDERUNGEN!		Projekt: M-1641-M		Not-Halt Relais Maschine		Stueckliste: 25186171		Fg.-Gruppe: .22		Blatt-Nr.: 1	
			Ausdruck-Datum: 14.12.11		=Maschine		Not-Aus				Blatt-Global: von 6			
Index Änderung-Nr. Datum / Name			Herrenknecht AG Schlehenweg 2 D-77963 Schwanau 2 Tel.: 07824 302-0 Fax: 07824 3403 Info@Herrenknecht.de		Zn.-Nr.: 3474-564-002-.22		Unterverteilung 1		Datum: 19.08.2011		Bearb.: Th		letzte Aenderung: 109/168	
									IB-Rev. vom 13.12.11		Th			

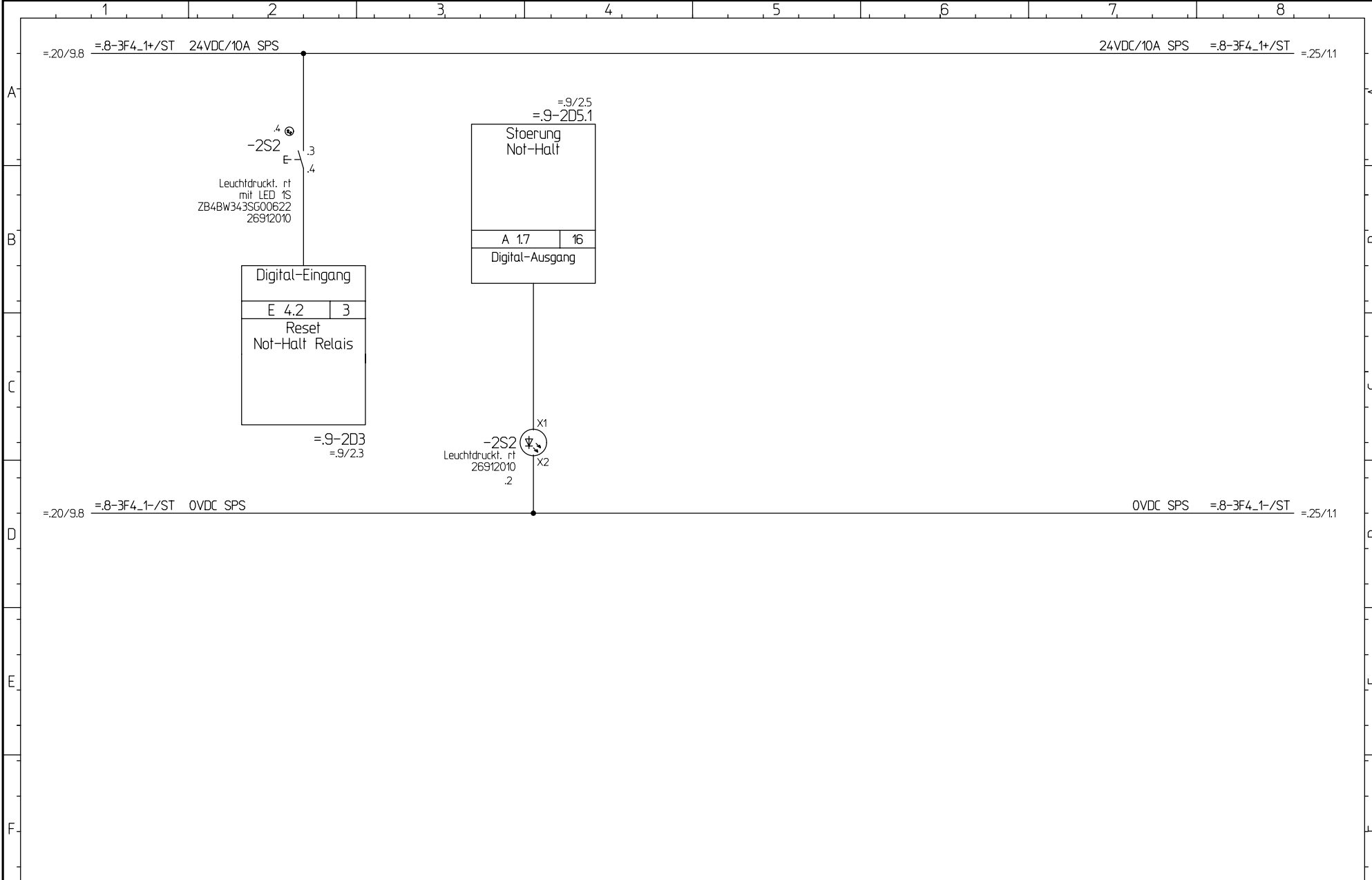

			CAD! KEINE MANUELLEN AENDERUNGEN !	Projekt: M-1641-M		Reset/Steuerung Not-Halt		Stueckliste:	Fg.-Gruppe:	Blatt-Nr.:
			 Herrenknecht AG Schleheweg 2 D-77963 Schwanaau 2 Tel.: 07824 302-0 Fax.: 07824 3403 Info@Herrenknecht.de	=Maschine		Not-Aus		25186171	.22	2
Index	Aenderung-Nr.	Datum / Name		Zn.-Nr.: 3474-564-002-.22		Steuerstand	Datum:	Bearb.:	letzte Aenderung:	Blatt-Global:
		14.12.11			+ST	19.08.2011	Th	IB-Rev. vom 13.12.11	110/168	6

Patent-, Gebrauchsmuster- oder Geschmacksmuster-Eintragung vorbehalten.
 ausdruecklich gestattet. Zuwiderhandlungen verpflichten zu Schadensersatz. Alle Rechte fuer den Fall der Weitergabe sowie Vervielfaeltigung dieses Dokuments, Verwertung und Mitteilung seines Inhalts sind vorbehalten, soweit nicht

Patent-, Gebrauchsmuster- oder Geschmacksmuster-Eintragung vorbehalten.

ausdrücklich gestattet. Zuwiderhandlungen verpflichten zu Schadensersatz. Alle Rechte für den Fall der

Weitergabe sowie Vervielfältigung dieses Dokuments, Verwertung und Mitteilung seines Inhalts sind verboten, soweit nicht

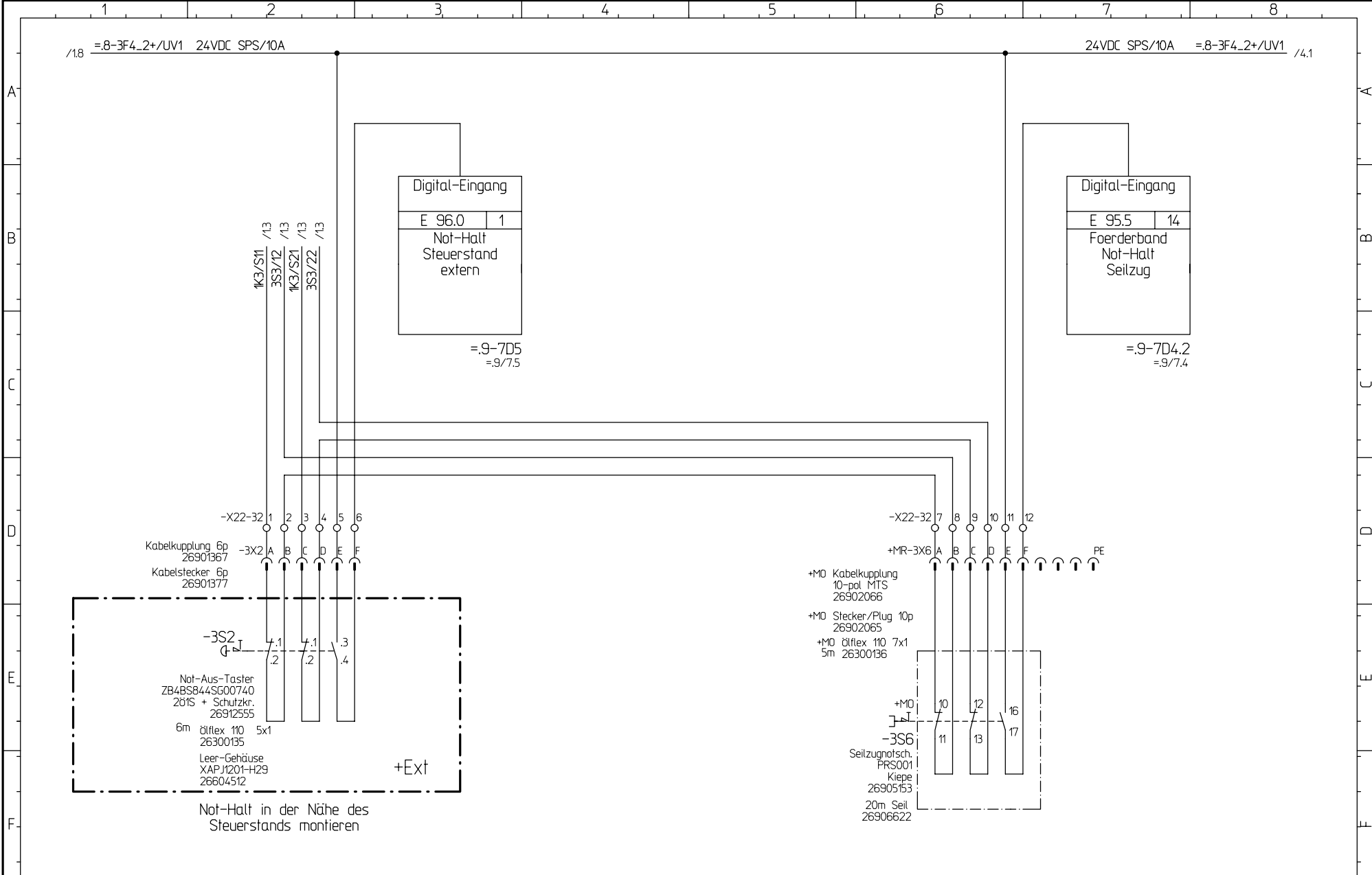

			CAD! KEINE MANUELLEN AENDERUNGEN !		Projekt: M-1641-M =Maschine		Not-Halt Extern + Foerderband Not-Aus		Stueckliste: 25186171		Fg.-Gruppe: .22		Blatt-Nr.: 3	
			Ausdruck-Datum: 14.12.11		Zn.-Nr.: 3474-564-002-.22		Unterverteilung 1 +UV1		Datum: 19.08.2011		Bearb.: Th		letzte Aenderung: 111/168	
Index Änderung-Nr. Datum / Name									1B-Rev. vom 13.12.11 Th		Blatt-Global: von 3 von 6			



Herrenknecht AG
 Schlehenweg 2
 D-77963 Schwanau 2
 Tel.: 07824 302-0
 Fax.: 07824 3403
 Info@Herrenknecht.de

/3.8 =8-3F4_2+/UV1 24VDC SPS/10A

24VDC SPS/10A =8-3F4_2+/UV1 =24/14

/14 1K3/S22
 /14 1K3/S12
 /13 1S3/12
 /13 1S3/22

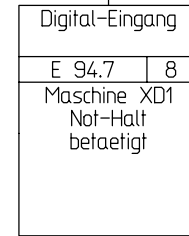
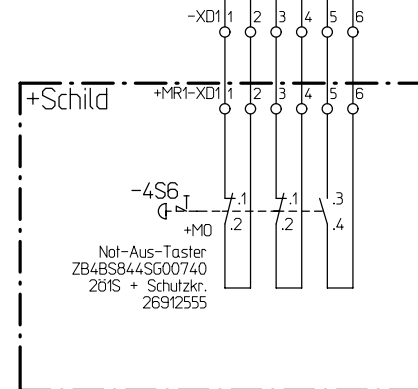

			CAD! KEINE MANUELLEN AENDERUNGEN !		Projekt: M-1641-M		Not-Halt XD1 Maschine		Stueckliste: 25186171		Fg.-Gruppe: .22		Blatt-Nr.: 4	
			Ausdruck-Datum: 14.12.11		=Maschine		Not-Aus				Blatt-Global: von		6	
Index	Aenderung-Nr.	Datum / Name			Zn.-Nr.: 3474-564-002-.22	Unterverteilung 1		Datum: 19.08.2011	Bearb.: Th	letzte Aenderung: 112/168		IB-Rev. vom 13.12.11		Th



Herrenknecht AG
 Schleenweg 2
 D-77963 Schwanaun 2
 Tel.: 07824 302-0
 Fax.: 07824 3403
 Info@Herrenknecht.de

Patent-, Gebrauchsmuster- oder Geschmacksmuster-Eintragung vorbehalten.

ausdruecklich gestattet. Zuwaendigungen verpflichten zu Schadensersatz. Alle Rechte fuer den Fall der

Weitergabe sowie Vervielfaeltigung dieses Dokuments, Verwertung und Mitteilung seines Inhalts sind verboten, soweit nicht

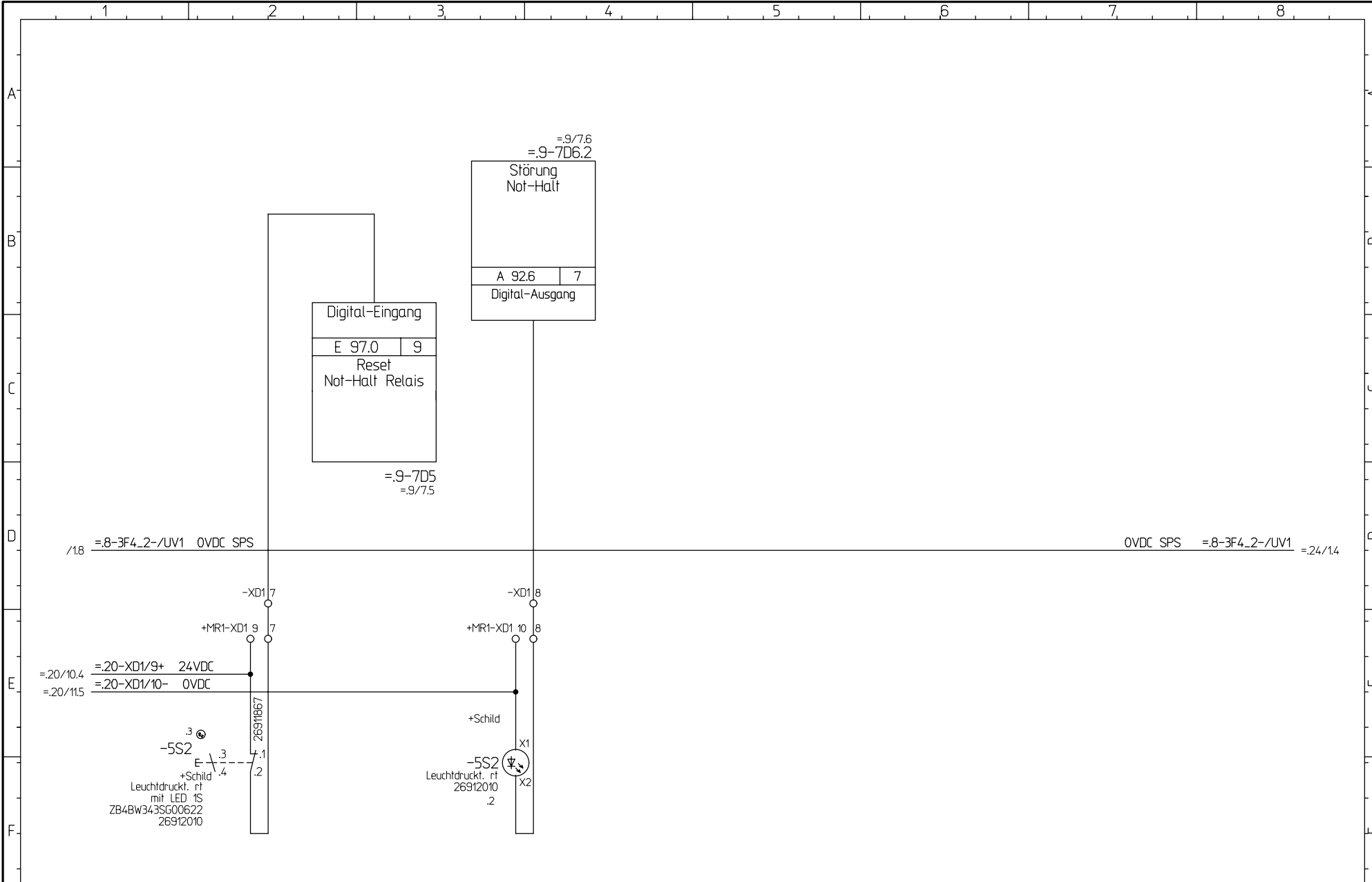

			CAD! KEINE MANUELLEN AENDERUNGEN !		Projekt: M-1641-M		Reset/Stoerung Not-Halt		Stueckliste: 25186171		Fg.-Gruppe: .22		Blatt-Nr.: 5	
			Ausdruck-Datum: 14.12.11		=Maschine		Not-Aus				Blatt-Global: von 6			
Index Änderung-Nr. Datum / Name					Zn.-Nr.: 3474-564-002-.22		Unterverteilung 1		Datum: 19.08.2011		Bearb.: Th		letzte Aenderung: 113/168	
							+UV1				IB-Rev. vom 13.12.11		Th	





Herrenknecht AG
Schlehenweg 2
D-77963 Schwanaau 2
Tel.: 07824 302-0
Fax.: 07824 3403
Info@Herrenknecht.de

Patent-, Gebrauchsmuster- oder
Geschmacksmuster-Eintragung vorbehalten.

ausdruecklich gestattet. Zuwiderhandlungen verpflichten
zu Schadensersatz. Alle Rechte fuer den Fall der

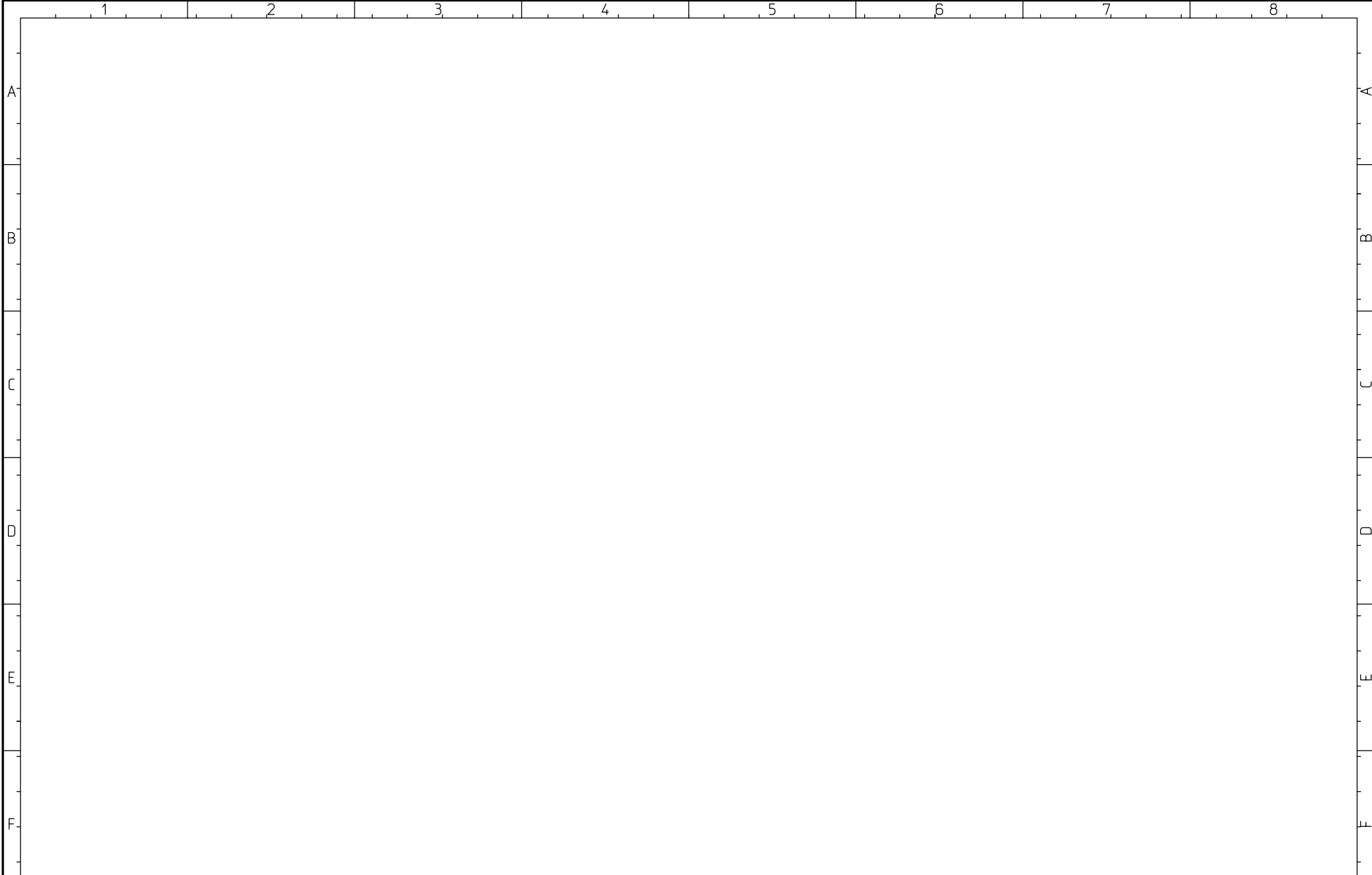
Weitergabe sowie Vervielfaeltigung dieses Dokuments, Verwertung
und Mitteilung seines Inhalts sind verboten, soweit nicht



			CAD! KEINE MANUELLEN AENDERUNGEN !	 Herrenknecht AG Schlehenweg 2 D-77963 Schwanau 2 Tel.: 07824 302-0 Fax.: 07824 3403 Info@Herrenknecht.de	Projekt: M-1641-M	Reserve		Stueckliste:	Fg.-Gruppe:	Blatt-Nr.:
			Ausdruck-Datum:		=Maschine	Not-Aus		25186171	.22	6
Index	Aenderung-Nr.	Datum / Name	14.12.11		Zn.-Nr.:	Datum:	Bearb.:	letzte Aenderung:	Blatt-Global:	von
				3474-564-002-.22	19.08.2011	Th	1B-Rev. vom 13.12.11 Th	114/168	6	

Patent-, Gebrauchsmuster- oder Geschmacksmuster-Eintragung vorbehalten.

ausdrücklich gestattet. Zuwiderhandlungen verpflichten zu Schadensersatz. Alle Rechte fuer den Fall der

Weitergabe sowie Vervielfaeltigung dieses Dokuments, Verwertung und Mitteilung seines Inhalts sind verboten, soweit nicht

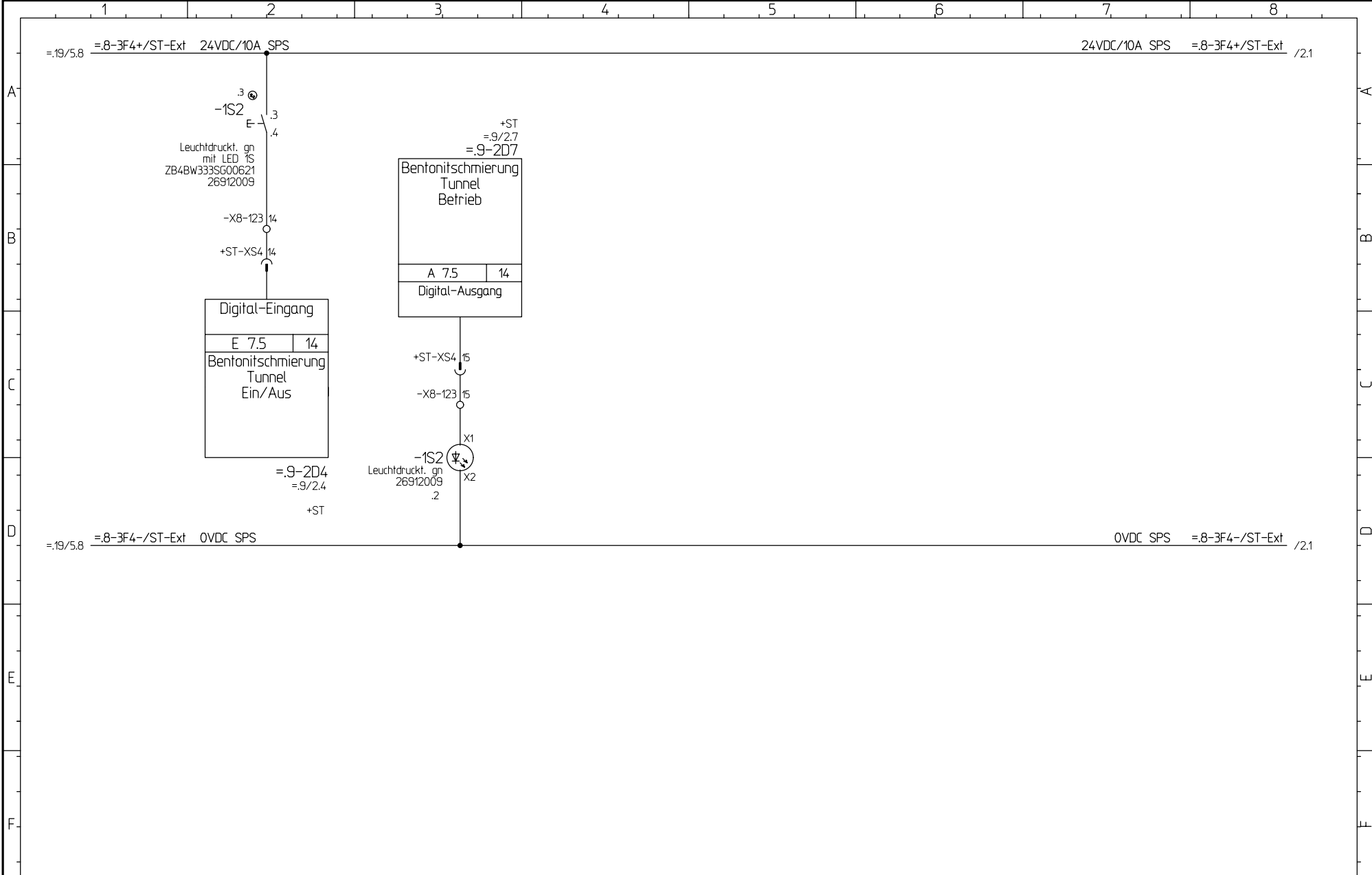

			CAD! KEINE MANUELLEN AENDERUNGEN !		Projekt: M-1641-M		Bentonitschmierung Ein/Aus		Stueckliste: 25186171		Fg.-Gruppe: .23		Blatt-Nr.: 1	
			Ausdruck-Datum: 14.12.11		=Maschine		Bentonitschmierung				Blatt-Globat: von 4			
Index Änderung-Nr. Datum / Name			Herrenknecht AG Schlehenweg 2 D-77963 Schwanaun 2 Tel.: 07824 302-0 Fax.: 07824 3403 Info@Herrenknecht.de		Zn.-Nr.: 3474-564-002-.23		ST externe Box		Datum: 19.08.2011		Bearb.: Th		letzte Aenderung: 115/168	
							+ST-Ext.				IB-Rev. vom 13.12.11		Th	

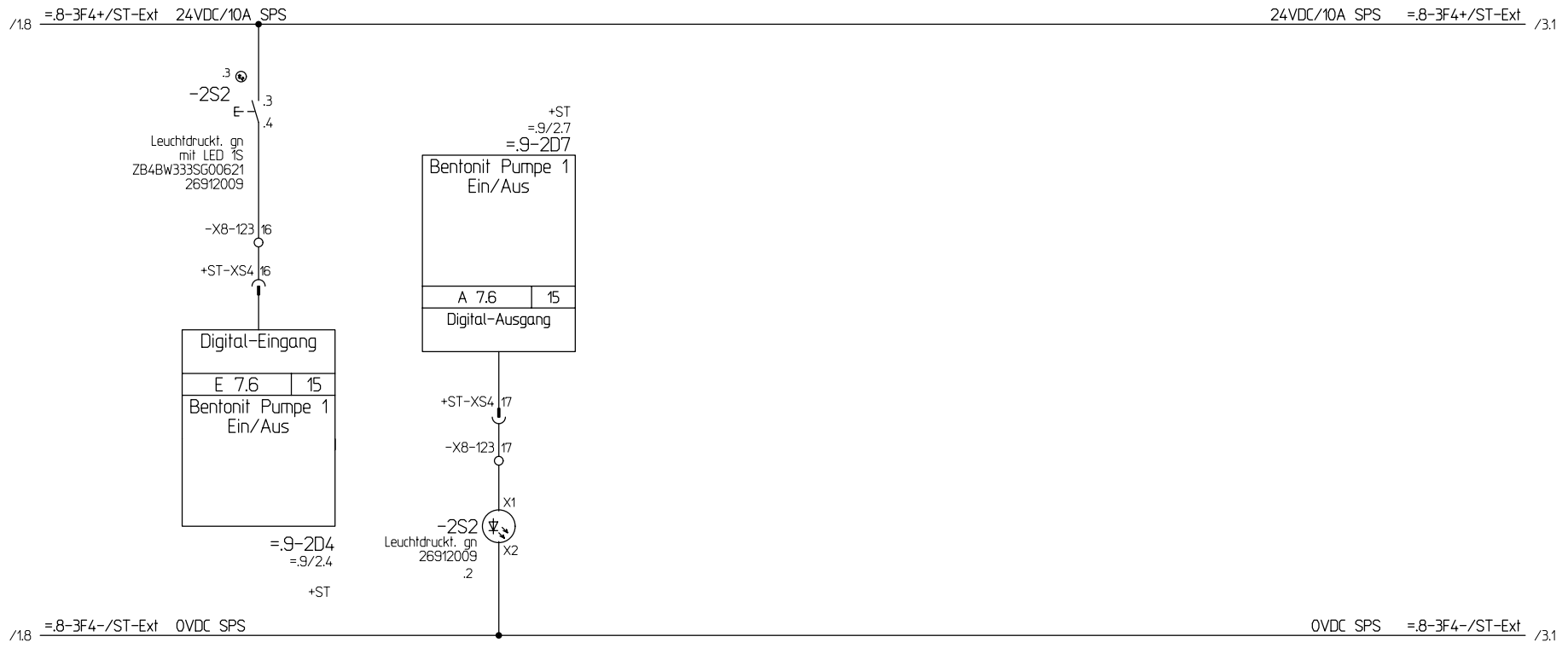

Patent-, Gebrauchsmuster- oder Geschmacksmuster-Eintragung vorbehalten.

ausdrücklich gestattet. Zuwiderhandlungen verpflichten zu Schadensersatz. Alle Rechte fuer den Fall der

Weitergabe sowie Vervielfaeltigung dieses Dokuments, Verwertung und Mitteilung seines Inhalts sind verboten, soweit nicht

			CAD! KEINE MANUELLEN AENDERUNGEN !		Projekt: M-1641-M		Bentonit Pumpe 1 Ein/Aus		Stueckliste: 25186171		Fg.-Gruppe: .23		Blatt-Nr.: 2	
			Ausdruck-Datum: 14.12.11		=Maschine		Bentonitschmierung				Blatt-Global: von 4			
Index Änderung-Nr. Datum / Name					Zn.-Nr.: 3474-564-002-.23		ST externe Box		Datum: 19.08.2011		Bearb.: Th		letzte Aenderung: 116/168	
							+ST-Ext.				IB-Rev. vom 13.12.11		Th	



Herrenknecht AG
Schlehenweg 2
D-77963 Schwanaau 2
Tel.: 07824 302-0
Fax.: 07824 3403
Info@Herrenknecht.de

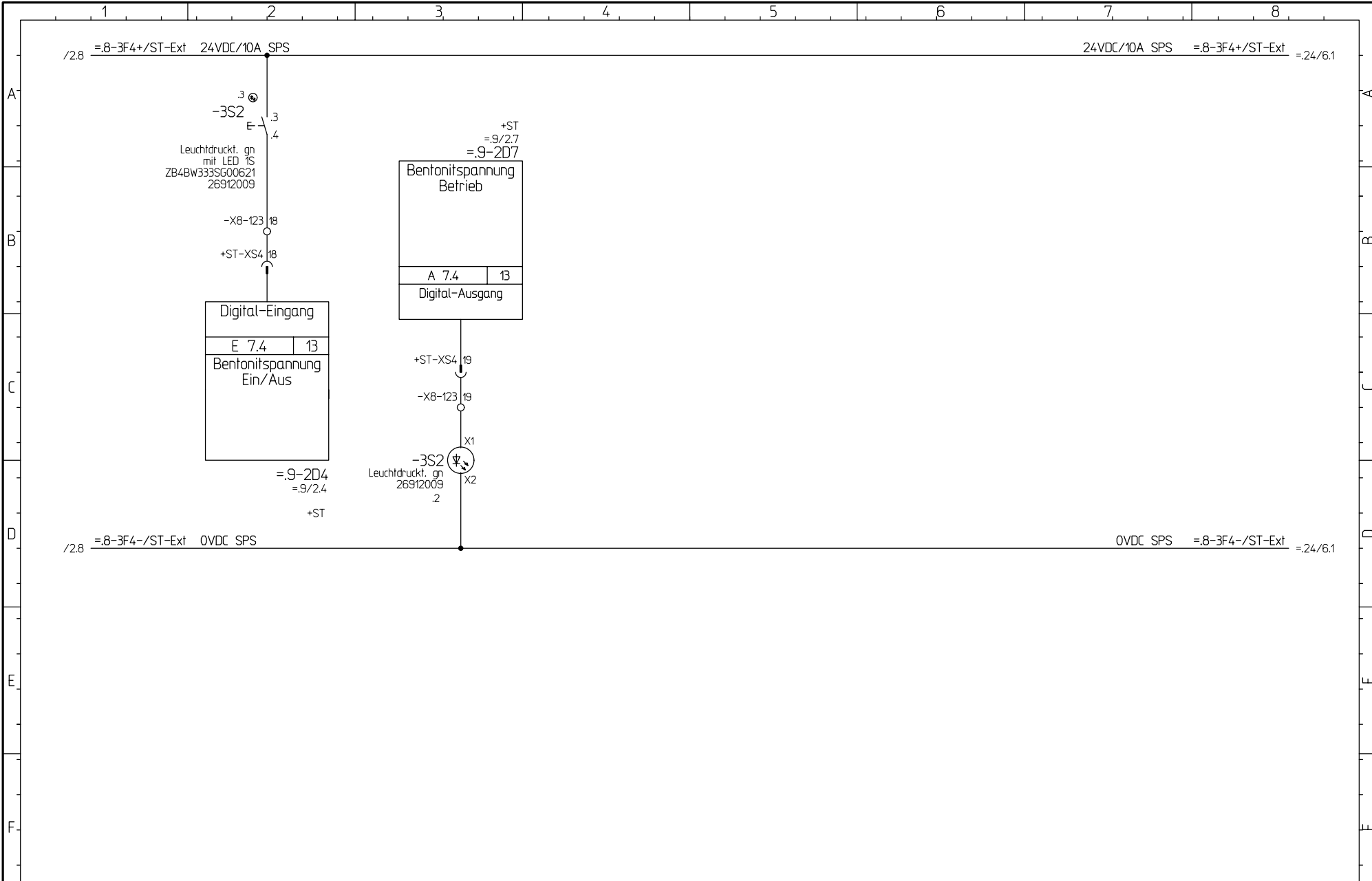

			CAD! KEINE MANUELLEN AENDERUNGEN !		Projekt: M-1641-M		Bentonitsspannung Ein/Aus		Stueckliste: 25186171		Fg.-Gruppe: .23		Blatt-Nr.: 3	
			Ausdruck-Datum: 14.12.11		=Maschine		Bentonitsschmierung				Blatt-Global: von 4			
Index Änderung-Nr. Datum / Name			Herrenknecht AG Schlehenweg 2 D-77963 Schwanaue 2 Tel.: 07824 302-0 Fax.: 07824 3403 Info@Herrenknecht.de		Zn.-Nr.: 3474-564-002-.23		ST externe Box		Datum: 19.08.2011		Bearb.: Th		letzte Aenderung: 117/168	
							+ST-Ext.				IB-Rev. vom 13.12.11		Th	

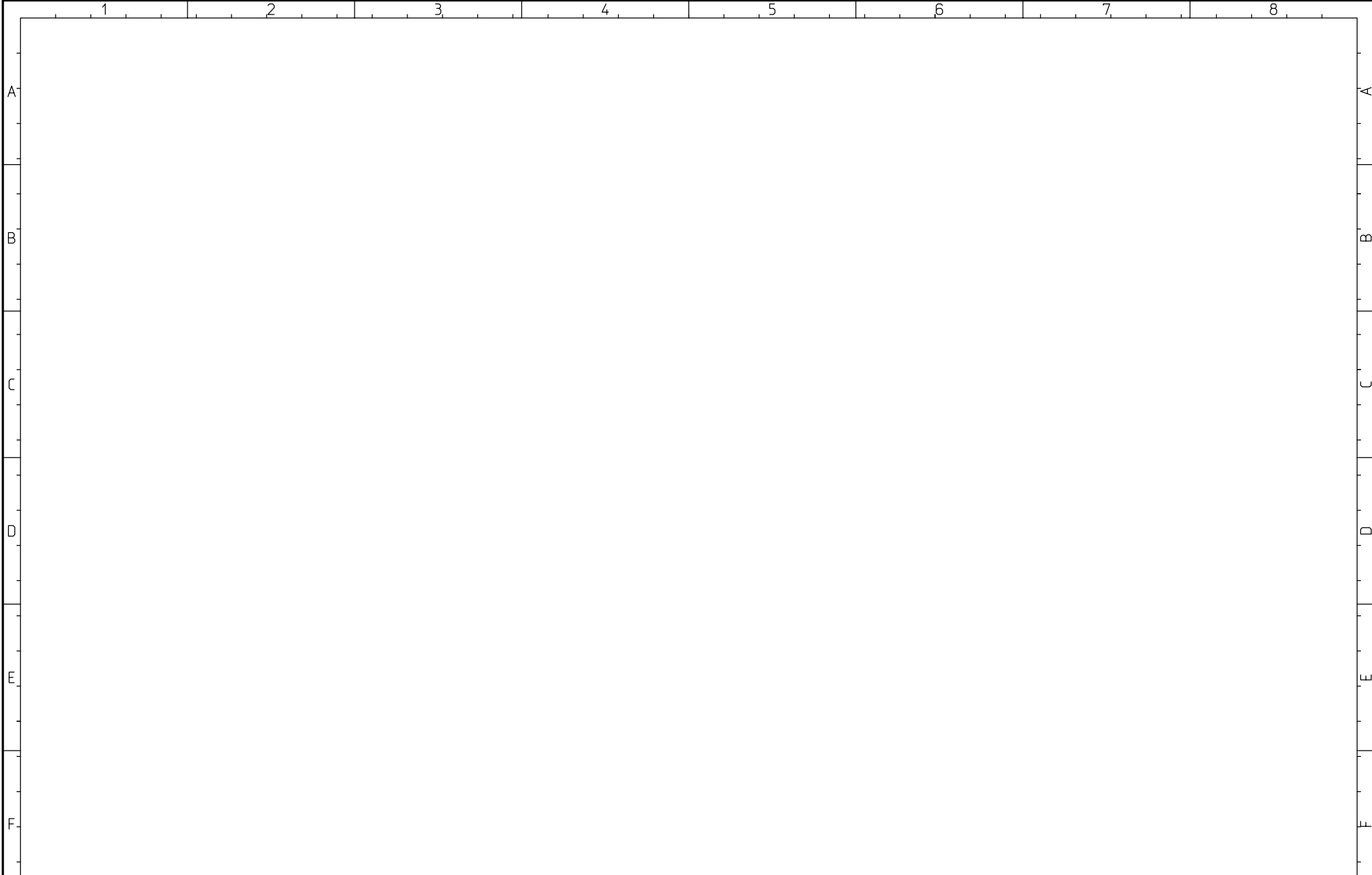

			CAD! KEINE MANUELLEN AENDERUNGEN !	 Herrenknecht AG Schlehenweg 2 D-77963 Schwanau 2 Tel.: 07824 302-0 Fax.: 07824 3403 Info@Herrenknecht.de	Projekt: M-1641-M	Reserve		Stueckliste:	Fg.-Gruppe:	Blatt-Nr.:
			Ausdruck-Datum:		=Maschine	Bentonitschmierung		25186171	.23	4
Index	Aenderung-Nr.	Datum / Name	14.12.11		Zn.-Nr.:	Datum:	Bearb.:	letzte Aenderung:	Blatt-Global:	von
				3474-564-002-.23	19.08.2011	Th	18-Rev. vom 13.12.11 Th	118/168	4	

Patent-, Gebrauchsmuster- oder Geschmacksmuster-Eintragung vorbehalten.

ausdrücklich gestattet. Zuwiderhandlungen verpflichten zu Schadensersatz. Alle Rechte für den Fall der

Weitergabe sowie Vervielfältigung dieses Dokuments, Verwertung und Mitteilung seines Inhalts sind verboten, soweit nicht

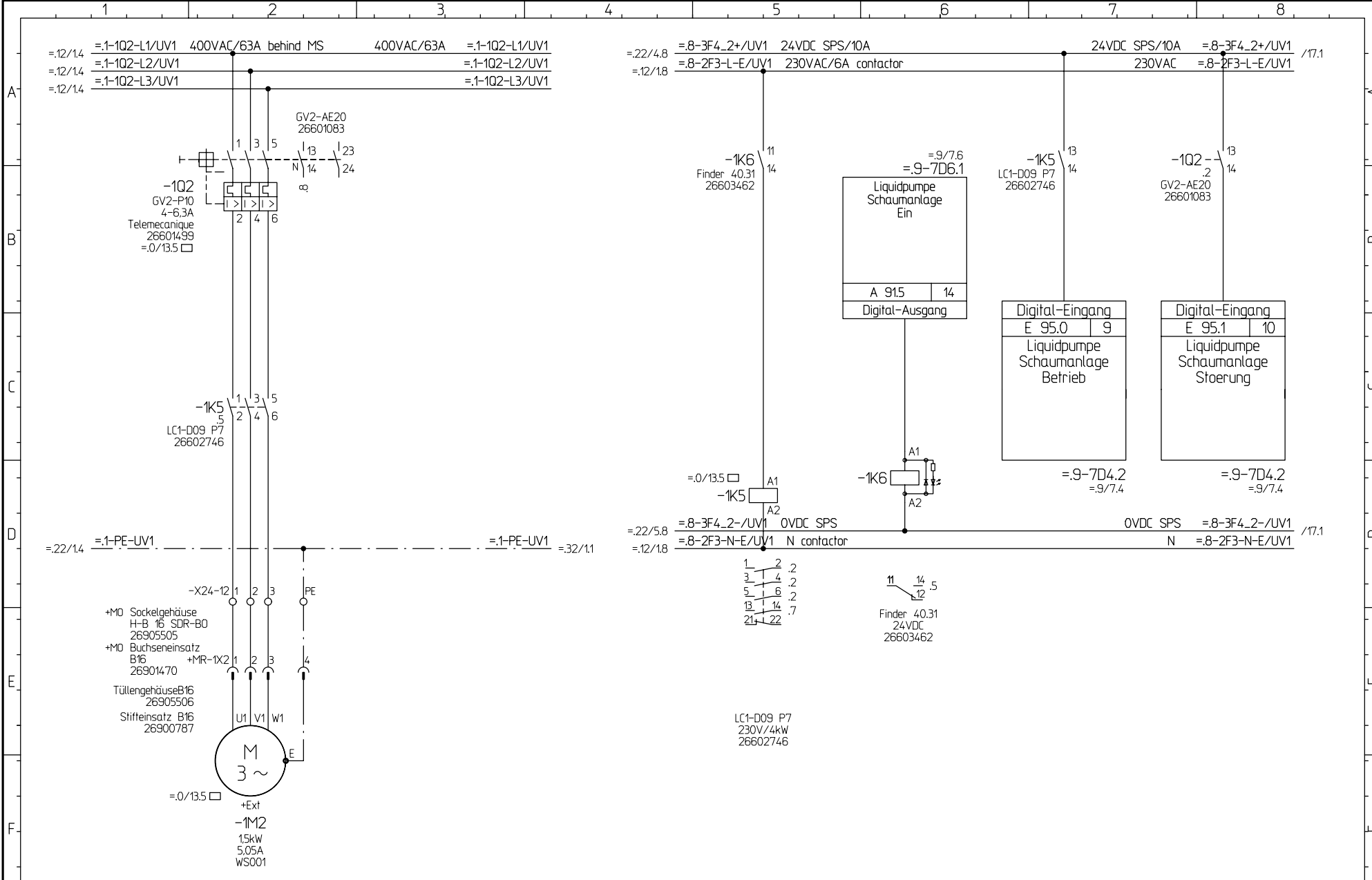



			CAD! KEINE MANUELLEN AENDERUNGEN !		Projekt: M-1641-M		Liquidpumpe 15kW Schaumanlage		Stueckliste: 25186171		Fg.-Gruppe: .24		Blatt-Nr.: 1	
			Ausdruck-Datum: 14.12.11		=Maschine		Schaumanlage				Blatt-Global: von 18			
Index Änderung-Nr. Datum / Name			Herrenknecht AG Schlehenweg 2 D-77963 Schwanaun 2 Tel.: 07824 302-0 Fax.: 07824 3403 Info@Herrenknecht.de		Zn.-Nr.: 3474-564-002-.24		Unterverteilung 1		Datum: 19.08.2011		Bearb.: Th		letzte Aenderung: 119/168	
							+UV1				IB-Rev. vom 13.12.11		Th	

Patent-, Gebrauchsmuster- oder
Geschmacksmuster-Eintragung vorbehalten.

ausdruecklich gestattet. Zuwiderhandlungen verpflichten
zu Schadensersatz. Alle Rechte fuer den Fall der

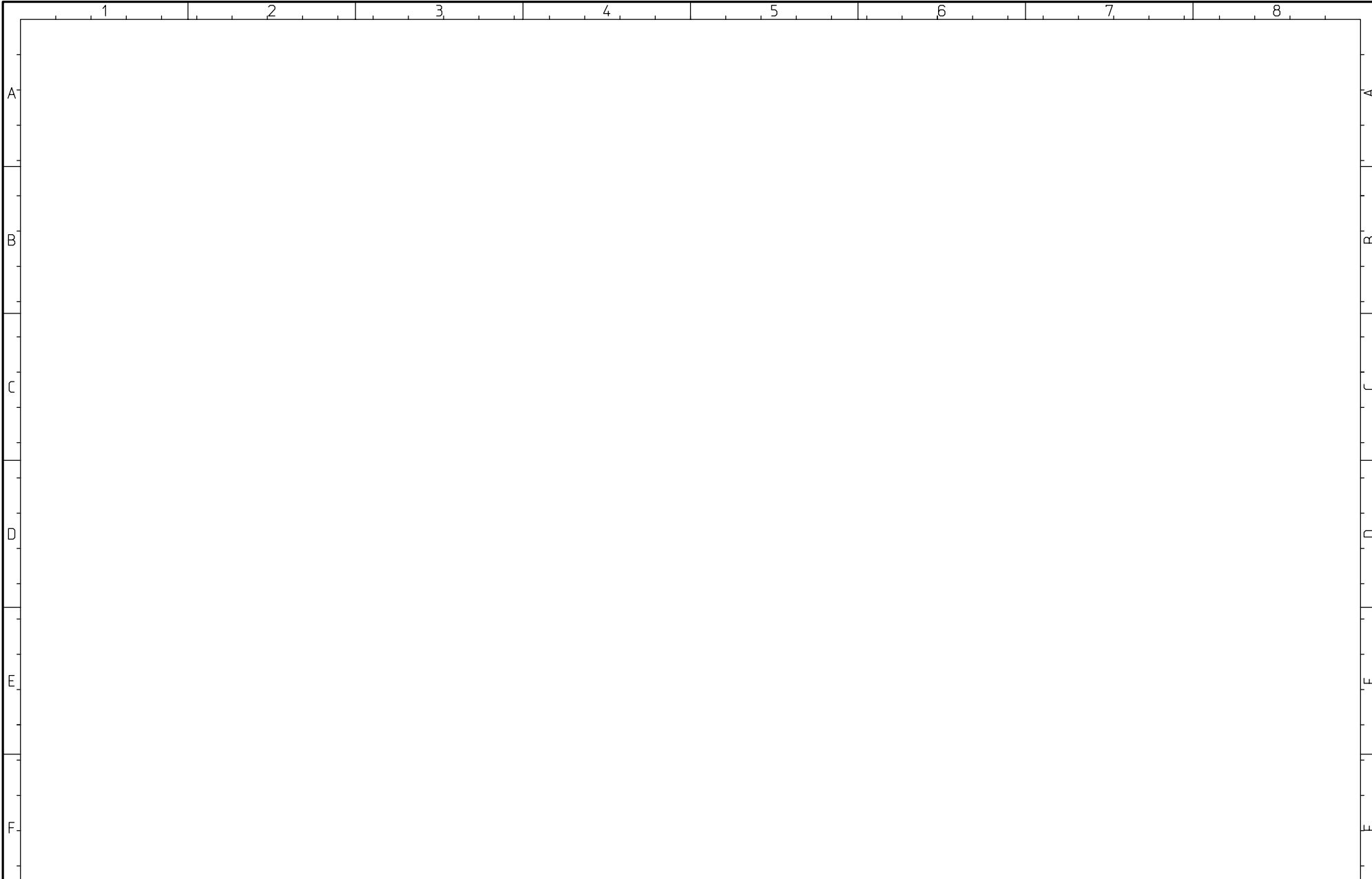
Weitergabe sowie Vervielfaeltigung dieses Dokuments, Verwertung
und Mitteilung seines Inhalts sind verboten, soweit nicht



			CAD! KEINE MANUELLEN AENDERUNGEN !	 Herrenknecht AG Schlehenweg 2 D-77963 Schwanau 2 Tel.: 07824 302-0 Fax.: 07824 3403 Info@Herrenknecht.de	Projekt: M-1641-M	Reserve		Stueckliste:	Fg.-Gruppe:	Blatt-Nr.:
			Ausdruck-Datum:		=Maschine	Schaumanlage		25186171	.24	2
Index	Aenderung-Nr.	Datum / Name	14.12.11		Zn.-Nr.:	Datum:	Bearb.:	letzte Aenderung:	Blatt-Global:	von
				3474-564-002-.24	19.08.2011	Th	IB-Rev. vom 13.12.11 Th	120/168		

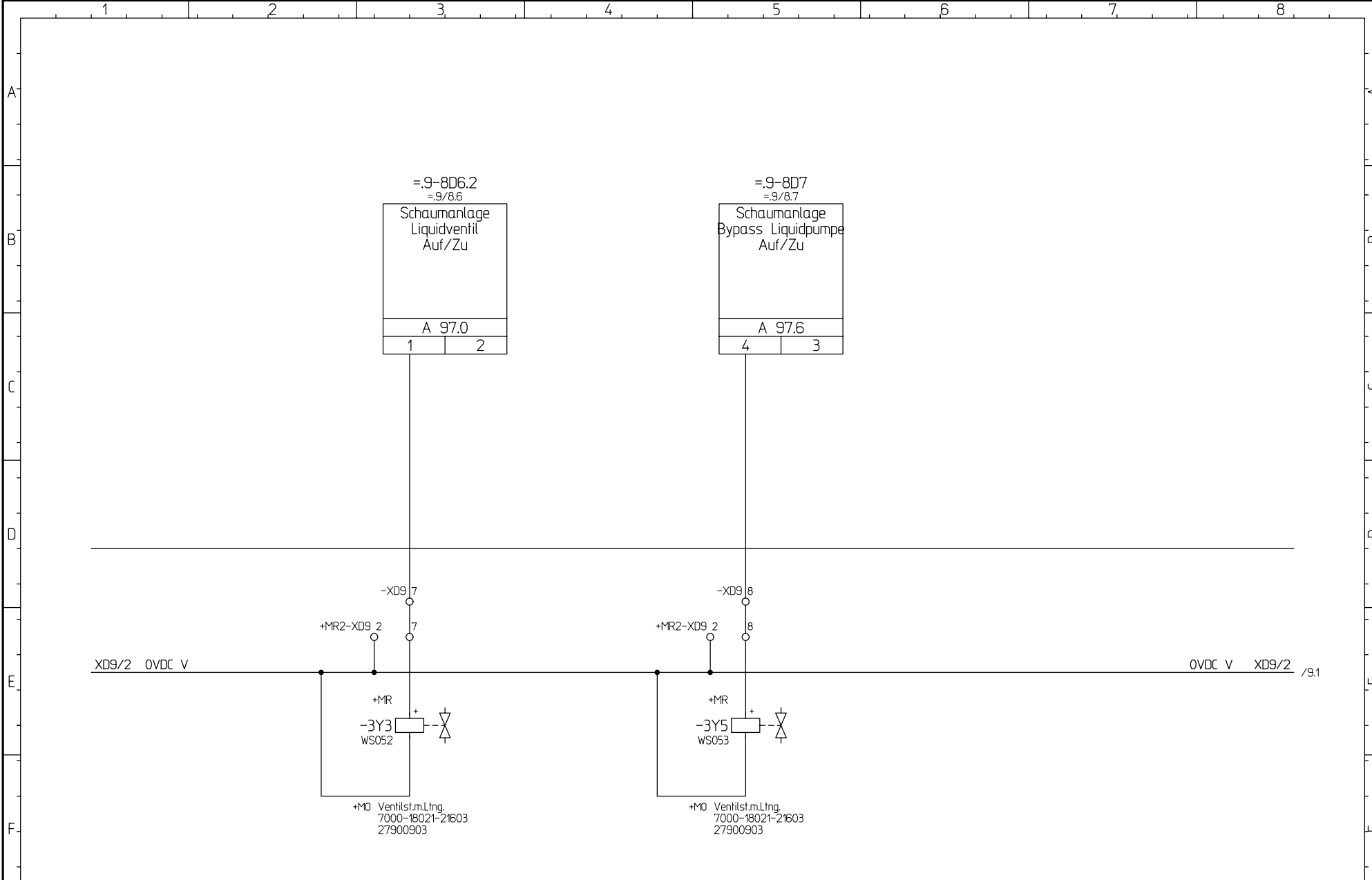



			CAD! KEINE MANUELLEN AENDERUNGEN !  Herrenknecht AG Schlehenweg 2 D-77963 Schwanau 2 Tel.: 07824 302-0 Fax.: 07824 3403 Info@Herrenknecht.de		Projekt: M-1641-M =Maschine Zn.-Nr.: 3474-564-002-.24		Schaumanlage Wasserventil Schaumanlage Unterverteilung 1 +UV1		Stueckliste: 25186171 Fg.-Gruppe: .24 Blatt-Globat: von 18 121/168		Blatt-Nr.: 3 Datum: 19.08.2011 Bearb.: Th letzte Aenderung: 13.12.11 Th IB-Rev. vom 13.12.11 Th	
Index	Aenderung-Nr.	Datum / Name	Ausdruck-Datum: 14.12.11									

Patent-, Gebrauchsmuster- oder
Geschmacksmuster-Eintragung vorbehalten.

ausdruecklich gestattet. Zuwiderhandlungen verpflichten
zu Schadensersatz. Alle Rechte fuer den Fall der

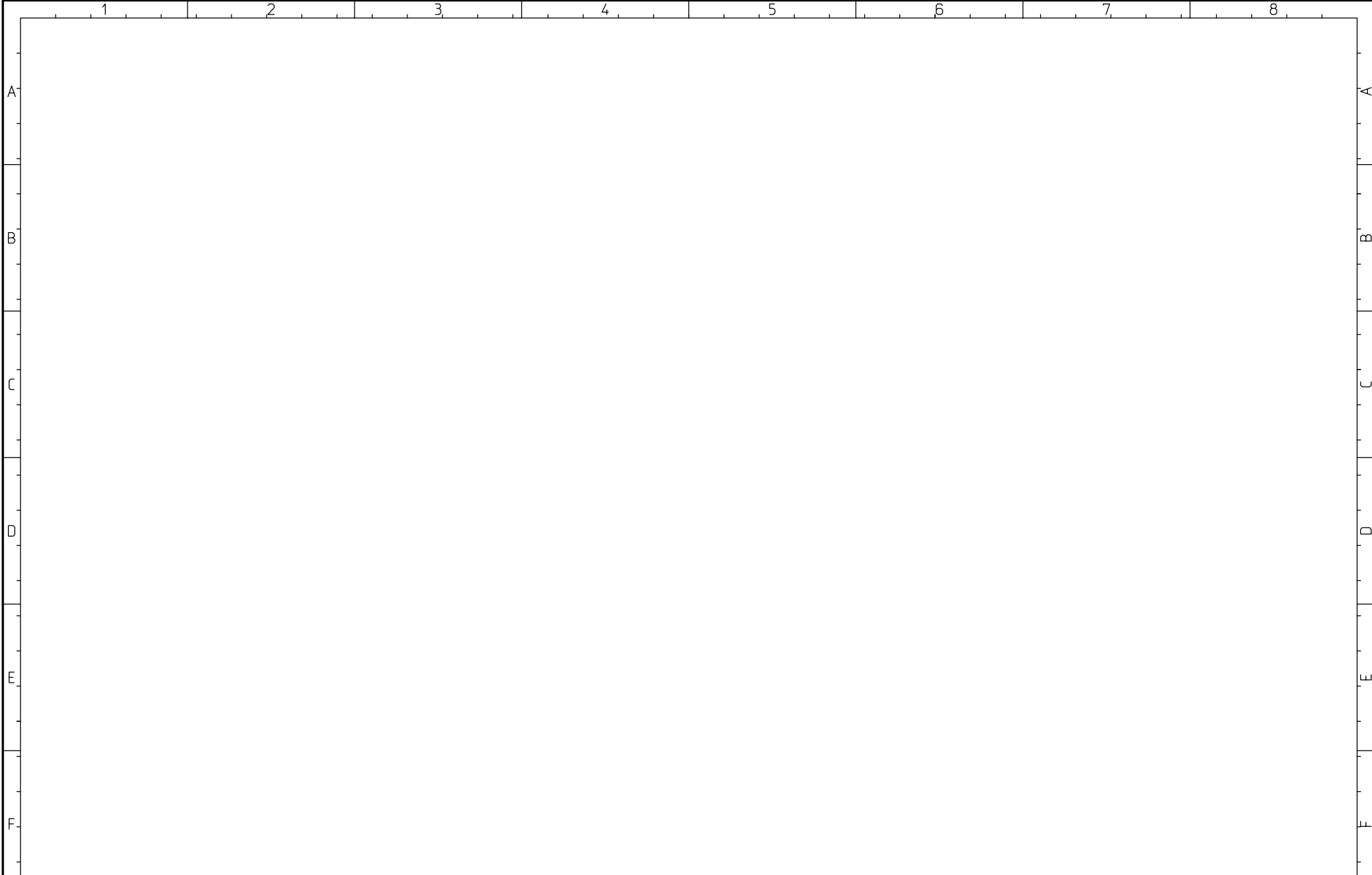
Weitergabe sowie Vervielfaeltigung dieses Dokuments, Verwertung
und Mitteilung seines Inhalts sind verboten, soweit nicht





			CAD! KEINE MANUELLEN AENDERUNGEN !	 Herrenknecht AG Schlehenweg 2 D-77963 Schwanau 2 Tel.: 07824 302-0 Fax.: 07824 3403 Info@Herrenknecht.de	Projekt: M-1641-M	Reserve		Stueckliste:	Fg.-Gruppe:	Blatt-Nr.:
			Ausdruck-Datum:		=Maschine	Schaumanlage		25186171	.24	4
Index	Aenderung-Nr.	Datum / Name	14.12.11		Zn.-Nr.:	Datum:	Bearb.:	letzte Aenderung:	Blatt-Global:	von
				3474-564-002-.24	19.08.2011	Th	IB-Rev. vom 13.12.11 Th	122/168		

Patent-, Gebrauchsmuster- oder
Geschmacksmuster-Eintragung vorbehalten.

ausdruecklich gestattet. Zuwiderhandlungen verpflichten
zu Schadensersatz. Alle Rechte fuer den Fall der

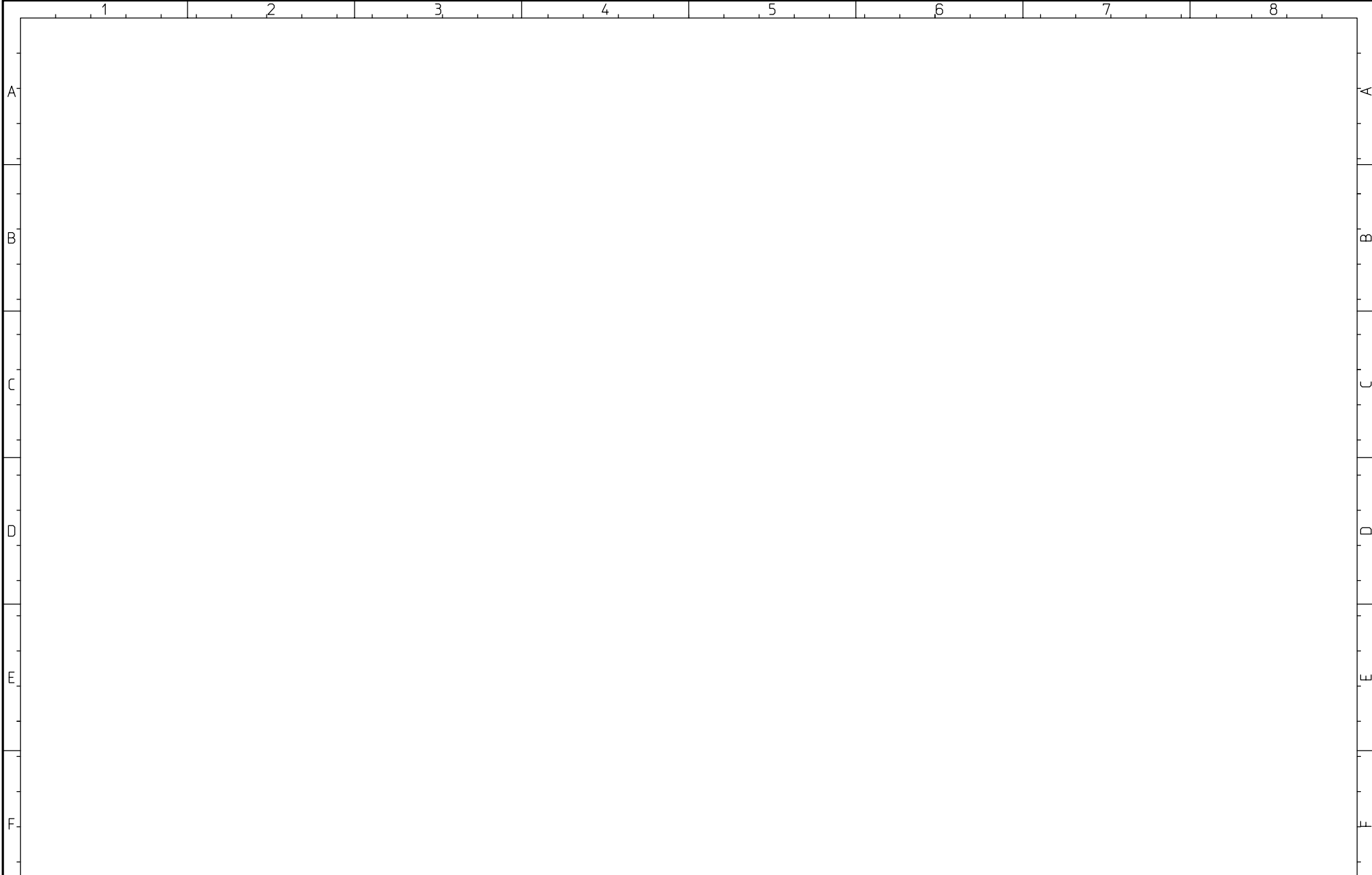
Weitergabe sowie Vervielfaeltigung dieses Dokuments, Verwertung
und Mitteilung seines Inhalts sind verboten, soweit nicht



			CAD! KEINE MANUELLEN AENDERUNGEN !	 Herrenknecht AG Schlehenweg 2 D-77963 Schwanau 2 Tel.: 07824 302-0 Fax.: 07824 3403 Info@Herrenknecht.de	Projekt: M-1641-M	Reserve		Stueckliste:	Fg.-Gruppe:	Blatt-Nr.:
			Ausdruck-Datum:		=Maschine	Schaumanlage		25186171	.24	5
Index	Aenderung-Nr.	Datum / Name	14.12.11		Zn.-Nr.:	Datum:	Bearb.:	letzte Aenderung:	Blatt-Global:	von
				3474-564-002-.24	19.08.2011	Th	1B-Rev. vom 13.12.11 Th	123/168		

Patent-, Gebrauchsmuster- oder Geschmacksmuster-Eintragung vorbehalten.
 ausdruecklich gestattet. Zuwendungen verpflichten zu Schadensersatz. Alle Rechte fuer den Fall der Weitergabe sowie Vervielfaeltigung dieses Dokuments, Verwertung und Mitteilung seines Inhalts sind vorbehalten, soweit nicht

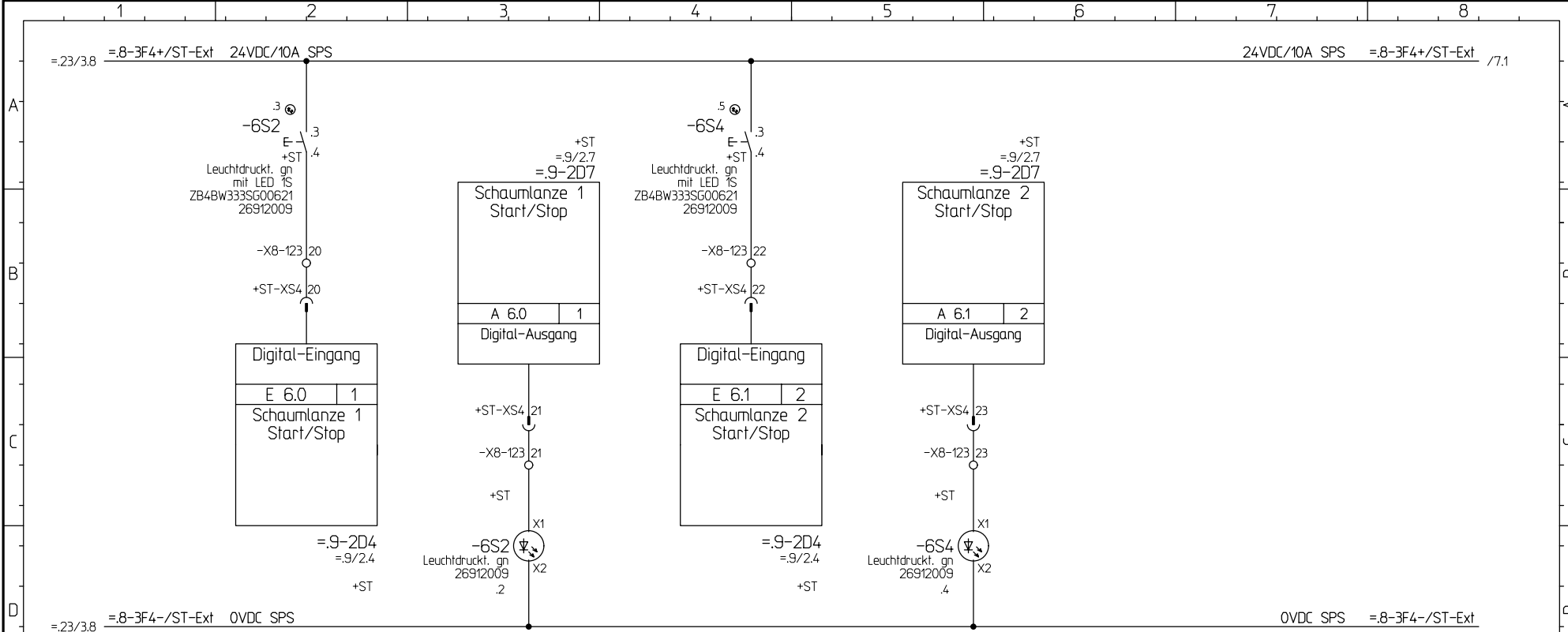

			CAD! KEINE MANUELLEN AENDERUNGEN!		Projekt: M-1641-M		Schaumlanze 1+2 Start/Stop		Stueckliste: 25186171		Fg.-Gruppe: .24		Blatt-Nr.: 6	
			Ausdruck-Datum: 14.12.11		=Maschine		Schaumanlage				Blatt-Globat: von 18			
Index Änderung-Nr. Datum / Name			Herrenknecht AG Schlehenweg 2 D-77963 Schwanau 2 Tel.: 07824 302-0 Fax.: 07824 3403 Info@Herrenknecht.de		Zn.-Nr.: 3474-564-002-.24		ST externe Box		Datum: 19.08.2011		Bearb.: Th		letzte Aenderung: 124/168	
							+ST-Ext.				IB-Rev. vom 13.12.11		Th	

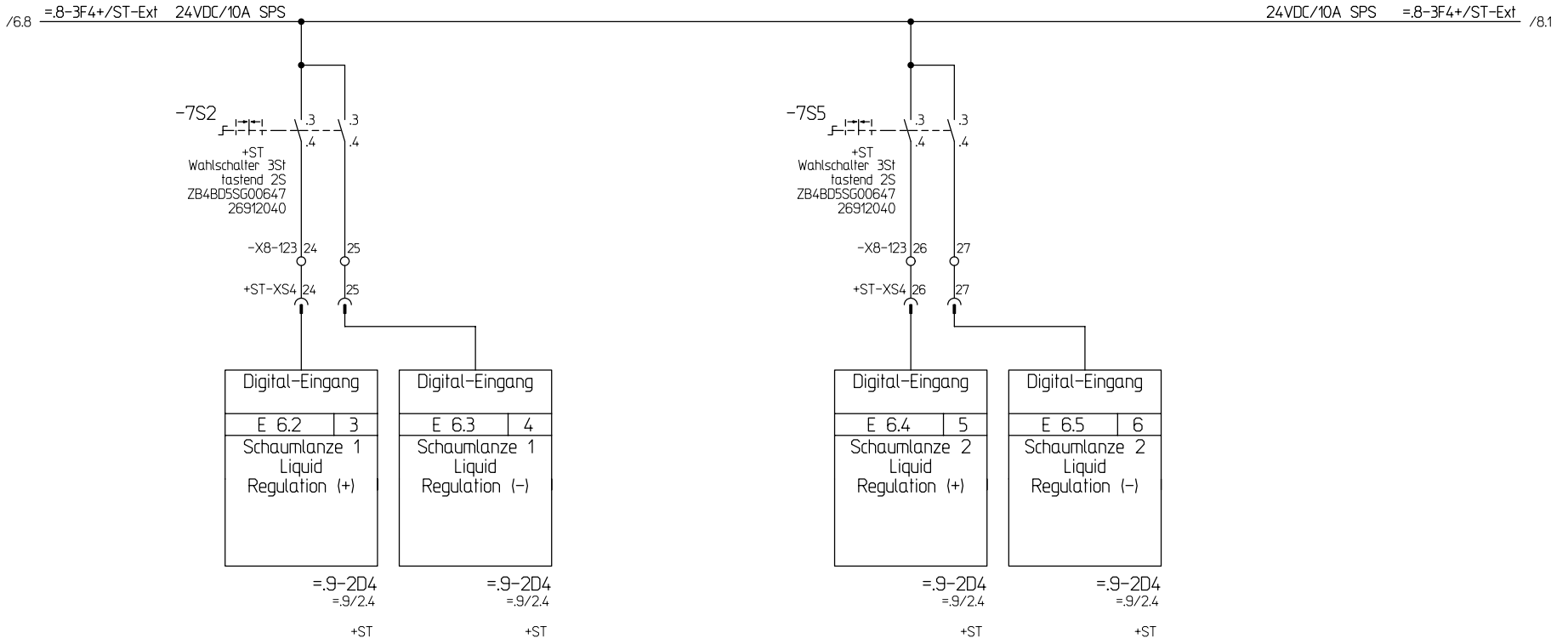

Patent-, Gebrauchsmuster- oder Geschmacksmuster-Eintragung vorbehalten.

ausdrücklich gestattet. Zuwiderhandlungen verpflichten zu Schadensersatz. Alle Rechte für den Fall der

Weitergabe sowie Vervielfältigung dieses Dokuments, Verwertung und Mitteilung seines Inhalts sind verboten, soweit nicht

			CAD! KEINE MANUELLEN AENDERUNGEN !		Projekt: M-1641-M		Schaumlanze 1+2 Liquid Regulation		Stueckliste: 25186171		Fg.-Gruppe: .24		Blatt-Nr.: 7	
			Ausdruck-Datum: 14.12.11		=Maschine		Schaumanlage				Blatt-Global: von 18			
Index Änderung-Nr. Datum / Name			Herrenknecht AG Schlehenweg 2 D-77963 Schwanau 2 Tel.: 07824 302-0 Fax.: 07824 3403 Info@Herrenknecht.de		Zn.-Nr.: 3474-564-002-.24		ST externe Box		Datum: 19.08.2011		Bearb.: Th		letzte Aenderung: 125/168	
							+ST-Ext.				IB-Rev. vom 13.12.11		Th	

/7.8 =8-3F4+/ST-Ext 24VDC/10A SPS

24VDC/10A SPS =8-3F4+/ST-Ext

-8S2
+ST
Wahlschalter 3St
lastend 2S
ZB4BD5SG00647
26912040

-8S5
+ST
Wahlschalter 3St
lastend 2S
ZB4BD5SG00647
26912040

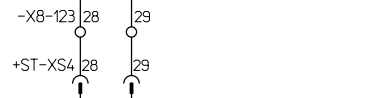

Digital-Eingang	
E 6.6	7
Schaumlanze 1 Luft Regulation (+)	
=9-2D4	=9-2D4
=9/2.4	=9/2.4
+ST	

Digital-Eingang	
E 7.0	9
Schaumlanze 2 Luft Regulation (+)	
=9-2D4	=9-2D4
=9/2.4	=9/2.4
+ST	

Digital-Eingang	
E 6.7	8
Schaumlanze 1 Luft Regulation (-)	
=9-2D4	=9-2D4
=9/2.4	=9/2.4
+ST	

Digital-Eingang	
E 7.1	10
Schaumlanze 2 Luft Regulation (-)	
=9-2D4	=9-2D4
=9/2.4	=9/2.4
+ST	

Patent-, Gebrauchsmuster- oder Geschmacksmuster-Eintragung vorbehalten.

ausdruecklich gestattet. Zuwendungen verpflichten zu Schadensersatz. Alle Rechte fuer den Fall der

Weitergabe sowie Vervielfaeltigung dieses Dokuments, Verwertung und Mitteilung seines Inhalts sind verboten, soweit nicht

			CAD! KEINE MANUELLEN AENDERUNGEN !		Projekt: M-1641-M		Schaumlanze 1+2 Luft Regulation		Stueckliste: 25186171		Fg.-Gruppe: .24	Blatt-Nr.: 8	
			Ausdruck-Datum: 14.12.11		=Maschine		Schaumanlage				Blatt-Global: von 18		
Index	Aenderung-Nr.	Datum / Name	 Herrenknecht AG Schleheweg 2 D-77963 Schwanau 2 Tel.: 07824 302-0 Fax.: 07824 3403 Info@Herrenknecht.de		Zn.-Nr.: 3474-564-002-.24		ST externe Box		Datum: 19.08.2011	Bearb.: Th	letzte Aenderung: 126/168		IB-Rev. vom 13.12.11 Th
							+ST-Ext.						

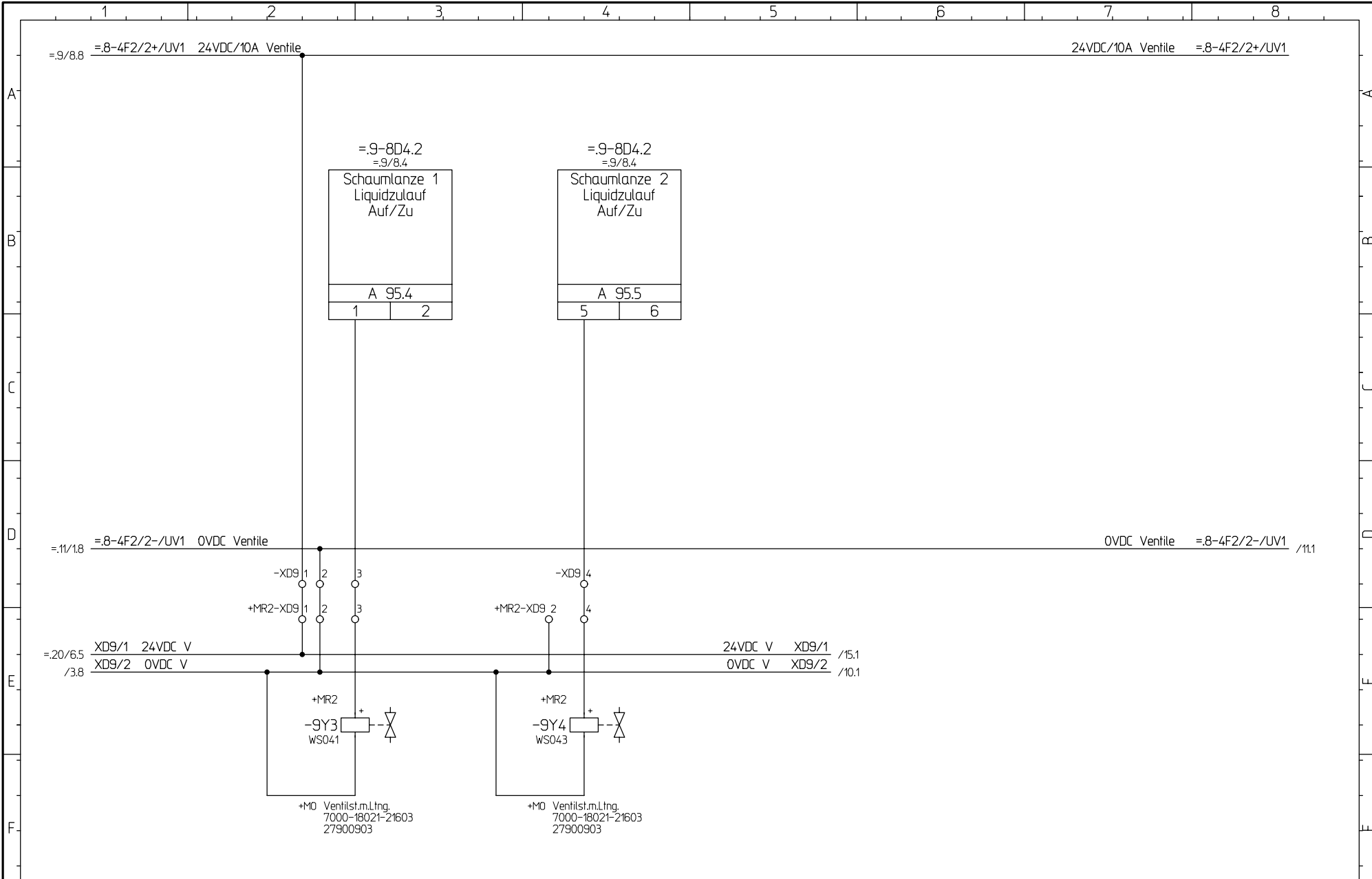

			CAD! KEINE MANUELLEN AENDERUNGEN !		Projekt: M-1641-M		Schaumlanze 1+2 Liquidzulauf Auf/Zu		Stueckliste: 25186171		Fg.-Gruppe: .24		Blatt-Nr.: 9	
			Ausdruck-Datum: 14.12.11		=Maschine		Schaumanlage				Blatt-Global: von 18			
Index Änderung-Nr. Datum / Name					Zn.-Nr.: 3474-564-002-.24		Unterverteilung 1		Datum: 19.08.2011		Bearb.: Th		letzte Aenderung: 127/168	
							+UV1				IB-Rev. vom 13.12.11		Th	



Herrenknecht AG
Schlehenweg 2
D-77963 Schwanau 2
Tel.: 07824 302-0
Fax.: 07824 3403
Info@Herrenknecht.de

Patent-, Gebrauchsmuster- oder Geschmacksmuster-Eintragung vorbehalten.

ausdruecklich gestattet. Zuwiderhandlungen verpflichten zu Schadensersatz. Alle Rechte fuer den Fall der

Weitergabe sowie Vervielfaeltigung dieses Dokuments, Verwertung und Mitteilung seines Inhalts sind verboten, soweit nicht

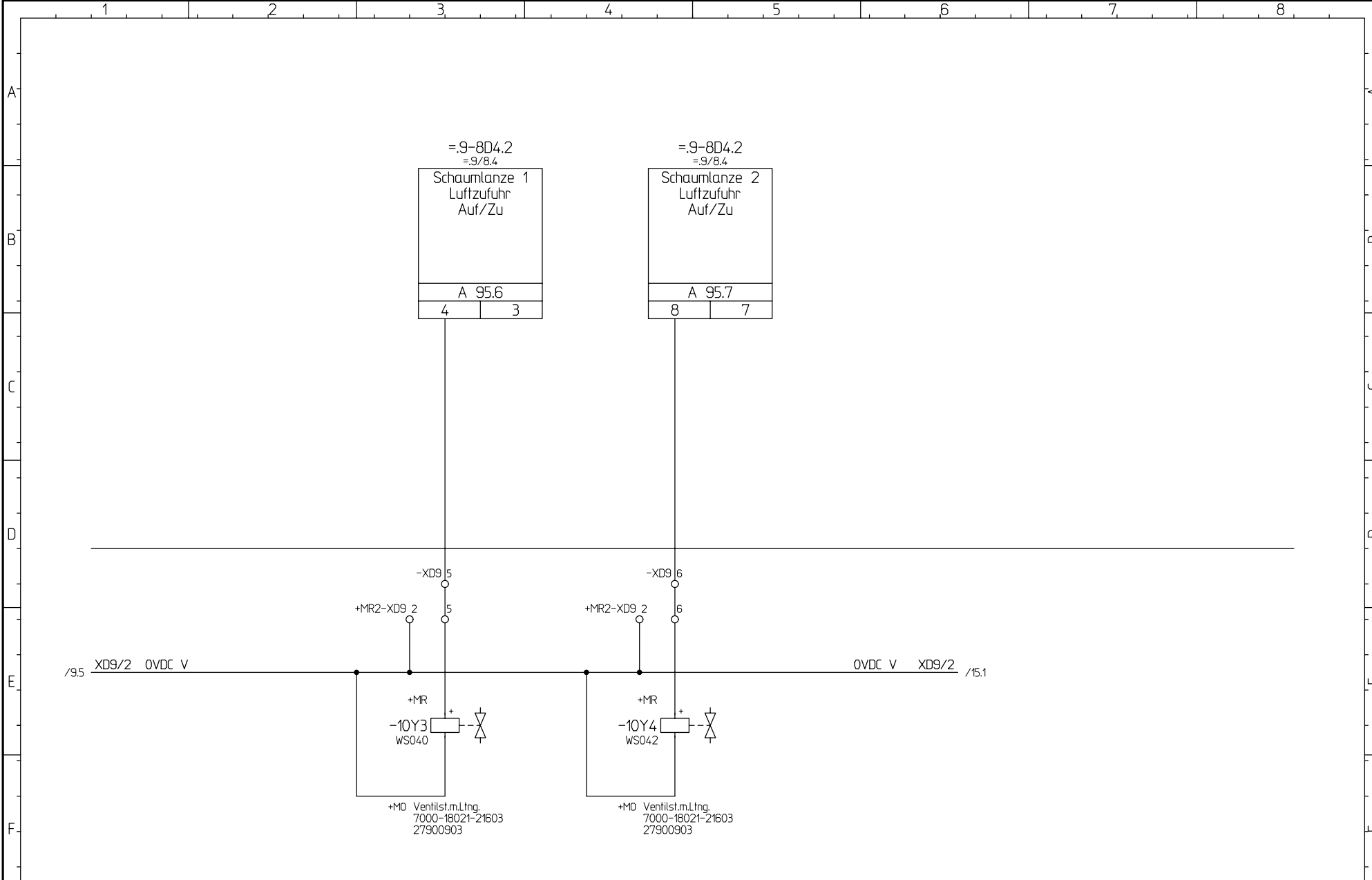

			CAD! KEINE MANUELLEN AENDERUNGEN !		Projekt: M-1641-M		Schaumlanze 1+2 Luftzufuhr Auf/Zu		Stueckliste: 25186171		Fg.-Gruppe: .24		Blatt-Nr.: 10	
			Ausdruck-Datum: 14.12.11		=Maschine		Schaumanlage				Blatt-Global: von 18			
Index Änderung-Nr. Datum / Name			Herrenknecht AG Schlehenweg 2 D-77963 Schwanaue 2 Tel.: 07824 302-0 Fax.: 07824 3403 Info@Herrenknecht.de		Zn.-Nr.: 3474-564-002-.24		Unterverteilung 1		Datum: 19.08.2011		Bearb.: Th		letzte Aenderung: 128/168	
							+UV1				IB-Rev. vom 13.12.11		Th	

=8/7.3 =8-7F3-L/UV1 24VAC/6A V Schaum 24VAC/6A V Schaum =8-7F3-L/UV1 /12.1

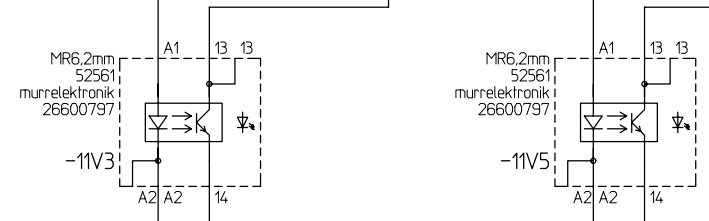
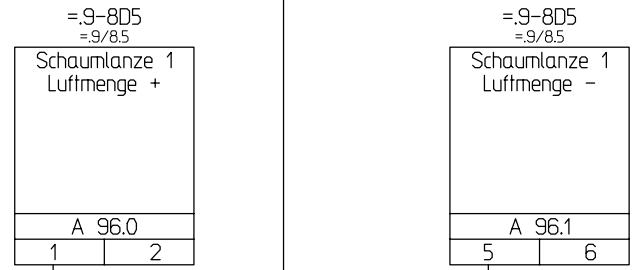

/9.8 =8-4F2/2-/UV1 OVDC Ventile OVDC Ventile =8-4F2/2-/UV1 /12.1
 =8/7.3 =8-7F3-N/UV1 N =8-7F3-N/UV1



			CAD! KEINE MANUELLEN AENDERUNGEN !	Projekt: M-1641-M		Schaumlanze 1 Luftmenge +/-		Stueckliste: 25186171	Fg.-Gruppe: .24	Blatt-Nr.: 11	
			Ausdruck-Datum: 14.12.11	=Maschine		Schaumanlage		Blatt-Global: von 18			
Index	Aenderung-Nr.	Datum / Name	 Herrenknecht AG Schleenweg 2 D-77963 Schwanaeu 2 Tel.: 07824 302-0 Fax.: 07824 3403 Info@Herrenknecht.de			Zn.-Nr.: 3474-564-002-.24	Unterverteilung 1	Datum: 19.08.2011	Bearb.: Th	letzte Aenderung: 129/168	IB-Rev. vom 13.12.11 Th

Patent-, Gebrauchsmuster- oder Geschmacksmuster-Eintragung vorbehalten.
 ausdruecklich gestattet. Zuwaendungen verpflichten zu Schadensersatz. Alle Rechte fuer den Fall der Weitergabe sowie Vervielfaeltigung dieses Dokuments, Verwertung und Mitteilung seines Inhalts sind vorbehalten, soweit nicht

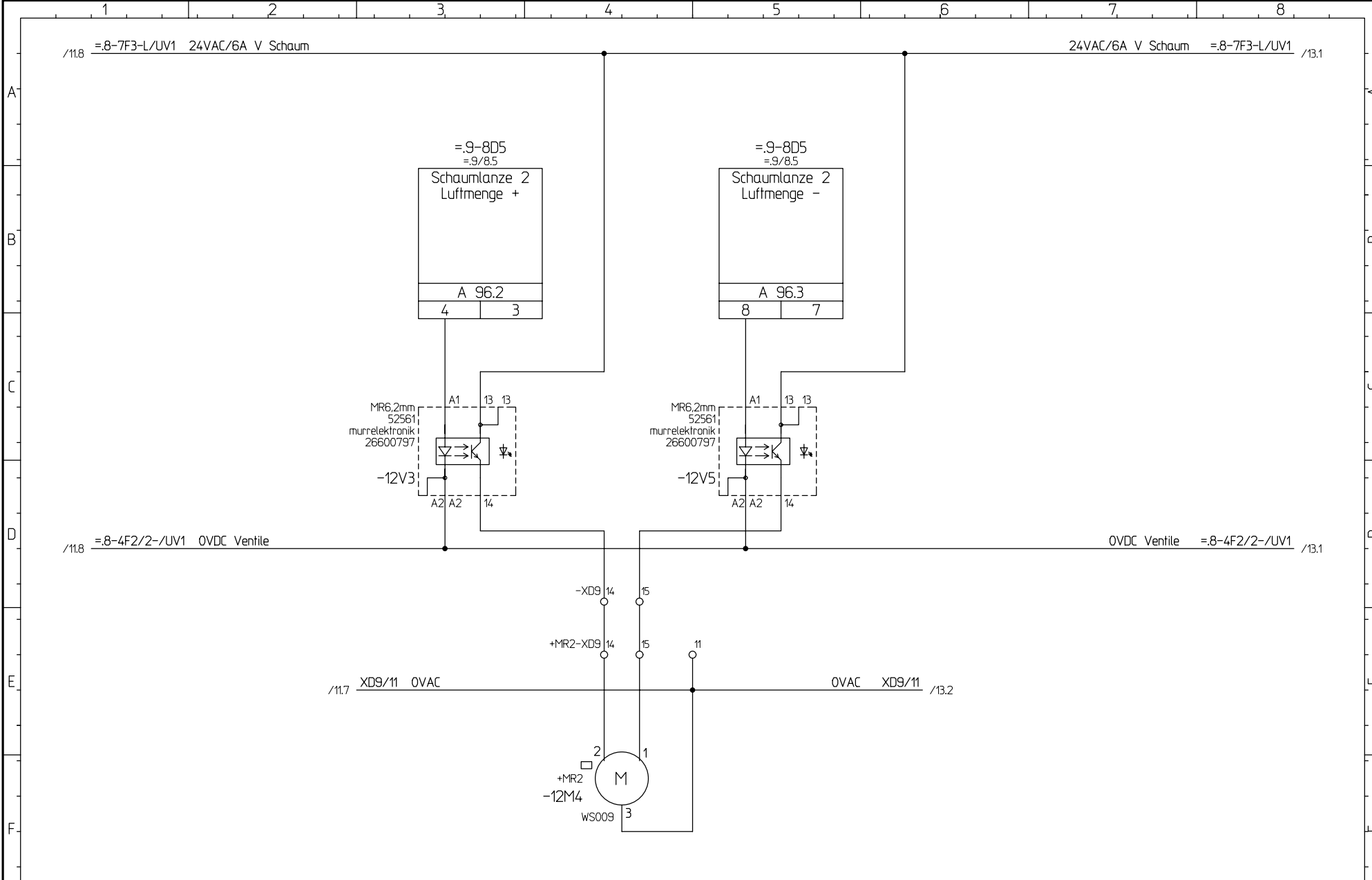

			CAD! KEINE MANUELLEN AENDERUNGEN !		Projekt: M-1641-M		Schaumlanze 2 Luftmenge +/-		Stueckliste: 25186171		Fg.-Gruppe: .24		Blatt-Nr.: 12	
			Ausdruck-Datum: 14.12.11		=Maschine		Schaumanlage				Blatt-Global: von 18			
Index / Änderung-Nr. / Datum / Name			Herrenknecht AG Schlehenweg 2 D-77963 Schwana 2 Tel.: 07824 302-0 Fax.: 07824 3403 Info@Herrenknecht.de		Zn.-Nr.: 3474-564-002-.24		Unterverteilung 1		Datum: 19.08.2011		Bearb.: Th		letzte Aenderung: 130/168	
							+UV1				IB-Rev. vom 13.12.11		Th	

Patent-, Gebrauchsmuster- oder Geschmacksmuster-Eintragung vorbehalten.
 ausdruecklich gestattet. Zuwaendigungen verpflichten zu Schadensersatz. Alle Rechte fuer den Fall der Weitergabe sowie Vervielfaeltigung dieses Dokuments, Verwertung und Mitteilung seines Inhalts sind vorbehalten, soweit nicht

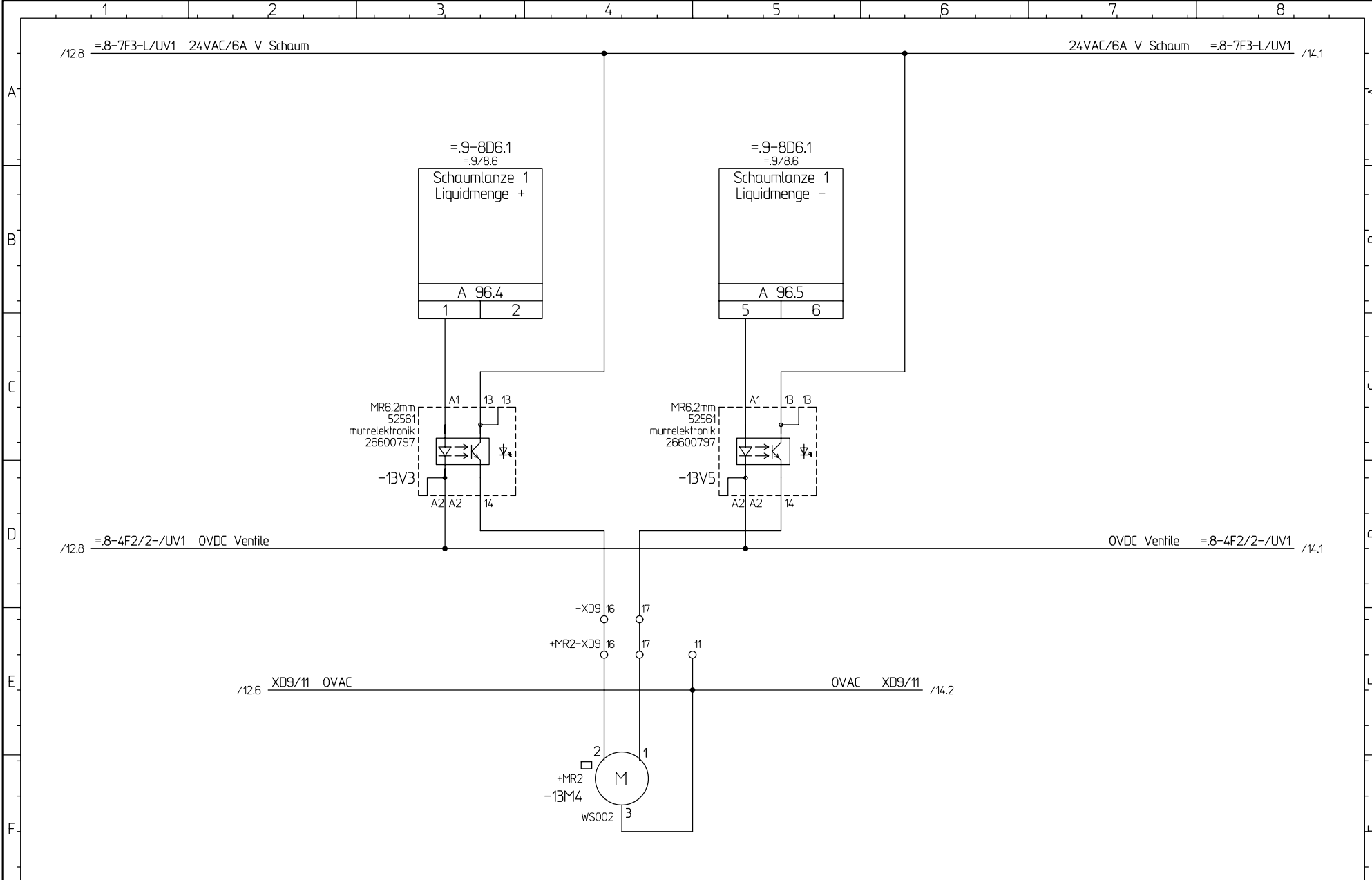

			CAD! KEINE MANUELLEN AENDERUNGEN !		Projekt: M-1641-M		Schaumlanze 1 Liquidmenge +/-		Stueckliste: 25186171		Fg.-Gruppe: .24		Blatt-Nr.: 13	
			Ausdruck-Datum: 14.12.11		=Maschine		Schaumanlage				Blatt-Global: von 18			
Index / Änderung-Nr. / Datum / Name			Herrenknecht AG Schlehenweg 2 D-77963 Schwana 2 Tel.: 07824 302-0 Fax.: 07824 3403 Info@Herrenknecht.de		Zn.-Nr.: 3474-564-002-.24		Unterverteilung 1		Datum: 19.08.2011		Bearb.: Th		letzte Aenderung: 131/168	
							+UV1				IB-Rev. vom 13.12.11		Th	

Patent-, Gebrauchsmuster- oder Geschmacksmuster-Eintragung vorbehalten.
 ausdruecklich gestattet. Zuwendungen vorbehalten zu Schadenersatz. Alle Rechte fuer den Fall der Weitergabe sowie Vervielfaeltigung dieses Dokuments, Verwertung und Mitteilung seines Inhalts sind vorbehalten, soweit nicht

Patent-, Gebrauchsmuster- oder Geschmacksmuster-Eintragung vorbehalten.

ausdrücklich gestattet. Zuwiderhandlungen verpflichten zu Schadensersatz. Alle Rechte fuer den Fall der

Weitergabe sowie Vervielfaeltigung dieses Dokuments, Verwertung und Mitteilung seines Inhalts sind verboten, soweit nicht

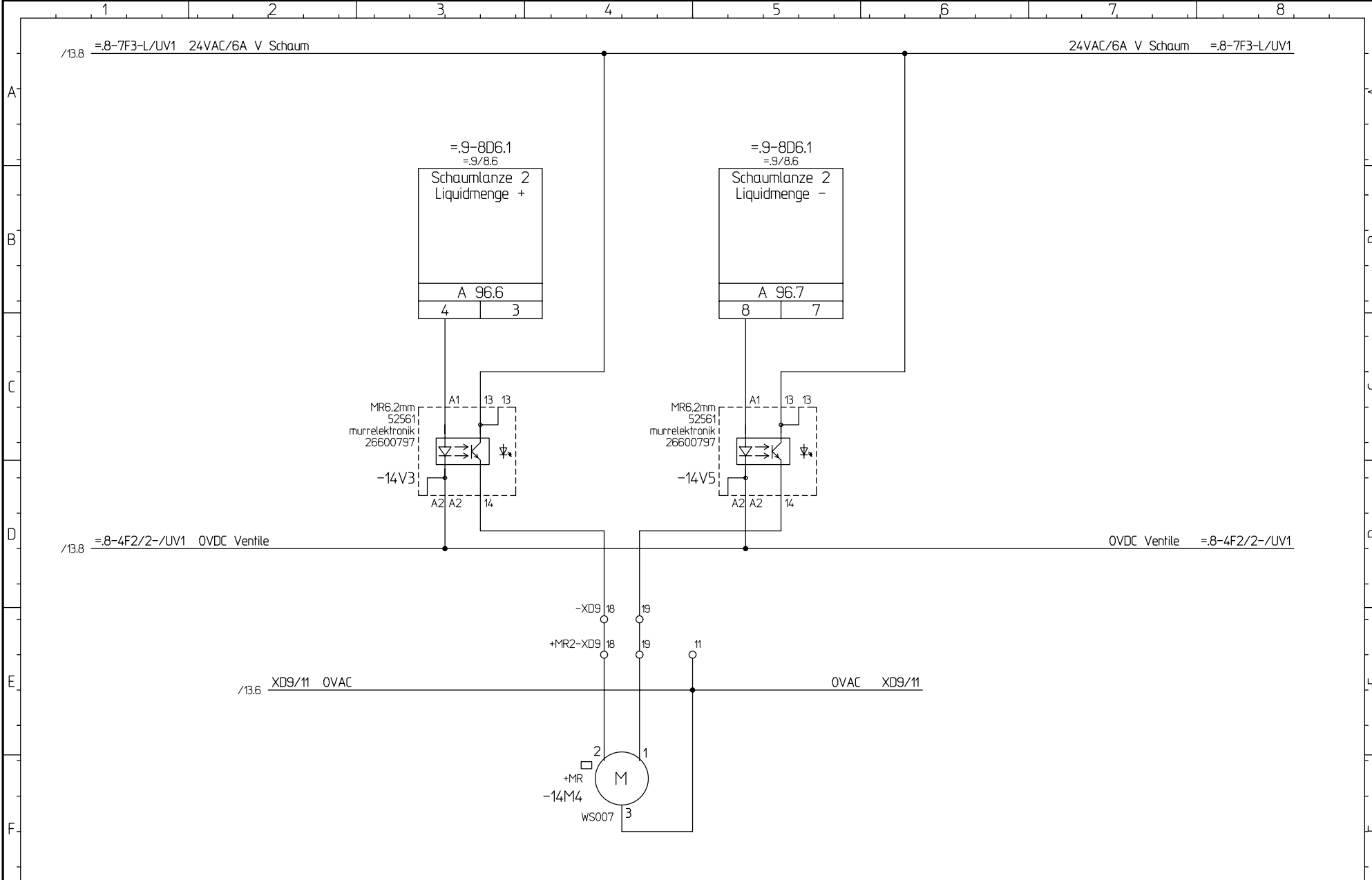

			CAD! KEINE MANUELLEN AENDERUNGEN !		Projekt: M-1641-M		Schaumlanze 2 Liquidmenge +/-		Stueckliste: 25186171		Fg.-Gruppe: .24	Blatt-Nr.: 14
			Ausdruck-Datum: 14.12.11		=Maschine		Schaumanlage				Blatt-Global: von 18	
Index	Aenderung-Nr.	Datum / Name	 Herrenknecht AG Schleenweg 2 D-77963 Schwanaeu 2 Tel.: 07824 302-0 Fax.: 07824 3403 Info@Herrenknecht.de		Zn.-Nr.: 3474-564-002-.24	Unterverteilung 1	Datum: 19.08.2011	Bearb.: Th	letzte Aenderung: 132/168	IB-Rev. vom 13.12.11	Th	

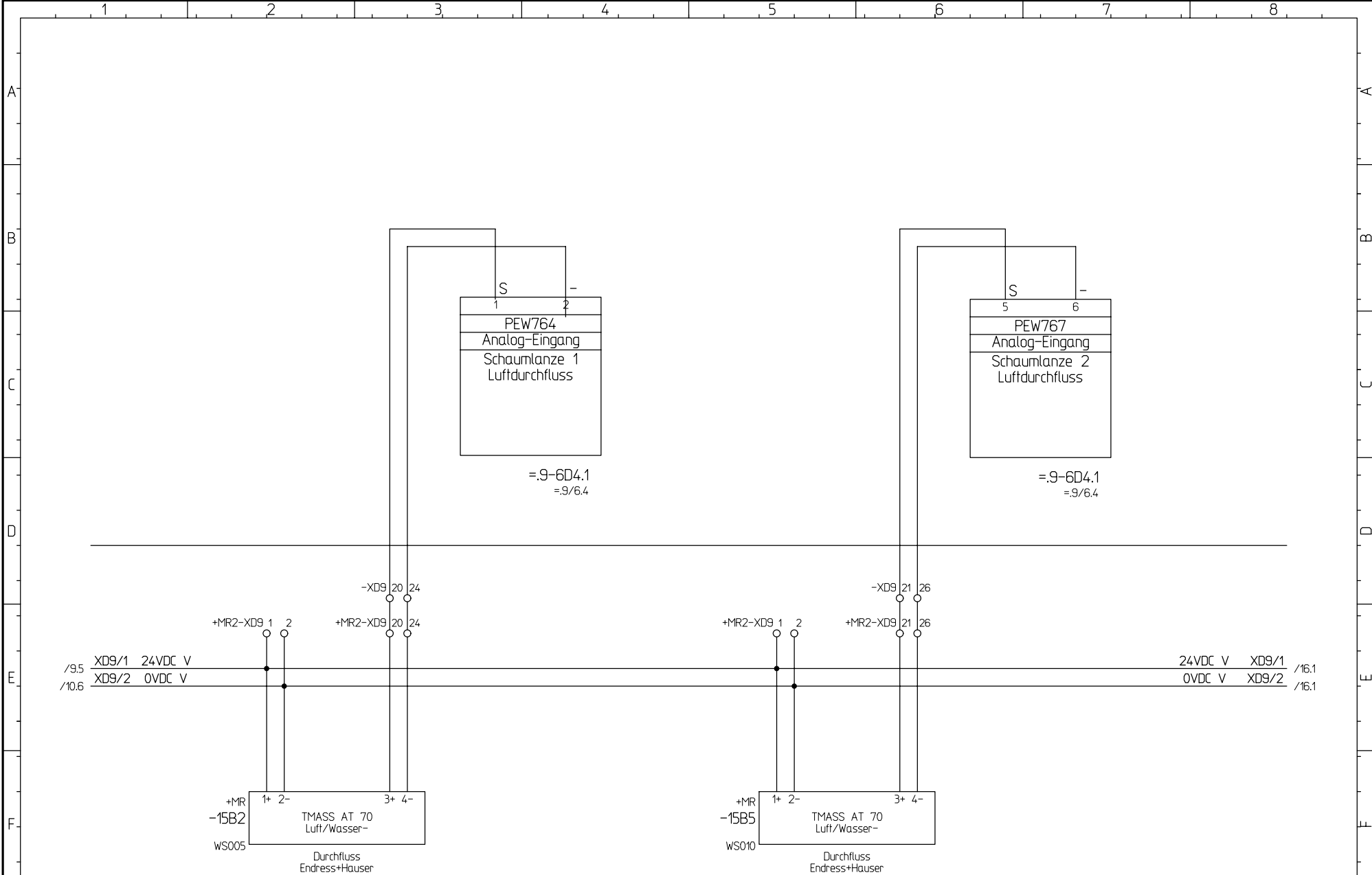

			CAD! KEINE MANUELLEN AENDERUNGEN !		Projekt: M-1641-M		Schaumlanze 1+2 Luftdurchfluss		Stueckliste: 25186171		Fg.-Gruppe: .24		Blatt-Nr.: 15	
			Ausdruck-Datum: 14.12.11		=Maschine		Schaumanlage				Blatt-Global: von 18			
Index Änderung-Nr. Datum / Name			Herrenknecht AG Schlehenweg 2 D-77963 Schwanaau 2 Tel.: 07824 302-0 Fax.: 07824 3403 Info@Herrenknecht.de		Zn.-Nr.: 3474-564-002-.24		Unterverteilung 1		Datum: 19.08.2011		Bearb.: Th		letzte Aenderung: 133/168	
			1		2		3		4		5		6	
			A		B		C		D		E		F	
			1		2		3		4		5		6	
			7		8		9		10		11		12	

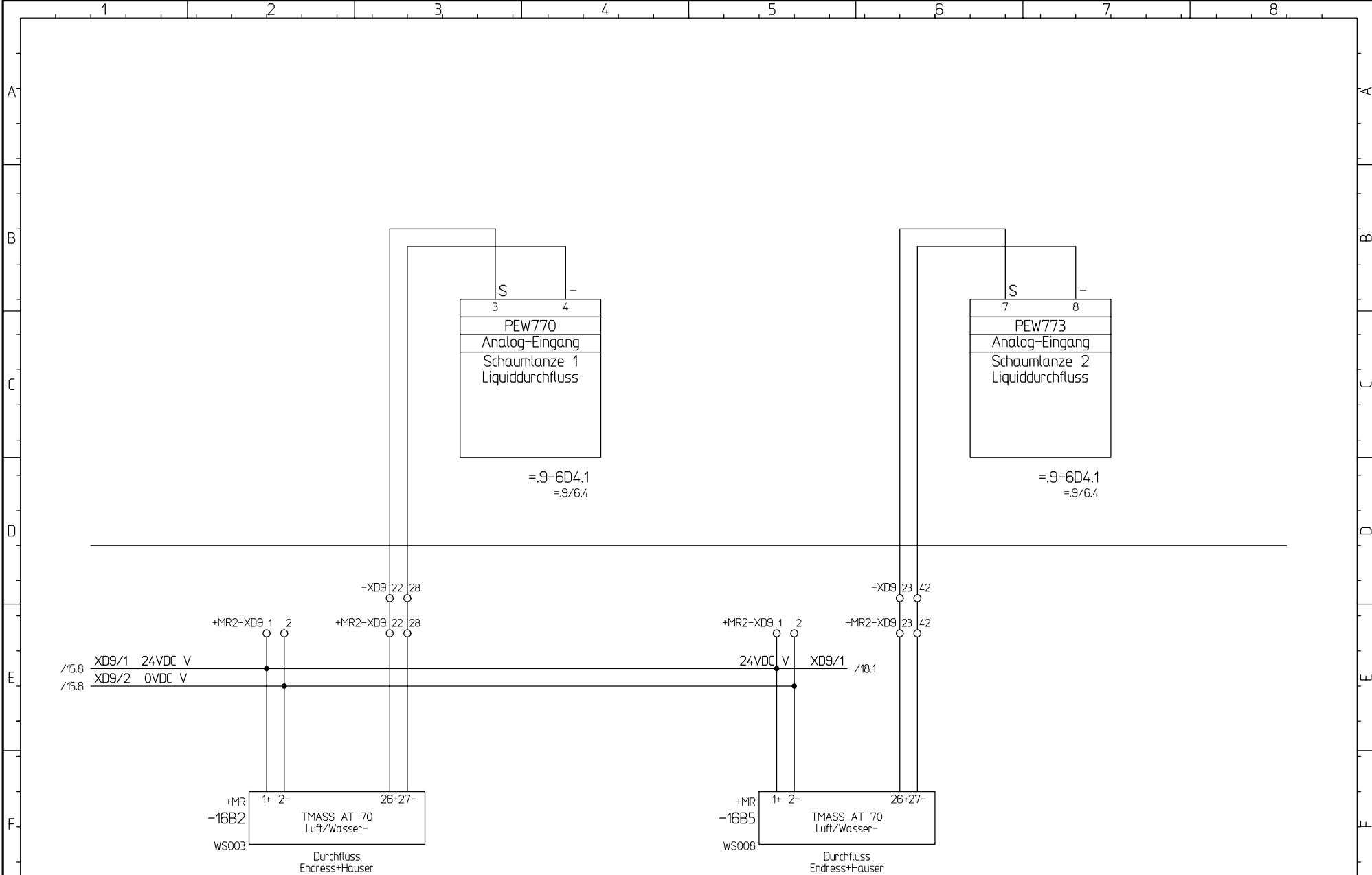

			CAD! KEINE MANUELLEN ÄNDERUNGEN !	 Herrenknecht AG Schleenweg 2 D-77963 Schwanaau 2 Tel.: 07824 302-0 Fax.: 07824 3403 Info@Herrenknecht.de	Projekt: M-1641-M		Schaumlanze 1+2 Liquiddurchfluss		Stueckliste:	Fg.-Gruppe:	Blatt-Nr.:
					Ausdruck-Datum: 14.12.11		=Maschine		Schaumanlage		25186171
Index	Änderung-Nr.	Datum / Name			Zn.-Nr.:	Unterverteilung 1	Datum:	Bearb.:	letzte Änderung:	Blatt-Global: von 18	
					3474-564-002-.24	+UV1	19.08.2011	Th	134/168		IB-Rev. vom 13.12.11 Th

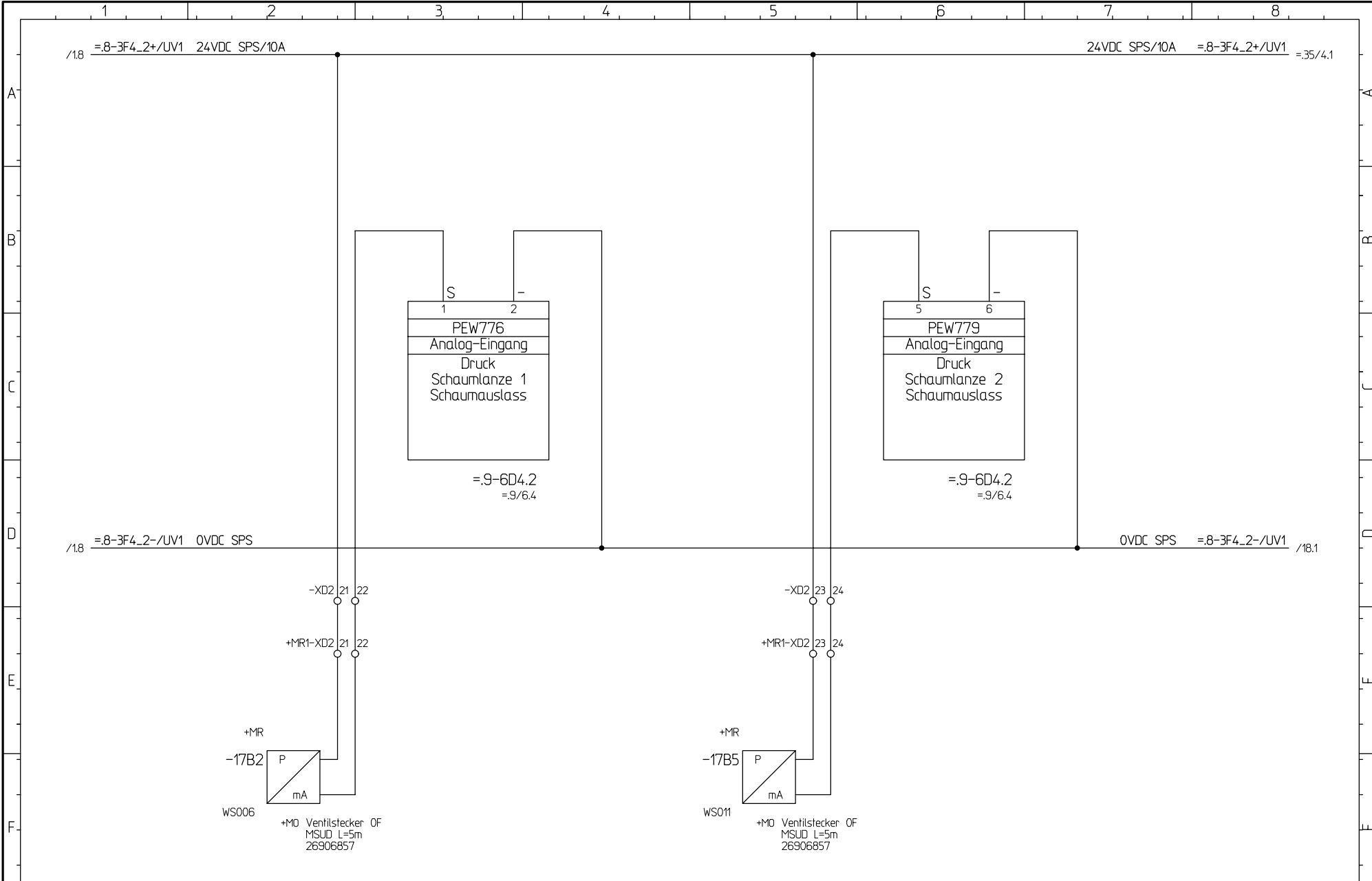

			CAD! KEINE MANUELLEN AENDERUNGEN !	Projekt: M-1641-M		Schaumlanze 1+2 Schaumauslass		Stueckliste:	Fg.-Gruppe:	Blatt-Nr.:
			 Herrenknecht AG Schlehenweg 2 D-77963 Schwanau 2 Tel.: 07824 302-0 Fax.: 07824 3403 Info@Herrenknecht.de	=Maschine		Schaumanlage		25186171	.24	17
Index	Aenderung-Nr.	Datum / Name		Ausdruck-Datum:	Zn.-Nr.:	Unterverteilung 1	Datum:	Bearb.:	letzte Aenderung:	Blatt-Global:
			14.12.11	3474-564-002-.24	+UV1	19.08.2011	Th	IB-Rev. vom 13.12.11	135/168	18

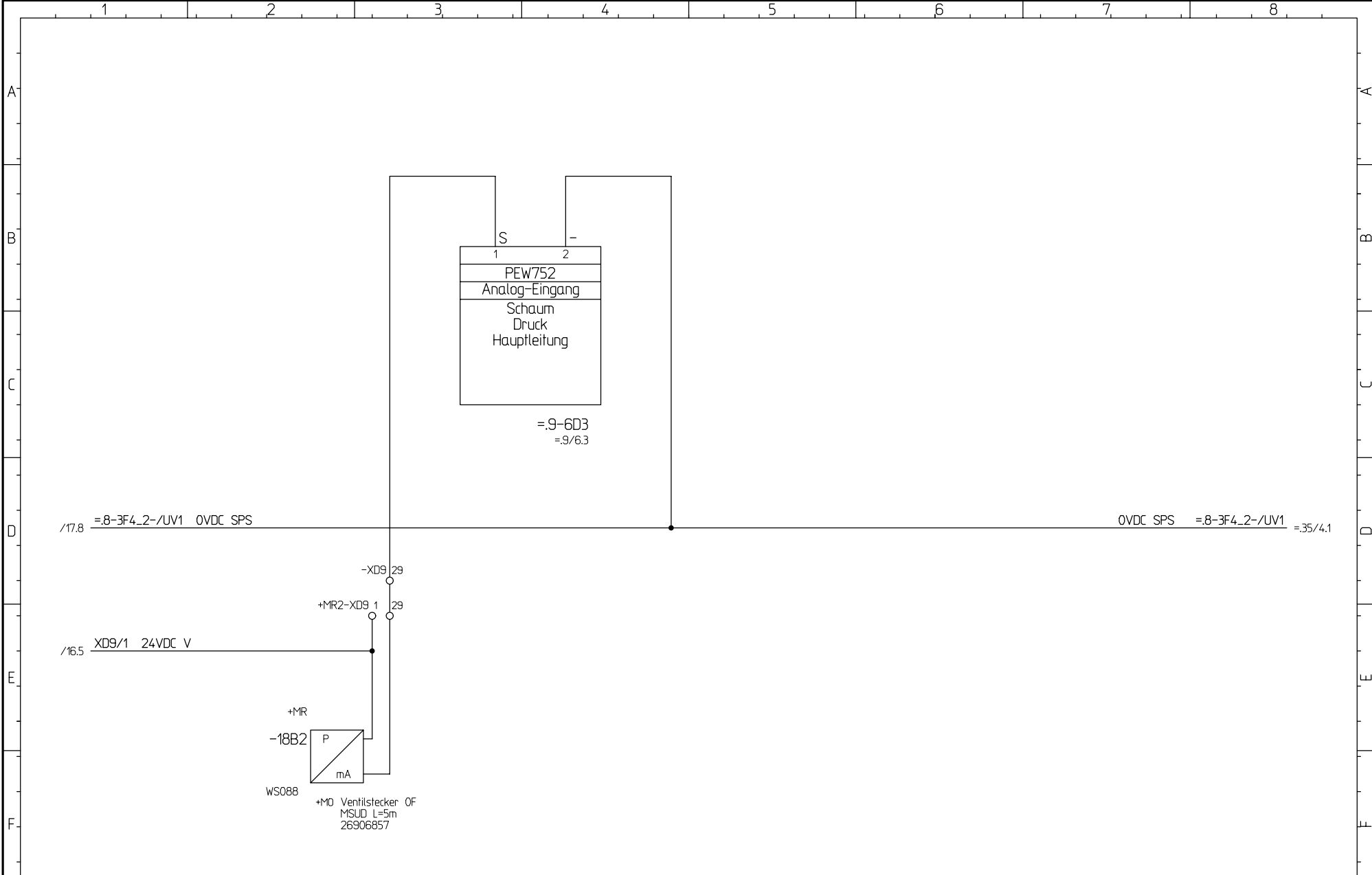



			CAD! KEINE MANUELLEN AENDERUNGEN !	Projekt: M-1641-M		Schaum Druck Hauptleitung		Stueckliste:	Fg.-Gruppe:	Blatt-Nr.:
			 Herrenknecht AG Schlehenweg 2 D-77963 Schwanau 2 Tel.: 07824 302-0 Fax.: 07824 3403 Info@Herrenknecht.de	=Maschine		Schaumanlage		25186171	.24	18
Index	Aenderung-Nr.	Datum / Name		Ausdruck-Datum:	Zn.-Nr.:	Unterverteilung 1	Datum:	Bearb.:	letzte Aenderung:	Blatt-Global:
			14.12.11	3474-564-002-.24	+UV1	19.08.2011	Th	136/168	136/168	18
							IB-Rev. vom 13.12.11 Th			

Patent-, Gebrauchsmuster- oder Geschmacksmuster-Eintragung vorbehalten.

ausdrücklich gestattet. Zuwiderhandlungen verpflichten zu Schadensersatz. Alle Rechte fuer den Fall der

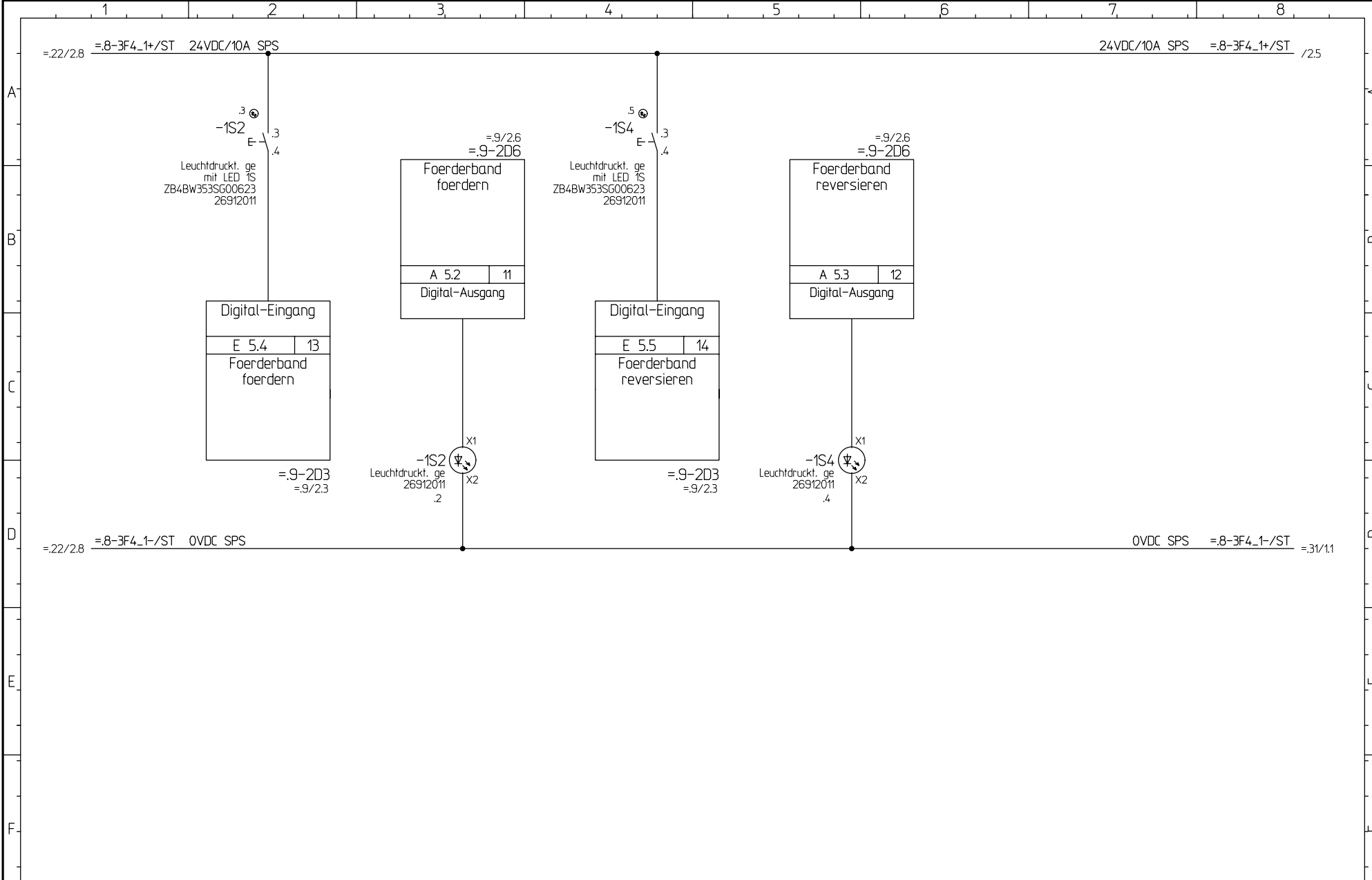
Weitergabe sowie Vervielfaeltigung dieses Dokuments, Verwertung und Mitteilung seines Inhalts sind verboten, soweit nicht



			CAD! KEINE MANUELLEN AENDERUNGEN !	Projekt: M-1641-M		Foerderband foerdern/reversieren		Stueckliste: 25186171	Fg.-Gruppe: .25	Blatt-Nr.: 1
			Ausdruck-Datum: 14.12.11	=Maschine		Foerderband		Blatt-Global: von 6		
Index	Aenderung-Nr.	Datum / Name	 Herrenknecht AG Schlehenweg 2 D-77963 Schwanaeu 2 Tel.: 07824 302-0 Fax.: 07824 3403 Info@Herrenknecht.de		Zn.-Nr.: 3474-564-002-.25	Steuerstand: +ST	Datum: 19.08.2011	Bearb.: Th	letzte Aenderung: 137/168	
							IB-Rev. vom 13.12.11 Th			

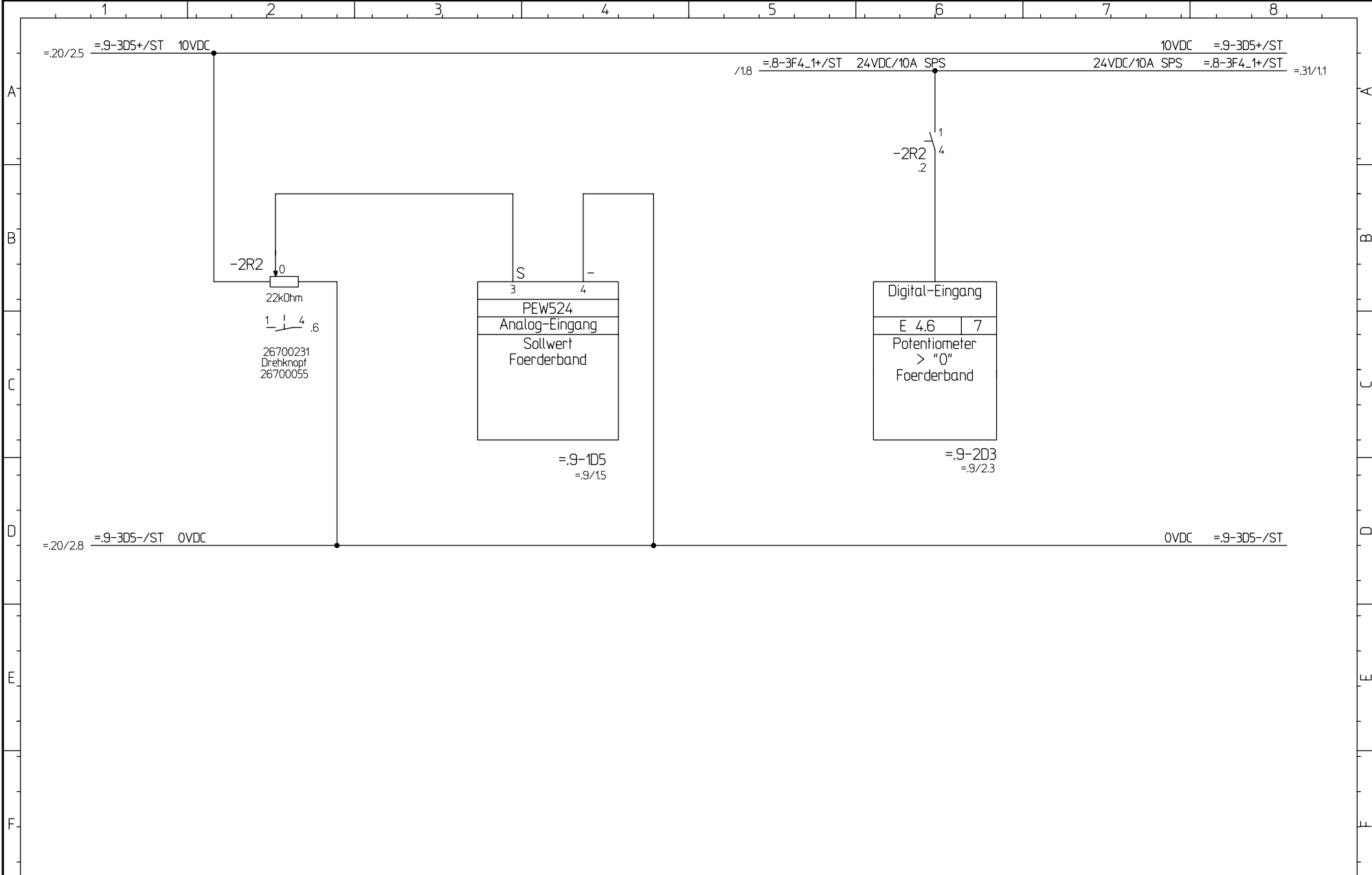

			CAD! KEINE MANUELLEN AENDERUNGEN !	 Herrenknecht AG Schlehenweg 2 D-77963 Schwanau 2 Tel.: 07824 302-0 Fax.: 07824 3403 Info@Herrenknecht.de	Projekt: M-1641-M		Sollwert Foerderband		Stueckliste:	Fg.-Gruppe:	Blatt-Nr.:
			Ausdruck-Datum: 14.12.11		=Maschine		Foerderband		25186171	.25	2
Index	Aenderung-Nr.	Datum / Name		Zn.-Nr.: 3474-564-002-.25	Steuerstand	Datum: 19.08.2011	Bearb.: Th	letzte Aenderung: 138/168	Blatt-Global: von 6		
					+ST	IB-Rev. vom 13.12.11 Th					

Patent-, Gebrauchsmuster- oder Geschmacksmuster-Eintragung vorbehalten.
 ausdrucklich gestattet. Zuwiderhandlungen verpflichten zu Schadensersatz. Alle Rechte fuer den Fall der Weitergabe sowie Vervielfaeltigung dieses Dokuments, Verwertung und Mitteilung seines Inhalts sind vorbehalten, soweit nicht

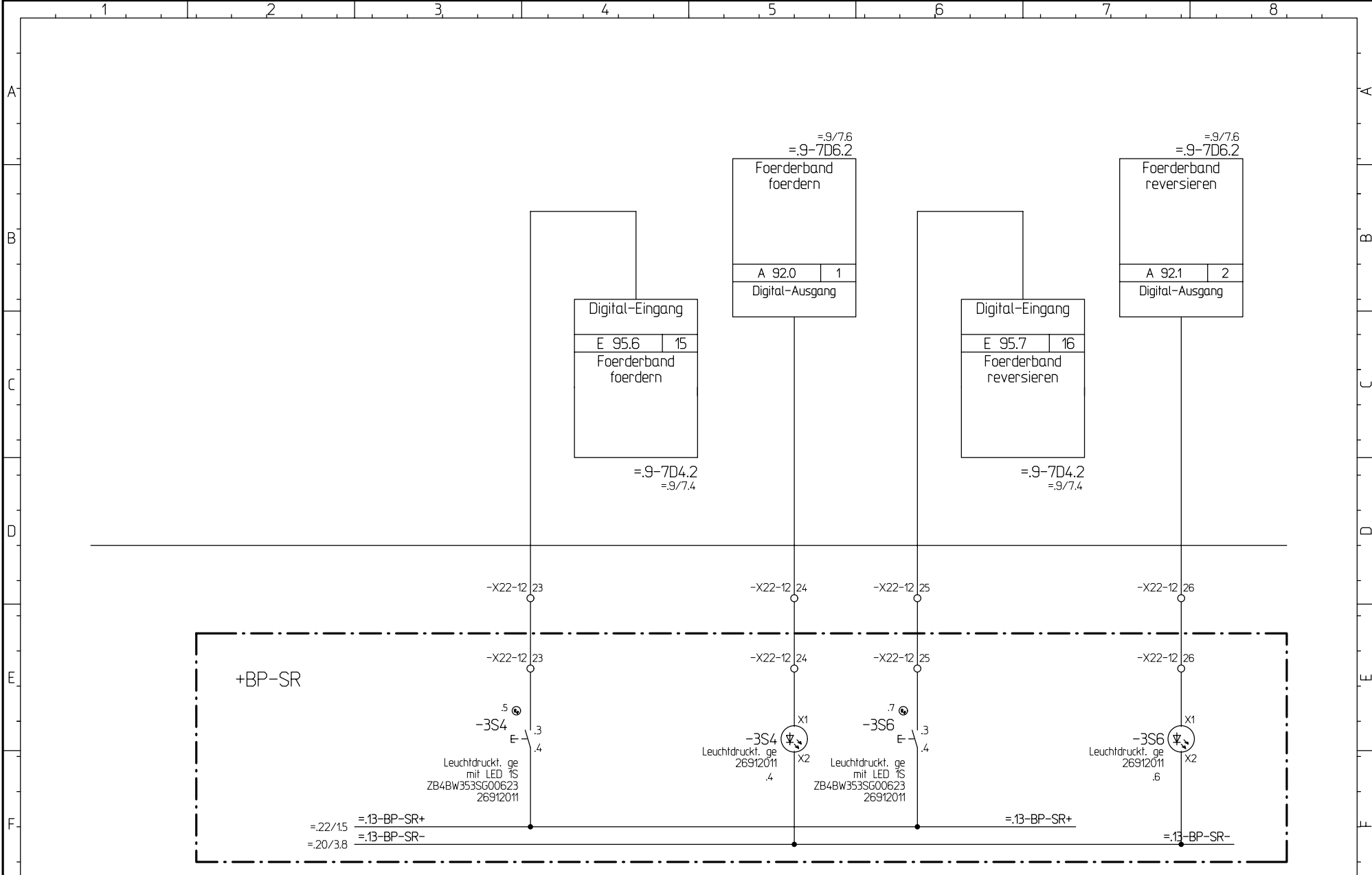



			CAD! KEINE MANUELLEN AENDERUNGEN !		Projekt: M-1641-M		BP-Schneidrad, Band foerdern/reversieren		Stueckliste: 25186171		Fg.-Gruppe: .25		Blatt-Nr.: 3	
			Ausdruck-Datum: 14.12.11		=Maschine		Foerderband				Blatt-Global: von 6			
Index Änderung-Nr. Datum / Name			Herrenknecht AG Schlehenweg 2 D-77963 Schwanau 2 Tel.: 07824 302-0 Fax.: 07824 3403 Info@Herrenknecht.de		Zn.-Nr.: 3474-564-002-.25		Unterverteilung 1		Datum: 19.08.2011		Bearb.: Th		letzte Aenderung: 139/168	
							+UV1				IB-Rev. vom 13.12.11		Th	

Patent-, Gebrauchsmuster- oder
Geschmacksmuster-Eintragung vorbehalten.

ausdruecklich gestattet. Zuwiderhandlungen verpflichten
zu Schadensersatz. Alle Rechte fuer den Fall der

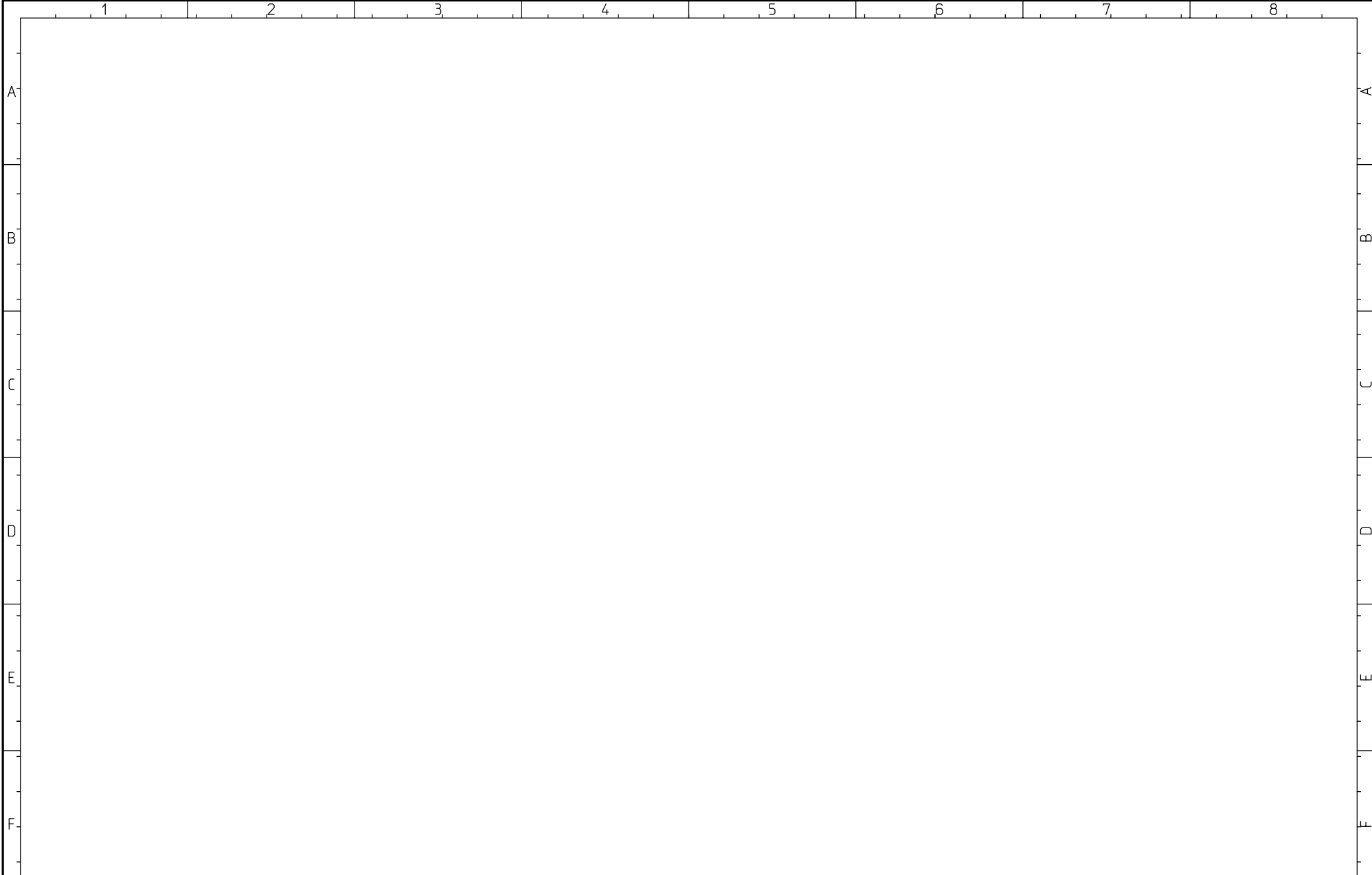
Weitergabe sowie Vervielfaeltigung dieses Dokuments, Verwertung
und Mitteilung seines Inhalts sind verboten, soweit nicht



			CAD! KEINE MANUELLEN AENDERUNGEN !	 Herrenknecht AG Schlehenweg 2 D-77963 Schwanau 2 Tel.: 07824 302-0 Fax.: 07824 3403 Info@Herrenknecht.de	Projekt: M-1641-M	Reserve		Stueckliste:	Fg.-Gruppe:	Blatt-Nr.:
			Ausdruck-Datum:		=Maschine	Foerderband		25186171	.25	4
Index	Aenderung-Nr.	Datum / Name	14.12.11		Zn.-Nr.:	Datum:	Bearb.:	letzte Aenderung:	Blatt-Global:	von
				3474-564-002-.25	19.08.2011	Th	IB-Rev. vom 13.12.11 Th	140/168		

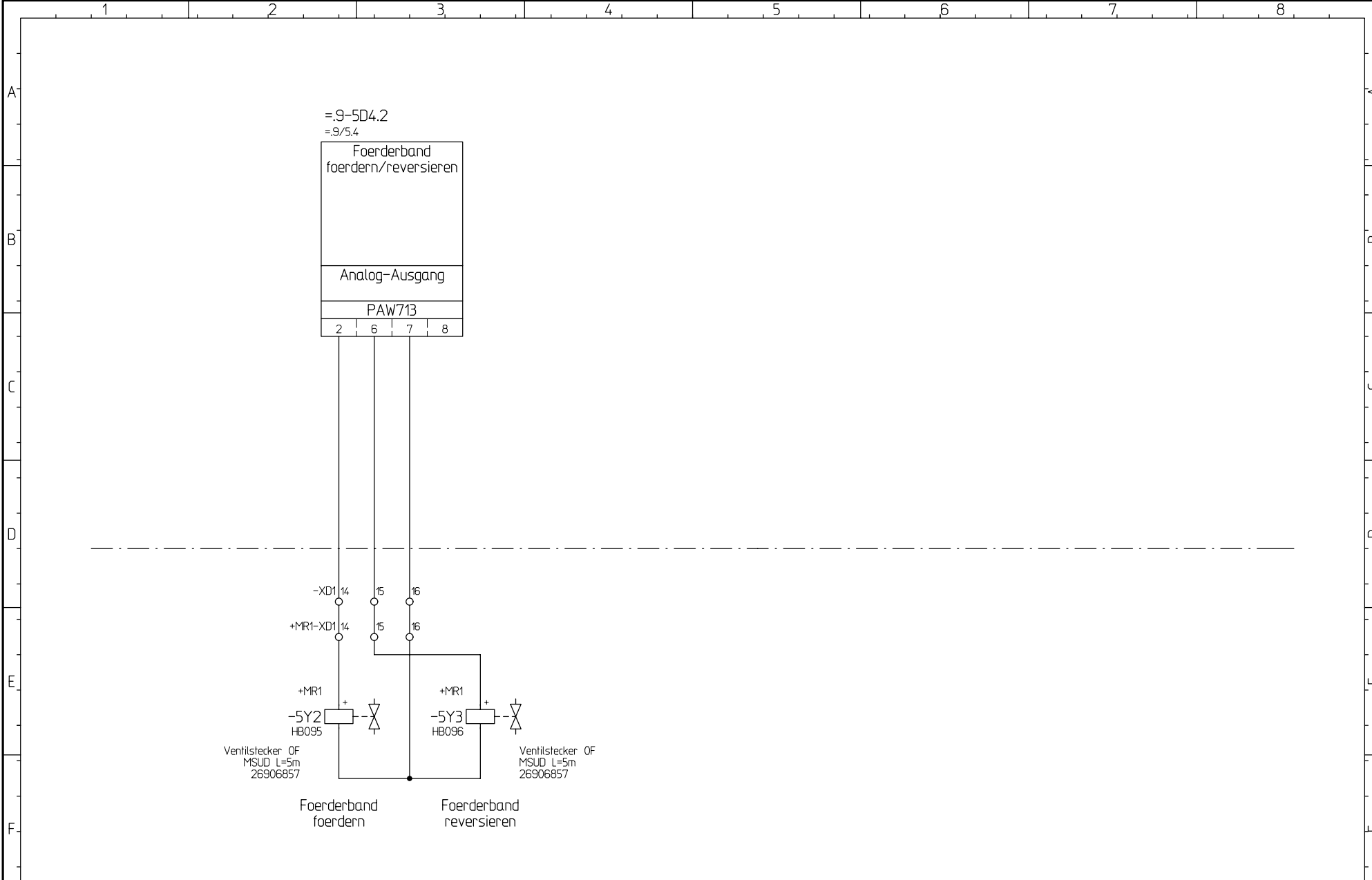



			CAD! KEINE MANUELLEN AENDERUNGEN !		Projekt: M-1641-M		Foerderband foerdern/reversieren		Stueckliste: 25186171		Fg.-Gruppe: .25	Blatt-Nr.: 5
			Ausdruck-Datum: 14.12.11		=Maschine		Foerderband				Blatt-Globat: von 6	
Index	Aenderung-Nr.	Datum / Name	 Herrenknecht AG Schleenweg 2 D-77963 Schwanaeu 2 Tel.: 07824 302-0 Fax.: 07824 3403 Info@Herrenknecht.de		Zn.-Nr.: 3474-564-002-.25	Unterverteilung 1	Datum: 19.08.2011	Bearb.: Th	letzte Aenderung: 141/168	IB-Rev. vom 13.12.11	Th	

Patent-, Gebrauchsmuster- oder
Geschmacksmuster-Eintragung vorbehalten.

ausdruecklich gestattet. Zuwiderhandlungen verpflichten
zu Schadensersatz. Alle Rechte fuer den Fall der

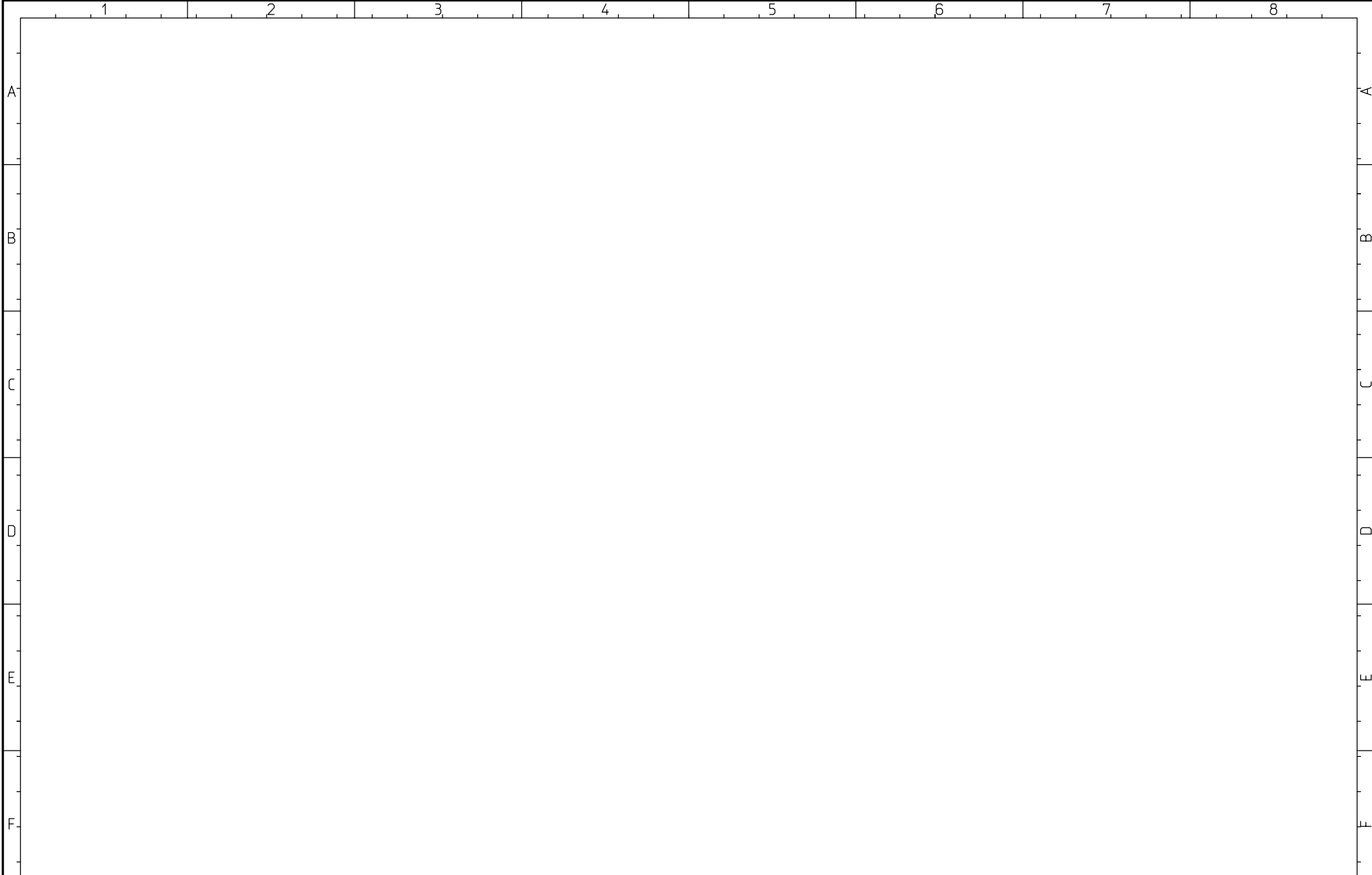
Weitergabe sowie Vervielfaeltigung dieses Dokuments, Verwertung
und Mitteilung seines Inhalts sind verboten, soweit nicht





			CAD! KEINE MANUELLEN AENDERUNGEN !	 Herrenknecht AG Schlehenweg 2 D-77963 Schwanau 2 Tel.: 07824 302-0 Fax.: 07824 3403 Info@Herrenknecht.de	Projekt: M-1641-M	Reserve		Stueckliste:	Fg.-Gruppe:	Blatt-Nr.:
			Ausdruck-Datum:		=Maschine	Foerderband		25186171	.25	6
Index	Aenderung-Nr.	Datum / Name	14.12.11		Zn.-Nr.:	Datum:	Bearb.:	letzte Aenderung:	Blatt-Global:	von
				3474-564-002-.25	19.08.2011	Th	1B-Rev. vom 13.12.11 Th	142/168	6	

Patent-, Gebrauchsmuster- oder Geschmacksmuster-Eintragung vorbehalten.

ausdrücklich gestattet. Zuwiderhandlungen verpflichten zu Schadensersatz. Alle Rechte fuer den Fall der

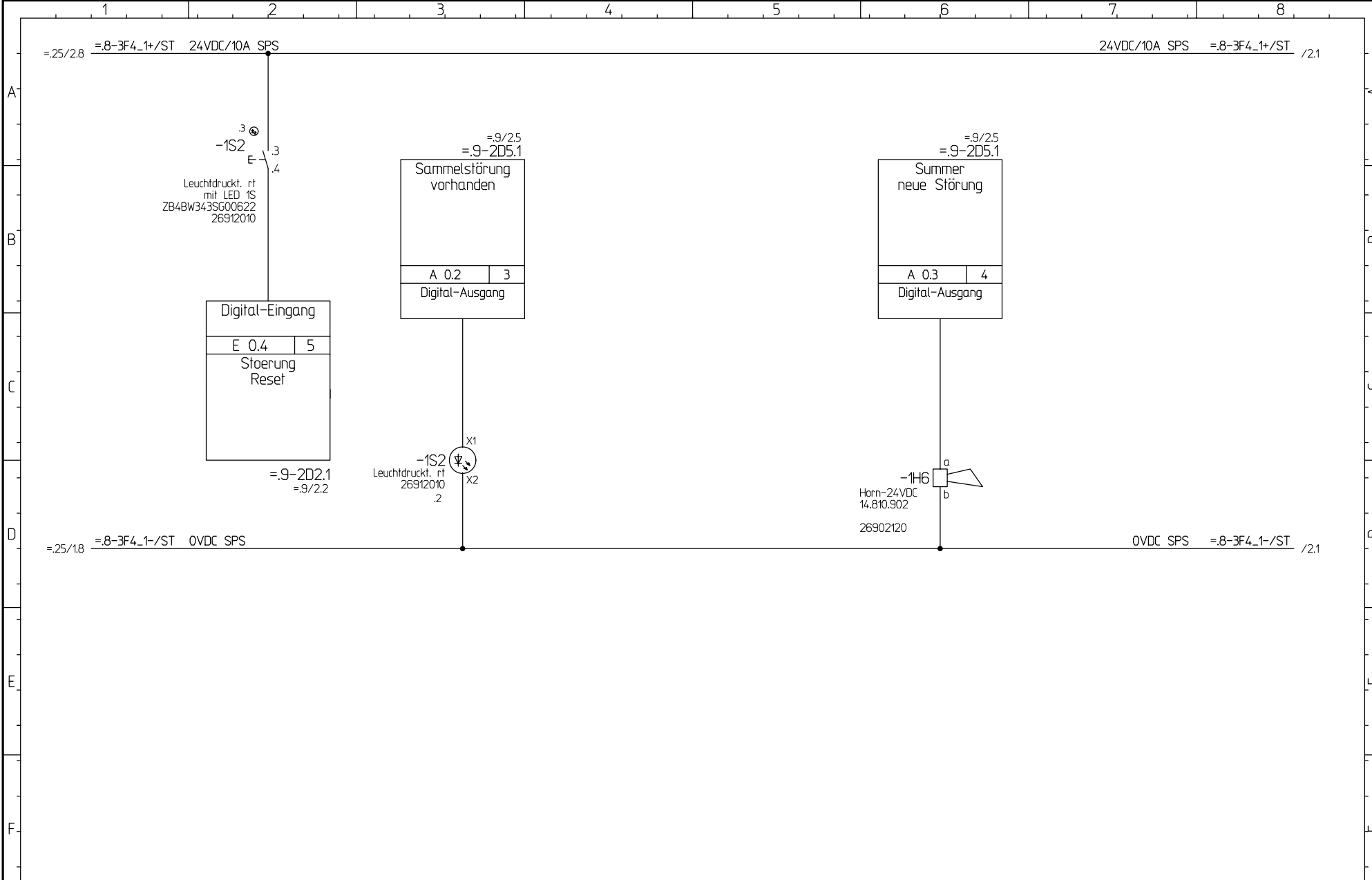
Weitergabe sowie Vervielfaeltigung dieses Dokuments, Verwertung und Mitteilung seines Inhalts sind verboten, soweit nicht



			CAD! KEINE MANUELLEN AENDERUNGEN!		 Herrenknecht AG Schlehenweg 2 D-77963 Schwanaue 2 Tel.: 07824 302-0 Fax.: 07824 3403 Info@Herrenknecht.de		Projekt: M-1641-M		Reset, Stoerung allgemein		Stueckliste:	Fg.-Gruppe:	Blatt-Nr.:
			Ausdruck-Datum: 14.12.11				=Maschine		Sammelstoerung		25186171	.31	1
Index	Aenderung-Nr.	Datum / Name					Zn.-Nr.: 3474-564-002-31	Steuerstand +ST	Datum: 19.08.2011	Bearb.: Th	letzte Aenderung: 143/168	Blatt-Global: von	2
											IB-Rev. vom 13.12.11		

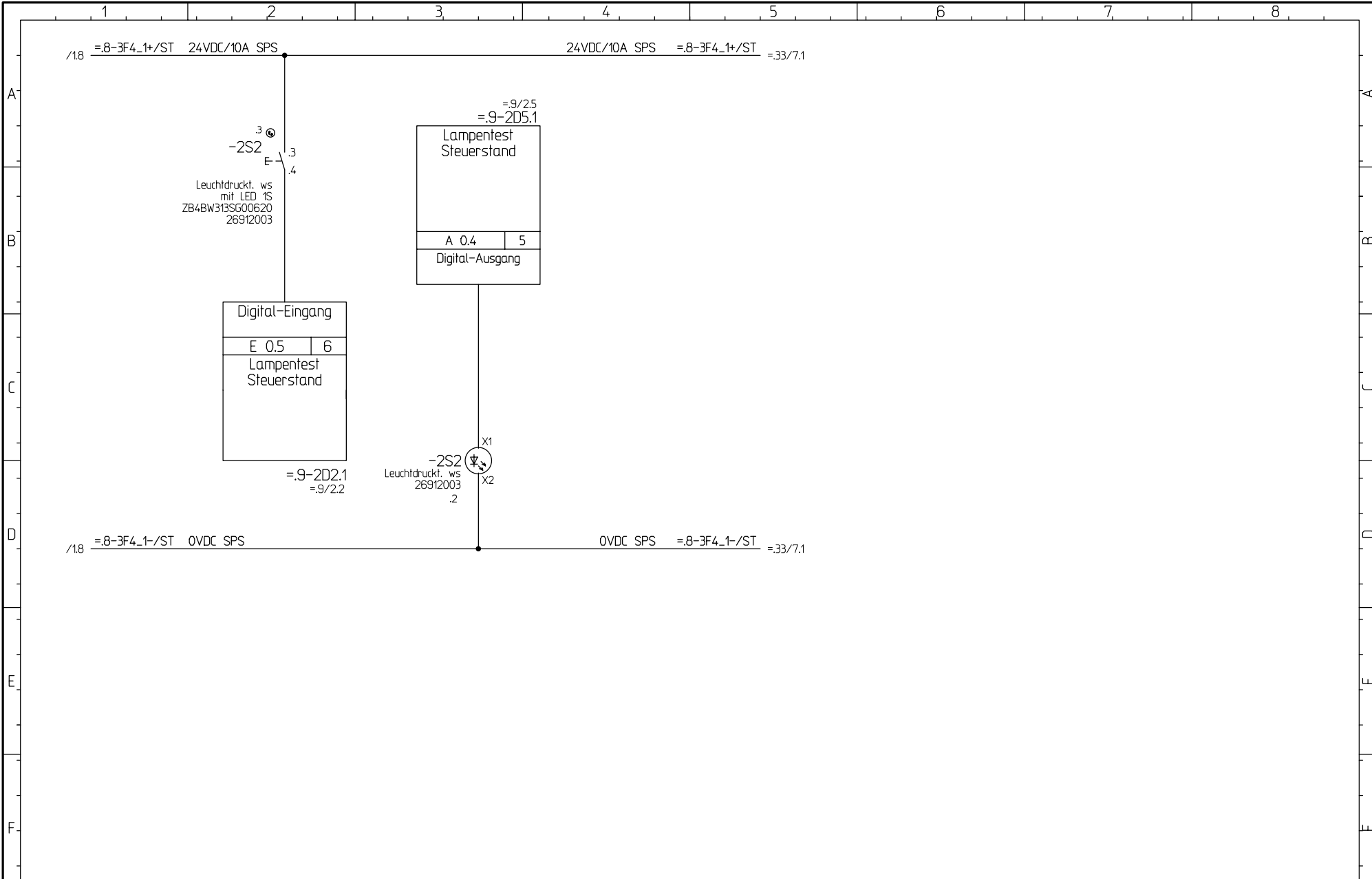

			CAD! KEINE MANUELLEN AENDERUNGEN!		Projekt: M-1641-M		Lampentest		Stueckliste: 25186171		Fg.-Gruppe: .31		Blatt-Nr.: 2	
			Ausdruck-Datum: 14.12.11		=Maschine		Sammelstoerung				Blatt-Global: von		2	
Index Änderung-Nr. Datum / Name			Herrenknecht AG Schlehenweg 2 D-77963 Schwanau 2 Tel.: 07824 302-0 Fax.: 07824 3403 Info@Herrenknecht.de		Zn.-Nr.: 3474-564-002-31		Steuerstand		Datum: 19.08.2011		Bearb.: Th		letzte Aenderung: 144/168	
							+ST				IB-Rev. vom 13.12.11		Th	

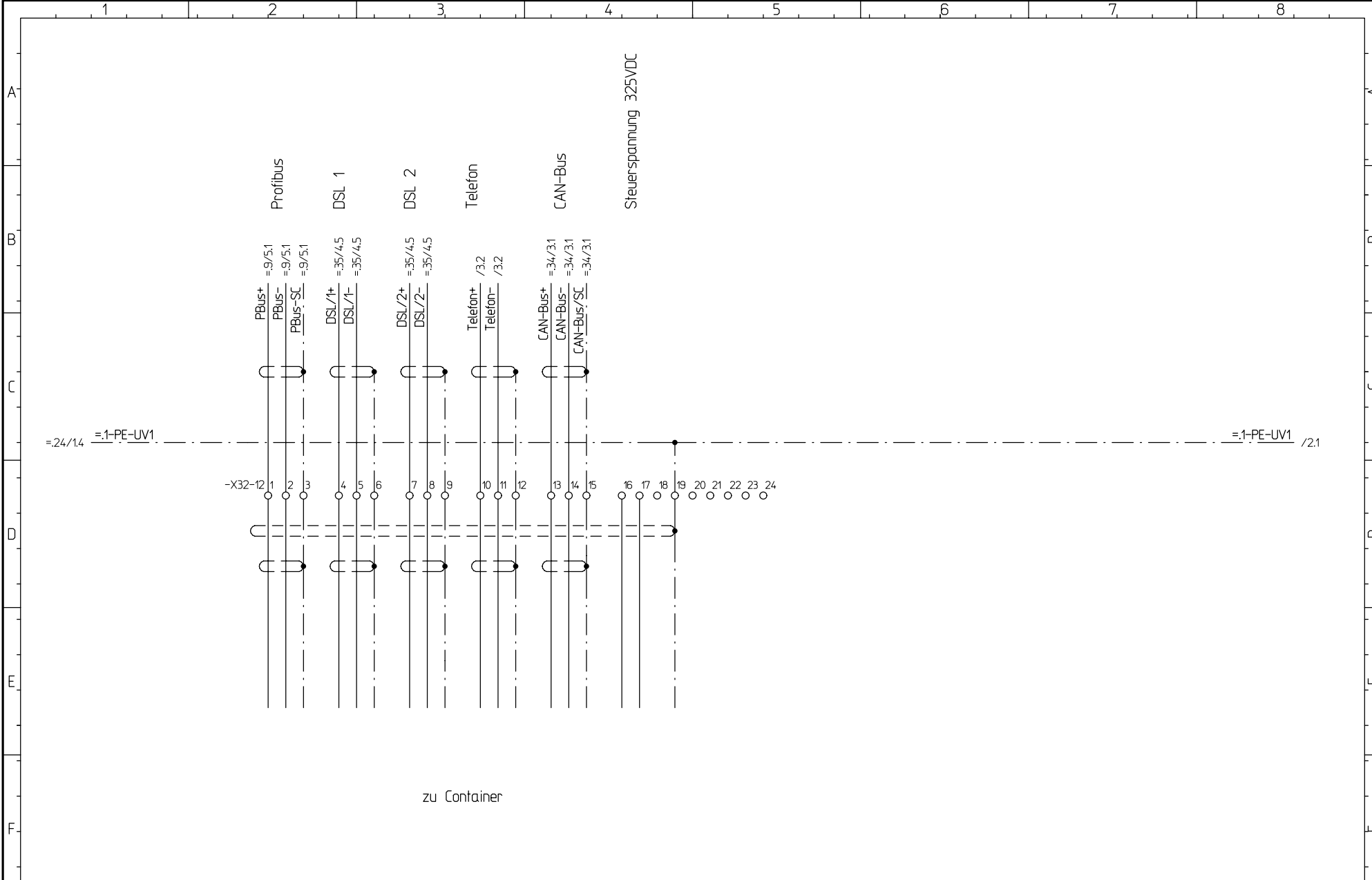

zu Container

			CAD! KEINE MANUELLEN AENDERUNGEN !		Projekt: M-1641-M		Datenverbindung UV1K=>Container		Stueckliste: 25186171		Fg.-Gruppe: .32	Blatt-Nr.: 1	
			Ausdruck-Datum: 14.12.11		=Maschine		Tunnel Kommunikation				Blatt-Globat: von 4		
Index	Aenderung-Nr.	Datum / Name	 Herrenknecht AG Schlehenweg 2 D-77963 Schwandau 2 Tel.: 07824 302-0 Fax.: 07824 3403 Info@Herrenknecht.de		Zn.-Nr.: 3474-564-002-.32		Unterverteilung 1		Datum: 19.08.2011	Bearb.: Th	letzte Aenderung: 145/168		
							+UV1				IB-Rev. vom 13.12.11		Th

Patent-, Gebrauchsmuster- oder Geschmacksmuster-Eintragung vorbehalten.
 ausdruecklich gestattet. Zuwiderhandlungen verpflichten zu Schadensersatz. Alle Rechte fuer den Fall der Weitergabe sowie Vervielfaeltigung dieses Dokuments, Verwertung und Mitteilung seines Inhalts sind vorbehalten, soweit nicht

Patent-, Gebrauchsmuster- oder Geschmacksmuster-Eintragung vorbehalten.

ausdrücklich gestattet. Zuwiderhandlungen verpflichten zu Schadensersatz. Alle Rechte für den Fall der

Weitergabe sowie Vervielfältigung dieses Dokuments, Verwertung und Mitteilung seines Inhalts sind verboten, soweit nicht

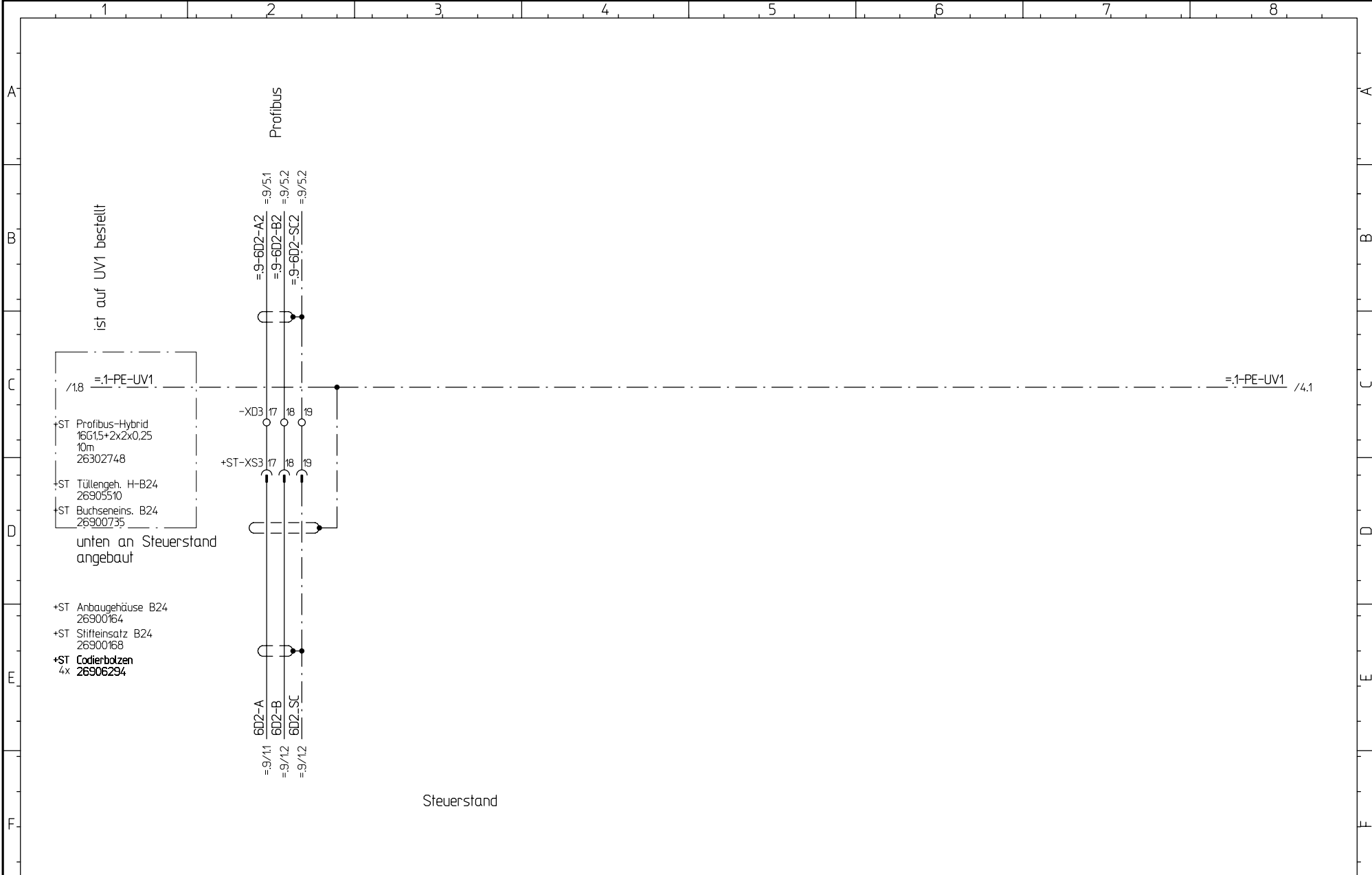

			CAD! KEINE MANUELLEN ÄNDERUNGEN !	Herrenknecht AG Schleheweg 2 D-77963 Schwanau 2 Tel.: 07824 302-0 Fax: 07824 3403 Info@Herrenknecht.de	Projekt: M-1641-M	Datenverbindung ST<=>UV1		Stueckliste:	Fg.-Gruppe:	Blatt-Nr.:
			Ausdruck-Datum: 14.12.11		=Maschine	Tunnel Kommunikation		25186171	.32	2
Index	Änderung-Nr.	Datum / Name			Zn.-Nr.:	Unterverteilung 1	Datum:	Bearb.:	letzte Änderung:	Blatt-Globat: von
					3474-564-002-.32	+UV1	19.08.2011	Th	146/168	4
							IB-Rev. vom 13.12.11 Th			

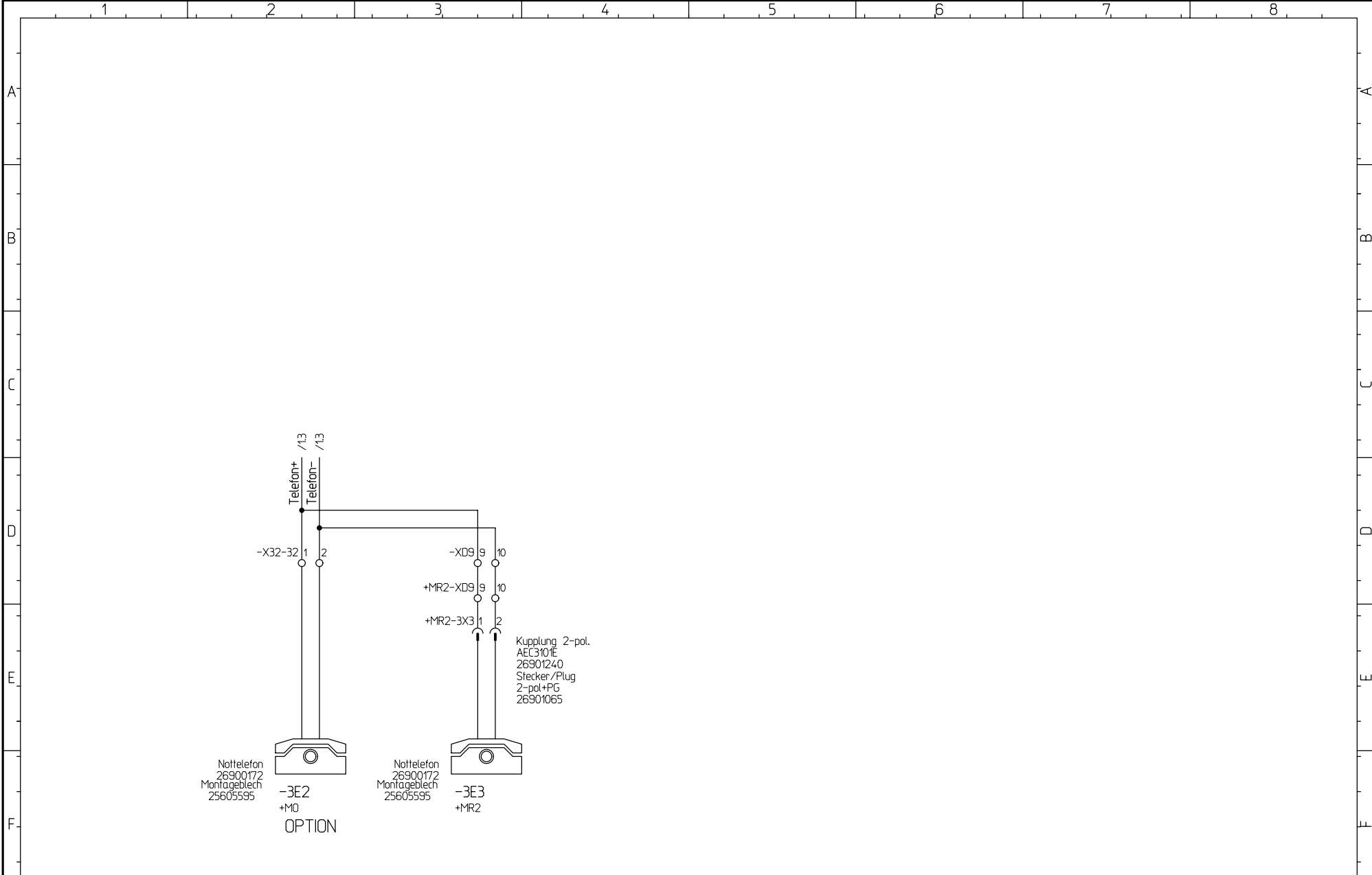

Nottelefon
26900172
Montageblech
25605595

-3E2
+M0
OPTION

Nottelefon
26900172
Montageblech
25605595

-3E3
+MR2

Kupplung 2-pol.
AEC310IE
26901240
Stecker/Plug
2-pol+PG
26901065

			CAD! KEINE MANUELLEN AENDERUNGEN !		Projekt: M-1641-M		Nottelefon		Stueckliste: 25186171		Fg.-Gruppe: .32		Blatt-Nr.: 3	
			Ausdruck-Datum: 14.12.11		=Maschine		Tunnel Kommunikation				Blatt-Global: von		4	
Index Änderung-Nr. Datum / Name			Herrenknecht AG Schlehenweg 2 D-77963 Schwanau 2 Tel.: 07824 302-0 Fax.: 07824 3403 Info@Herrenknecht.de		Zn.-Nr.: 3474-564-002-.32		Unterverteilung 1		Datum: 19.08.2011		Bearb.: Th		letzte Aenderung: 147/168	
							+UV1				IB-Rev. vom 13.12.11		Th	

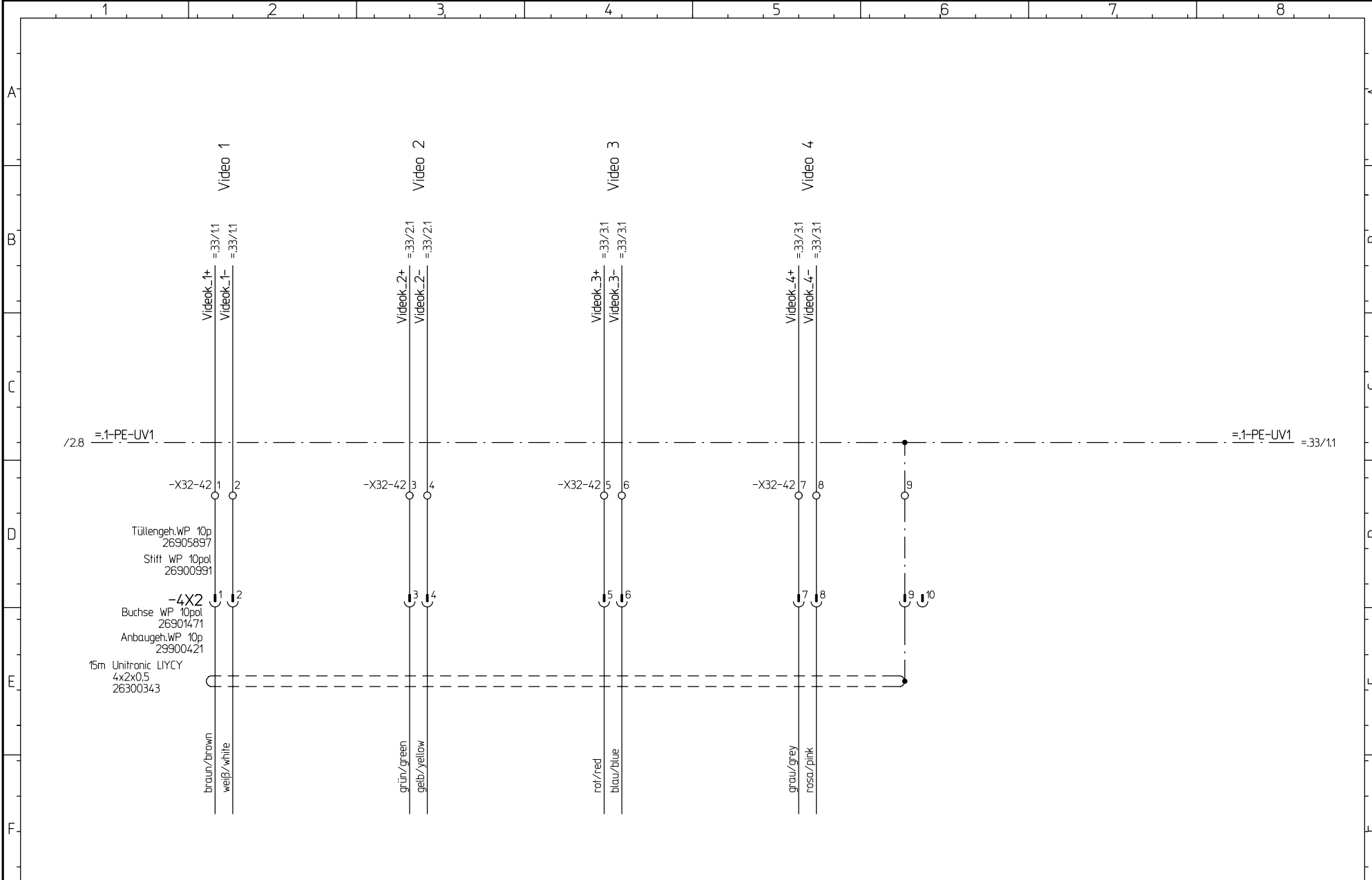

			CAD! KEINE MANUELLEN ÄNDERUNGEN !		Projekt: M-1641-M		Kommunikations-Schnittstelle zu Cont.			Stueckliste: 25186171		Fg.-Gruppe: .32		Blatt-Nr.: 4	
			Ausdruck-Datum: 14.12.11		=Maschine		Tunnel Kommunikation					Blatt-Global: von 4			
Index Änderung-Nr. Datum / Name			Herrenknecht AG Schlehenweg 2 D-77963 Schwanau 2 Tel.: 07824 302-0 Fax.: 07824 3403 Info@Herrenknecht.de		Zn.-Nr.: 3474-564-002-.32		Unterverteilung 1 +UV1			Datum: 19.08.2011		Bearb.: Th		letzte Aenderung: 148/168 IB-Rev. vom 13.12.11 Th	

Patent-, Gebrauchsmuster- oder Geschmacksmuster-Eintragung vorbehalten.

ausdrücklich gestattet. Zuwiderhandlungen verpflichten zu Schadensersatz. Alle Rechte für den Fall der

Weitergabe sowie Vervielfältigung dieses Dokuments, Verwertung und Mitteilung seines Inhalts sind verboten, soweit nicht

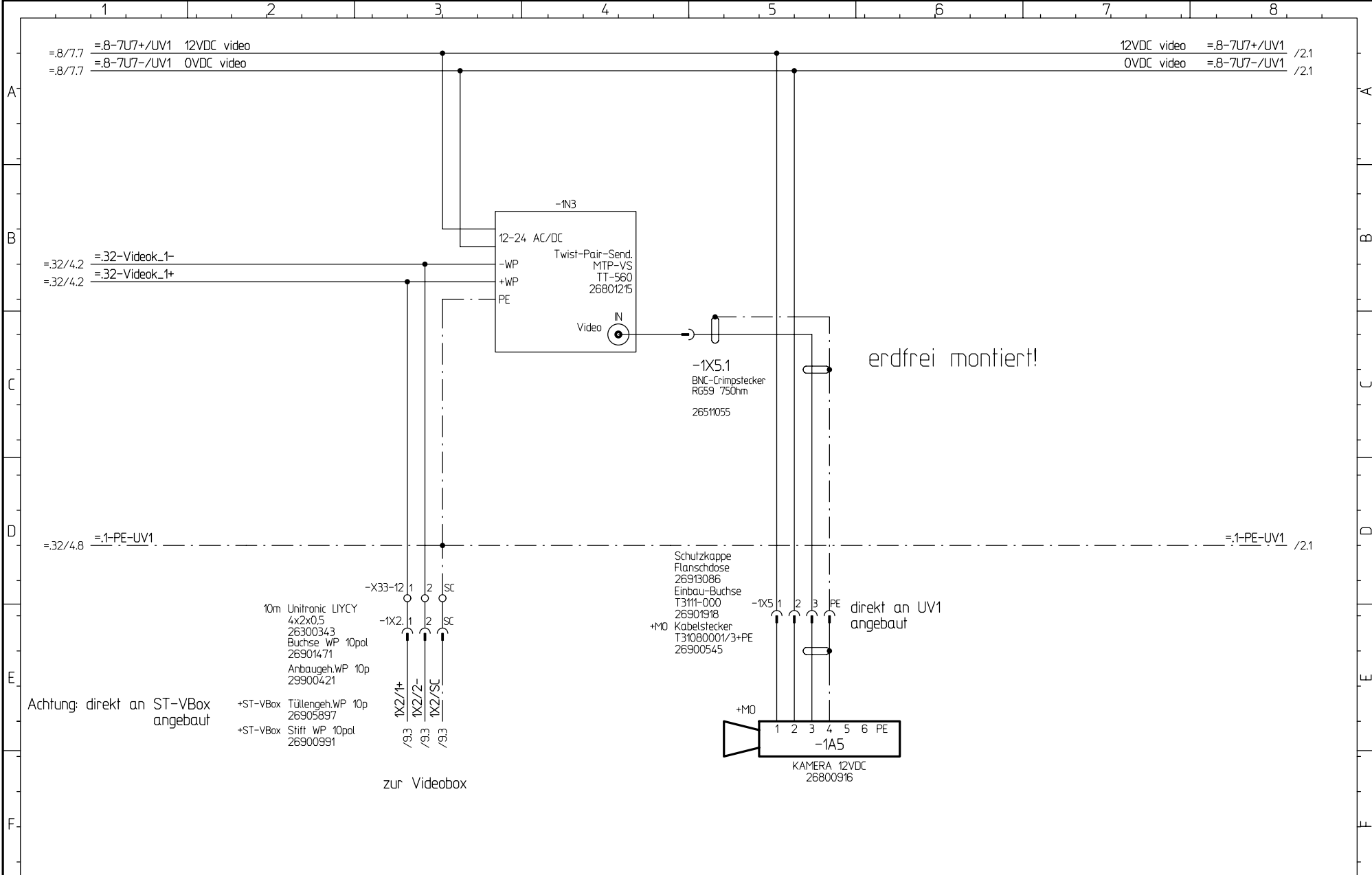

			CAD! KEINE MANUELLEN AENDERUNGEN !		Projekt: M-1641-M		Videokamera 1		Stueckliste: 25186171		Fg.-Gruppe: .33		Blatt-Nr.: 1	
			Ausdruck-Datum: 14.12.11		=Maschine		Videoueberwachung				Blatt-Global: von 12			
Index Änderung-Nr. Datum / Name			Herrenknecht AG Schlehenweg 2 D-77963 Schwanaue 2 Tel.: 07824 302-0 Fax.: 07824 3403 Info@Herrenknecht.de		Zn.-Nr.: 3474-564-002-.33		Unterverteilung 1		Datum: 19.08.2011		Bearb.: Th		letzte Aenderung: 14.9/168	
											IB-Rev. vom 13.12.11		Th	

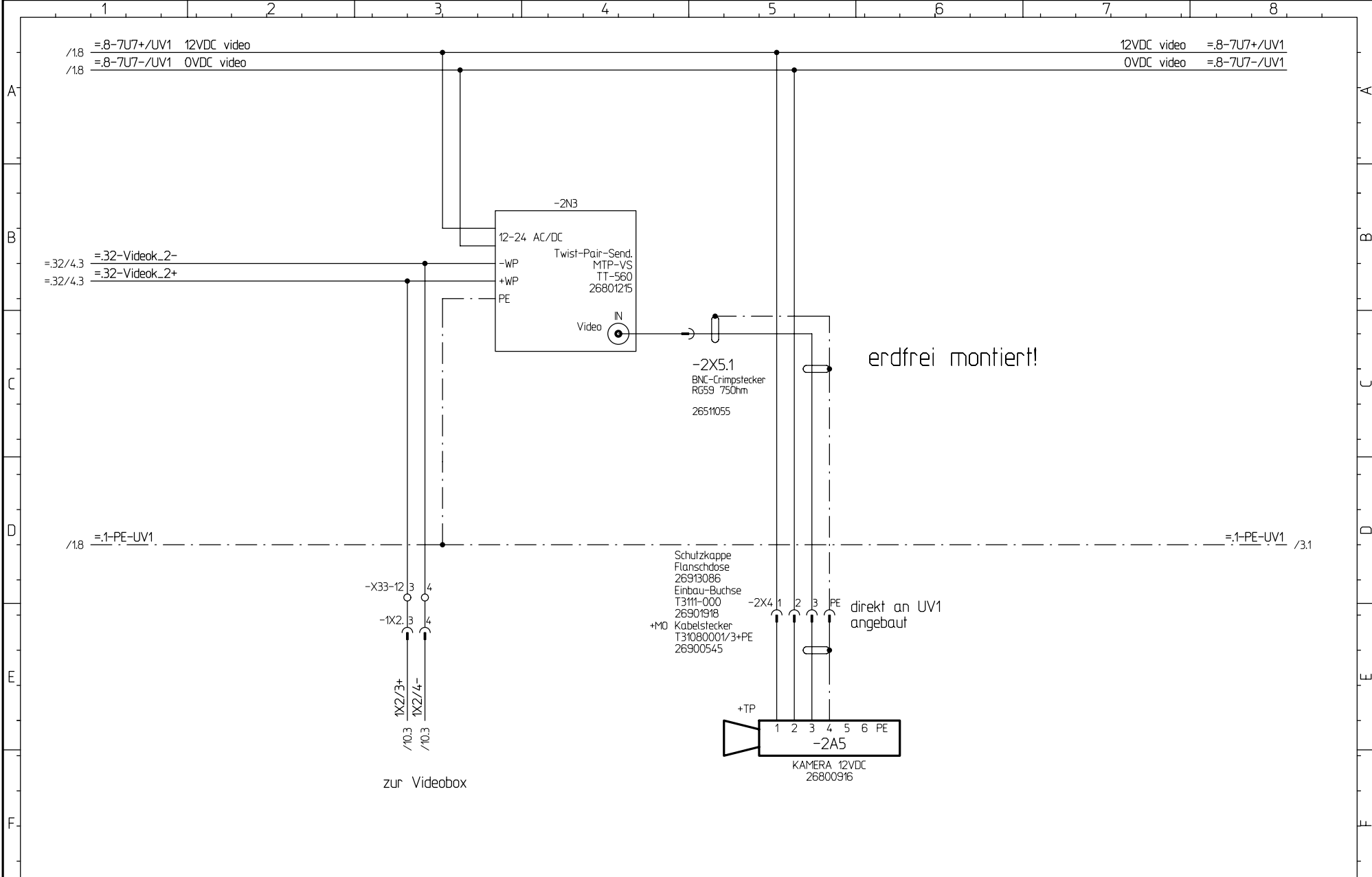

erdfrei montiert!

direkt an UV1 angebaut

zur Videobox

			CAD! KEINE MANUELLEN AENDERUNGEN!		Projekt: M-1641-M			Videokamera 2		Stueckliste: 25186171		Fg.-Gruppe: .33		Blatt-Nr.: 2	
			Ausdruck-Datum: 14.12.11		=Maschine			Videoueberwachung				Blatt-Global: von 12			
Index / Änderung-Nr. / Datum / Name			Herrenknecht AG Schlehenweg 2 D-77963 Schwanaau 2 Tel.: 07824 302-0 Fax.: 07824 3403 Info@Herrenknecht.de		Zn.-Nr.: 3474-564-002-.33			Unterverteilung 1		Datum: 19.08.2011		Bearb.: Th		letzte Aenderung: 150/168	
												IB-Rev. vom 13.12.11		Th	

Patent-, Gebrauchsmuster- oder Geschmacksmuster-Eintragung vorbehalten.

ausdruecklich gestattet. Zuwendungen verpflichten zu Schadensersatz. Alle Rechte fuer den Fall der

Weitergabe sowie Vervielfaeltigung dieses Dokuments, Verwertung und Mitteilung seines Inhalts sind verboten, soweit nicht

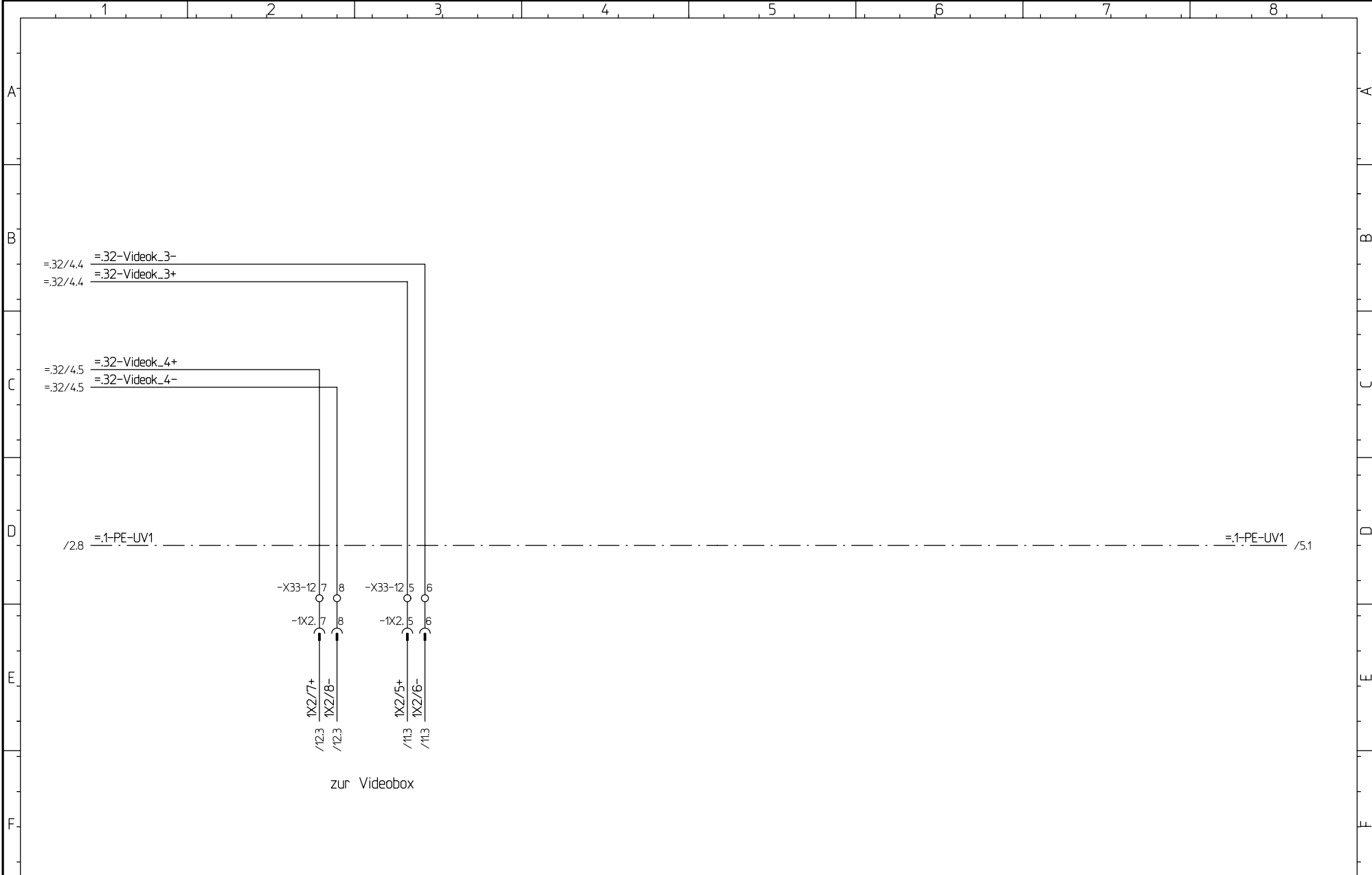

zur Videobox

			CAD! KEINE MANUELLEN AENDERUNGEN !		Projekt: M-1641-M		Verbindung zu Empfänger/Monitor Quad		Stueckliste: 25186171		Fg.-Gruppe: .33	Blatt-Nr.: 3
			Ausdruck-Datum: 14.12.11		=Maschine		Videoueberwachung				Blatt-Global: von 12	
Index	Aenderung-Nr.	Datum / Name	 Herrenknecht AG Schlehenweg 2 D-77963 Schwanaeu 2 Tel.: 07824 302-0 Fax.: 07824 3403 Info@Herrenknecht.de		Zn.-Nr.: 3474-564-002-.33		Unterverteilung 1	Datum: 19.08.2011	Bearb.: Th	letzte Aenderung: 151/168	IB-Rev. vom 13.12.11 Th	

Patent-, Gebrauchsmuster- oder
Geschmacksmuster-Eintragung vorbehalten.

ausdruecklich gestattet. Zuwiderhandlungen verpflichten
zu Schadensersatz. Alle Rechte fuer den Fall der

Weitergabe sowie Vervielfaeltigung dieses Dokuments, Verwertung
und Mitteilung seines Inhalts sind verboten, soweit nicht

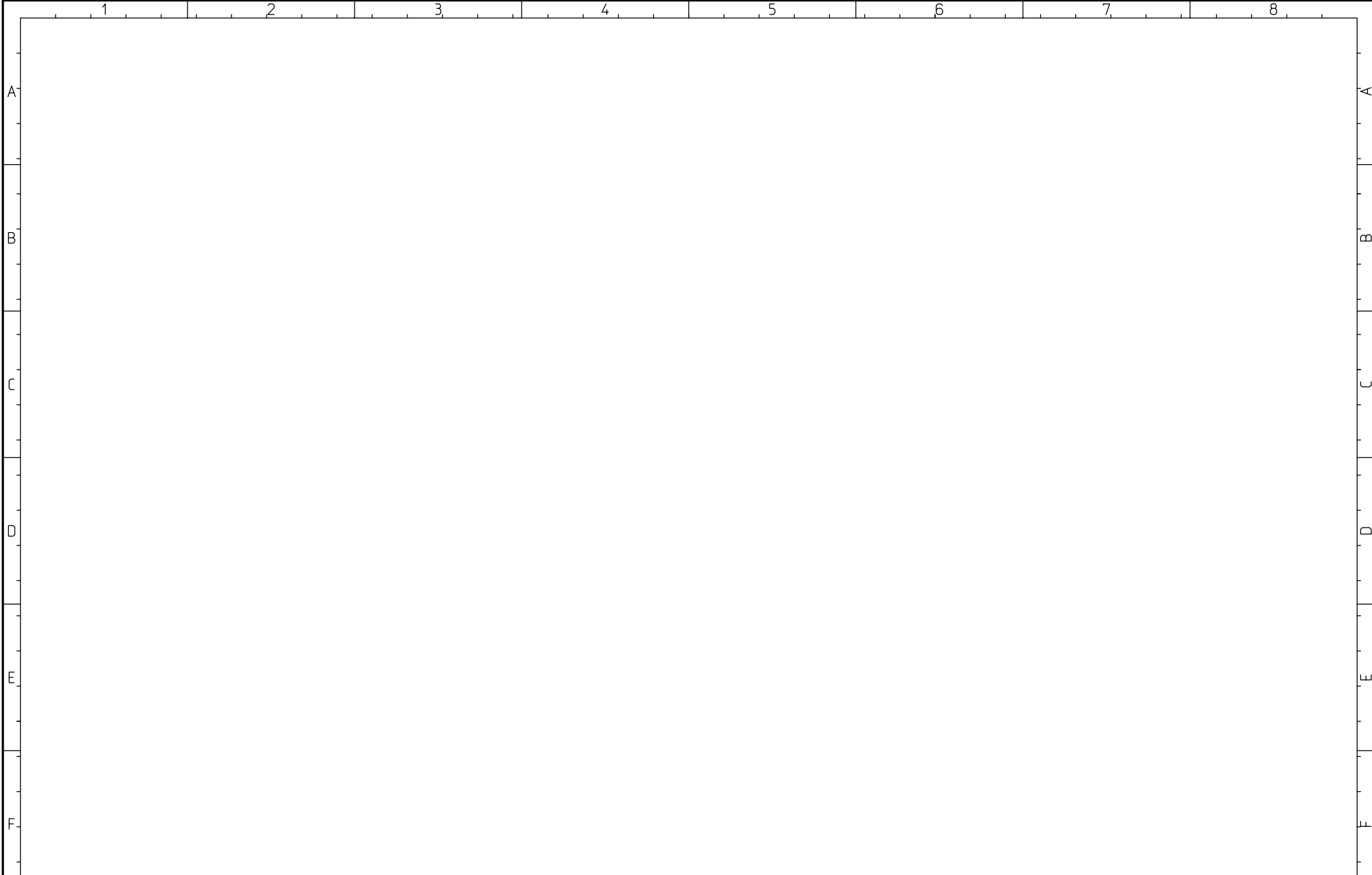

			CAD! KEINE MANUELLEN AENDERUNGEN !	 Herrenknecht AG Schlehenweg 2 D-77963 Schwanau 2 Tel.: 07824 302-0 Fax.: 07824 3403 Info@Herrenknecht.de	Projekt: M-1641-M	Reserve		Stueckliste:	Fg.-Gruppe:	Blatt-Nr.:
			Ausdruck-Datum:		=Maschine	Videoueberwachung		25186171	.33	4
Index	Aenderung-Nr.	Datum / Name	14.12.11		Zn.-Nr.:	Datum:	Bearb.:	letzte Aenderung:	Blatt-Global:	von
				3474-564-002-.33	19.08.2011	Th	IB-Rev. vom 13.12.11 Th	152/168		

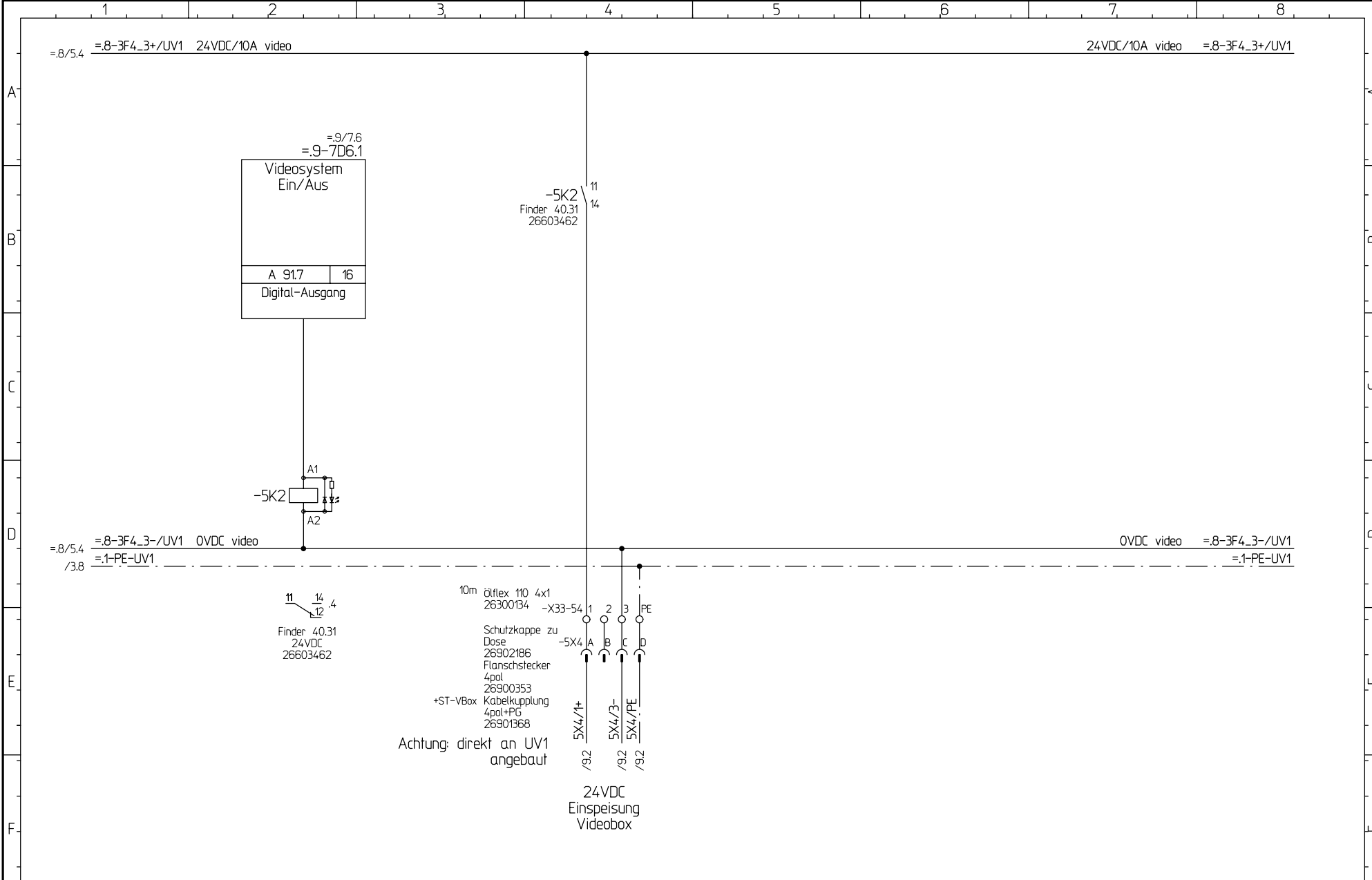

			CAD! KEINE MANUELLEN AENDERUNGEN !	 Herrenknecht AG Schlehenweg 2 D-77963 Schwanau 2 Tel.: 07824 302-0 Fax.: 07824 3403 Info@Herrenknecht.de	Projekt: M-1641-M	Videosystem Ein/Aus		Stueckliste: 25186171	Fg.-Gruppe: .33	Blatt-Nr.: 5
			Ausdruck-Datum: 14.12.11		=Maschine	Videoueberwachung			Blatt-Global: von 12	
Index	Änderung-Nr.	Datum / Name			Zn.-Nr.: 3474-564-002-.33	Unterverteilung 1	Datum: 19.08.2011	Bearb.: Th	letzte Änderung: 153/168	
						+UV1	IB-Rev. vom 13.12.11 Th			

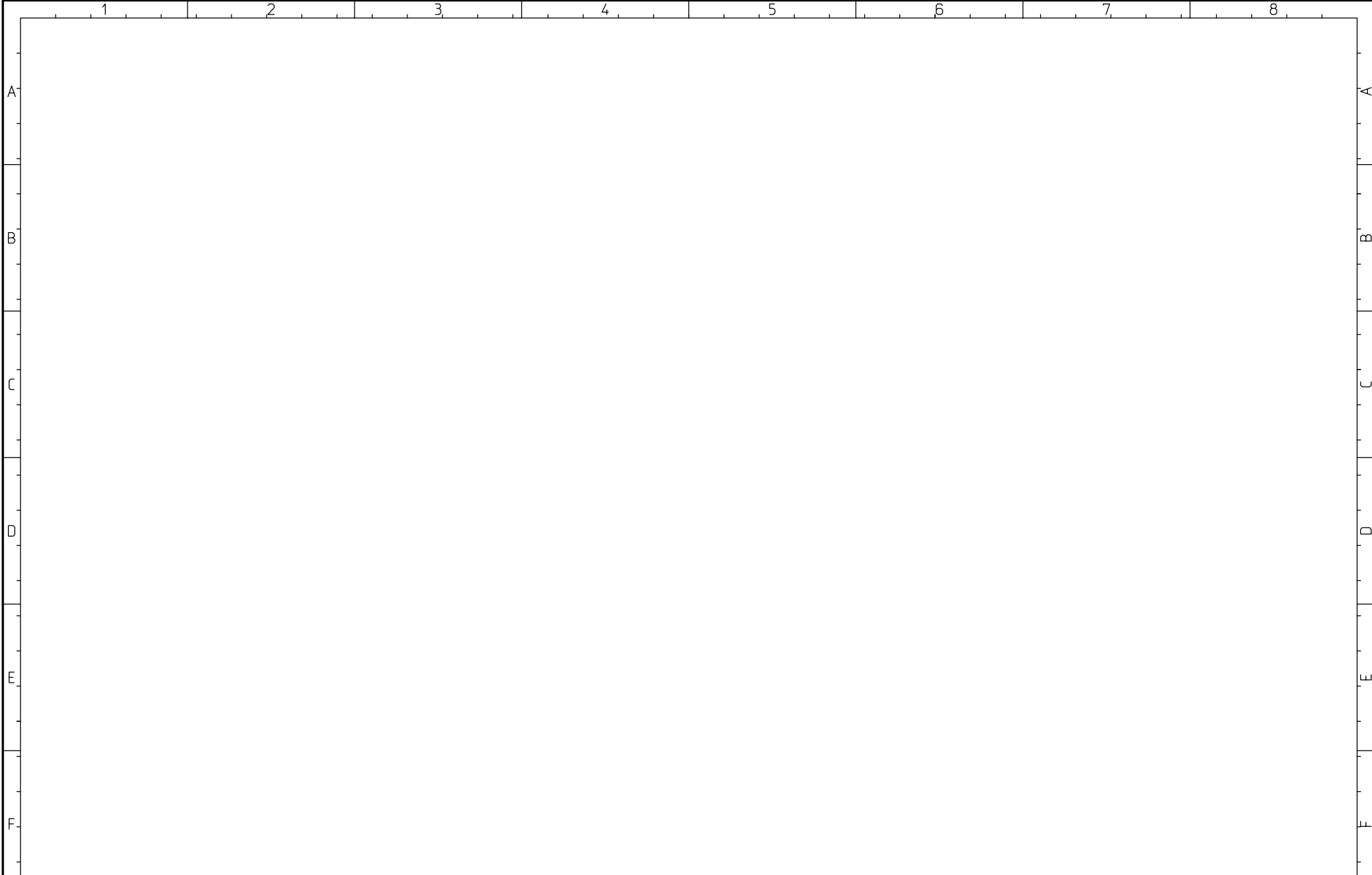

			CAD! KEINE MANUELLEN AENDERUNGEN !	 Herrenknecht AG Schlehenweg 2 D-77963 Schwanau 2 Tel.: 07824 302-0 Fax.: 07824 3403 Info@Herrenknecht.de	Projekt: M-1641-M	Reserve		Stueckliste:	Fg.-Gruppe:	Blatt-Nr.:
			Ausdruck-Datum:		=Maschine	Videoueberwachung		25186171	.33	6
Index	Aenderung-Nr.	Datum / Name	14.12.11		Zn.-Nr.:	Datum:	Bearb.:	letzte Aenderung:	Blatt-Global:	von
				3474-564-002-.33	19.08.2011	Th	1B-Rev. vom 13.12.11 Th	154/168		

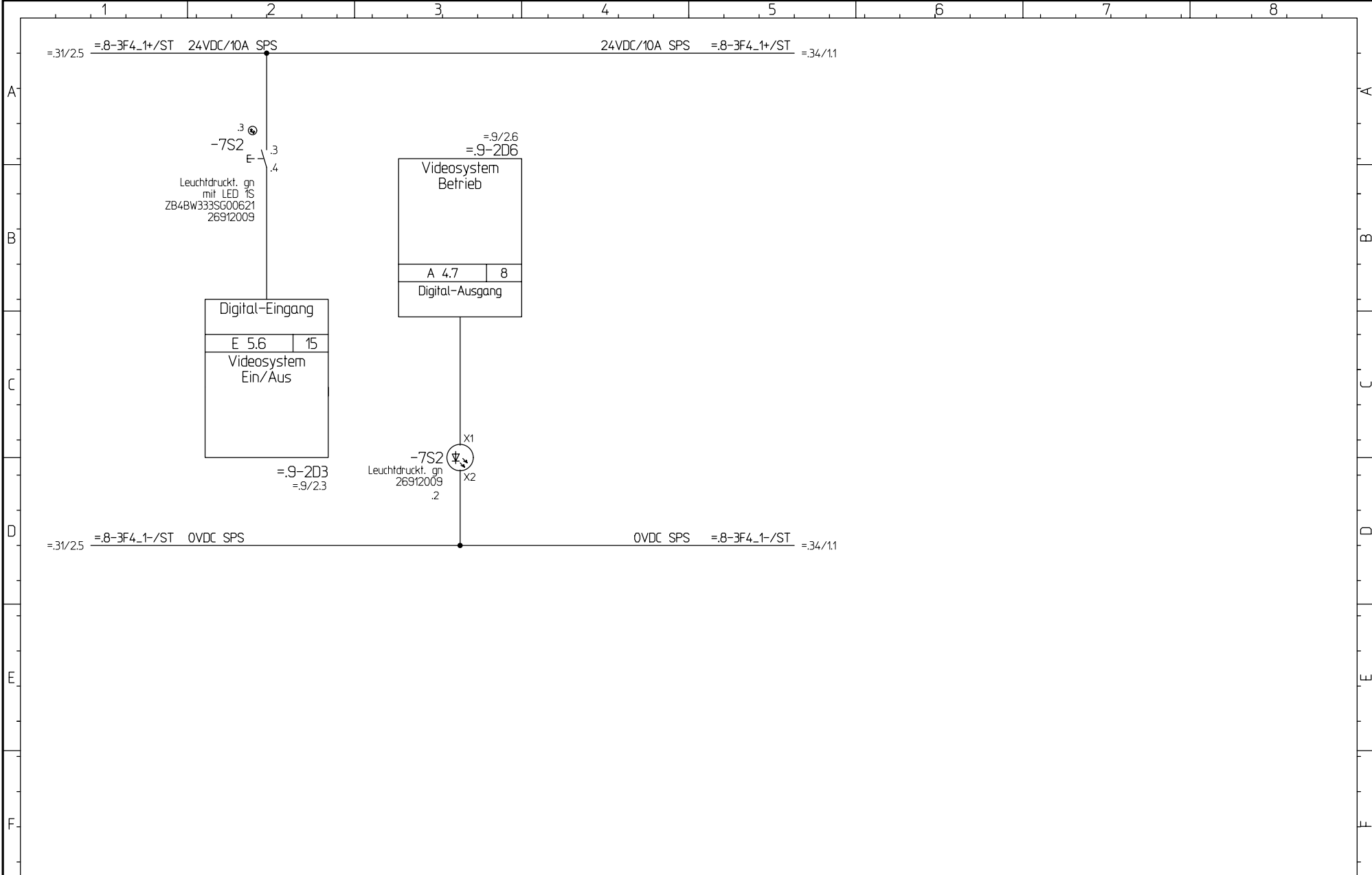



			CAD! KEINE MANUELLEN AENDERUNGEN !		Projekt: M-1641-M		Videosystem Ein/Aus		Stueckliste: 25186171		Fg.-Gruppe: .33		Blatt-Nr.: 7		
			Ausdruck-Datum: 14.12.11		=Maschine		Videoeuberwachung				Blatt-Global: von 12				
Index	Aenderung-Nr.	Datum / Name	 Herrenknecht AG Schlehenweg 2 D-77963 Schwanaau 2 Tel.: 07824 302-0 Fax.: 07824 3403 Info@Herrenknecht.de			Zn.-Nr.: 3474-564-002-.33	Steuerstand: +ST	Datum: 19.08.2011	Bearb.: Th	letzte Aenderung: 155/168		IB-Rev. vom 13.12.11		Th	

Patent-, Gebrauchsmuster- oder Geschmacksmuster-Eintragung vorbehalten.

ausdruecklich gestattet. Zuwiderhandlungen verpflichten zu Schadensersatz. Alle Rechte fuer den Fall der

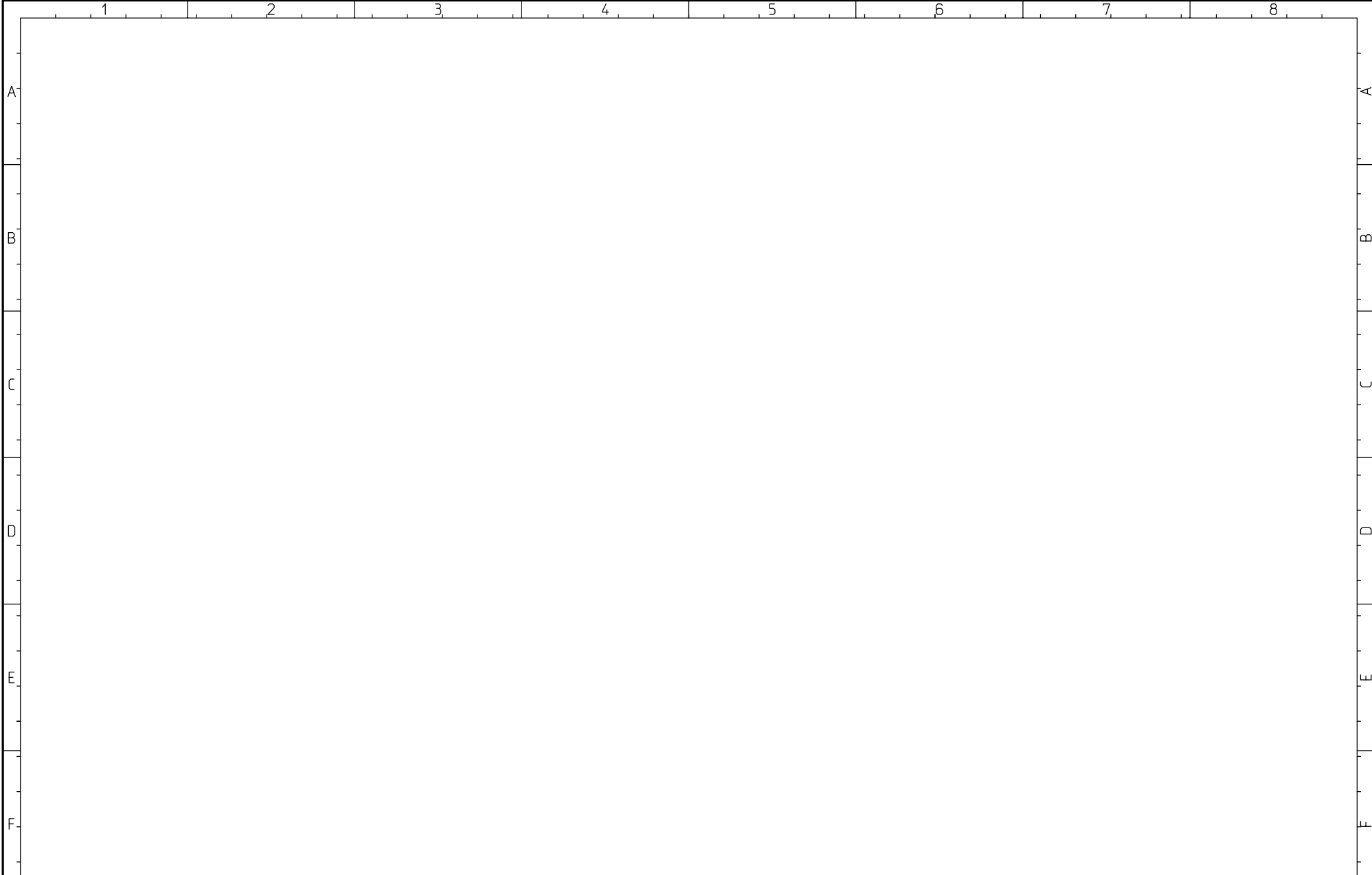
Weitergabe sowie Vervielfaeltigung dieses Dokuments, Verwertung und Mitteilung seines Inhalts sind verboten, soweit nicht



			CAD! KEINE MANUELLEN AENDERUNGEN !	 Herrenknecht AG Schlehenweg 2 D-77963 Schwanau 2 Tel.: 07824 302-0 Fax.: 07824 3403 Info@Herrenknecht.de	Projekt: M-1641-M	Reserve		Stueckliste:	Fg.-Gruppe:	Blatt-Nr.:
			Ausdruck-Datum:		=Maschine	Videoueberwachung		25186171	.33	8
Index	Aenderung-Nr.	Datum / Name	14.12.11		Zn.-Nr.:		Datum:	Bearb.:	letzte Aenderung:	Blatt-Global: von
				3474-564-002-.33		19.08.2011	Th	156/168	IB-Rev. vom 13.12.11 Th	

24VDC Video 5X4/1+ /10.1
 0VDC Video 5X4/3- /10.1

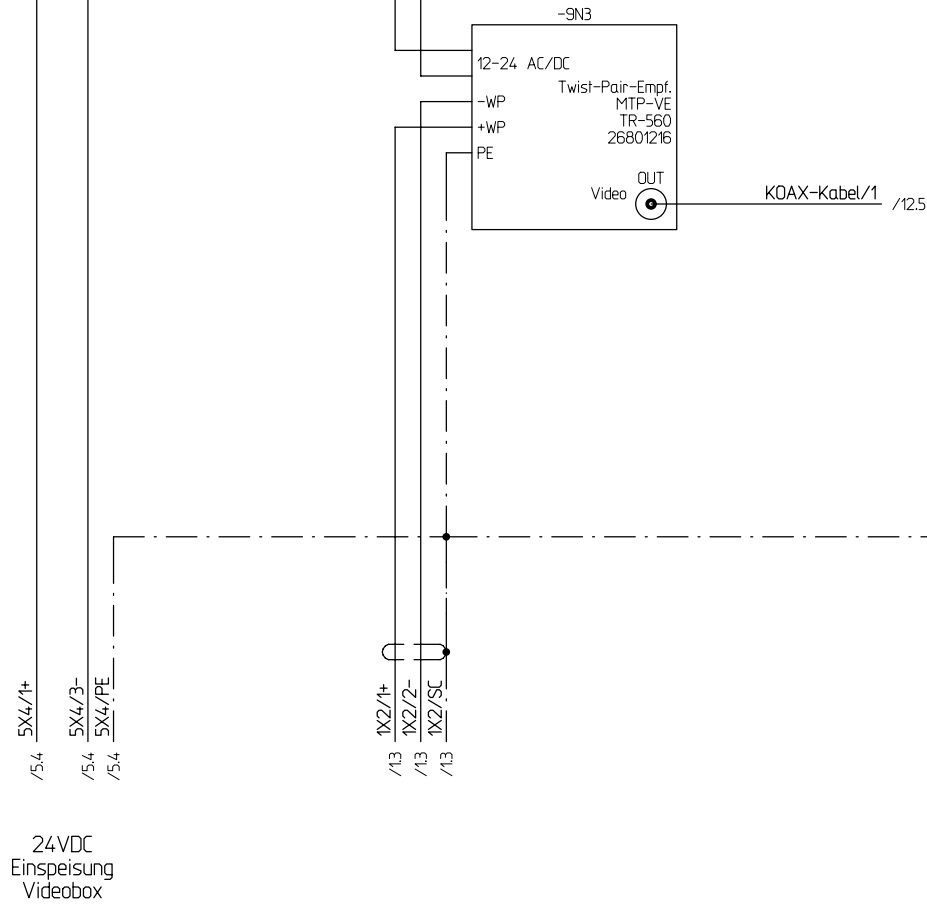



Patent-, Gebrauchsmuster- oder Geschmacksmuster-Eintragung vorbehalten.

ausdruecklich gestattet. Zuwendungen verpflichten zu Schadensersatz. Alle Rechte fuer den Fall der

Weitergabe sowie Vervielfaeltigung dieses Dokuments, Verwertung und Mitteilung seines Inhalts sind verboten, soweit nicht

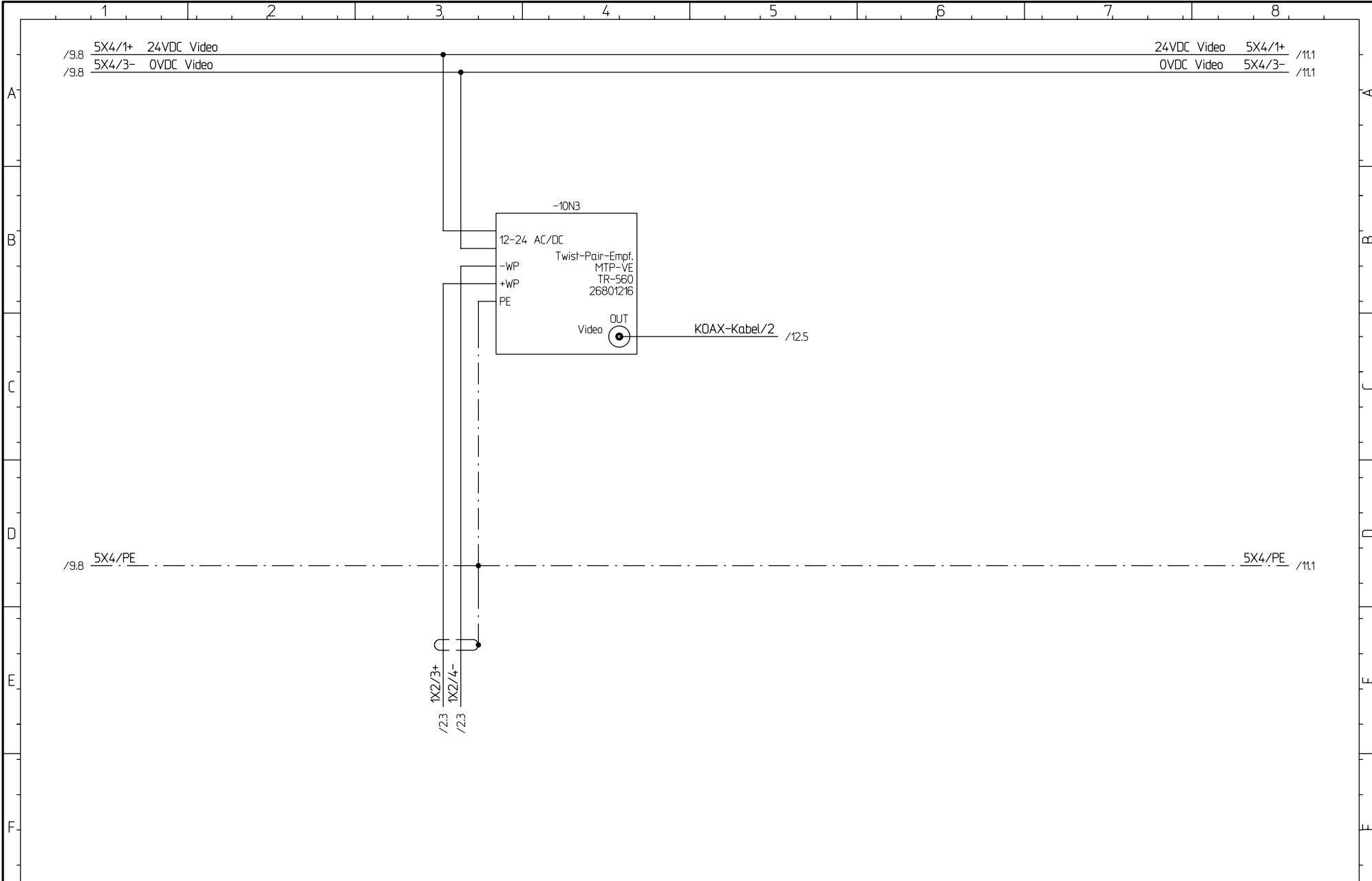
			CAD! KEINE MANUELLEN AENDERUNGEN !		Projekt: M-1641-M		Kamera 1		Stueckliste: 25186171		Fg.-Gruppe: .33		Blatt-Nr.: 9	
			Ausdruck-Datum: 14.12.11		=Maschine		Videoueberwachung				Blatt-Globat: von 12			
Index	Aenderung-Nr.	Datum / Name	 Herrenknecht AG Schlehenweg 2 D-77963 Schwanaeu 2 Tel.: 07824 302-0 Fax.: 07824 3403 Info@Herrenknecht.de		Zn.-Nr.: 3474-564-002-.33		ST-Videobox		Datum: 19.08.2011		Bearb.: Th		letzte Aenderung: 157/168	
							+ST-VBox				IB-Rev. vom 13.12.11		Th	



			CAD! KEINE MANUELLEN AENDERUNGEN !		 Herrenknecht AG Schlehenweg 2 D-77963 Schwanaau 2 Tel.: 07824 302-0 Fax.: 07824 3403 Info@Herrenknecht.de		Projekt: M-1641-M		Kamera 2		Stueckliste: 25186171		Fg.-Gruppe: .33		Blatt-Nr.: 10	
			Ausdruck-Datum: 14.12.11				=Maschine		Videoueberwachung				Blatt-Global: von 12			
Index Änderung-Nr. Datum / Name							Zn.-Nr.: 3474-564-002-.33		ST-Videobox		Datum: 19.08.2011		Bearb.: Th		letzte Aenderung: 158/168	
									+ST-VBox				IB-Rev. vom 13.12.11		Th	

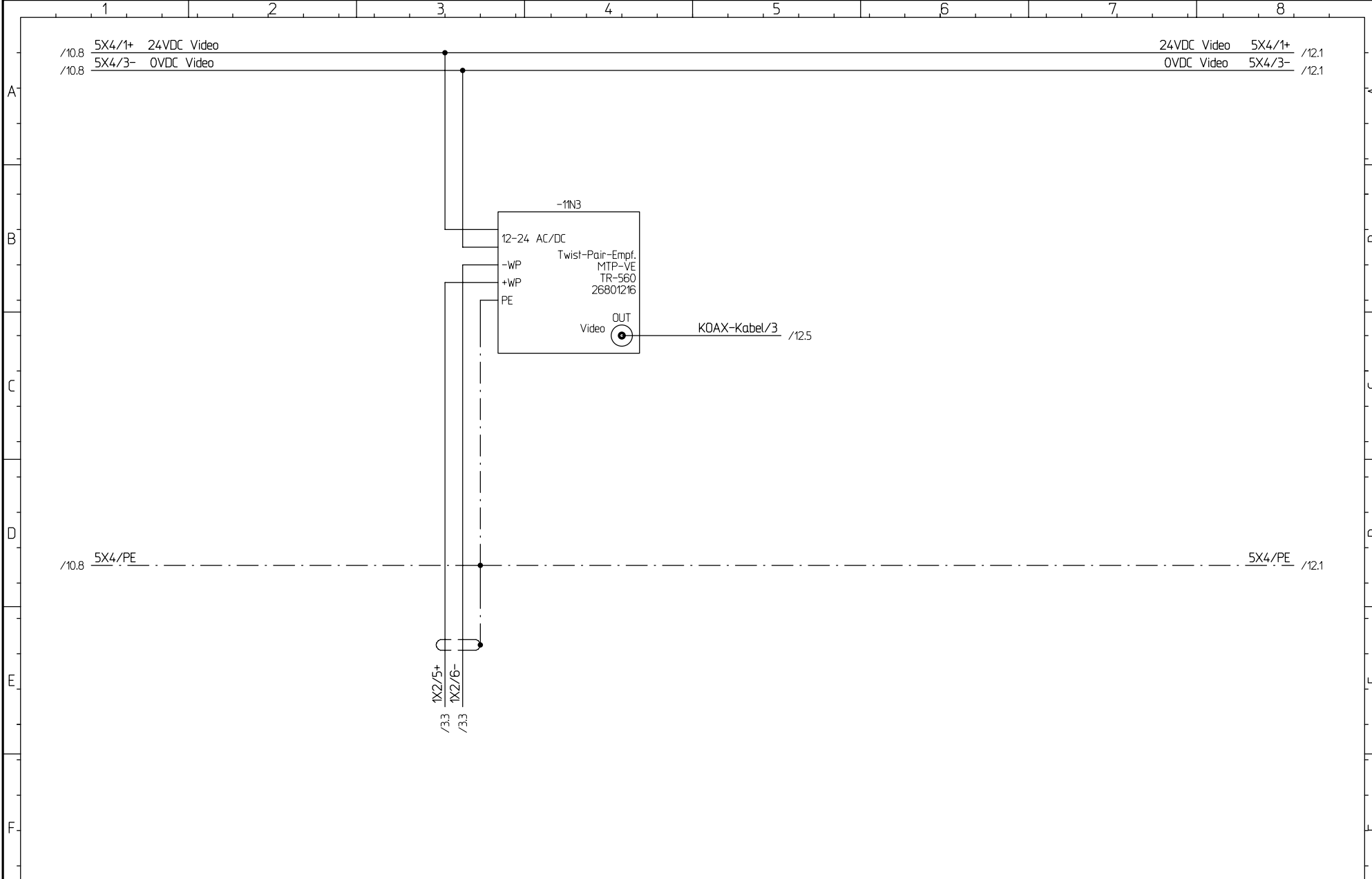

			CAD! KEINE MANUELLEN AENDERUNGEN !		Projekt: M-1641-M		Kamera 3		Stueckliste: 25186171		Fg.-Gruppe: .33		Blatt-Nr.: 11	
			Ausdruck-Datum: 14.12.11		=Maschine		Videoueberwachung				Blatt-Global: von 12			
Index Änderung-Nr. Datum / Name			Herrenknecht AG Schlehenweg 2 D-77963 Schwanau 2 Tel.: 07824 302-0 Fax.: 07824 3403 Info@Herrenknecht.de		Zn.-Nr.: 3474-564-002-.33		ST-Videobox		Datum: 19.08.2011		Bearb.: Th		letzte Aenderung: 159/168	
							+ST-VBox				IB-Rev. vom 13.12.11		Th	

Patent-, Gebrauchsmuster- oder Geschmacksmuster-Eintragung vorbehalten.

ausdruecklich gestattet. Zuwendungen verpflichten zu Schadensersatz. Alle Rechte fuer den Fall der

Weitergabe sowie Vervielfaeltigung dieses Dokuments, Verwertung und Mitteilung seines Inhalts sind verboten, soweit nicht

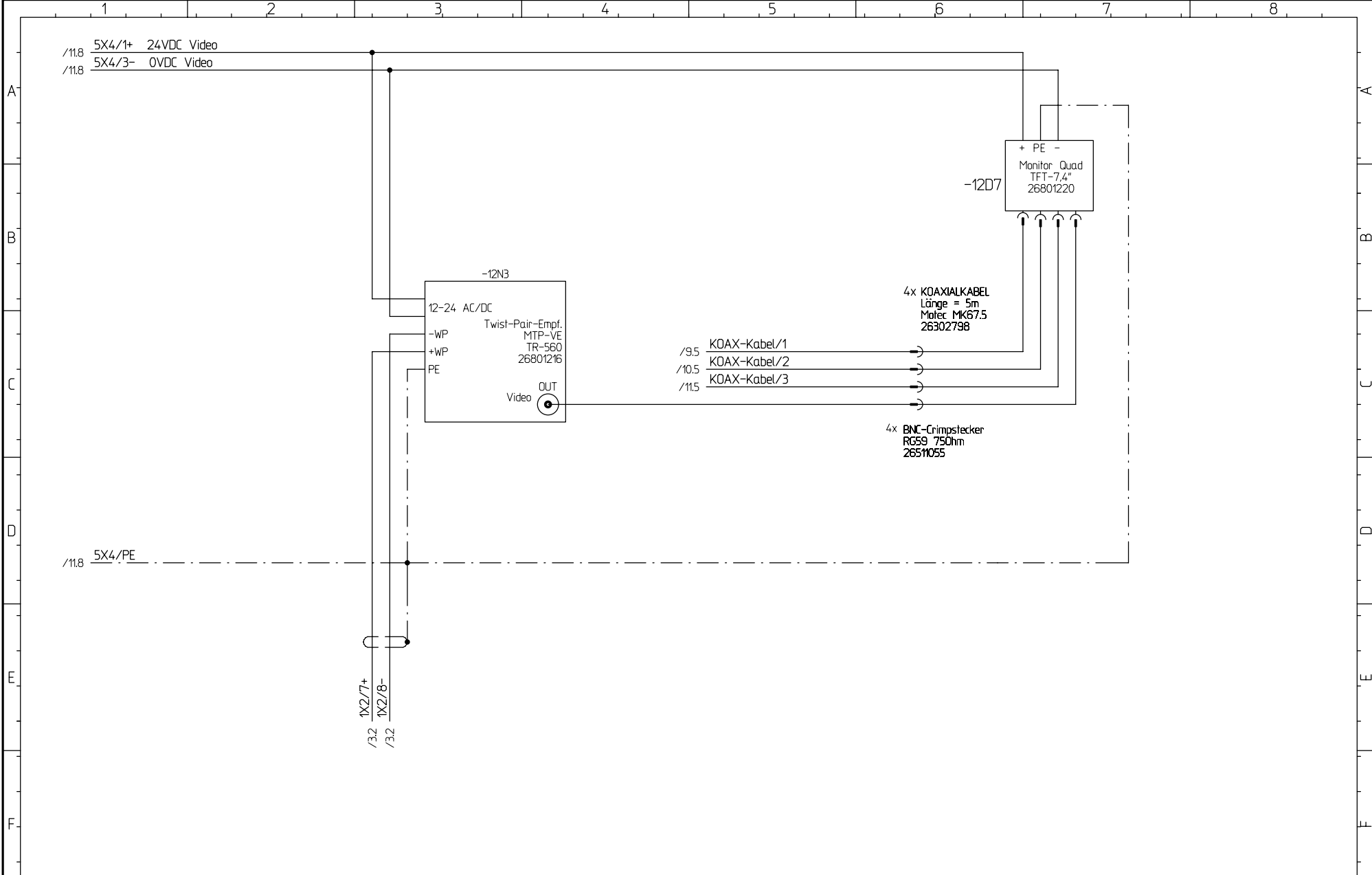

Patent-, Gebrauchsmuster- oder Geschmacksmuster-Eintragung vorbehalten.

ausdrücklich gestattet. Zuwiderhandlungen verpflichten zu Schadensersatz. Alle Rechte für den Fall der

Weitergabe sowie Vervielfältigung dieses Dokuments, Verwertung und Mitteilung seines Inhalts sind verboten, soweit nicht

			CAD! KEINE MANUELLEN AENDERUNGEN !		Projekt: M-1641-M		Kamera 4		Stueckliste: 25186171		Fg.-Gruppe: .33		Blatt-Nr.: 12	
			Ausdruck-Datum: 14.12.11		=Maschine		Videoueberwachung				Blatt-Global: von 12			
Index	Aenderung-Nr.	Datum / Name	 Herrenknecht AG Schlehenweg 2 D-77963 Schwanau 2 Tel.: 07824 302-0 Fax: 07824 3403 Info@Herrenknecht.de			Zn.-Nr.: 3474-564-002-.33	ST-Videobox	Datum: 19.08.2011	Bearb.: Th	letzte Aenderung: 1B-Rev. vom 13.12.11	160/168			
							+ST-VBox							

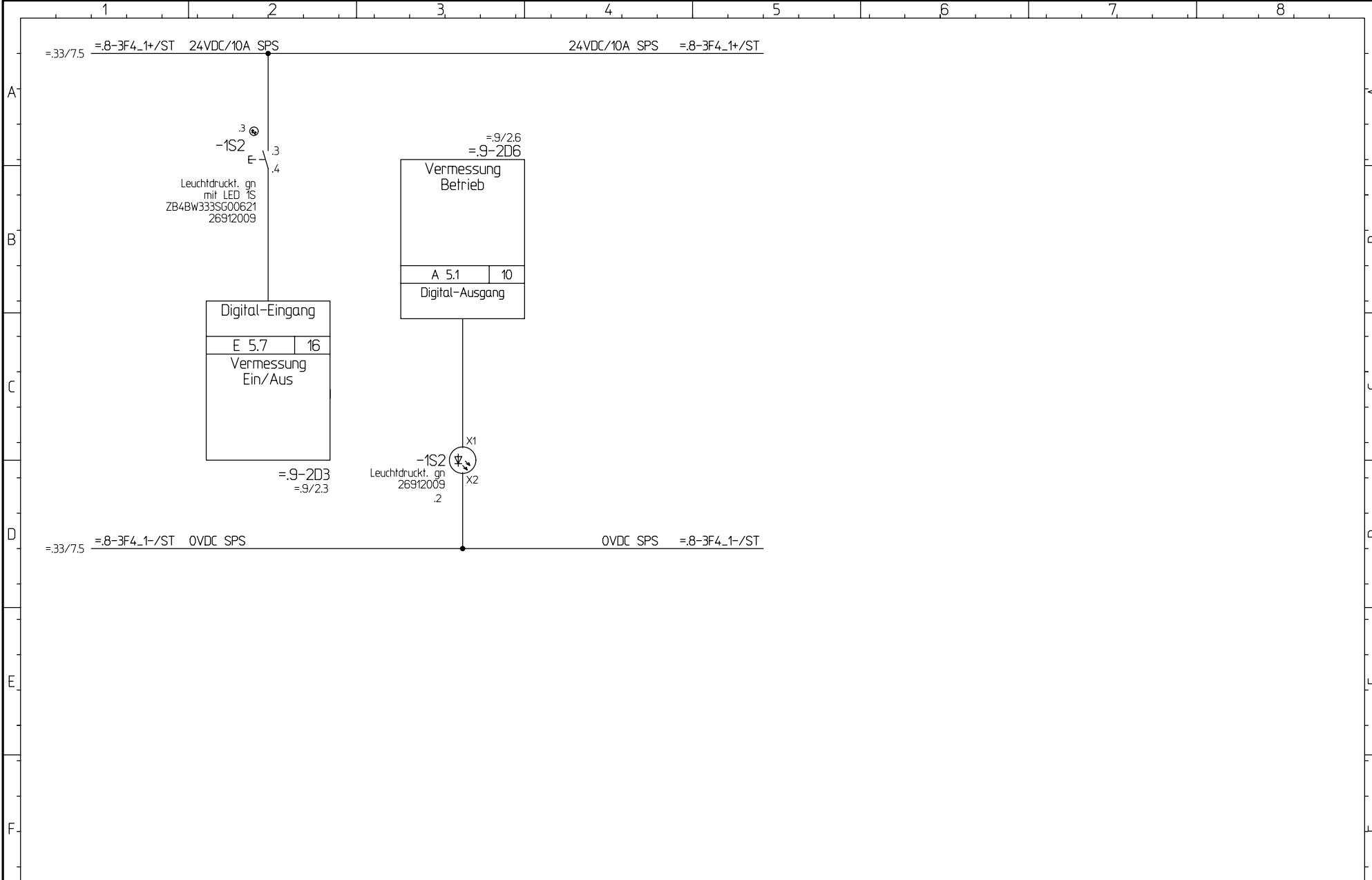

			CAD! KEINE MANUELLEN AENDERUNGEN !		Projekt: M-1641-M		Vermessung Ein/Aus		Stueckliste: 25186171		Fg.-Gruppe: .34		Blatt-Nr.: 1	
			Ausdruck-Datum: 14.12.11		=Maschine		Vermessung				Blatt-Global: von 4			
Index Änderung-Nr. Datum / Name			Herrenknecht AG Schlehenweg 2 D-77963 Schwanaau 2 Tel.: 07824 302-0 Fax.: 07824 3403 Info@Herrenknecht.de		Zn.-Nr.: 3474-564-002-.34		Steuerstand +ST		Datum: 19.08.2011		Bearb.: Th		letzte Aenderung: 161/168	
											IB-Rev. vom 13.12.11		Th	

Patent-, Gebrauchsmuster- oder Geschmacksmuster-Eintragung vorbehalten.
 ausdruecklich gestattet. Zuwiderhandlungen verpflichten zu Schadensersatz. Alle Rechte fuer den Fall der Weitergabe sowie Vervielfaeltigung dieses Dokuments, Verwertung und Mitteilung seines Inhalts sind vorbehalten, soweit nicht

Patent-, Gebrauchsmuster- oder Geschmacksmuster-Eintragung vorbehalten.

ausdruecklich gestattet. Zuwiderhandlungen verpflichten zu Schadensersatz. Alle Rechte fuer den Fall der

Weitergabe sowie Vervielfaeltigung dieses Dokuments, Verwertung und Mitteilung seines Inhalts sind verboten, soweit nicht

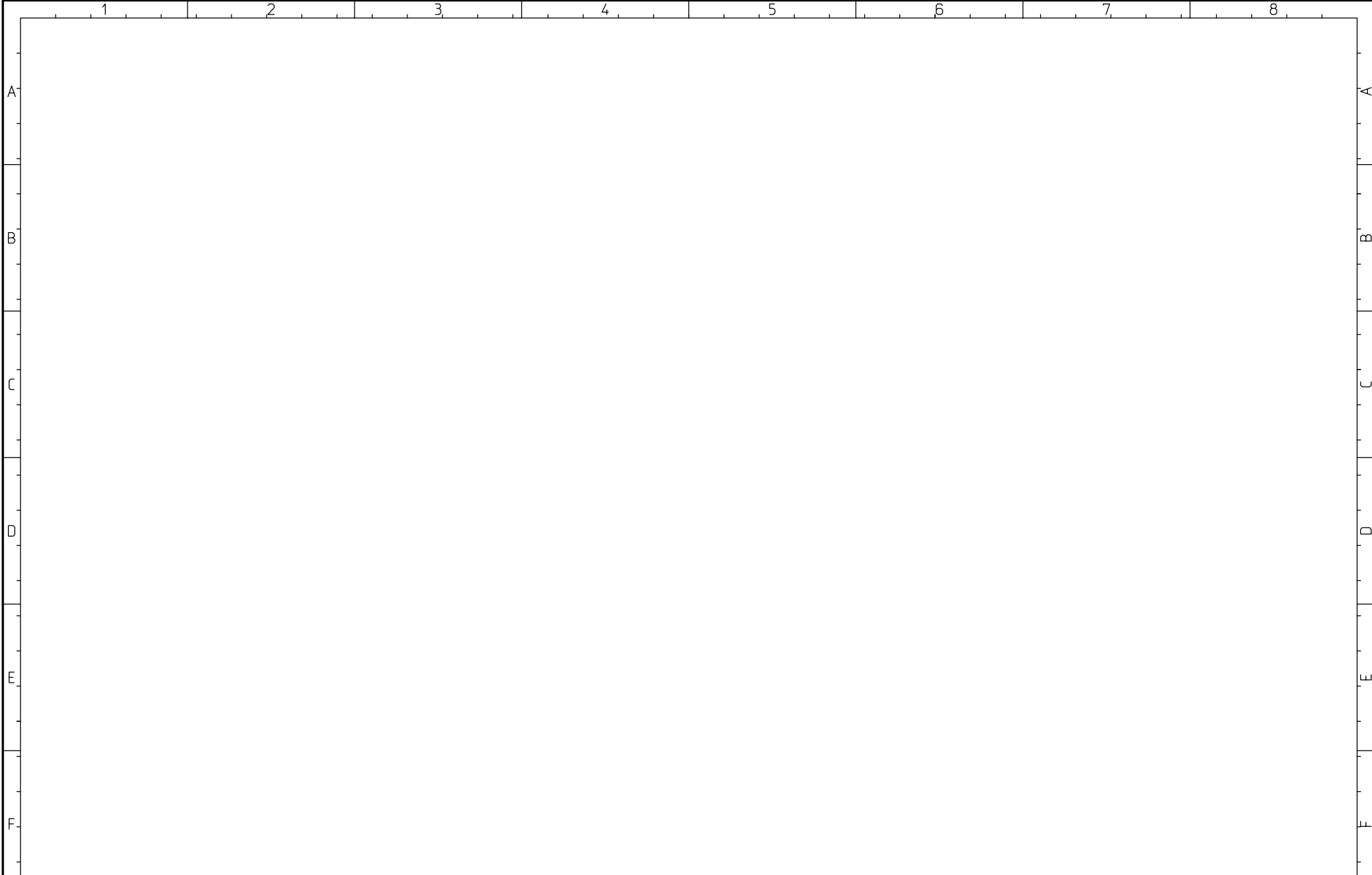

			CAD! KEINE MANUELLEN AENDERUNGEN !	 Herrenknecht AG Schlehenweg 2 D-77963 Schwanau 2 Tel.: 07824 302-0 Fax.: 07824 3403 Info@Herrenknecht.de	Projekt: M-1641-M	Reserve		Stueckliste:	Fg.-Gruppe:	Blatt-Nr.:
			Ausdruck-Datum:		=Maschine	Vermessung		25186171	.34	2
Index	Aenderung-Nr.	Datum / Name	14.12.11		Zn.-Nr.:	Datum:	Bearb.:	letzte Aenderung:	Blatt-Global:	von
				3474-564-002-.34	19.08.2011	Th	1B-Rev. vom 13.12.11 Th	162/168	4	

=.8/5.6 =.8-4F2/1+/UV1 24VDC/10A Vermessung
 =.8/5.6 =.8-4F2/1-/UV1 0VDC Vermessung
 =.32/1.4 =.32-CAN-Bus+
 =.32/1.4 =.32-CAN-Bus-
 =.32/1.4 =.32-CAN-Bus/SC

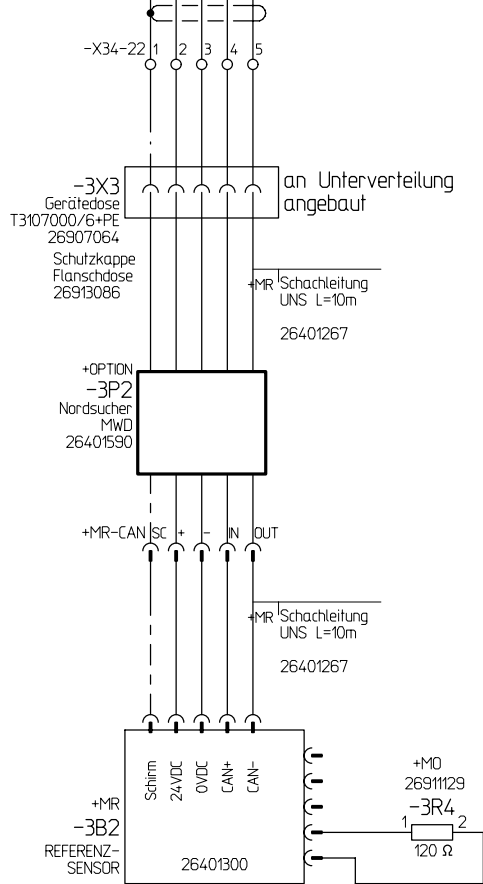

⊘ (6) = 20 kbit/s
 ⊘ (4) = Adresse

			CAD! KEINE MANUELLEN AENDERUNGEN !	Projekt: M-1641-M		Vermessung CAN		Stueckliste: 25186171	Fg.-Gruppe: .34	Blatt-Nr.: 3
			Ausdruck-Datum: 14.12.11	=Maschine		Vermessung		Blatt-Global: von 4		
Index	Änderung-Nr.	Datum / Name	Herrenknecht AG Schlehenweg 2 D-77963 Schwana 2 Tel.: 07824 302-0 Fax.: 07824 3403 Info@Herrenknecht.de		Zn.-Nr.: 3474-564-002-.34	Unterverteilung 1	Datum: 19.08.2011	Bearb.: Th	letzte Änderung: 163/168	
						+UV1	IB-Rev. vom 13.12.11 Th			

Patent-, Gebrauchsmuster- oder
Geschmacksmuster-Eintragung vorbehalten.

ausdruecklich gestattet. Zuwiderhandlungen verpflichten
zu Schadensersatz. Alle Rechte fuer den Fall der

Weitergabe sowie Vervielfaeltigung dieses Dokuments, Verwertung
und Mitteilung seines Inhalts sind verboten, soweit nicht

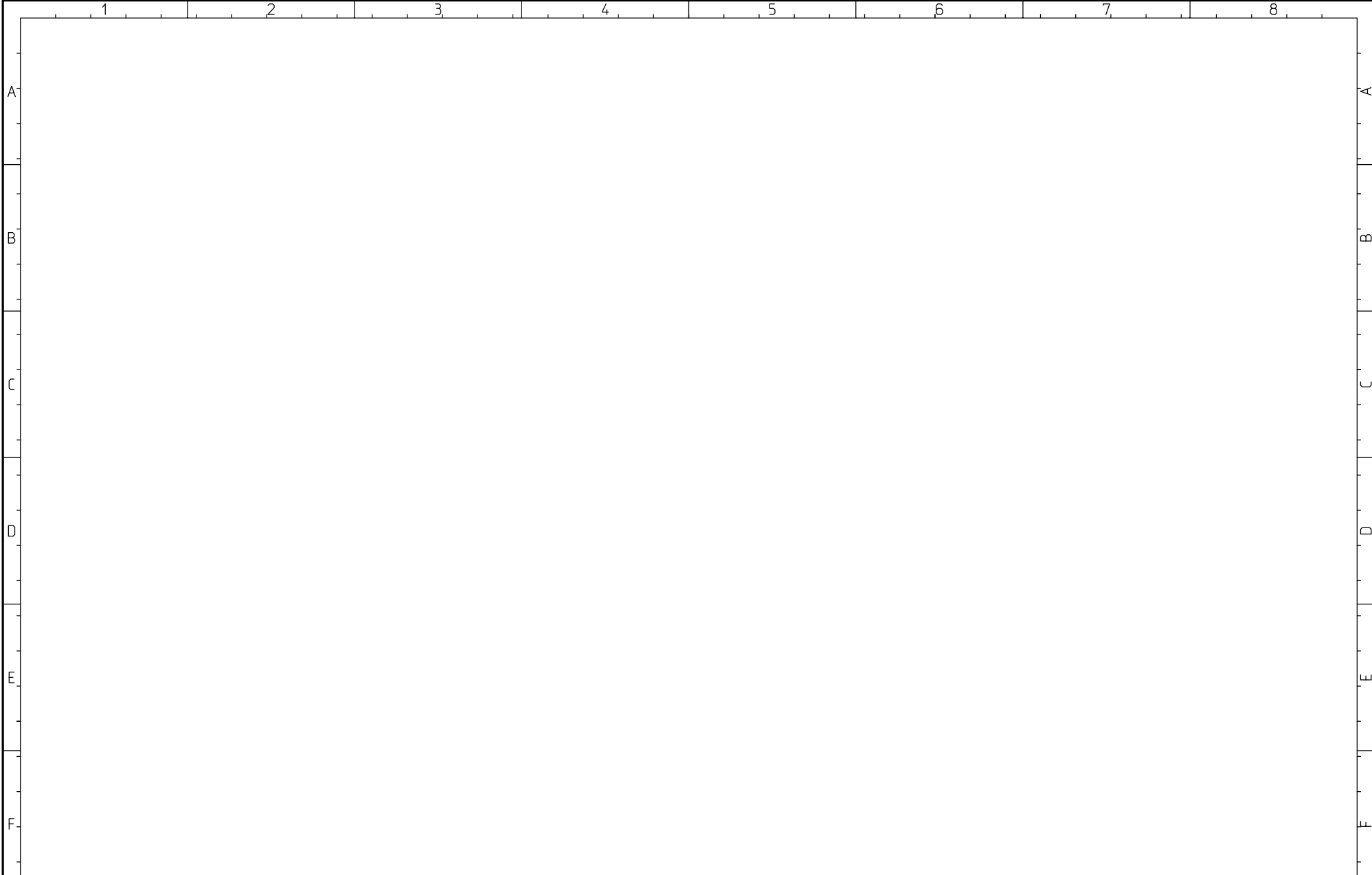

			CAD! KEINE MANUELLEN AENDERUNGEN !	 Herrenknecht AG Schlehenweg 2 D-77963 Schwanaau 2 Tel.: 07824 302-0 Fax.: 07824 3403 Info@Herrenknecht.de	Projekt: M-1641-M	Reserve		Stueckliste:	Fg.-Gruppe:	Blatt-Nr.:
			Ausdruck-Datum:		=Maschine	Vermessung		25186171	.34	4
Index	Aenderung-Nr.	Datum / Name	14.12.11		Zn.-Nr.:	Datum:	Bearb.:	letzte Aenderung:	Blatt-Global:	von
				3474-564-002-.34	19.08.2011	Th	1B-Rev. vom 13.12.11 Th	164/168	4	

=8/11.8 =8-2F5-L/ST 230VAC/16A nach HS
 =8/11.8 =8-2F5-N/ST N
 =13/7.8 =8-PE-ST

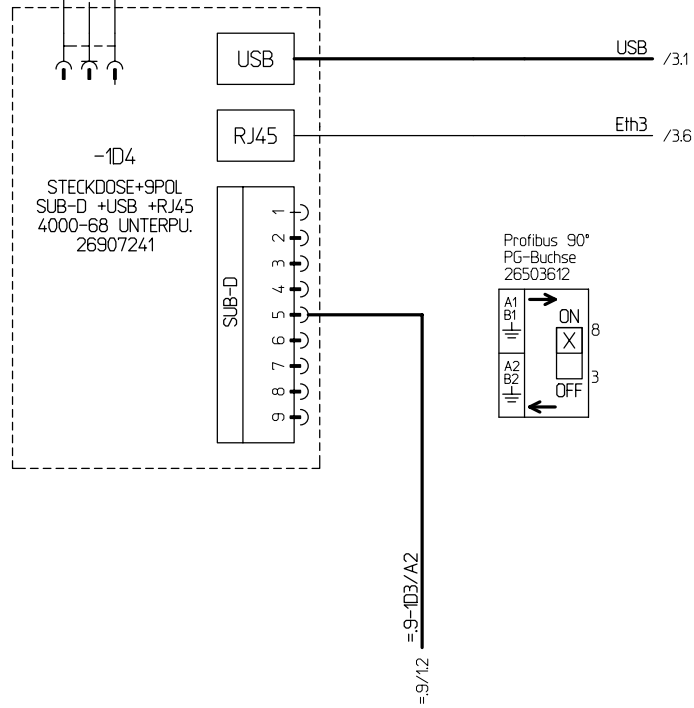

			CAD! KEINE MANUELLEN ÄNDERUNGEN !	 Herrenknecht AG Schleheweg 2 D-77963 Schwanau 2 Tel.: 07824 302-0 Fax.: 07824 3403 Info@Herrenknecht.de	Projekt: M-1641-M		PG/PC Interface		Stueckliste:	Fg.-Gruppe:	Blatt-Nr.:
			Ausdruck-Datum: 14.12.11		=Maschine	Computer		25186171		.35	1
Index	Änderung-Nr.	Datum / Name		Zn.-Nr.:	Steuerstand	Datum:	Bearb.:	letzte Änderung:	Blatt-Global: von 4		
				3474-564-002-.35	+ST	19.08.2011	Th	165/168		IB-Rev. vom 13.12.11 Th	

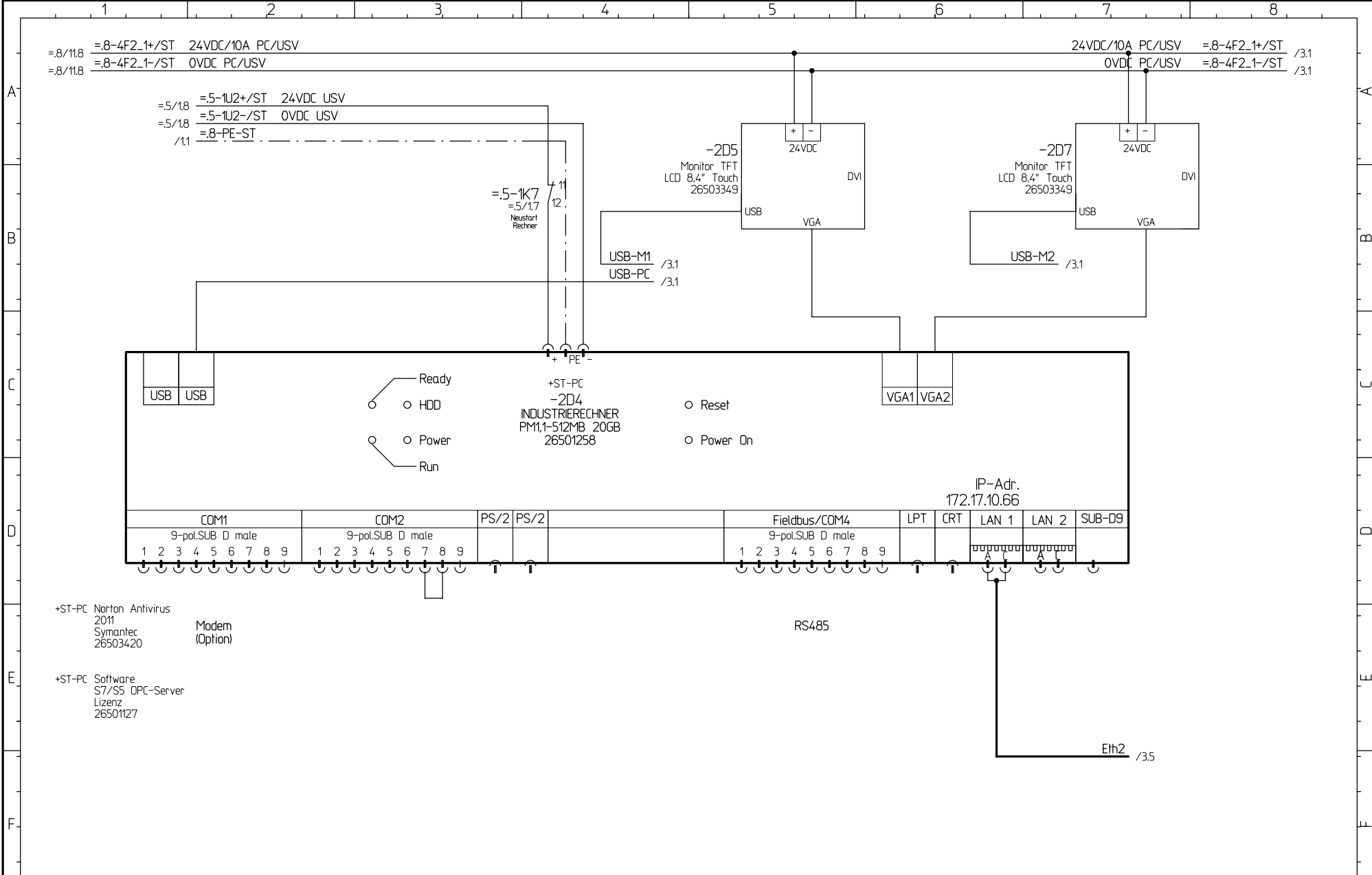

Patent-, Gebrauchsmuster- oder Geschmacksmuster-Eintragung vorbehalten.

ausdrücklich gestattet. Zuwiderhandlungen verpflichten zu Schadensersatz. Alle Rechte für den Fall der

Weitergabe sowie Vervielfältigung dieses Dokuments, Verwertung und Mitteilung seines Inhalts sind verboten, soweit nicht

			CAD! KEINE MANUELLEN AENDERUNGEN !		Projekt: M-1641-M		Computer + Monitor		Stueckliste: 25186171		Fg.-Gruppe: .35		Blatt-Nr.: 2		
			Ausdruck-Datum: 14.12.11		=Maschine		Computer				Blatt-Global: von 4				
Index	Änderung-Nr.	Datum / Name	 Herrenknecht AG Schleheweg 2 D-77963 Schwanaau 2 Tel.: 07824 302-0 Fax.: 07824 3403 Info@Herrenknecht.de			Zn.-Nr.: 3474-564-002-.35	Steuerstand: +ST	Datum: 19.08.2011	Bearb.: Th	letzte Aenderung: IB-Rev. vom 13.12.11		166/168			

Patent-, Gebrauchsmuster- oder Geschmacksmuster-Eintragung vorbehalten.

ausdrücklich gestattet. Zuwiderhandlungen verpflichten zu Schadensersatz. Alle Rechte fuer den Fall der

Weitergabe sowie Vervielfaerung dieses Dokuments, Verwertung und Mitteilung seines Inhalts sind verboten, soweit nicht

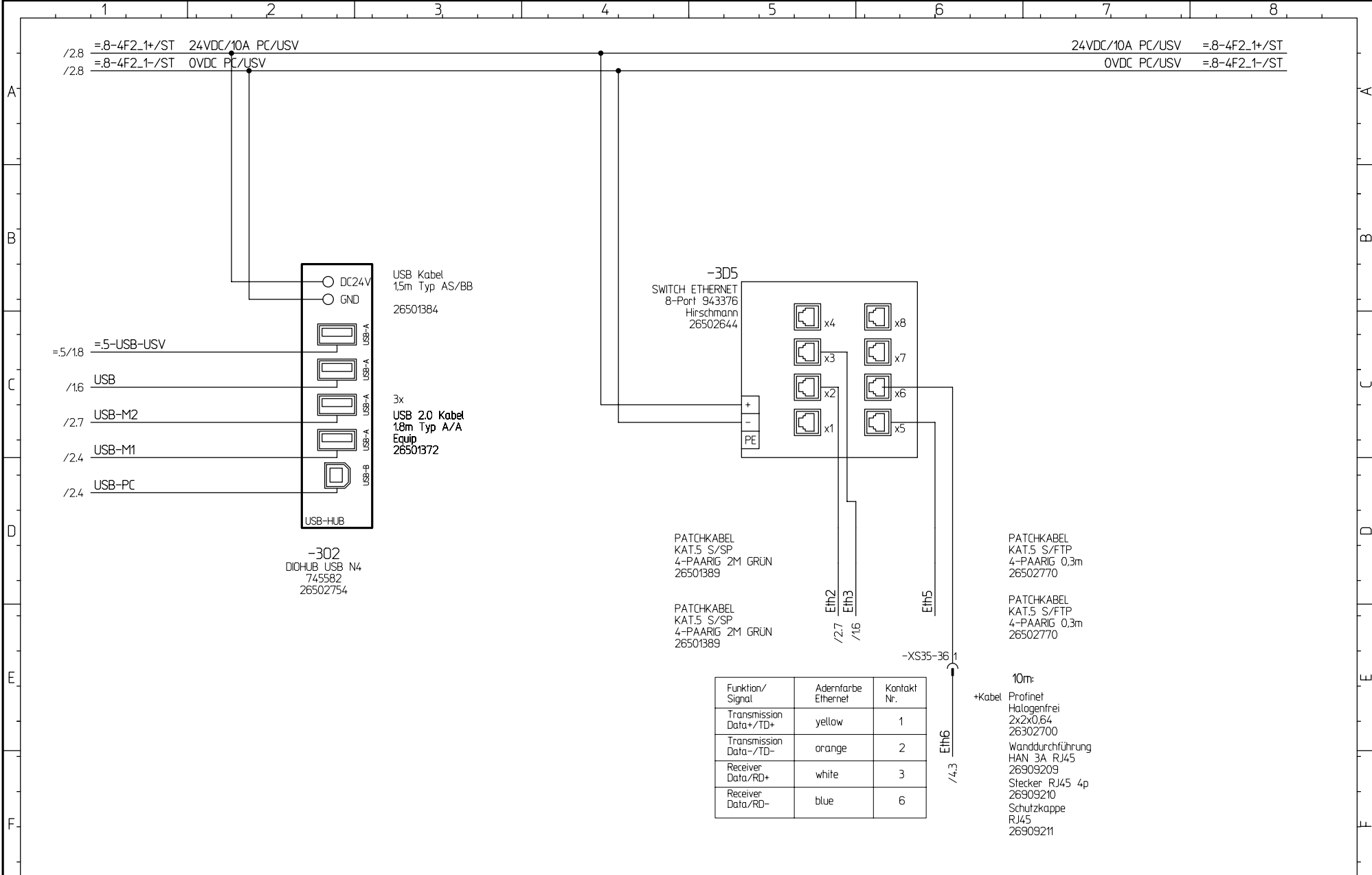



			CAD! KEINE MANUELLEN AENDERUNGEN !		Herrenknecht AG Schlehenweg 2 D-77963 Schwanaeu 2 Tel.: 07824 302-0 Fax.: 07824 3403 Info@Herrenknecht.de		Projekt: M-1641-M		USB-Hub/Ethernet Switch		Stueckliste:	Fg.-Gruppe:	Blatt-Nr.:
			Ausdruck-Datum: 14.12.11				=Maschine		Computer		25186171	.35	3
Index	Aenderung-Nr.	Datum / Name	Zn.-Nr.:	Steuerstand			Datum:	Bearb.:	letzte Aenderung:	Blatt-Global:	von	4	167/168
							3474-564-002-.35		+ST	19.08.2011	Th	IB-Rev. vom 13.12.11 Th	

Patent-, Gebrauchsmuster- oder Geschmacksmuster-Eintragung vorbehalten.

ausdrücklich gestattet. Zuwiderhandlungen verpflichten zu Schadensersatz. Alle Rechte für den Fall der

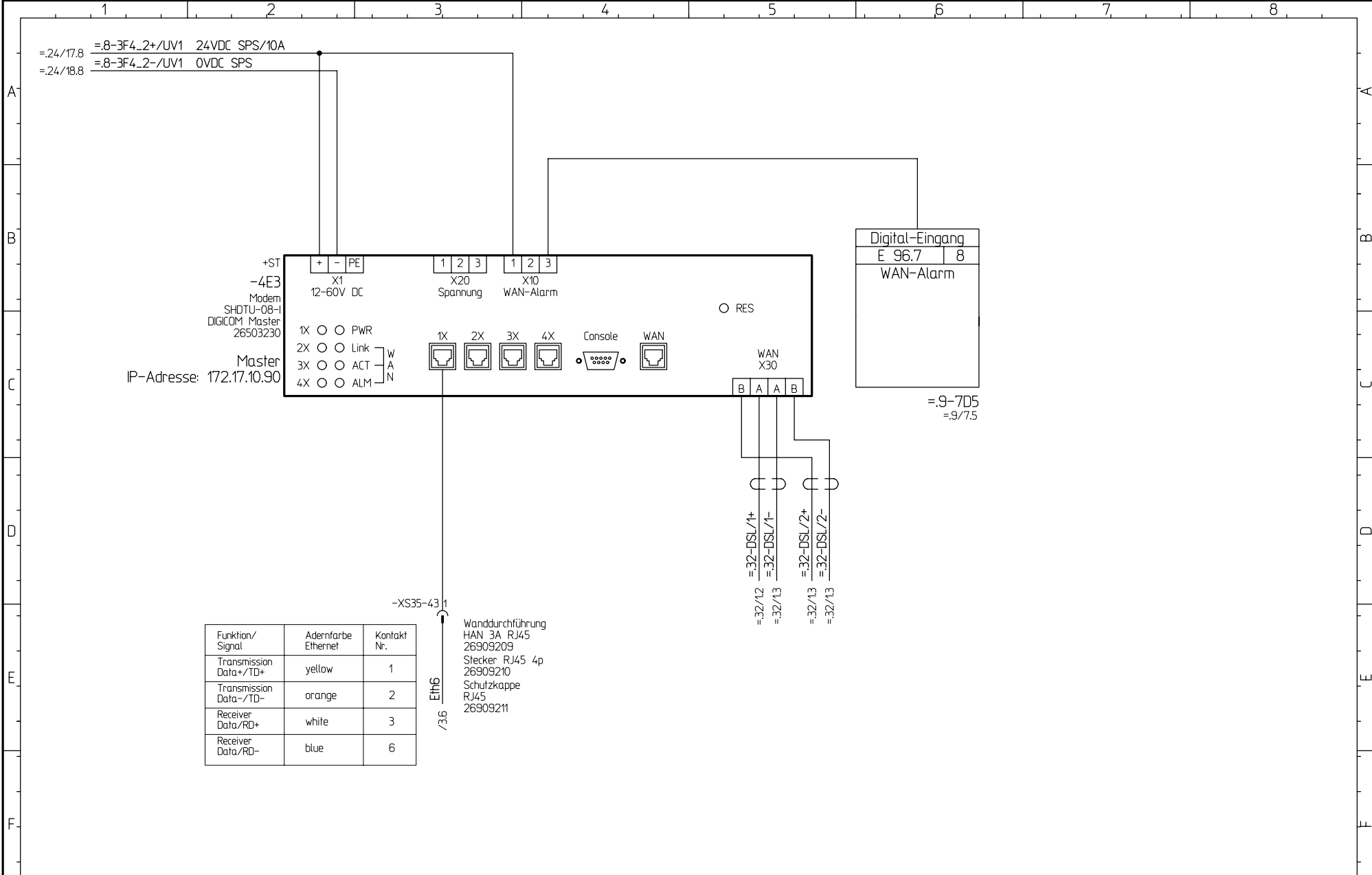
Weitergabe sowie Vervielfältigung dieses Dokuments, Verwertung und Mitteilung seines Inhalts sind verboten, soweit nicht



			CAD! KEINE MANUELLEN AENDERUNGEN !		Projekt: M-1641-M		DSL Modem		Stueckliste: 25186171		Fg.-Gruppe: .35		Blatt-Nr.: 4		
			Ausdruck-Datum: 14.12.11		=Maschine		Computer				Blatt-Global: von 4				
Index	Änderung-Nr.	Datum / Name	 Herrenknecht AG Schlehenweg 2 D-77963 Schwanaau 2 Tel.: 07824 302-0 Fax.: 07824 3403 Info@Herrenknecht.de			Zn.-Nr.: 3474-564-002-.35		Unterverteilung 1		Datum: 19.08.2011	Bearb.: Th	letzte Änderung: 168/168		IB-Rev. vom 13.12.11 Th	

A		B		C		D		E		F	
Klemmenleiste						-XD1 Schild		+MR1 Maschinenrohr 1		Leistenort	
Kabel 36x10mm ²		nach:		Schild							
Klemmentyp	Position	Nr.	Brücken	Übersichts	Verwendungszweck	Fluß	Innen	Verbindung	außen		
Klemme, 3x450 4mm ²		1		=Maschine.22/4,6	Ndf-Aus		+UV1 Unterverteilung 1	-XD1 :1	=Maschine.22-4S6 :1 +M0 Montagefah. zu bestellen		
Klemme, 3x450 4mm ²		2		=Maschine.22/4,6			+UV1 Unterverteilung 1	-XD1 :2	=Maschine.22-4S6 :2 +M0 Montagefah. zu bestellen		
Klemme, 3x450 4mm ²		3		=Maschine.22/4,6	Ndf-Aus		+UV1 Unterverteilung 1	-XD1 :3	=Maschine.22-4S6 :1 +M0 Montagefah. zu bestellen		
Klemme, 3x450 4mm ²		4		=Maschine.22/4,6			+UV1 Unterverteilung 1	-XD1 :4	=Maschine.22-4S6 :2 +M0 Montagefah. zu bestellen		
Klemme, 3x450 4mm ²		5		=Maschine.22/4,6	24VDC		+UV1 Unterverteilung 1	-XD1 :5	=Maschine.22-4S6 :3 +M0 Montagefah. zu bestellen		
Klemme, 3x450 4mm ²		6		=Maschine.22/4,7	Moschine XD1 Ndf-Aus beteiligt		+UV1 Unterverteilung 1	-XD1 :6	=Maschine.22-4S6 :4 +M0 Montagefah. zu bestellen		
Klemme, 3x450 4mm ²		9		=Maschine.22/5,2			+UV1 Unterverteilung 1	-XD1 :7	=Maschine.22-5S2 :1 +Schild Schild		
Klemme, 3x450 4mm ²		7		=Maschine.22/5,2			+UV1 Unterverteilung 1	-XD1 :7	=Maschine.22-5S2 :2 +Schild Schild		
Klemme, 3x450 4mm ²		10		=Maschine.22/5,3			+UV1 Unterverteilung 1	-XD1 :8	=Maschine.20-XD1/10- +Schild Schild		
Klemme, 3x450 4mm ²		8		=Maschine.22/5,4			+UV1 Unterverteilung 1	-XD1 :8	=Maschine.22-5S2 :X2 +Schild Schild		
Klemme, 3x450 4mm ²		9		=Maschine.20/10,3	24VDC		+UV1 Unterverteilung 1	-XD1 :9	=Maschine.20-XD1/9+ +UV1 Unterverteilung 1		
Klemme, 3x450 4mm ²		10		=Maschine.20/10,3	0VDC		+UV1 Unterverteilung 1	-XD1 :10	=Maschine.20-XD1/10- +UV1 Unterverteilung 1		
Klemme, 3x450 4mm ²		11		=Maschine.20/10,3	Wegmessung Schneckenstreifer		+M1 Maschinrohr 1	=Maschine.20-10B2 : +UV1 Unterverteilung 1	-XD1 :11 +UV1 Unterverteilung 1		
Änderung		Datum	Name	Norm	Begr.	Ausdruck-Datum:		13.12.11			
Herrenknecht AG Schäferweg 2 D-70924 Stuttgart Tel: 07142 30240 Fax: 07142 3403		M-1641-M		Auftr.-Nr.: 102552 Zug.-Nr.: 3474-564-002		Bearb. Th		Blatt 1		Blatt 2	

Weitergabe sowie Vervielfältigung dieses Dokuments, Verwertung und Mitteilung seines Inhalts sind verboten, soweit nicht

ausdrücklich gestattet; Zuwiderhandlungen verpflichten zu Schadenersatz. Alle Rechte für den Fall der

Patent-, Gebrauchsmuster- oder Geschmacksmuster-Eintragung vorbehalten.

A		B		C		D		E		F	
Klemmenleiste						-XD1 Schild			+MR1 Maschinenrohr 1		
Klemmenleiste						-XD1 Schild			+MR1 Maschinenrohr 1		
Kabel	36x10mm ²	nach:	Schild								
Klemmentyp	Position	Nr.	Brücken	Übersweis	Verwendungszweck	Fluid	Innen	Verbindung	außen		
Klemme, 3x450 4mm ²		10		=Maschine:19/2.3			+MR1 Maschinenrohr 1	-XD1 :10			
Klemme, 3x450 4mm ²		12		=Maschine:19/2.2	Wagen Schiebezylinder vor	HB194	+UV1 Unterverteilung 1	-XD1 :12	=Maschine:19-21Y2		+
Klemme, 3x450 4mm ²		10		=Maschine:19/2.4				+UV1 Unterverteilung 1	=Maschine:20-XD1/10-		
Klemme, 3x450 4mm ²		13		=Maschine:19/2.4	Wagen Schiebezylinder zurück	HB195	+UV1 Unterverteilung 1	-XD1 :13	=Maschine:19-21Y4		+
Klemme, 3x450 4mm ²		14		=Maschine:25/5.2	Foerderband foerdern		+MR1 Maschinenrohr 1	=Maschine:25-5Y2	+UV1 Unterverteilung 1	-XD1 :14	
Klemme, 3x450 4mm ²		15		=Maschine:25/5.3	Foerderband reversieren		+MR1 Maschinenrohr 1	=Maschine:25-5Y3	+UV1 Unterverteilung 1	-XD1 :15	
Klemme, 3x450 4mm ²		16		=Maschine:25/5.3	Foerderband 0V		+MR1 Maschinenrohr 1	=Maschine:25-5Y3	+UV1 Unterverteilung 1	-XD1 :16	
Klemme, 3x450 4mm ²		17		=Maschine:19/6.2	Maschinenwinde aufwickeln		+MR1 Maschinenrohr 1	=Maschine:19-6Y2	+UV1 Unterverteilung 1	-XD1 :17	
Klemme, 3x450 4mm ²		18		=Maschine:19/6.3	Maschinenwinde abwickeln		+MR1 Maschinenrohr 1	=Maschine:19-6Y3	+UV1 Unterverteilung 1	-XD1 :18	
Klemme, 3x450 4mm ²		19		=Maschine:19/6.3	Maschinenwinde 0V		+MR1 Maschinenrohr 1	=Maschine:19-6Y3	+UV1 Unterverteilung 1	-XD1 :19	
Klemme, 3x450 4mm ²		10		=Maschine:20/1.3				=Maschine:20-XD1/10-			
Klemme, 3x450 4mm ²		20		=Maschine:20/1.2	Schneckenruehler oeffnen		+MR1 Maschinenrohr 1	=Maschine:20-11Y2	+UV1 Unterverteilung 1	-XD1 :20	
Klemme, 3x450 4mm ²		10		=Maschine:20/1.4				=Maschine:20-XD1/10-			

Änderung	Datum	Name	Norm	Begr.	Ausdruck-Datum	Herstellernr. AG Schäferweg 2 Koppau 2 Tel.: 07924 34020 Fax: 07924 3403	M-1641-M	Auftr.-Nr.: 102552	Beitr. Th	Blatt 2
					13.12.11			Zug.-Nr.: 3474-564-002	Datum: 09.02.2011	Blatt: 3

Weitergabe sowie Vervielfältigung dieses Dokuments, Verwertung und Mitteilung seines Inhalts sind verboten, soweit nicht ausdrücklich gestattet; Zuwiderhandlungen verpflichten zu Schadenersatz. Alle Rechte fuer den Fall der Patent-, Gebrauchsmuster- oder Geschmacksmuster-Eintragung vorbehalten.

Klemmenleiste

-XD1
Schild

+MR1
Maschinenrohr 1

Leistenort

Kabel	36x10mm ²	nach:	Schild							
Klemmentyp	Position	Nr.	Brücken	Übersweis	Verwendungszweck	Fluid	Innen	Verbindung	außen	
Klemme, 3450 4mm2		21		=Maschine.20/1/4	Schneckenstieber schließen		+MR1 Maschinenrohr 1	=Maschine.20-11V/4 :+	+UV1 Umlenverteilung 1	-XD1 :21
Klemme, 3450 4mm2		22								
Klemme, 3450 4mm2		23								
Klemme, 3450 4mm2		24								
Klemme, 3450 4mm2		25		=Maschine.20/4,3	Drehzahlfassung Förder Schnecke		+UV1 Umlenverteilung 1	-XD1 :25	+Schild Schild	-4X2 :C
Klemme, 3450 4mm2		26		=Maschine.20/4,3			+UV1 Umlenverteilung 1	-XD1 :26	+Schild Schild	-4X2 :B
Klemme, 3450 4mm2		27		=Maschine.20/4,3	Drehzahlfassung Förder Schnecke		+UV1 Umlenverteilung 1	-XD1 :27	+Schild Schild	-4X2 :A
Klemme, 3450 4mm2		28								
Klemme, 3450 4mm2		1		=Maschine.20/6,2	24VDC V					=Maschine.24-XD9/1
Klemme, 3450 4mm2		29		=Maschine.20/6,3	Erddruck Schnecke	WS039	+UV1 Umlenverteilung 1	-XD1 :29	+Schild Schild	=Maschine.20-6B2
Klemme, 3450 4mm2		30								
Klemme, 3450 4mm2		31								
Klemme, 3450 4mm2		32								

Änderung	Datum	Name	Norm	Begr.	Ausdruck-Datum	13.12.11		Hersteller AG Schäferweg 2 39020 Tel: 07924 30240 Fax: 07924 3403	M-1641-M	Auftr.-Nr.: 102552	Bearb. Th	Blatt 3
										Zug.-Nr.: 3474-564-002	Datum: 09.02.01	Blatt: 4

Weitergabe sowie Vervielfältigung dieses Dokuments, Verwertung und Mitteilung seines Inhalts sind verboten, soweit nicht

ausdrücklich gestattet; Zuwiderhandlungen verpflichten zu Schadenersatz. Alle Rechte für den Fall der

Patent-, Gebrauchsmuster- oder Geschmacksmuster-Eintragung vorbehalten.

A

B

C

D

E

F

Klemmenleiste

-XD1
Schild+MR1
Maschinenrohr 1

Leistenort

8 Kabel 36x10mm²

nach: Schild

8

Klemmentyp

Position

Nr.

Brücken

Überweis

Verwendungszweck

Fluid

Innen

Verbindung

außen

Klemme, 3x50 4mm²

33

Klemme, 3x50 4mm²

34

Klemme, 3x50 4mm²

35

Klemme, 3x50 4mm²

PE

9

6

9

5

5

4

4

3

3

2

2

1

1

Änderung	Datum	Name	Norm	Begr.	Ausdruck-Datum		Herberich AG Schäferweg 2 50824 Bergau 2 Tel.: 07924 30240 Fax: 07924 3403	M-1641-M	Auftr.-Nr.: 102552	Bearb. Th.	Blatt 4
					13.12.11				Zwang-Nr.: 3474-564-002	Datum: 09.02.01	-

ISO 16016

Weitergabe sowie Vervielfältigung dieses Dokuments, Verwertung und Mitteilung seines Inhalts sind verboten, soweit nicht

ausdrücklich gestattet; Zuwiderhandlungen verpflichten zu Schadenersatz. Alle Rechte hier den Fall der

Patent-, Gebrauchsmuster- oder Geschmacksmuster-Eintragung vorbehalten.

Klemmenleiste

-XD2 Maschinenrohr

+MR1 Maschinenrohr 1

Leistentort

Klemmentyp	Position	Nr.	Brücken	Übersichts	Verwendungszweck	Fluid	Innen	Verbindung	außen
Kabel 48X1mm²					nach: MR				
Klemme, 3450 4mm2		1		=Maschine13/13.2	24VDC SPS		+UV1 Unterverteilung 1	-XD2 :1 +Schild Schild	=Maschine13-13B2 :
Klemme, 3450 4mm2		2		=Maschine13/13.2	0VDC SPS		+UV1 Unterverteilung 1	-XD2 :2	=Maschine13-XD2/2-
Klemme, 3450 4mm2		3							
Klemme, 3450 4mm2		4							
Klemme, 3450 4mm2		5							
Klemme, 3450 4mm2		6		=Maschine13/15.2	24VDC SPS	WS038	+UV1 Unterverteilung 1	-XD2 :6 +Schild Schild	=Maschine13-15B2 :
Klemme, 3450 4mm2		7		=Maschine13/15.2	Erddruck Schneidrad	WS038	+UV1 Unterverteilung 1	-XD2 :7 +Schild Schild	=Maschine13-15B2 :
Klemme, 3450 4mm2		8		=Maschine13/14.3	Drehzahlerrfassung Schneidrad		+UV1 Unterverteilung 1	-XD2 :8 +Schild Schild	=Maschine13-14X2 :C
Klemme, 3450 4mm2		9		=Maschine13/14.3			+UV1 Unterverteilung 1	-XD2 :9 +Schild Schild	=Maschine13-14X2 :B
3430 gr 4mm2									
3430 gr 4mm2		10		=Maschine13/14.3	Drehzahlerrfassung Schneidrad		+UV1 Unterverteilung 1	-XD2 :10 +Schild Schild	=Maschine13-14X2 :A
Klemme, 3450 4mm2		2		=Maschine20/8/6					=Maschine13-XD2/2-
Klemme, 3450 4mm2		11		=Maschine20/8/5	Schneckenröhler Növentill	SC063	+UV1 Unterverteilung 1	-XD2 :11 +MR Maschinenrohr	=Maschine20-8/5 +
Klemme, 3450 4mm2		1		=Maschine11/2/6					=Maschine13-XD2/1+

Änderung		Begr.		Ausdruck-datum		Herstellernr. AG		Auftr.-Nr.:		Beitr. Th		Blatt 1	
	Datum	Name	Norm		13.12.11		Schadeneng 2 Schadenr 2 Tel: 07924 34030 Fax: 07924 3403	M-1641-M	102552				
									Zug-Nr.: 3474-564-002		Datum: 09.02.01		Blatt: 2

Weitergabe sowie Vervielfältigung dieses Dokuments, Verwertung und Mitteilung seines Inhalts sind verboten, soweit nicht ausdrücklich gestattet. Zuwiderhandlungen verpflichten zu Schadenersatz. Alle Rechte für den Fall der Patent-, Gebrauchsmuster- oder Geschmacksmuster-Eintragung vorbehalten.

		A	B	C	D	E	F				
		Klemmenleiste -XD2 Maschinenrohr				+MR1 Maschinenrohr 1		Leistenort			
8		Kabel 48x1mm²		nach:	MR			8			
Klemmentyp	Position	Nr.	Funkten	Übersichts	Verwendungszweck	Funkt.	Innen	Verbindung	außen		
Klemme, 3450 4mm2		12		=Maschine:11/2/6	HD-Filter Steuerzylinder verschmutzt	ST001	+UV1 Unterverteilung 1	-XD2 :12	=Maschine:11-286 +MR Maschinenrohr	:	
Klemme, 3450 4mm2		13		=Maschine:18/5/2			+UV1 Unterverteilung 1	-XD2 :13	=Maschine:18-582 +MR Maschinenrohr	:	
Klemme, 3450 4mm2		14		=Maschine:18/5/3	Steuerzylinder 1 Druckmessung		+UV1 Unterverteilung 1	-XD2 :14	=Maschine:18-582 +MR Maschinenrohr	:	
Klemme, 3450 4mm2		15		=Maschine:18/5/5			+UV1 Unterverteilung 1	-XD2 :15	=Maschine:18-585 +MR Maschinenrohr	:	
Klemme, 3450 4mm2		16		=Maschine:18/5/5	Steuerzylinder 2 Druckmessung		+UV1 Unterverteilung 1	-XD2 :16	=Maschine:18-585 +MR Maschinenrohr	:	
Klemme, 3450 4mm2		17		=Maschine:18/6/2			+UV1 Unterverteilung 1	-XD2 :17	=Maschine:18-682 +MR Maschinenrohr	:	
Klemme, 3450 4mm2		18		=Maschine:18/6/3	Steuerzylinder 3 Druckmessung		+UV1 Unterverteilung 1	-XD2 :18	=Maschine:18-682 +MR Maschinenrohr	:	
Klemme, 3450 4mm2		19		=Maschine:18/6/5			+UV1 Unterverteilung 1	-XD2 :19	=Maschine:18-685 +MR Maschinenrohr	:	
Klemme, 3450 4mm2		20		=Maschine:18/6/5	Steuerzylinder 4 Druckmessung		+UV1 Unterverteilung 1	-XD2 :20	=Maschine:18-685 +MR Maschinenrohr	:	
Klemme, 3450 4mm2		21		=Maschine:24/1/2	24VDC SPS	WS006	+UV1 Unterverteilung 1	-XD2 :21	=Maschine:24-17B2 +MR Maschinenrohr	:	
Klemme, 3450 4mm2		22		=Maschine:24/1/3	Druck Schwammlanze 1 Schwammstaus	WS006	+UV1 Unterverteilung 1	-XD2 :22	=Maschine:24-17B2 +MR Maschinenrohr	:	
Klemme, 3450 4mm2		23		=Maschine:24/1/5	24VDC SPS	WS011	+UV1 Unterverteilung 1	-XD2 :23	=Maschine:24-17B5 +MR Maschinenrohr	:	
Klemme, 3450 4mm2		24		=Maschine:24/1/5	Druck Schwammlanze 2 Schwammstaus	WS011	+UV1 Unterverteilung 1	-XD2 :24	=Maschine:24-17B5 +MR Maschinenrohr	:	
1										1	

Änderung	Datum	Name	Norm	Begr.	Ausdruck-Datum
					13.12.11



Herberich AG
Schadenseng
Zentrum 2
Tel.: 07924 30240
Fax: 07924 3403

M-1641-M

Auftr.-Nr.	102552
Zug.-Nr.	3474-564-002

Beitr. Th	Blatt 2
Datum: 09.02.01	Blatt: 3

Klemmenleiste

-XD2
Maschinenrohr

+MR1
Maschinenrohr 1

Leistenorht

Kabel	48x1mm²	nach:	MR															
Klemmentyp	Position	Nr.	Einfließen	Überschneis	Verwendungszweck	Fluid	Innen	Verbindung	außen									
Klemme, 34,50 4mm2		1	•	=Maschine,20/8,2		SC002		=Maschine,20-8B2 +MR Maschinenrohr										
Klemme, 34,50 4mm2		25		=Maschine,20/8,3	Druckschal. Speicher Schneckenstrieber geladen	SC002	+UV1 Unterverteilung 1	=Maschine,20-8B2 +MR Maschinenrohr										
Klemme, 34,50 4mm2		2	•	=Maschine,18/8,2				=Maschine,13-XD2/2-										
Klemme, 34,50 4mm2		26		=Maschine,18/8,2	Steuerzylinder 1 ausfahren		=Maschine,18-8Y2 +MR1 Maschinenrohr 1	+UV1 Unterverteilung 1	-XD2 :26									
Klemme, 34,50 4mm2		2	•	=Maschine,18/8,3			+MR1 Maschinenrohr 1	-XD2 :2										
Klemme, 34,50 4mm2		27		=Maschine,18/8,3	Steuerzylinder 1 einfahren		=Maschine,18-8Y4 +MR1 Maschinenrohr 1	+UV1 Unterverteilung 1	-XD2 :27									
Klemme, 34,50 4mm2		2	•	=Maschine,18/8,6				=Maschine,13-XD2/2-										
Klemme, 34,50 4mm2		28		=Maschine,18/8,5	Steuerzylinder 2 ausfahren		=Maschine,18-8Y5 +MR1 Maschinenrohr 1	+UV1 Unterverteilung 1	-XD2 :28									
Klemme, 34,50 4mm2		2	•	=Maschine,18/8,7				=Maschine,13-XD2/2-										
Klemme, 34,50 4mm2		29		=Maschine,18/8,6	Steuerzylinder 2 einfahren		=Maschine,18-8Y6 +MR1 Maschinenrohr 1	+UV1 Unterverteilung 1	-XD2 :29									
Klemme, 34,50 4mm2		2	•	=Maschine,18/9,2				=Maschine,13-XD2/2-										
Klemme, 34,50 4mm2		30		=Maschine,18/9,2	Steuerzylinder 3 ausfahren		=Maschine,18-9Y2 +MR1 Maschinenrohr 1	+UV1 Unterverteilung 1	-XD2 :30									
Klemme, 34,50 4mm2		2	•	=Maschine,18/9,3			+MR1 Maschinenrohr 1	-XD2 :2										

Änderung		Begr.		Ausdruck-datum		Herstellernr. AG		Auftr.-Nr.		Beabr. Th		Bohr. 3	
	Datum	Name	Norm		13.12.11		Schadenweg 2 34020 Tel.: 07924 34020 Fax: 07924 3403	102552					
←		→		↔		↔		↔		↔		↔	
				M-1641-M				3474-564-002		Datum: 9.9.2011		Blatt: 4	

Weitergabe sowie Vervielfältigung dieses Dokuments, Verwertung und Mitteilung seines Inhalts sind verboten, soweit nicht ausdrücklich gestattet. Zuwiderhandlungen verpflichten zu Schadenersatz. Alle Rechte für den Fall der Patent-, Gebrauchsmuster- oder Geschmacksmuster-Eintragung vorbehalten.

Klemmenleiste

-XD2 Maschinenrohr

+MR1 Maschinenrohr 1

Leistenort

Kabel	48x1mm²	nach:	MR						
Klemmentyp	Position	Nr.	Einfließen	Quarverweis	Verwendungszweck	Fluid	Innen	Verbindung	außen
Klemme 3450 4mm2		31		=Maschine:18/9:3	Steuerzylinder 3 einfließen		+MR1 Maschinenrohr 1	+XD2 :31 +UV1 Unterverteilung 1	
Klemme 3450 4mm2		2		=Maschine:18/9:6				=Maschine:13-XD2/2-	
Klemme 3450 4mm2		32		=Maschine:18/9:5	Steuerzylinder 4 ausfahren		+MR1 Maschinenrohr 1	+XD2 :32 +UV1 Unterverteilung 1	
Klemme 3450 4mm2		2		=Maschine:18/9:7				=Maschine:13-XD2/2-	
Klemme 3450 4mm2		33		=Maschine:18/9:6	Steuerzylinder 4 einfließen		+MR1 Maschinenrohr 1	+XD2 :33 +UV1 Unterverteilung 1	
Klemme 3450 4mm2		34		=Maschine:18/10:2	Umlaufventil Steuerzylinder		+MR1 Maschinenrohr 1	+XD2 :34 +UV1 Unterverteilung 1	
Klemme 3450 4mm2		35		=Maschine:18/10:3	Umlaufventil Steuerzylinder		+MR1 Maschinenrohr 1	+XD2 :35 +UV1 Unterverteilung 1	
Klemme 3450 4mm2		36		=Maschine:13/13:2	Quecksilber-Schalter links 7°		+UV1 Unterverteilung 1	+XD2 :36 +Schild Schild	
Klemme 3450 4mm2		1		=Maschine:13/13:3				=Maschine:13-13B3 +Schild Schild	
Klemme 3450 4mm2		37		=Maschine:13/13:3	Quecksilber-Schalter rechts 7°		+UV1 Unterverteilung 1	+XD2 :37 +Schild Schild	
Klemme 3450 4mm2		1		=Maschine:13/13:5				=Maschine:13-13B4 +Schild Schild	
Klemme 3450 4mm2		38		=Maschine:13/13:5	Quecksilber-Schalter links 25°		+UV1 Unterverteilung 1	+XD2 :38 +Schild Schild	
Klemme 3450 4mm2		1		=Maschine:13/13:6				=Maschine:13-XD2/1+	

Änderung		Begr.		Ausdruck-datum		Herstellernr. AG		Auftr.-Nr.:		Bearb. Th		Blatt 4	
	Datum	Name	Norm		13.12.11		Schadenweg 2 D-70922 Stuttgart Tel: 07142 30240 Fax: 07142 3403	M-1641-M	102552			Datum: 09.02.01	Blatt: 5
								Zug-Nr.: 3474-564-002					

Weitergabe sowie Vervielfältigung dieses Dokuments, Verwertung und Mitteilung seines Inhalts sind verboten, soweit nicht

ausdrücklich gestattet; Zuwiderhandlungen verpflichten zu Schadenersatz. Alle Rechte fuer den Fall der

Patent-, Gebrauchsmuster- oder Geschmacksmuster-Eintragung vorbehalten.

Klemmenleiste

-XD2
Maschinenrohr

+MR1
Maschinenrohr 1

Leistentort

8		Kabel		48x1mm ²		nach: MR		8	
Klemmentyp	Position	Nr.	Brücken	Übersichts	Verwendungszweck	Fluid	Innen	Verbindung	außen
Klemme, 3450 4mm2		39		=Maschine13/136	Quecksilber-Schalter rechts 25°		+UV1 Unterverteilung 1	-XD2 :39	=Maschine13-13B6 +Shield Schild
3430 gr 4mm2		40		=Maschine13/22	Türüberwachung		+UV1 Unterverteilung 1	-XD2 :40	=Maschine13-2B3 +Shield Schild
Klemme, 3450 4mm2		41		=Maschine13/22			+UV1 Unterverteilung 1	-XD2 :41	=Maschine13-2B3 +Shield Schild
Klemme, 3450 4mm2		42		=Maschine13/22			+UV1 Unterverteilung 1	-XD2 :42	=Maschine13-2B3 +Shield Schild
Klemme, 3450 4mm2		43		=Maschine13/23	Türüberwachung	Abbaurraum	+UV1 Unterverteilung 1	-XD2 :43	=Maschine13-2B3 +Shield Schild
Klemme, 3450 4mm2		44							
Klemme, 3450 4mm2		45							
Klemme, 3450 4mm2		46							
Klemme, 3450 4mm2		47							
Klemme, 3450 4mm2		48							
1									
2									
3									
4									
5									
6									
7									
8									

Änderung	Datum	Name	Norm	Begr.	Ausdruck-Datum:	13.12.11		Herberich AG Schadenevgt 2 Tel: 07924 34040 Fax: 07924 3403	M-1641-M	Auftr.-Nr.: 102552	Zug.-Nr.: 3474-564-002	Beitr. Th	Batr. 5

Weitergabe sowie Vervielfältigung dieses Dokuments, Verwertung und Mitteilung seines Inhalts sind verboten, soweit nicht ausdrücklich gestattet; Zuwiderhandlungen verpflichten zu Schadenersatz. Alle Rechte für den Fall der Patent-, Gebrauchsmuster- oder Geschmacksmuster-Eintragung vorbehalten.

Klemmenleiste

-XD9 +MR2

Schaumanlage Maschinenrohr 2

Kabel	48x1mm ²	nach:							
Klemmentyp	Position	Nr.	Brücken	Übersichts	Verwendungszweck	Fluid	Innen	Verbindung	außen
Klemme 3450 4mm2		1	•	=Maschine 24/9/2	24VDC V		+UV1 Unterverteilung 1	-XD9 :1	=Maschine 24-XD9/1
Klemme 3450 4mm2		2	•	=Maschine 24/9/2	OVDC V		+UV1 Unterverteilung 1	-XD9 :2	=Maschine 24-XD9/2
Klemme 3450 4mm2		3		=Maschine 24/9/3	Schauanlage 1 Liquidzulauf Auf/Zu		+MR2 Maschinenrohr 2	=Maschine 24-9Y3 :+	-XD9 :3
Klemme 3450 4mm2		2	•	=Maschine 24/9/4					=Maschine 24-XD9/2
Klemme 3450 4mm2		4		=Maschine 24/9/4	Schauanlage 2 Liquidzulauf Auf/Zu		+MR2 Maschinenrohr 2	=Maschine 24-9Y4 :+	-XD9 :4
Klemme 3450 4mm2		2	•	=Maschine 24/10/3					=Maschine 24-XD9/2
Klemme 3450 4mm2		5		=Maschine 24/10/3	Schauanlage 1 Luftzulauf Auf/Zu		+UV1 Unterverteilung 1	-XD9 :5	=Maschine 24-10Y3 :+
Klemme 3450 4mm2		2	•	=Maschine 24/10/4					=Maschine 24-XD9/2
Klemme 3450 4mm2		6		=Maschine 24/10/4	Schauanlage 2 Luftzulauf Auf/Zu		+UV1 Unterverteilung 1	-XD9 :6	=Maschine 24-10Y4 :+
Klemme 3450 4mm2		2	•	=Maschine 24/3/3					=Maschine 24-XD9/2
Klemme 3450 4mm2		7		=Maschine 24/3/3	Schauanlage Liquidventil Auf/Zu		+UV1 Unterverteilung 1	-XD9 :7	=Maschine 24-3Y3 :+
Klemme 3450 4mm2		2	•	=Maschine 24/3/5					=Maschine 24-XD9/2
Klemme 3450 4mm2		8		=Maschine 24/3/5	Schauanlage Bypass Liquidpumpe Auf/Zu		+UV1 Unterverteilung 1	-XD9 :8	=Maschine 24-3Y5 :+

Änderung	Datum	Name	Norm	Begr.	Ausdruck-Datum			Herstellernr. AG	Auftr.-Nr.	Bearb. Th	Blatt 1
					13.12.11			Schadenweg 2 Postfach 2 Tel: 07824 34030 Fax: 07824 3403	102552		
									Zug-Nr.: 3474-564-002		Blatt 2



M-1641-M

Weitergabe sowie Vervielfältigung dieses Dokuments, Verwertung und Mitteilung seines Inhalts sind verboten, soweit nicht ausdrücklich gestattet. Zuwiderhandlungen verpflichten zu Schadenersatz. Alle Rechte für den Fall der Patent-, Gebrauchsmuster- oder Geschmacksmuster-Eintragung vorbehalten.

Klemmenleiste

-XD9 +MR2

Schaumanlage Maschinenrohr 2

Leistenort

Kabel	48x1mm ²	nach:							
Klemmentyp	Position	Nr.	Brücken	Übersicht	Verwendungszweck	Fluid	Innen	Verbindung	außen
Klemme 3450 4mm2		24		=Maschine 24/15/3	Schaumlanze 1 Luftdurchfluss	WS005	+UV1 Unterverteilung 1	-XD9 :24 : +MR2 Maschinenrohr 2	=Maschine 24-15B2 :4- +MR Maschinenrohr
Klemme 3450 4mm2		1		=Maschine 20/5/2	24VDC V				=Maschine 24-XD9/1
Klemme 3450 4mm2		25		=Maschine 20/5/3	Arbeitsdruck Förderschnecke			=Maschine 20-5B2 : +UV1 Unterverteilung 1	-XD9 :25 : +UV1 Unterverteilung 1
Klemme 3450 4mm2		26		=Maschine 24/15/6	Schaumlanze 2 Luftdurchfluss	WS010	+UV1 Unterverteilung 1	-XD9 :26 : +UV1 Unterverteilung 1	=Maschine 24-15B5 :4- +MR Maschinenrohr
Klemme 3450 4mm2		1		=Maschine 19/15/5	24VDC V				=Maschine 24-XD9/1
Klemme 3450 4mm2		27		=Maschine 19/15/5	Arbeitsdruck Pumpe 1	AM005	+UV1 Unterverteilung 1	-XD9 :27 : +UV1 Unterverteilung 1	=Maschine 13-15B4 : +Schid Schild
Klemme 3450 4mm2		28		=Maschine 24/16/3	Schaumlanze 1 Liquiddurchfluss	WS003	+UV1 Unterverteilung 1	-XD9 :28 : +UV1 Unterverteilung 1	=Maschine 24-16B2/27- +MR Maschinenrohr
Klemme 3450 4mm2		1		=Maschine 24/18/3	24VDC V				=Maschine 24-XD9/1
Klemme 3450 4mm2		29		=Maschine 24/18/3	Schaum Druck Hauptleitung	WS088	+UV1 Unterverteilung 1	-XD9 :29 : +UV1 Unterverteilung 1	=Maschine 24-18B2 : +MR Maschinenrohr
Klemme 3450 4mm2		30		=Maschine 19/7/3	Betriebsmeldung Winder/ Foerderband		+UV1 Unterverteilung 1	-XD9 :30 : +UV1 Unterverteilung 1	=Maschine 19-7H2 :+ +M0 Montagefkt zu bestellen
Klemme 3450 4mm2		31		=Maschine 19/7/3	OVDC SPS		+UV1 Unterverteilung 1	-XD9 :31 : +UV1 Unterverteilung 1	=Maschine 19-7H2 :+ +M0 Montagefkt zu bestellen
Klemme 3450 4mm2		32		=Maschine 19/7/4	Anlaufwarnung Winder/ Foerderband		+UV1 Unterverteilung 1	-XD9 :32 : +UV1 Unterverteilung 1	=Maschine 19-7H2 :+ +M0 Montagefkt zu bestellen
Klemme 3450 4mm2		33							

Änderung	Datum	Name	Norm	Begr.	Ausdruck-Datum					Beitr. Th	Blatt 4
					13.12.11		Herrnrecht AG Schadenweg 2 Tel: 07924 3402-0 Fax: 07924 3403	M-1641-M	Auftr.-Nr.: 102552 Zug.-Nr.: 3474-564-002		Blatt 5

Weitergabe sowie Vervielfältigung dieses Dokuments, Verwertung und Mitteilung seines Inhalts sind verboten, soweit nicht ausdrücklich gestattet. Zuwiderhandlungen verpflichten zu Schadenersatz. Alle Rechte fuer den Fall der Patent-, Gebrauchsmuster- oder Geschmacksmuster-Eintragung vorbehalten.

Klemmenleiste

-XD9 Schaumanlage

+MR2 Maschinenrohr 2

Leistenort

Kabel	48x1mm ²	nach:																																										
Klemmentyp	Position	Nr.	Brücken	Übersichts																																								
Klemme, 3x50 4mm2		34		=Maschine:13/3.2																																								
				Thermistor Schneidrad																																								
Klemme, 3x50 4mm2		35		=Maschine:13/3.3																																								
				Thermistor Schneidrad																																								
Klemme, 3x50 4mm2		36		=Maschine:13/16.2																																								
				Schneidrad drehen links																																								
Klemme, 3x50 4mm2		37		=Maschine:13/16.4																																								
				Schneidrad drehen rechts																																								
Klemme, 3x50 4mm2		38		=Maschine:13/16.3																																								
				Schneidrad drehen 0V																																								
Klemme, 3x50 4mm2		39		=Maschine:11/12																																								
				Ölniveau min OK																																								
Klemme, 3x50 4mm2		40		=Maschine:11/14																																								
				Ölniveau max. OK																																								
Klemme, 3x50 4mm2		41		=Maschine:12/3.2																																								
				Fehlniveau OK																																								
Klemme, 3x50 4mm2		42		=Maschine:24/16.6																																								
				Schaumlanze 2 Liquiddurchfluss																																								
Klemme, 3x50 4mm2		1		=Maschine:11/2.2																																								
				Deitemperatur Hydrauliktrank Maschine																																								
<table border="1"> <tr> <td colspan="2">Ausdruck-Datum:</td> <td colspan="2">13.12.11</td> </tr> <tr> <td colspan="2">Änderung:</td> <td colspan="2"></td> </tr> <tr> <td>Datum</td> <td>Name</td> <td>Grp.</td> <td>Norm</td> </tr> </table>					Ausdruck-Datum:		13.12.11		Änderung:				Datum	Name	Grp.	Norm																												
Ausdruck-Datum:		13.12.11																																										
Änderung:																																												
Datum	Name	Grp.	Norm																																									
<table border="1"> <tr> <td colspan="2">Herstellernr. AG</td> <td colspan="2">M-1641-M</td> </tr> <tr> <td colspan="2">Schadenang. Z</td> <td colspan="2"></td> </tr> <tr> <td colspan="2">Tel.: 07924 30240</td> <td colspan="2"></td> </tr> <tr> <td colspan="2">Fax: 07924 3403</td> <td colspan="2"></td> </tr> <tr> <td colspan="2">Auftr.-Nr.:</td> <td colspan="2">102552</td> </tr> <tr> <td colspan="2">Zug.-Nr.:</td> <td colspan="2">3474-564-002</td> </tr> <tr> <td colspan="2">Bearb. Th.</td> <td colspan="2"></td> </tr> <tr> <td colspan="2">Datum: 09.02.11</td> <td colspan="2"></td> </tr> <tr> <td colspan="2">Blatt:</td> <td colspan="2">5</td> </tr> <tr> <td colspan="2">Blatt:</td> <td colspan="2">6</td> </tr> </table>					Herstellernr. AG		M-1641-M		Schadenang. Z				Tel.: 07924 30240				Fax: 07924 3403				Auftr.-Nr.:		102552		Zug.-Nr.:		3474-564-002		Bearb. Th.				Datum: 09.02.11				Blatt:		5		Blatt:		6	
Herstellernr. AG		M-1641-M																																										
Schadenang. Z																																												
Tel.: 07924 30240																																												
Fax: 07924 3403																																												
Auftr.-Nr.:		102552																																										
Zug.-Nr.:		3474-564-002																																										
Bearb. Th.																																												
Datum: 09.02.11																																												
Blatt:		5																																										
Blatt:		6																																										

Weitergabe sowie Vervielfältigung dieses Dokuments, Verwertung und Mitteilung seines Inhalts sind verboten, soweit nicht

ausdrücklich gestattet; Zuwiderhandlungen verpflichten zu Schadenersatz. Alle Rechte für den Fall der

Patent-, Gebrauchsmuster- oder Geschmacksmuster-Eintragung vorbehalten.

