

P 251

VIBROFINITRICE SU PNEUMATICI

PER PAVIMENTAZIONI BITUMINOSE E FONDAZIONI STABILIZZATE

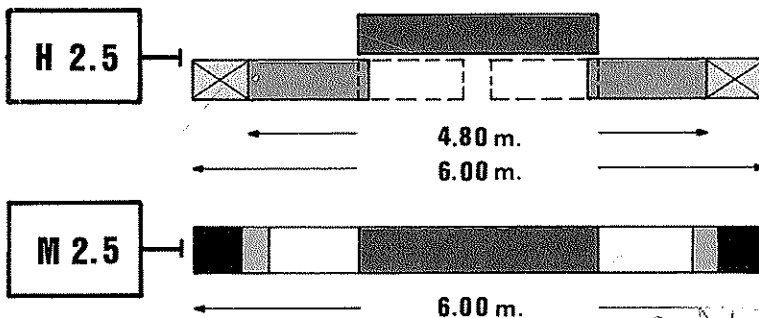
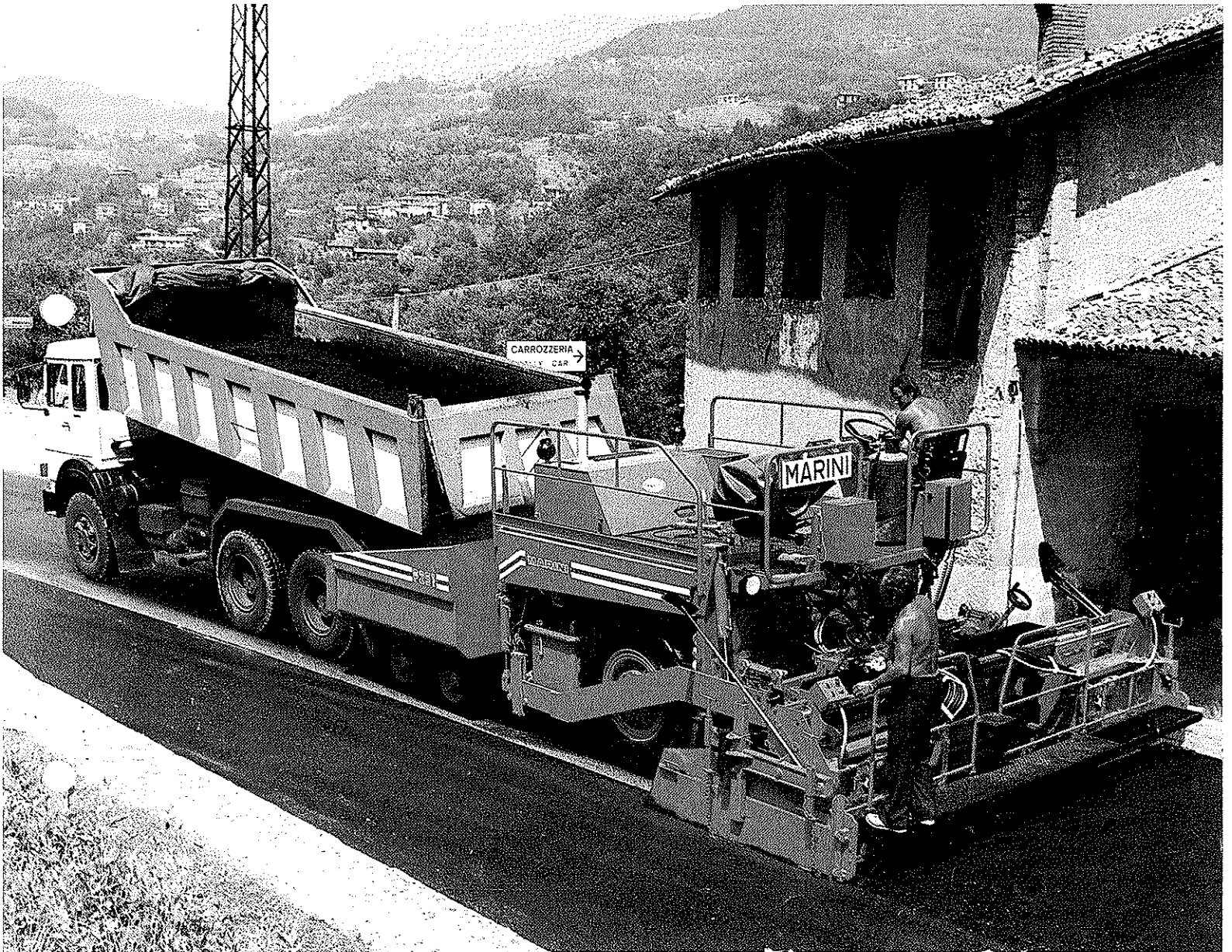

LARGHEZZA DI STESA
SINO A 6,00 m

SPESSORI DI STESA
SINO A 300 mm.



MARINI

CARATTERISTICHE TECNICHE

PROPULSIONE motore diesel Deutz F5L 912, 5 cilindri raffreddato ad aria, potenza 65 kW a 2300 giri/1'. A richiesta: motore Diesel Deutz F6L 912, 6 cilindri raffreddato ad aria, potenza 78 kW a 2300 giri/1'; motore Ford BSD 444 T, 4 cilindri sovralimentato raffreddato ad acqua, potenza kW. 70 a 2300 giri/1'.

Ripartitore di potenza ad ingranaggi in bagno d'olio che aziona le pompe idrauliche di comando delle varie funzioni.

TRAZIONE con pompa idrostatica a portata variabile che alimenta un motore con limitatore di coppia calettato su un cambio a 4 velocità con lubrificazione forzata. Differenziale con bloccaggio accoppiato direttamente al cambio; alle uscite del differenziale 2 giunti cardanici trasmettono il movimento ai riduttori verticali che incorporano la riduzione finale a ingranaggi epicicloidali sull'asse delle ruote motrici. Tutte le velocità sono disponibili nei due sensi di marcia.

RUOTE motrici pneumatiche misura 14.00 x 24 XS radiali (su richiesta zavorrabili con acqua). Quattro ruote direzionali Ø 500 mm. due su ogni lato montate su assali oscillanti; ogni ruota è ricoperta da due bande in gomma ad alta resistenza ed ha il proprio raggio di sterzata che evita slittamenti in curva. Sterzata comandata da idroguida.

FRENI a disco agenti sulle ruote motrici montati all'uscita del differenziale. Freno di servizio e soccorso con pedale a comando idraulico. Freno di stazionamento a comando manuale meccanico.

ALIMENTAZIONE DEL MATERIALE con tramoggia di carico della capacità di m³ 6,5, pareti ribaltabili idraulicamente dal posto di guida per il convogliamento del materiale e il trasferimento. Rulli di spinta montati su trave autorientabile per il perfetto allineamento dei camion. Due trasportatori a barre azionati da motori idraulici con velocità variabile, indipendenti tra loro e dall'avanzamento della macchina. Catenarie, barre e lamiere di scorrimento in acciaio resistente all'usura. Due coclee Ø 400 mm. a settori sostituibili azionate separatamente da motori a velocità variabile. Le coclee sono allungabili con prolunghe e posizionabili rapidamente a tre diverse altezze per mezzo di un martinetto idraulico. L'afflusso del materiale è regolato automaticamente da quattro palpatori che pilotano i trasportatori e le coclee. Teleregolazione della posizione di intervento dei palpatori.

POSTO DI GUIDA con due sedili regolabili in altezza e profondità. Il volante di guida e il pannello dei comandi sono installati su un supporto posizionabile rapidamente sui due lati con semplice scorrimento su guide. La strumentazione è completata da un sistema di allarme acustico-visivo per evitare danni al motore diesel e all'impianto idraulico. Pompa elettrica per il lavaggio e la pulizia a fine lavoro.

IMPIANTO IDRAULICO dotato di radiatore, tutte le apparecchiature sono protette da due filtri da 10 microns. Serbatoio dell'olio con indicatore visivo di livello, termometro di controllo della temperatura dal posto di guida.

IMPIANTO ELETTRICO alimentato a 24 V.C.C. con due accumulatori da 110 Ah. Circuiti elettrici protetti da fusibili. Impianto di illuminazione per lavoro notturno.

FERRI DA STIRO la finitrice P 251 può essere equipaggiata con ferro da stiro HYDROSCREED ad estensioni idrauliche mod. H 2.5 oppure con il modello meccanico M 2.5 ad estensioni modulari smontabili. Entrambi i modelli hanno una capacità di stesa fino a 6,00 m. di larghezza con spessori da 5 a 300 mm.

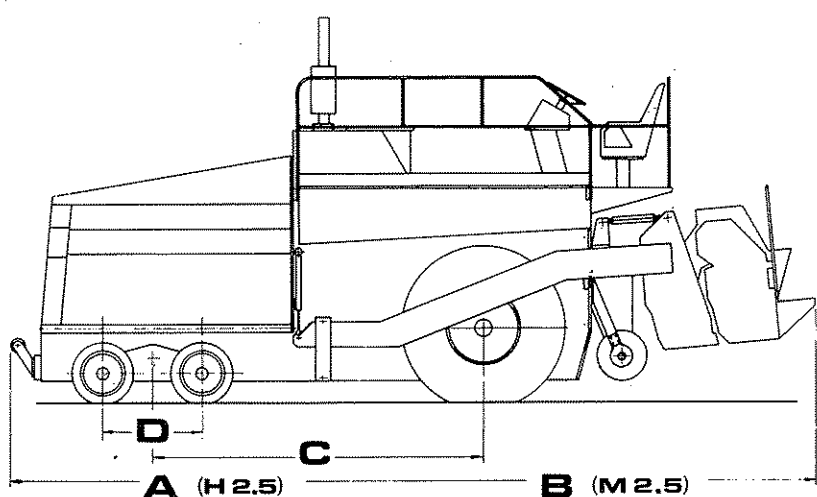

A mm. 6520 C mm. 2675
B mm. 6120 D mm. 800

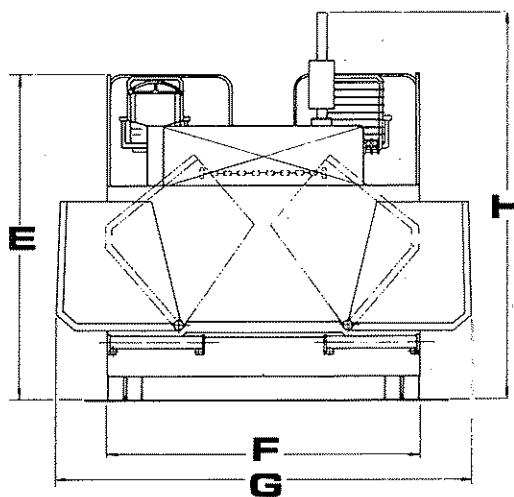

E mm. 2520 G mm. 3330
F mm. 2500 H mm. 3000

MOTORE

Diesel Deutz F5L 912 (standard) 2300 g/1' ... (88,4 CV) 65 kW
Diesel Deutz F6L 912 (optional) 2300 g/1' ... (106 CV) 78 kW
Diesel Ford BSD - 444 T (optional) 2300 g/1' ... (95,2 CV) 70 kW

RUOTE

Motrici (2) 14.00 x 24 x S
Direzionali (4) Ø 500 mm.

RIFORMIMENTI

Serbatoio gasolio 120 lt.
Serbatoio olio idraulico 100 lt.

PESI

Senza ferro da stiro 11.000 Kg
Con ferro da stiro:
- H 2.5 LV + FV 4,80 m. 14.000 Kg
- M 2.5 LV + FV 6,00 m. 14.400 Kg
- H 2.5 LV + FV 6,00 m. 14.750 Kg

TRAMOGGIA

Capacità 6,5 m³
Larghezza di carico 3230 mm
Profondità di carico 2010 mm
Altezza di carico 625 mm

PRESTAZIONI

Velocità:
- 1ª (lavoro) 0-6,8 m/min.
- 2ª (lavoro) 0-17 m/min.
- 3ª (trasferimento) 0-5,1 km/h
- 4ª (trasferimento) 0-15 km/h
Raggio di sterzata interno 3,85 m.
Raggio di sterzata esterno 6,52 m.
Larghezza massima di stesa 6,00 m.
Spessori di stesa da 5 a 300 mm

Le prestazioni massime non possono essere ottenute contemporaneamente.

P251 PREST

- Trasmissione idrostatica c d'olio. **Senza catene.**
- 2 gamme di velocità di lav forme e senza strappi nelle forme e senza strappi nel movimento per rapidi spostamenti
- Eccezionali doti di galleggiamento per rapidi spostamenti
- Sistema automatico di allineamento (auto sensing). Nastri trasportatori a garanzia di durata di impiego a garanzia di durata
- Ottima accessibilità ai vari componenti per manutenzione semplice e rapida
- Ampia visibilità per l'operatore
- Componentistica delle primarie per il prolungamento della vita delle parti maggiori
- **Ferri da stiro di grande p**

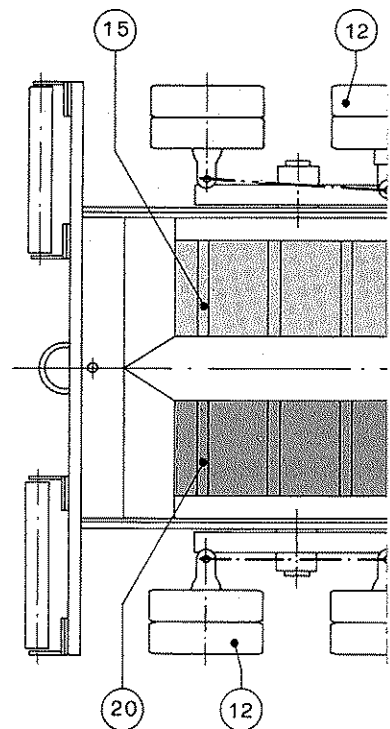

PR
TR
ALI

- 1 - MOTORE DIESEL
- 2 - RIPARTITORE A INGRANAGGI
- 3 - POMPA IDROSTATICA AVANZA
- 4 - MOTORE IDROSTATICO AVAN
- 5 - CAMBIO 4 VELOCITÀ
- 6 - DIFFERENZIALE
- 7 - FRENI A DISCO
- 8 - GIUNTI CARDANICI
- 9 - RIDUTTORI LATERALI
- 10 - RIDUTTORI EPICICLOIDALI
- 11 - RUOTE MOTRICI
- 12 - RUOTE DIREZIONALI

P251 PRESTAZIONI E QUALITÀ SUPERIORI

- Trasmissione idrostatica con rinvio finale alle ruote motrici mediante ingranaggi in bagno d'olio. **Senza catene.**
- 2 gamme di velocità di lavoro per una eccezionale capacità di trazione. Avanzamento uniforme e senza strappi nelle più difficili condizioni di impiego. 2 gamme di velocità di trasferimento per rapidi spostamenti anche con forti pendenze.
- Eccezionali doti di galleggiamento per l'ampia sezione nei pneumatici e per la razionale distribuzione dei carichi.
- Sistema automatico di alimentazione controllato da 4 palpatori e valvole proporzionali (load sensing). Nastri trasportatori e coclee completamente indipendenti per la massima flessibilità di impiego a garanzia di una perfetta uniformità di stesa.
- Ottima accessibilità ai vari organi meccanici, elettrici, idraulici. Operazioni di controllo e manutenzione semplici e rapide.
- Ampia visibilità per l'operatore da entrambi i posti di guida.
- Componentistica delle primarie marche mondiali, impiego di acciai speciali, ampio dimensionamento delle parti maggiormente sollecitate.
- **Ferri da stiro di grande precisione, ad elevata capacità di compattazione**

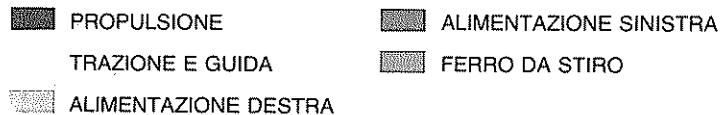
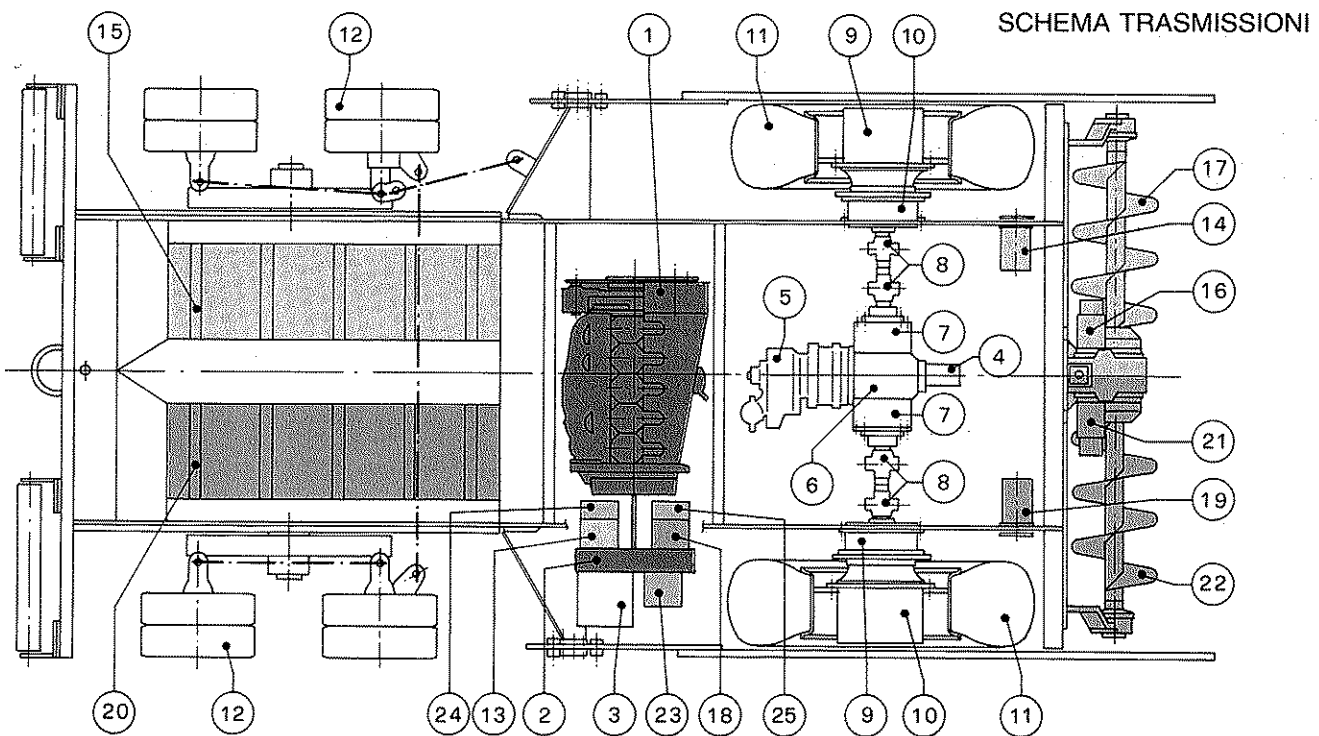

- | | |
|------------------------------------|---|
| 1 - MOTORE DIESEL | 13 - POMPA IDRAULICA TRASPORTATORE / COCCLEA DESTRA |
| 2 - RIPARTITORE A INGRANAGGI | 14 - MOTORE IDRAULICO TRASPORTATORE DESTRO |
| 3 - POMPA IDROSTATICA AVANZAMENTO | 15 - TRASPORTATORE DESTRO |
| 4 - MOTORE IDROSTATICO AVANZAMENTO | 16 - MOTORE IDRAULICO COCCLEA DESTRA |
| 5 - CAMBIO 4 VELOCITÀ | 17 - COCCLEA DESTRA |
| 6 - DIFFERENZIALE | 18 - POMPA IDRAULICA TRASPORTATORE / COCCLEA SX |
| 7 - FRENI A DISCO | 19 - MOTORE IDRAULICO TRASPORTATORE SINISTRO |
| 8 - GIUNTI CARDANICI | 20 - TRASPORTATORE SINISTRO |
| 9 - RIDUTTORI LATERALI | 21 - MOTORE IDRAULICO COCCLEA SINISTRA |
| 10 - RIDUTTORI EPICICLOIDALI | 22 - COCCLEA SINISTRA |
| 11 - RUOTE MOTRICI | 23 - POMPA IDRAULICA VIBRATORI PIASTRA |
| 12 - RUOTE DIREZIONALI | 24 - POMPA IDRAULICA LAMA VIBRANTE |
| | 25 - POMPA IDRAULICA SERVIZI AUSILIARI |

REGOLAZIONE DELLA POSIZIONE DEL PALPATORE
 SENSOR POSITION ADJUSTMENT
 REGLAGE DE LA POSITION DU PALPEUR
 REGULIERUNG DER TASTERSTELLUNG



Particolare dei comandi per la regolazione automatica dell'alimentazione. In alto: i comandi per la teleregolazione del campo di intervento dei palpatori di ogni nastro trasportatore e di ogni coclea.

In basso: i comandi per l'azionamento manuale, l'arresto, o l'inserimento del funzionamento automatico di ogni nastro e di ogni coclea.

La vibrofinitrice P 251 è predisposta per la livellazione automatica longitudinale e trasversale.

A RICHIESTA - Apparecchiatura per la livellazione longitudinale automatica con palpatore elettronico - Apparecchiatura elettronica per la livellazione automatica trasversale, con indicatore digitale in percentuale (%) dell'inclinazione - Stadia strisciante rigida, od articolata a pattini - Protezione del posto di guida (tettoia in tela) - Insonorizzazione del gruppo motore - Gruppo di riscaldamento per il giunto longitudinale - Kit e libretto per circolazione su strada.

APPARECCHIATURA ELETTRONICA PER LA LIVELLAZIONE AUTOMATICA LONGITUDINALE

Permette di effettuare la regolazione automatica del profilo di un lato della stesa, partendo da un livello di riferimento, quale: una precedente pavimentazione, un cordolo, un filo teso sostenuto da appositi supporti, oppure una stadia rigida strisciante trainata dalla macchina.

L'apparecchiatura è costituita da un palpatore applicabile su entrambi i lati della macchina. Il palpatore è montato su un braccio con dispositivi antivibrazione, con opportune regolazioni per un accurato posizionamento. Braccio tastatore con accessori per copiare i vari riferimenti.

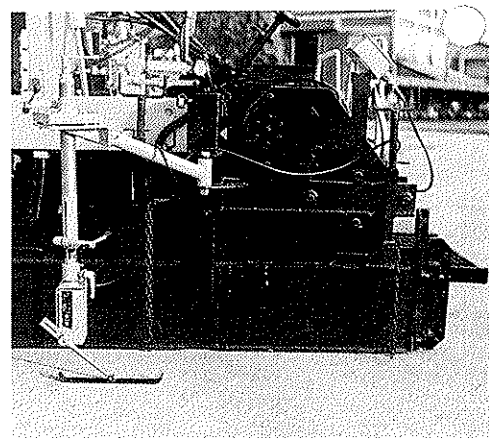
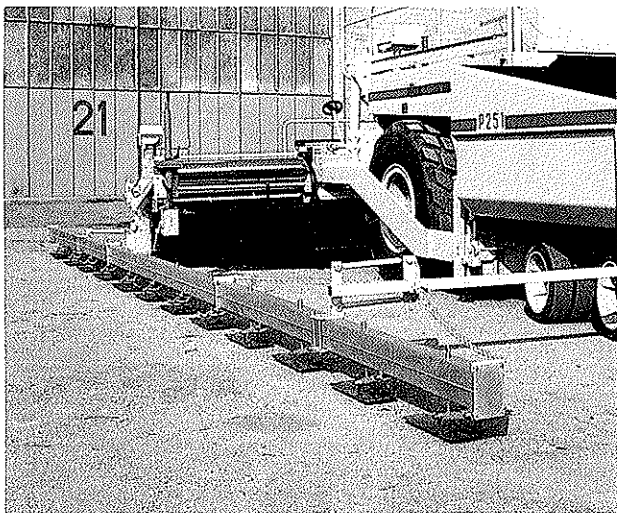

Su richiesta: stadia a pattini su cui agisce il palpatore elettronico. Il sistema di articolazione dei pattini permette la totale neutralizzazione dei piccoli ostacoli.

APPARECCHIATURA ELETTRONICA PER LA LIVELLAZIONE AUTOMATICA TRASVERSALE

L'apparecchiatura, abbinata a quella per la livellazione longitudinale, consente di adeguare costantemente la pendenza trasversale di stesa al valore impostato. È costituita da un sensibilissimo trasduttore di pendenza e da un modulo di comando con display digitale per la lettura in percentuale (%) della pendenza impostata o di quella effettiva della pavimentazione.

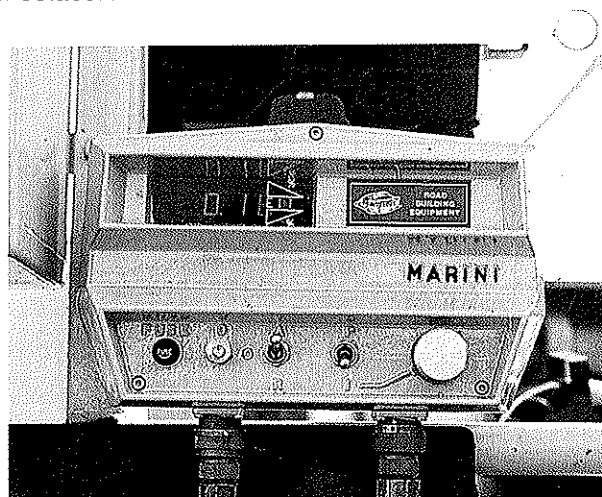

road building
equipment



ecological
equipment

MARINI S.p.A.

BAUMA S.R.L.

MAQUINARIA VIAL AGRICOLA MINERA

PARAGUAY 877-3° "0" - 312-8853/9159

TELEX 17709 BAUMA-AR

REPRESENTANTES EXCLUSIVOS

MARIA S. GIUROVICH

ADMINISTRACION NACIONAL DE ADUANAS		1 Foja 1		4		5	
SOLICITUD DESTINADA A LA PENSIVA		de 6		01			
2 Aduana		BUENOS AIRES		301. Adm.		Numero: DC	
6 Despachante		GIUROVICH MARIA SILVINA		7 Registro No. DC		2917/6	
8 Importador		COARCO S.C.A.		9 Reg.No. DC		10 Exportador/Remitente	
		60108/3-8		MARINI SPA			

11 Seguro Total	12 Póliza Seg. No.	13 Cía Aseguradora	14 Garantía No.
6050,00			

15 Nombre Medio Transportador d. Origen	16 Año Medio Reg. No. DC	17 Fecha Entrada
CALAPOGGIO	1993 8	

18 Nacionalidad	19 Cód.	20 Lugar de Embarque	21 Cód.
Liberiana	122	GENOVA	ITEN

22 Lugar de Transbordo	23 Cód.	24 Fecha de Embarque	25 Giro Medio Transportador	26 Cód.
		230893		

27 Pais de Procedencia	28 Cód.	29 Pais de Origen	30 Cód.
ITALIA	417	ITALIA	417

31 Doc. Transporte No.	32 Total Bultos	33 Peso Neto	34 Peso Bruto	35 Factura Comercial No.
7021	8	57230,000 Kg.	57410,000 Kg.	4381

36 Marcas	37 Números
COARCO SCA EN CONTENEDORES: TEXU 440629/7, SN: 25743 - SEAL 08532, YCEU 470151/2	SCPU 441636/4

38 Nombre del Conductor (*)	39 Domicilio (*)	40 Registro No. (*)
COARCO S.C.A.		60108/3-8

41 Camión/es Patente No./s	42 Tara	43 Aduana Destino/Salida	44 Cód.
		MAR DEL PLATA	37

45 Itinerario (*)	46 Plazo de Arribo (Art. 31 C.A.)
PTO. BUENOS AIRES - CHASCOMUS - BOLORES - MAR DEL PLATA	5 días

Moneda - Tipo de Cambio	
47 Moneda	48 Cód.
US\$	02
49 FOB (T.C.)	49.1
1,0000	
50 Moneda	51 Cód.
US\$	02
52 Flete (T.C.)	52.1
1,0000	
Moneda	Cód.
Dól. Est.	02
53 Precio Of. (T.C.)	53.1

Valores de Factura	
54 FOB Total (En Div.)	54.1
386200,00	
55 Flete Total (En Div.)	55.1
16615,00	
56 Ajuste (En Pesos)	56.1

Resumen de la Liquidación			
57	Con:	58 Cód.	59 Importe
		006	0,00
		080	73996,00

60 CIF Total en Pesos	60.1	61 Base Imponible Total	61.1	62 Total a Pagar Por Multa	62.1	63 To al a Garantiza	63.1
408865,00		408865,00		0,00		73996,00	

64 Declaro bajo juramento que todos los datos manifestados en la presente solicitud que se compone de 6 fojas (en letras **SEIS**), 1 (una) carátula y 3 Items (en letras **TRES**) y que hacen a la Clasificación Arancelaria y al Valor de las mercaderías, son completos y veraces; no existiendo otros que agr. gar. Asimismo declaro conocer que las mercancías u omisiones están pagadas por el importador.

NO GARANTIZA POR RESULT. 1808/01 ADEU III C PTO. 3

Adjunto 0M680A

MARIA SILVINA GIUROVICH
Despachante de Aduana
CESAR D. ESCALANTE
Firma Registrada 2917-6

65 Certifica de Firmas

15 SET 1993

GLORIA ARIAS
Jefa de Sec. Reg. y Control

Firma y Sello Jefe Sec. Reg. y Control o Administrador

66 División Importación - Sec. Liquidaciones u Oficina equivalente en las Aduanas	67 ALICOR. (Art. 31 C.A.)
CALCULOS CONFORME	
GARANTIA No.	
Firma y Sello Liquidador	

3 y 4 - Aduana destino y formaguta
5 - Medio transportador

1 - Tramite
2 - Despachante

OM-1182-A

SOLICITUD DESTINACION SUSPENSIVA TRANSITO TERRESTRE POR CAMION		1 Fojas 2	3	4	5	6	7	8	9	10	11	12	13	14	15	16
Aduana BUENOS AIRES		de 6	Fojas	01												
6 Item	001	7 Cant.de Env.	2	Cód.Ada	Fecha	Número	DC									
8 Tipo de Env.	9 Cód	10 Peso Bruto	10.1	11 V.de Med.	12 Peso Neto	12.1	13 U.de Med.	14 Cant. Unidades	14.1	15 U. de Med.	16					
ESQUELETO	01	28208,440			28120,000			2,00		UNIDAD	04					

17 Unid. P. Ofic.	18 Cód.	19 Precio Of. (unit.)	19.1	20 Precio Of. Total en Peso	20.1	21 Resolución N.	22 Cant.de Unid.Precio Of.

POSICION ARANCELARIA	34 N.A.D.I.	35 N.A.B.A.L.A.D.I.	36 Pais de Origen	37 Cód
	8479.10.000		ITALIA	417

VALOR EN ADUANA	
23 FOB (En Divisas)	23.1 210000,00
24 FLETE (En Divisas)	24.1 9034,57
25 SEGURO (En Pesos)	25.1 3289,75
26 AJUSTE (En Pesos)	26.1

LIQUIDACION			
27 Concepto	28 Cód	29 Forc.	29.1
DERECHOS	006	0	0 00
30 Importe			0 00
Concepto	Cód	Forc.	
ESTADISTICA	026	0	0 00
Importe			0 00
Concepto	Cód	Forc.	
I.V.A.	080	18	18,00
Importe			40018,38
Concepto	Cód	Forc.	
Importe			

BASES TRIBUTARIAS		
31 Base Imponible	31.1	222324,32
32 Base I.V.A.	32.1	222324,32
33 Total a Pagar del Item	33.1	40018,38

38 DECLARACION PRINCIPAL DE LA MERCADERIA POR ENCUADRE TEXTUAL A LA NADI Y DATOS COMPLEMENTARIOS

MAQUINAS Y APARATOS PARA OBRAS PUBLICAS. LA CONSTRUCCION O TRABAJOS ANALOGOS.-

1/1 Máquina terminadora de bituminización y/o asfaltado de calles y carreteras, marca MARINI, modelo P251, autopropulsada, sobre neumaticos. que esparce y aliza la capa asfáltica final de la pavimentación, efectuando el acabado de la superficie de rodadura, Accionada por motor diesel de marca DEUTZ tipo F5L912, de 88 CV.(65kw) a 2300 rpm., refrigerado por aire. Con 2 ruedas motrices con neumaticos 14.00-24 y 4 ruedas direccionales de 500 mm. de diametro. Transmision hidrostática de 4 velocidades. (de 0 a 15 km/hora), en los dos sentidos. Tanque de materia prima de 6,5 m.de capacidad. Dispositivo hidraulico automatico para evitar el hundimiento de la plancha alisadora en el pavimento. Ancho del acabado de 2,5 a 4,8 mts., y con prolongador de 3,7 a 6 mts., espesor de la capa de 5 a 200 mm.-Posee una bomba hidrostática variable que alimenta un motor de cilindrada fija directamente aplicado al cambio reductor-diferencial. Frenos de servicio a discos hidráulicos y frenos de emergencia y estacionamiento a disco mecanico. Consta de dos lineas de alimentación de material, con control electronico proporcional de cada elemento. Cabina de conducción con instrumentación completa y avisadores acusticos de averia. Completa. con todos los elementos para su normal funcionamiento.-

1 Unidad.-

PRECIO FOB UNIT. 120000,00 TOTAL 120000,00

1/2 Máquina terminadora de bituminización y/o asfaltado de calles y carreteras. marca MARINI, modelo P230, autopre-

39 Observaciones:
DERECHOS S/R 1239/92 - FACTURA 4581

OM-1182-A (Hoja Continuation)

**SOLICITUD DESTINACION SUSPENSION A
TRANSITO TERRESTRE POR CAMION**

1 Fojas **3**
de **6**
Fojas

01

2 Aduana

6 Item
001

7 Cant.de Env.

Cód.Ada

Fecha

Número

DC

8 Tipo de Env	3 Cód	10 Peso Bruto	19.1	11 U.de Med.	12 Peso Neto	12.1	13 U.de Med.	14 Cant. Unidad	14.1	15 U. de Med.	16 Cód.
---------------	-------	---------------	------	--------------	--------------	------	--------------	-----------------	------	---------------	---------

17 Unid. P. Ofic.	18 Cód.	19 Precio Of. (unit.)	19.1	20 Precio Of. Total en Pesos	20.1	21 Resolución N.	22 Cant.de Unid. Precio Of.
-------------------	---------	-----------------------	------	------------------------------	------	------------------	-----------------------------

POSICION ARANCELARIA	34 N.A.D.I.	35 N.A.B.A.L.A.D.I.	36 País de Origen	37 Cód
----------------------	-------------	---------------------	-------------------	--------

VALOR EN ADUANA	
23 FOB (En Divisas)	23.1
24 FLETE (En Divisas)	24.1
25 SEGURO (En Pesos)	25.1
26 AJUSTE (En Pesos)	26.1

LIQUIDACION			
27 Concepto	28 Cód.	29 Porc.	29.1
30 Importe			30.1
Concepto	Cód.	Porc.	
Importe			
Concepto	Cód.	Porc.	
Importe			
Concepto	Cód.	Porc.	
Importe			

BASES TRIBUTARIAS	
31 Base Imponible	31.1
32 Base I.V.A.	32.1
33 Total a Pagar del Item	33.1

38 **DECLARACION PRINCIPAL DE LA MERCADERIA POR ENCUADRE TEXTUAL A LA NADI Y DATOS COMPLEMENTARIOS**

pulsada, sobre neumaticos, que esparce y aliza la capa asfáltica final de la pavimentación, efectuando el acabado de la superficie de rodadura. Accionada por motor diésel marca DEUTZ tipo F4L912 de 70 HP, (52 kW), a 2300 rpm., refrigerado por aire. Con 2 ruedas motrices con neumaticos (14,00-24, y 4 ruedas direccionales de 500 mm. de diametro. Transmision hidromática, de 4 velocidades. de 0 a 14,7 km/hora en los dos sentidos. Tanque de materia prima de 6 m3.de capacidad Ancho del acabado del asfaltado de 2,3 a 4.25 mts. espesor de 5 a 200 mm.- Consta de 2 lineas de alimentación del material independientes entre ellas y el avance de la maquina, constituida cada una por un transportador de cinta y un distribuidor de material. independientes en el funcionamiento y accionado o/u por un motor hidraulico regulable. Vibrador accionado por un motor hidraulico con una frecuencia de 16 a 58 Hz.- Cabi-na de conducción con instrumental completo y asiento de conductor regulable en todas direcciones. Completa con todos los elementos para su normal funcionamiento.

1 Unidad -

PRECIO FOB UNIT. 90000,00 TOTAL 90000,00

Mercaderia nueva.- Factura por unidad.-

DESTINO DEL BIEN IMPORTADO: BIEN DE USO. DECRETO N° 2394/91 Y DECRETO 1076/92.-

39 Observaciones:

OM-1182-A (Hoja Continuation)

SOLICITUD DESTINACION SUSPENSIVA TRANSITO TERRESTRE POR CAMION				1 Folios 4	3	4	5
2 Aduana BUENOS AIRES				de 6			
6 Item 00 2				7 Cant. de Env. 5			
8 Tipo de Env. VARIOS				9 Cód. 99	10 Peso Bruto 28399,040	11 U. de Med. Kg.	12 Peso Neto 28310,000
				13 U. de Med. Kg.	14 Cant. Un. de Env. 4,00	15 U. de Med. UNIDAD	16 Cód. 04

17 Unid. P. Ofic.	18 Cód.	19 Precio Of. (unit.)	19.1	20 Precio Of. Total en Peso.	20.1	21 Resolución N.º.	22 Cant. de Unid. Precio Of.
-------------------	---------	-----------------------	------	------------------------------	------	--------------------	------------------------------

POSICION ARANCELARIA	34 N.A.D.I. 8429.40.11 U	35 N.A.B.A.L.A.D.I.	36 País de Origen ITALIA	37 Cód. 417
----------------------	---------------------------------	---------------------	---------------------------------	--------------------

VALOR EN ADUANA	
23 FOB (En Divisas)	23.1 169200,00
24 FLETE (En Divisas)	24.1 7279,28
25 SEGURO (En Pesos)	25.1 2650,60
26 AJUSTE (En Pesos)	26.1

LIQUIDACION			
27 Concepto DERECHOS	28 Cód. 006	29 Porc. 0 00	29.1
30 Importe			30.1 0 00
Concepto ESTADISTICA	Cód. 026	Porc. 0 00	
Importe			0 00
Concepto I.V.A.	Cód. 080	Porc. 18 00	
Importe			32243,38
Concepto	Cód.	Porc.	
Importe			

BASES TRIBUTARIAS	
31 Base Imponible	31.1 179129,08
32 Base I.V.A.	32.1 179129,88
33 Total a Pagar del Ítem	33.1 32243,38

38 DECLARACION PRINCIPAL DE LA MERCADERIA POR ENCUADRE TEXTUAL A LA NADI Y DATOS COMPLEMENTARIOS

VIBRATORIAS. HASTA 13 T. DE PESO Y 25 T. DE IMPACTO. APISONADORAS DE PROPULSION MECANICA.-

2/1 Rodillos apisonadores en tandem, vibratorios, marca **MARINI**, modelo **81VS2**, autopropulsados, con motor diesel marca **VM** tipo **SUN 4105** de **80 HP**, (**58 KW**), a **2300 rpm.** de **24 volts**, con sistema de transmision hidrostática, traccion integral (anterior y posterior). dos rodillos lisos vibratorios, de **1400 mm.** de ancho y **1100 mm.** de diametro. Peso operacional **8300 kgs.** Peso de impacto **14 Tn.** Frecuencia de vibracion máxima **50 Hz**, amplitud minima **0,45 mm.** maxima **0,74 mm.** Fuerza centrífuga máxima por rodillo de **7000 kgs.** Presion lineal estática **29,6 kg/cm.**, presion lineal máxima con vibración **29,6 kg/cm.** Consta de un sistema limpiador de **2 rascadores** por rodillo, y **2 tanques** de agua de **325 litros c/u** para humedecer el suelo. Frenos hidrostáticos con pedal y freno de emergencia y estacionamiento hidromecánico manual Velocidad de **0 a 10 km/hora.** en los dos sentidos. Completos con todos los elementos para su normal funcionamiento. - **2 Unidades.-**

PRECIO FOB UNIT. 46000,00 TOTAL 92000,00

2/2 Rodillos apisonadores en tandem, vibratorios, marca **MARINI**, modelo **60VS2**, autopropulsados, con motor diesel marca **VM** tipo **SUN 4105**, de **80 HP**, (**58 kW**) a **2300 rpm.** de **24 volts.** con sistema de transmisión hidrostático, tracción integral, (anterior y posterior), **2 rodillos lisos vibratorios** de **1400 mm.** de ancho y **1100 mm.** de diametro. Peso operacional **6000 kgs.** Peso de impacto **9 tn.** Frecuencia de vibracion máxima de **50 Hz**, amplitudes: Minima **0,45 mm.** Maxima **0,74 mm.** Consta de un sistema de limpieza de **2 rascado-**

39 Observaciones:

DERECHOS S/R/ 501/93 FACTURA 4581

OM-1182-A (Hoja Continuation)

**SOLICITUD DESTINACION SUSPENSIVA
TRANSITO TERRESTRE POR CAMION**

1 Folios de 5
de 6
Folios

01

Aduana **BUENOS AIRES**

6 Item 002	7 Cant.de Env.	Cod. Ad.	Fecha	Número	DC						
8 Tipo de Env.	9 Cód	10 Peso Bruto	10.1	11 U. de Med. Kg.	12 Peso Neto	12.1	13 U. de Med. Kg.	14 Cant. Unidades	14.1	15 U. de Med.	16 Cód.

17 Unic. P. Ofic.	18 Cód.	19 Precio Of. (unit.)	19.1	20 Precio Of. Total en Pesos	20.1	21 Resolución N°.	22 Cant. de Unid. Precio Of.
-------------------	---------	-----------------------	------	------------------------------	------	-------------------	------------------------------

POSICION ARANCELARIA	34 N.A.D.I.	35 N.A.B.A.L.A.D.I.	36 País de Origen	37 Cód
----------------------	-------------	---------------------	-------------------	--------

VALOR EN ADUANA	
23 FOB (En Divisas)	23.1
24 FLETE (En Divisas)	24.1
25 SEGURO (En Pesos)	25.1
26 AJUSTE (En Pesos)	26.1

LIQUIDACION			
27 Concepto	28 Cód.	29 Porc.	29.1
30 Importe			30.1
Concepto	Cód.	Porc.	
Importe			
Concepto	Cód.	Porc.	
Importe			
Concepto	Cód.	Porc.	
Importe			

BASES TRIBUTARIAS	
31 Base Imponible	31.1
32 Base I.V.A.	32.1
33 Total a Pagar del Item	33.1

38 **DECLARACION PRINCIPAL DE LA MERCADERIA POR ENCUADRE TEXTUAL A LA NADI Y DATOS COMPLEMENTARIOS**

res para cada rodillo y estanques de agua de 325 Lt. a/u. para humedecer el suelo. Frenos hidrostáticos con pedal y freno de emergencia y estacionamiento manual hidromecánico. Velocidad hasta 10 Km. /hora en los 2 sentidos. Completos con todos los elementos para su normal funcionamiento. -

2 Unidades.-

PRECIO FOB UNIT. 38600,00 TOTAL 77200,00

Mercaderia nueva.- Facturada por unidad.-

DESTINO DEL BIEN IMPORTADO: BIEN DE USO DECRETO N° 2394/91 Y DECRETO 1076/92. -

39 Observaciones:

OM-1182-A (Hoja Continuation)

SOLICITUD DESTINACION SUSPENSIVA		1 Folios	6
TRANSITO TERRESTRE POR CAMION		de	6
Aduana	BUENOS AIRES -	Folios	01
6 Item	003	7 Cant.de Env.	37
8 Tipo de Env	9 Cód	10 Peso Bruto	10.1
ESQUELETO 01		802,520	
11 U.de Med.	12 Peso Neto	12.1	13 U.de Med.
Kg	800,000	Kg.	14 Cant. Unidades
			15 U. de Med.
			16 Cód.
			04

17 Unid. P. Ofic.	18 Cód.	19 Precio Of. (unit.)	19.1	20 Precio Of. Total en Pesos	20.1	21 Resolución No.	22 Cant.de Unid. Precio Of.
-------------------	---------	-----------------------	------	------------------------------	------	-------------------	-----------------------------

POSICION ARANCELARIA	34 N.A.D.I.	35 N.A.B.A.L.A.D.I.	36 País de Origen	37 Cód
	8424.89.000		ITALIA -	

VALOR EN ADUANA	
23 FOB (En Divisas)	23.1
7000,00	
24 FLETE (En Divisas)	24.1
301,15	
25 SEGURO (En Pesos)	25.1
109,65	
26 AJUSTE (En Pesos)	26.1

LIQUIDACION			
27 Concepto	28 Cód.	29 Porc.	29.1
DERECHOS	006	0	0 00
30 Importe			30.1
0 00			
Concepto	Cód.	Porc.	
ESTADISTICA	026	0	0 00
Importe			0 00
Concepto	Cód.	Porc.	
I.V.A.	080	18	18,00
Importe			1333,94
Concepto	Cód.	Porc.	
Importe			

BASES TRIBUTARIAS	
31 Base Imponible	31.1
7410,80	
32 Base I.V.A.	32.1
7410,80	
33 Total a Pagar del Item	33.1
1333,94	

38 DECLARACION PRINCIPAL DE LA MERCADERIA POR ENCUADRE TEXTUAL A LA NADI Y DATOS COMPLEMENTARIOS

LOS DEMAS. LOS DEMAS APARATOS. APARATOS MECANICOS (INCLUSO MANUALES) PARA PROYECTAR, DISPERSAR O PULVERIZAR MATERIAS LIQUIDAS O EN POLVO: EXTINTORES INCLUSO CARGADOS: PISTOLAS AEROCRAFICAS Y APARATOS SIMILARES: MAQUINAS Y APARATOS DE CHORRO DE ARENA. DE CHORRO DE VAPOR Y APARATOS DE CHORRO SIMILARES.-

3/1 Regador de emulsión por aire presurizado, marca MARINI, model Emulsion Sprayer 2x220 litros, accionado por motor a explosión de 5,9 KW de potencia, con manometro y valvula de seguridad. Chasis sobre ruedas neumaticas, con mecanismo de dirección de avances con barra de control y freno de estacionamiento. Cabria para el levantamiento de los tanques. tolva de carga con filtro enrejado y rodillo para la rotación de los tanques rosca y tanques de deposito de 220 Litros cada uno para la emulsión, con ventanas para la inspección y limpieza de los mismos. Permite el trabajo continuo, sin parar para rellenar los depositos, ya que cuando un tanque se agota, se usa el otro y se rellena el primero. Consta de un compresor de aire, accionado por el motor, con filtro de canasta para la emulsion. 2 Lanzas para el spray una con 2 tubos y otra con uno, con tubos flexibles de resaca. Completo con todos los elementos para su normal funcionamiento, Autopropulsado.-

1 Unidad.-
 PRECIO FOB UNIT. 7000,00 TOTAL 7000,00
 Mercadería nueva.- Facturada por unidad.-
 DESTINO DEL BIEN IMPORTADO: BIEN DE USO. DECRETO N° 2394/91 Y DECRETO 1076/92.- A LOS EFECTOS DE COMPLIMENTAR RESOL. 1809/93 LA MERCADERIA EMPACADA POR EL PRESENTE TRANSITO SE HA DEPOSITADA EN LA CALLE AV. LURO 3071 - MAR DEL PLATA

39 Observaciones:
 DERECHOS S/R. 1426/92 FACTURA 4581

OM-1152-A (Hoja Continuation)

**SOLICITUD DESTINACION SUSPENSIVA
TRANSITO TERRESTRE POR CAMION**

1 Foja 3 4

2 Aduana		Fojas		Cód. Ad.		Fecha		Número		DC	
6 Item		7 Cant. de Med.		10.1		11 U. de Med. Kg.		12.1		13 U. de Med. Kg.	
8 Tipo de Env.		9 Cód.		10 Peso Bruto		12.1		14 Cant. Unidades		15 U. de Med.	

17 Unid. P. Ofic.		18 Cód.		19 Precio Of. (unit.)		19.1		20 Precio Of. Total en Pesos		20.1		21 Resolución No.		22 Cód. de Unid. P. de Of.	
-------------------	--	---------	--	-----------------------	--	------	--	------------------------------	--	------	--	-------------------	--	----------------------------	--

POSICION ARANCELARIA		34 N.A.D.I.		35 N.A.B.A.L.A.D.I.		36 País de Origen		37 Cód.	
----------------------	--	-------------	--	---------------------	--	-------------------	--	---------	--

VALOR EN ADUANA	
23 FOB (En Divisas)	23.1
24 FLETE (En Divisas)	24.1
25 SEGURO (En Pesos)	25.1
26 AJUSTE (En Pesos)	26.1

LIQUIDACION			
27	Concepto	28 Cód.	29 Porc. 29.1
30	Importe		30.1
	Concepto	Cód.	Porc.
	Importe		
	Concepto	Cód.	Porc.
	Importe		
	Concepto	Cód.	Porc.
	Importe		

BASES TRIBUTARIAS	
31 Base Imponible	31.1
32 Base I.V.A.	32.1
33 Total a Pagar del Item	33.1

38 DECLARACION PRINCIPAL DE LA MERCADERIA POR ENCUADRE TEXTUAL A LA NADI Y DATOS COMPLEMENTARIOS

HOJA DE RUTA PARA TRANSITO TERRESTRE BUENOS AIRES A MAR DEL PLATA.--

PTO. BUENOS AIRES

CHASCOMUS

DOLORES.

MAR DEL PLATA -

EL IMPORTADOR ASUME LA TOTALIDAD DE LAS OBLIGACIONES Y RESPONSABILIDADES QUE LA LEY 22415 ASIGNA AL TRANSPORTISTA Y AL AGENTE DEL TRANSPORTE ADUANERO EN LAS DESTINACIONES SUSPENSIVAS DE TRANSITO DE IMPORTACION QUEDANDO CONSOLIDADO DE TAL FORMA EN EL RESPONSABLE PRINCIPAL POR LOS ASPECTOS TRIBUTARIOS E INFRACCIONES, Y RENUNCIANDO AL BENEFICIO DE LA EXCUSION.--

[Firma]
COARROS, C.A.

CUANDO ALGUN MOTIVO IMPIDA LA PRESECUCION DEL TRANSPORTE de la mercaderia, el conductor dara aviso de inmediato a la Aduana de Jurisdicción o a la autoridad policial, más cercana, bajo cuya vigilancia queda el camion y la carga, hasta que tome intervencion las autoridades Aduaneras.--

QUIT N° 30-53818225-3
CAMIONERA COSTAMAR

[Firma]
MARIA SILVINA SILBERVICH
Despachante de Aduana
Registro N° 2817-8

39 Observaciones:

CAMIONERA COSTAMAR
SOCIEDAD EN DEMANDA POR ACCIONES
Martín Gasparrini y Cia

182-A (Hoja Continuation)