



PLANTA DE ASFALTO MAGNUM 140



MAGNUM 140

PLANTA DE ASFALTO

MAGNUM 140

PRODUCCIÓN DE HASTA 140 t/h:

mejor costo beneficio

SISTEMA DE SECADO CONTRAFLUJO:

secado perfecto y económico

MEZCLADOR EXTERNO ROTATIVO:

gran energía mecánica de mezcla

MEZCLA CON BAJO NIVEL DE OXÍGENO Y TEMPERATURAS:

más vida útil para el CAP

FILTRO DE MANGAS CON AMPLIA ÁREA FILTRANTE:

en conformidad con los estándares de emisiones EPA

AUTOMATIZACIÓN:

total control de procesos

PORTABILIDAD:

agilidad y practicidad



Resultado de larga experiencia y constante innovación, la planta de asfalto Terex Magnum 140 une gran productividad al mejor costo / beneficio del mercado.

Terex Roadbuilding Latin America está hace más de 50 años en el Mercado, comprometida con la calidad e innovación. La empresa está unida a la división Terex Roadbuilding, una de la más grandes fabricantes mundiales de equipos para el sector de construcción de caminos y pavimentación y, así, al Grupo Terex- uno de los más grandes proveedores de equipo para construcción del mundo. Al formar parte de esta estructura internacional, que reúne nada menos que 60 empresas en varios países, Terex Roadbuilding Latin América se presenta como una empresa sólida, dinámica y con tradición en el mercado. Para esto, el soporte de la matriz del Grupo Terex es fundamental. Al final, el enorme background y el fantástico intercambio entre los integrantes del conglomerado son indispensables para la mayor calificación del equipo, para el desarrollo de soluciones creativas, inteligentes y eficientes y al progresivo aumento en el lucro del sector de construcción vial.

En fin, la integración de la empresa a Terex Corporation es total, tanto en los aspectos administrativos y financieros, como en el estratégico, formando parte de las metas establecidas por el grupo para los próximos años. ¿Qué significa esto? Fuertes inversiones y un crecimiento sustentado, volcado al enfoque en el cliente y su satisfacción. Así, el objetivo de Terex Roadbuilding Latin America es garantizar experiencia en productos y servicios con respuestas rápidas y eficientes a las necesidades de los clientes.

Siempre anticipándose al mercado, Terex Roadbuilding revoluciona en lo que ya era considerada la herramienta más avanzada de su categoría. La planta de Asfalto Magnum 140 está todavía más completa, moderna y eficiente. Innovadores y profundos cambios fueron implementados para atender mejor las necesidades de nuestros clientes y ampliar la utilización del equipo en campo. Así, Terex confirma, una vez

más, su compromiso con la excelencia de los productos y servicios que ofrece.

La Planta Contraflujo Magnum 140 fue desarrollada con las más modernas herramientas de computación y modelado matemático de flujos para ofrecer diferencias más reales y significativas en la preparación de mezclas bituminosas y elevar la capacidad de su producción hasta 140 t/h.

Enteramente portátil, presenta gran economía en el tiempo de montaje, solo 2 días, promoviendo más practicidad y agilidad en campo.

Su operación está totalmente automatizada, lo que le da al operador el control absoluto sobre todos los procesos, garantizando la producción de mezcla bituminosa de altísima calidad.

Con la seguridad de continuar presentando el mejor producto y de mantener una relación duradera con el consumidor, cada componente de la Magnum 140 fue minuciosamente pensado y proyectado para incrementar el índice de productividad, practicidad y eficiencia de toda la planta y de su producto final. Es la combinación inteligente de grandes novedades con ítems consagrados que dio condiciones para la creación de los exclusivos sistemas, sea de mezcla, secado, filtrado o reciclado y muchos otros recursos.

Así, mejorando el desempeño de procesos, calidad de mezcla, sistema de transporte y economizando combustible, es posible aumentar el lucro de sus obras.

Verifique a continuación más detalles y las principales características y novedades de los componentes de la Planta de Asfalto Magnum 140.

DOSIFICADOR DE ÁRIDOS



- Amplias aberturas superiores de los silos: ancho de 3,8 m agilizan la operación y permiten el trabajo de las palas cargadoras de gran capacidad;
- Paredes con elevado grado de inclinación para facilitar el flujo de los materiales;
- Capacidad individual de los dosificadores: 7 m³;
- Dosificador cuádruple side by side;
- **Abastecimiento sólo por un lado;**

- Rampa de sólo 1,5 m de altura: reducción de tamaño de la obras civiles (muros de apoyo);



- Anillos de seguridad: instalados en los rodillos de apoyo, evitando la desalineación de la cinta dosificadora;

- **Sensor de flujo:** detecta automáticamente la falta del material en el silo, sin intervención del técnico;

- Compuesto del **palpador de material** y llave de fin de carrera;

- Sensor de nivel (opcional): extremadamente funcional, auxilia al operador de la pala cargadora a controlar la alimentación de los silos, manteniéndolos siempre en el nivel ideal;

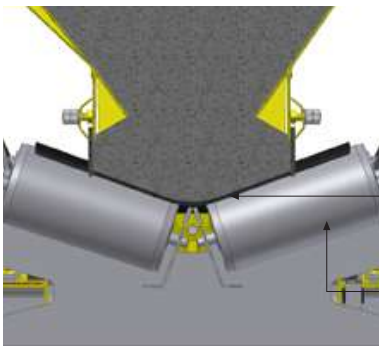

- **Correa dosificadoras en forma de "V":** garantizan más muestra de material sobre la celda de carga y más precisión para el sistema de pesaje;

- **Rodillos de apoyo con rodamientos blindados:** puestos en la parte interna de los rodillos de apoyo, garantizan larga vida útil al conjunto;

- **Dosificadores con altura de abastecimiento de sólo 3,8 m** en el lado más alto de las extensiones localizadas en los silos posteriores. Además de aumentar el volumen de estos silos, facilitan su carga, pues ofrecen excelente referencia al operador. Es posible también apoyar la pala en las divisiones entre silos, construidas con material de gran resistencia. Todos estos factores combinados garantizan una carga perfecta y libre de contaminación entre los diferentes silos;

- **Rodillos de apoyo armados con inclinación de 2 grados:** hace el sistema autocentrante;



Sistema de pesaje individual con celdas de carga centralizada

- **Vibrador de alto desempeño:** Además de la vibración, ejerce fuerte acción mecánica sobre los áridos a través de una plancha unida directamente al vibrador. Conjunto accionado automáticamente sin la intervención del operador de la planta;

- Equipo básico equipado con dos vibradores puestos en los silos que operan con material de granulometría cerrada, opción para equipar los demás silos;

- **Criba vibradora:** tiene dos vibradores. El conjunto está armado sobre amortiguadores. Separación eficiente de los materiales con tamaño fuera de la faja proyectada (disponible sólo para equipos en chasis único);

- Facilidad de mantenimiento: el proyecto de los dosificadores permite el **cambio de las lonas** sin necesidad de desarmar la estructura de los dosificadores;

- **Correa transportadora:** lanza los áridos directamente a la parte interna del tambor del secador;

- **Raspador:** puesto en la parte interna del secador pesado entre efectivamente en el mismo.

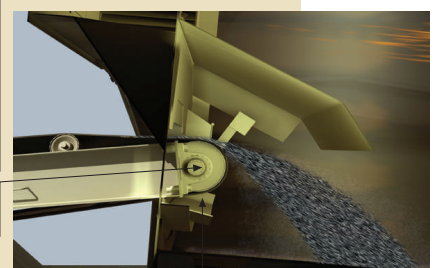
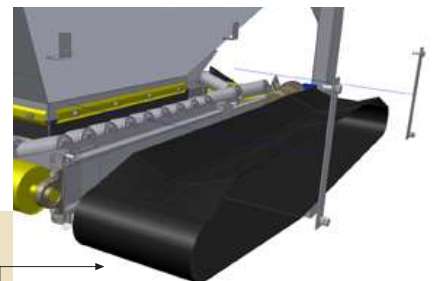
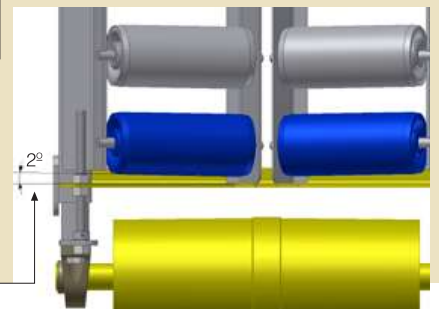

MAGNUM 140 CHASIS BIPARTIDO



Equipo dividido en dos diferentes chasis

- Una movilidad contemplando la unidad de secado, mezcla y mando;
- Otro chasis, también móvil, con la unidad de dosificación: cuatro silos dosificadores en línea - capacidades individuales de 7 m³ (posibilidad de extensión para **seis silos**);
- Opción de layout de armado en línea o en 90°.



SECADOR CONTRAFLUJO

Los sistemas de secado son fundamentales para el perfecto funcionamiento de una planta de asfalto. Por esta razón, el sistema de secado de la Planta Contraflujo serie Magnum fue desarrollado en conjunto con Terex Roadbuilding, líder mundial en la fabricación de plantas de asfalto. En su proyecto se utilizaron los más sofisticados recursos tecnológicos de computación y modelo matemático de flujo y de transferencia de calor y mezcla, buscando maximizar la eficiencia de secado y la economía de combustible. La sección inicial, proyectada con mayor diámetro que el resto del cuerpo secador, reproduce el efecto de un Venturi, desacelerando los gases y evitando que un significativo porcentaje de partículas de mayor tamaño se arrastre al sistema de agotamiento. Consecuentemente, hay reducción de carga de trabajo en el filtro de mangas, aumentando la vida útil de los elementos filtrantes. El accionamiento del secador se realiza a través de motorreductores, eliminado el uso de cadenas.

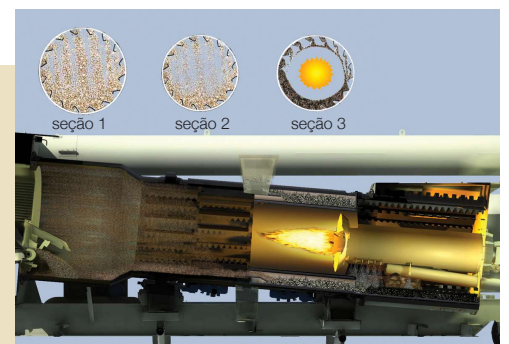

Sección 1: mayor diámetro proporcionando el efecto Venturi, con mayor volumen de secado
Sección 2: máximo cambio de calor entre áridos y llama
Sección 3: evita que el material caiga sobre el fuego

ALTA EFICIENCIA DE SECADO Y MÁXIMA ECONOMÍA DE COMBUSTIBLE



- Las dimensiones del secador, con diámetros de 2,20 m en la sección más grande, 1,8 m en la sección más pequeña y longitud de 7,8 m, proporcionan gran volumen de secado;
- Los diferentes formatos de aletas internas proyectadas con el auxilio de herramientas de computación, maximizan el intercambio de calor entre los áridos y la llama del quemador;
- La perfecta distribución de las diferentes aletas del secador, optimiza su eficacia. Ejemplo de eso, es la zona de combustión, donde las aletas se proyectan y distribuyen de modo que impidan que el material caiga sobre el fuego, aumentando el rendimiento térmico del conjunto y reduciendo la emisión de gases tóxicos y la contaminación de los áridos por combustible no quemado;
- Aletas atornilladas en el secador (opcional); permiten obtener un excelente ajuste en cualquier situación: mejor rendimiento de secado y, por lo tanto, mayor economía de combustible;
- Aletas construidas de acero USI AR 400 (opcional); la utilización de acero de alta dureza en la construcción de las aletas busca obtener una vida útil más larga, reduciendo costos de mantenimiento y aumentando la productividad del equipo.

QUEMADOR

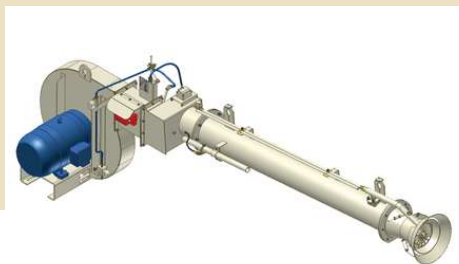

El quemador Terex CF-04 tiene un doble sistema de atomización, compuesto por la bomba de engranaje y aire comprimido. Esto garantiza una perfecta atomización del combustible, mejor desempeño de combustión y consecuentemente economía en el consumo de combustible.

- Potencia térmica de 12.000.000 Kcal/h;
- El quemador CF 04 puede quemar diferentes tipos de combustible, tales como: diésel, aceite pesado y etanol;
- Cámara de video para visualización de la llama;
- Sistema de control de llama con sensor infrarrojo;
- Kit para quema de gas (GLP) opcional.



RECTIFICADOR DE TEMPERATURA DEL COMBUSTIBLE



Terex Roadbuilding ofrece el rectificador de temperatura de combustible, como ítem básico en plantas de asfalto, de manera que se obtenga siempre la combustión efectiva en la preparación de la mezcla bituminosa. Asegurando que el combustible esté a la temperatura ideal para la quema, el rectificador evita su desperdicio a medida en que promueve el mejor aprovechamiento de su energía térmica. El rectificador de temperatura además posibilita el almacenaje del combustible en temperaturas más bajas, permitiendo su mejor administración en el calentador de fluido térmico. Además, al almacenarlo a menor temperatura se obtiene significativa economía de combustible del calentador de fluido térmico.

RECTIFICADOR DE TEMPERATURA DEL ASFALTO (opcional)

La utilización de este accesorio garantiza dos utilidades importantes para el proceso:

- Permite que el aglomerante se esparza sobre los áridos a la temperatura ideal, controlado por el PLC de la planta, garantizando que tenga la viscosidad ideal y facilitando la mezcla con los áridos;
- Permite que el aglomerante se almacene a temperaturas más bajas en los tanques de almacenamiento, reduciendo sensiblemente la evaporación de sus fracciones livianas y lo más importante: reduce bruscamente efectos de oxidación y envejecimiento del asfalto.
- La reducción de la temperatura de almacenamiento, también disminuye considerablemente los gastos con combustible para el mantenimiento de la temperatura en los tanques.

Representación esquemática de los rectificadores de asfalto y combustible

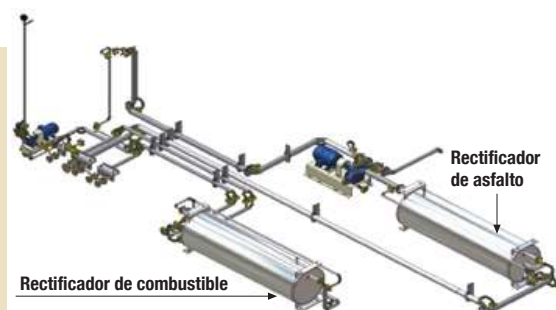

MEZCLADOR EXTERNO ROTATIVO



Cámara de mezcla

Terex Roadbuilding se preocupa con todos los factores que influyen en la calidad de mezcla final de la mezcla bituminosa. Por esta razón, ofrece un sistema de aletas dentadas con fuerte acción mecánica de mezcla y un sistema singular para la dosificación de los finos.

Aletas dentadas:

- Gran energía mecánica para el proceso de la mezcla;
- Zona de la mezcla con bajísimos niveles de oxígeno;
- El exclusivo sistema de aletas dentadas, hace que el **material permanezca retenido en la parte inferior del mezclador** externo rotativo, recibiendo elevado número de golpes con fuerte intensidad, lo que se traduce en gran energía mecánica para el proceso de mezcla y consecuentemente, una mezcla bituminosa homogénea y de excelente calidad;
- Aletas atornilladas al secador, posibilidad de ajuste de las aletas, permitiéndole al cliente controlar con perfección las variables tiempo y energía mecánica de la mezcla, obteniendo una mezcla de gran calidad y alto grado de homogeneidad en cualquier situación;
- Construcción de las aletas y fondo del mezclador revestido en acero USI AR 400

(opcional); la utilización de acero de alta dureza como revestimiento del fondo del mezclador busca obtener una vida útil más larga, reduciendo costos de mantenimiento y aumentando la productividad del equipo.

La zona de mezcla está dividida en dos partes:

La primera está destinada a la mezcla del aglomerante con los áridos de mayor granulometría y la sección final, destinada a la dosificación de finos. Este sistema de dosificación permite que se respeten las propiedades de los diferentes materiales incluidos en el proceso de mezcla, y garantiza perfecto recubrimiento de los áridos de mayor granulometría por el aglomerante y espesor de película adecuada. Finalmente entonces, los finos se dosifican y se mezclan con mayor facilidad al aglomerante bituminoso. La actuación conjunta de todos estos factores, contribuye a la efectiva producción de una mezcla bituminosa de excelente calidad.

Por sus características constructivas, el mezclador externo rotativo también tiene las siguientes ventajas:

- Bajo mantenimiento;
- Bajo gasto de energía;
- Zonas de mezcla autolimpiante.

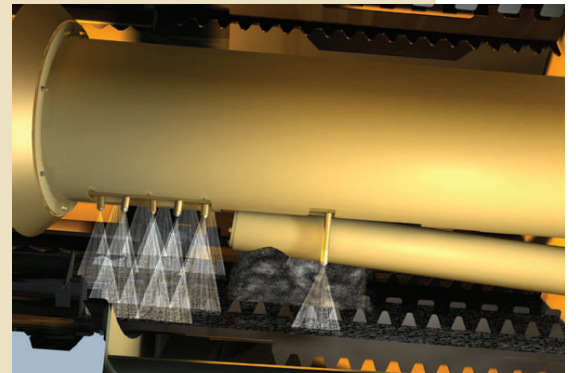
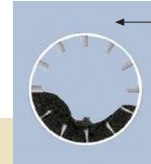

mezclador externo rotativo - zona de mezcla dividida en dos partes

ELEVADOR INCLINADO "DRAG MIXER"



La preocupación con la calidad de mezcla bituminosa no se termina después de la mezcla. Por eso Terex Roadbuilding desarrolló el sistema Drag mixer: un elevador recinable, cuyo objetivo es evitar que la mezcla bituminosa vaya a ser separada en el elevador. Este es un hecho extremadamente común en los elevadores "redler" con estrías convencionales, porque la forma lisa de la estría propicia la separación.

- El sistema Drag Mixer tiene por cada dos aletas con trépanos, una aleta ciega distribuida de manera que provoca un movimiento no lineal en la mezcla, manteniendo su grado de elevada homogeneidad (opción para aletas de acero AR 400)
- Accionamiento por motorreductor;
- Anexo en el chasis móvil, el elevador reclinable facilita el transporte de

la planta. Su posición para colocarlo a trabajar no requiere auxilio de grúas o guinches;

- Cadenas y estrías de alta resistencia;
- Abertura automática de la compuerta del silo controlada por el PLC;
- Planchas de desgaste de hierro fundido de alta resistencia a la abrasión;
- Silo de almacenaje de mezcla de 1 m³;
- Fondo y lateral del elevador construidos de acero AR 400 (opcional): la utilización de acero de alta dureza busca obtener una vida útil más larga, reduciendo costos de mantenimiento y aumentando la productividad del equipo.

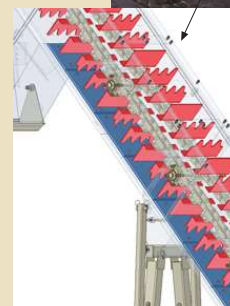

vista interna

PRODUCTIVIDAD CON CONSCIENCIA ECOLÓGICA - RECICLAJE EN CALIENTE

Terex Roadbuilding es pionera en América Latina en reciclaje en caliente para plantas de asfalto. El reciclaje de materiales es cada día más importante especialmente por sus aspectos económicos y ecológicos. Auxilia en la conservación del medio ambiente porque disminuye la utilización de áridos minerales vírgenes y es extremadamente económica, pues utiliza nuevamente el material envejecido existente en la pista. Equipadas con compuerta para adición de materiales reciclados y con exclusivo anillo externo para calentamiento, las plantas de asfalto Magnum 140 están dimensionadas para procesar hasta un 30% de material reciclado, manteniendo la misma calidad de mezcla bituminosa. Consultar opcional conjunto de reciclaje móvil.

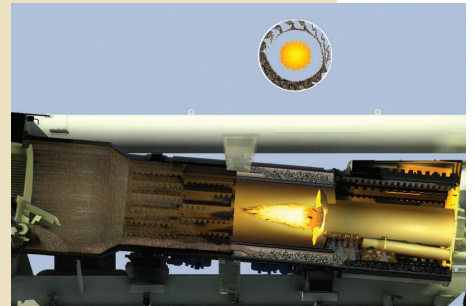

FILTRO DE MANGAS

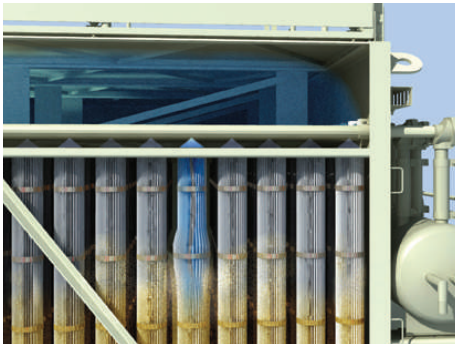

Los filtros de mangas Terex Roadbuilding fueron producidos en estrecha cooperación con Terex Corporation con el objetivo de volverlos un producto mundial. Buscando obtener parámetros de operación ideales para el perfecto funcionamiento de los sistemas de filtrado, se aplicaron recursos sofisticados de computación y modernas herramientas de modelos matemáticos de flujos. El resultado son filtros que alcanzan altos índices de competencia, con emisiones de partículas inferiores a 50 mg/Nm₃ y atienden, de este modo, las más rígidas legislaciones ambientales.

- Baja velocidad ascensional; garantiza la limpieza eficiente de las mangas por el pulso de aire, evitando que el filtro de mangas estrangule la producción de la planta;
- Distribución uniforme de la carga filtrante en todas las mangas:
 - Más vida útil de los elementos filtrantes
 - Proceso de filtrado más eficaz
- Minimización de recirculaciones y puntos de altas velocidades:
 - Amplía área filtrante
 - 400 mangas lisas / convencionales de poliéster termosoldadas (sin costuras) con tratamiento especial Terex (estándar) o Nomex (opcional).

SISTEMA DE CONTROL DEL FILTRO DE MANGAS

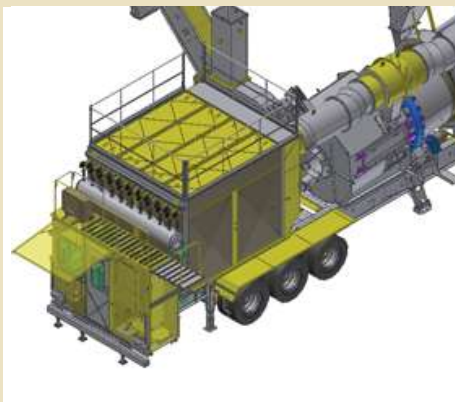

- Control automático de las temperaturas del filtro de gases con interbloqueo al quemador de la planta
- Panel de control puede ser independiente, permitiendo la instalación en plantas antiguas y la operación manual;
- Diseñado para operar en una amplia faja de temperaturas, haciendo más segura la operación del filtro;
- Control, automático del quemador;
- Más vida útil de los elementos filtrantes.

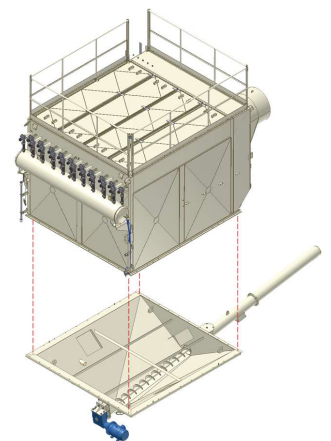

CABINA DE MANDO



La larga experiencia de Terex Roadbuilding en la fabricación de plantas de asfalto ultrapotátiles, fue el punto de partida para varias de las definiciones del proyecto que marcaron el desarrollo de la Planta de Asfalto Magnum 140.

Una de estas configuraciones se refiere al posicionamiento de la cabina de mando. La experiencia mostró que la localización de la cabina, además de permitir la perfecta visualización de la carga de los camiones, debe ser lo más distante posible de los dosificadores de áridos, evitando así un área con mucho polvo y sujeta a eventuales derramamientos de material por error del operador de la cargadora.

- Colocada fuera de los dosificadores;
- Cabina de mando climatizada;
- Amplio espacio para dos técnicos/operadores;
- Ambiente y posición de trabajo confortables;
- Excelente sistema de cierre;
- Monitor LCD de 17";
- Computadora DELL;
- Aire acondicionado;
- Amplia visualización de todo el proceso;
- Panel de mando y fuerza integrados a la cabina;
- Panel para control total manual, paralelo al control vía PLC.



AUTOMACIÓN Y CONTROL

- Sistema de control vía PLC de última generación con interfaz Ethernet;
- Comunicación y operación en tiempo real;
- Supervisión desarrollada en inglés, español y portugués;
- Sistema de diagnóstico automático de fallas vía PLC;
- Catálogo de piezas y manuales de operación CD;
- Backup de disco rígido en CD Rom;
- Control total del proceso y variables;
- Generación de informes diversos:
 - Producción
 - Temperaturas
 - Cargas de camiones (emisión de ticket)
 - Alarmas y eventos



Panel de control manual

- Partida manual de los motores o por el control automático del proceso, posibilidad de operar inclusive con falla en el PLC;
- Control de todos los motores y dispositivos vía supervisión;
- Supervisión de la temperaturas de los gases, filtro, aglomerante y mezcla a través de 06 sensores de temperatura: gases (02), filtro (02), aglomerante (1) y mezcla (1);
- Sensores de flujo de material para detección de falta de material en los dosificadores;
- Sensores de nivel en los dosificadores (opcional);
- Accionamiento automático de los vibradores;
- Control del quemador: modulación de llama vía PLC;
- Control automático de los rectificadores de temperatura para combustible y asfalto (opcional);
- Control automático del tiempo de apertura de las compuertas del silo de almacenamiento;
- **Supervisor de variables eléctricas del proceso.**

DOSIFICADOR DE FILLER

Terex Roadbuilding está permanentemente acompañando a sus clientes y sus necesidades, por eso desarrolló un dosificador de filler de 1 m³ de capacidad para sus dos aplicaciones: llenado de vacíos de la mezcla o adhesividad. De fácil instalación con kit adicional para montaje, atiende una gran gama de trazos de mezcla bituminosa.

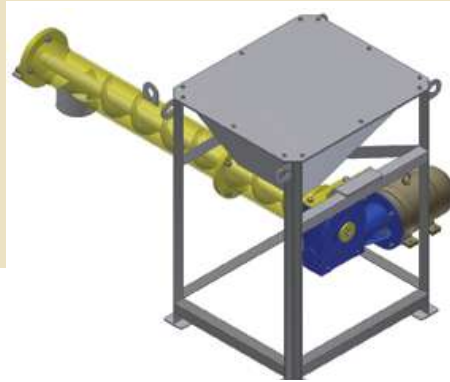

DOSIFICADOR DE FIBRA

El dosificador de fibra de 2 m³, fue proyectado para adicionar de manera controlada cualquier tipo de fibra a mezclas bituminosas especiales. Acoplado a la planta, dosifica precisamente el porcentaje deseado de fibra por intermedio de transportador helicoidal que es accionado por motorreductor y este guiado por inversor de frecuencia conectado al sistema de mando Sistex.

Para atender a los más variados tipos de mezclas especiales, como el SMA (Stone Matrix Asphalt) y CPA (Capa Porosa de Fricción), tan importante como la precisión en la dosificación de las fibras, es el modo como se la procesa:

- La fibras son proporcionadas normalmente en forma de pallets que se "abren" a través de la energía mecánica de la mezcla con los áridos vírgenes y el calor (sin contacto con la llama);
- Solamente después de esta breve mezcla la podemos llamar "mezcla seca", el aglomerante bituminoso se adiciona y se procesa la mezcla húmeda;
- La inyección de fibra de forma eficiente permitirá la adición de mayores contenidos de asfalto sin exudación, así como ofrece una película de aglomerante de mayor calidad sobre los áridos en estas mezclas bituminosas de alto desempeño.

Por esta razón las plantas de asfalto Terex presentan una importante diferencia competitiva: las fibras se pueden incorporar a la mezcla; a través de la entrada del anillo de reciclaje (donde pasaran por calentamiento), y mezcladas previamente a los áridos vírgenes (zona de mezcla 3), atendiendo a los requisitos internacionales para mezclas especiales.

SISTEMAS DE RECOLECCIÓN Y CONTROL DE DOSIFICACIÓN DE FINOS

Consiste en la extracción de finos provenientes del filtrado del filtro de mangas y depositándolos en un silo dosificador de 1 m³ o 20 m³.

El porcentaje de finos a ingresar al proceso está establecido por el trazo de mezcla a ser utilizado. La inyección de finos se realiza por intermedio de transportador helicoidal con accionamiento guiado por inversor de frecuencia y este por el sistema de mando Sistex. El exceso de material sigue por canaleta de rechazo o transportador helicoidal para carga en vehículo especializado o área de descarte.

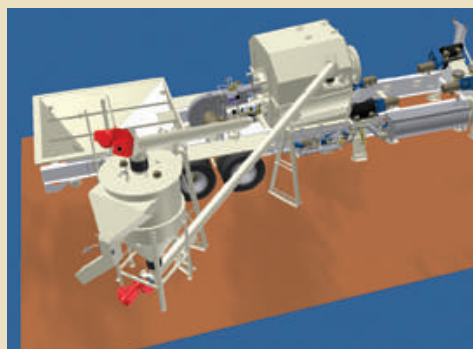

Sistema de recolección de finos con silo de 1 m³



Sistema de recolección de finos con silo de 20 m³



SILO DE PESADO DE LA MEZCLA BITUMINOSA

Silo armado posteriormente al silo de mezcla bituminosa y conectado a cuatro celdas de carga que efectúan el pesaje del producto listo antes de que se los cargue en los camiones de transporte. Esta opción también permite la impresión de ticket de mezcla cargada, en caso de que el cliente adquiriera impresora para este fin. Se puede armar con cualquiera de los diferentes modelos de silo. Disponible para los silos de **1 m³**, 10 m³ y 25 m³.



silo móvil autoelevable 25 m³

SILOS DE ALMACENAJE DE MEZCLA LISTA

- ELEVADOR CON SILO DE 10 m³ FIJO Y MÓVIL AUTOELEVABLE
- ELEVADOR CON SILO DE 25 m³ FIJO Y MÓVIL AUTOELEVABLE

- Silos construidos en plancha de alta resistencia. Compuertas de descarga del accionamiento neumático de dos cilindros. Dotados de estructura de apoyo en perfil "I", permitiendo que el camión pase sin la necesidad de que se rebaje el piso. Tienen escalera de acceso con barandas.

- ELEVADOR CON SILO DE 50 m³ FIJO

- Construidos de plancha de alta resistencia y revestidos térmicamente. Compuertas de descarga de accionamiento neumático por dos cilindros y revestido térmicamente. Armado sobre pórtico estructurado en viga "I", con cuatro patas de apoyo, permitiendo que el camión pase sin la necesidad de que se rebaje del piso. Tienen escalera de acceso con barandas.

- Todos los silos están integrados al elevador de la mezcla Drag Mixer, totalmente cerrada con fondo revestido por planchas de desgaste. Compuerta de desecho con accionamiento por dos cilindros neumáticos con canaleta de desvío de flujo.
- Presilo antisegregación con sistema de descarga automática y accionamiento neumático; filtro lubricador y purgador en la línea de aire comprimido.

	Silo fijo 10 m ³	Silo móvil 10 m ³	Silo fijo 25 m ³	Silo móvil 25 m ³	Silo 50 m ³
Capacidad	10 m ³	10 m ³	25 m ³	25 m ³	50 m ³
Peso camión					
Altura	4.450 mm	4.450 mm	3.510 mm	3.510 mm	3.020 mm
Ancho	3.650 mm	3.650 mm	4.000 mm	4.000 mm	3.450 mm
Peso	9.000 kg	15.000 kg	18.500 kg	21.800 kg	20.000 kg



silo fijo 25 m³



semirremolque con cabina

SEMIRREMOLQUE CON CABINA

Cabina armada sobre un semirremolque, con espacio para acoplamiento de generador y tanque combustible de 5.000 litros (opcional); facilita la instalación del equipo en lugares donde no red de energía eléctrica disponible.

CÁMARAS DE VIDEO

Tres cámaras de video, control de las operaciones de la planta desde la cabina de mando.

Ejemplo de configuración:

- 01 para control de los dosificadores
- 01 para control de carga de camiones
- 01 para almacenamiento de líquidos en tanques

Todos con visualización a la distancia vía red telefónica.

CONJUNTO DE RECICLAJE MÓVIL

El reciclaje de pavimento asfáltico, comúnmente llamado RAP (Recycled Asphalt Pavement) consiste en la reutilización del material fresado. La utilización de reciclaje de pavimento asfáltico puede sustituir la utilización de algún tipo de árido virgen en una nueva mezcla bituminosa.

El sistema de reciclaje tiene la finalidad de reincorporar al proceso de mezcla bituminosa material proveniente de proceso de fresado. Este se introduce por la capa de reciclaje (anillo de reciclaje), proporcionando el aprovechamiento del RAP, con economía, consciencia ecológica y alta calidad en el producto final.

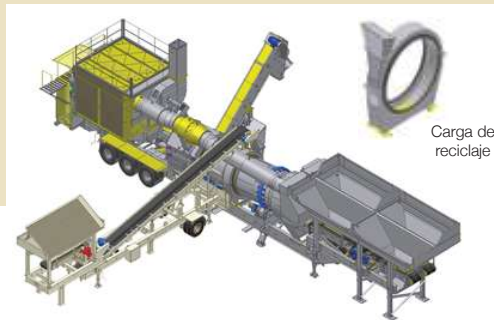

SISTEMAS DE CALENTAMIENTO Y ALMACENAMIENTO DE ASFALTO Y COMBUSTIBLE - TANQUES



Terex Roadbuilding tiene una variedad de tanques horizontales para asfalto y combustible, en las versiones fija o móvil (con estructura construida sobre chasis y ejes propios para transporte carretero)

Los tanques cuentan con:

- Aislamiento térmico total con protección externa;
- Calentamiento indirecto por serpentín;
- Sistema de calentamiento de fluido térmico (300.000, 400.000 o 600.000 kcal/h);
- Tuberías de interconexión flexibles entre tanques y planta (opcionales);
- Sistema de carga y circulación de asfalto/combustible (opcional);
- Sistema de agitadores para asfaltos modificados - polímeros, asfalto caucho entre otros (opcional);
- Sistema de almacenamiento inteligente - con sensores de temperatura (opcional).

Tanque con aislamiento térmico para 50.000 litros

Configuraciones disponibles con 15.000 litros para combustible y 35.000 litros para asfalto o 50.000 litros para asfalto

Tanque con aislamiento térmico para 60.000 litros

Configuraciones disponibles con 20.000 litros para combustible y 40.000 litros para asfalto y 60.000 litros para asfalto

Tanque con aislamiento térmico para 80.000 litros

Configuraciones disponibles con 20.000 litros para combustible y 60.000 litros para asfalto y 80.000 litros para asfalto

Tanque con aislamiento térmico para 100.000 litros

Configuraciones disponibles con 20.000 litros para combustible y 80.000 litros para asfalto o 100.000 litros para asfalto

* Otros tanques disponibles: 5.000 litros, 20.000 litros y 30.000 litros.



DEMÁS ÍTEMS OPCIONALES DE LA MAGNUM 140:

- Medidor de caudal de combustible
- Medidor de caudal de asfalto
- Banco de capacitores
- Unidad fija

DATOS TÉCNICOS PLANTA MAGNUM 140

	Chasis único	Chasis bipartido
Producción (t/h)	140 (*)	
Número de chasis	1	2
Numero de ejes/neumáticos	3 ejes/12 neumáticos	Chasis 1: 3 ejes/12 neumáticos Chasis 2: 1 eje/4 neumáticos
Silos dosificadores	4(side by side)	4 (std) 5 o 6 (opcional)
Capacidad (m ³)	7	7
Sistema de dosificación	Pesaje individual por medio de celda de carga centralizada	
Secador	Tipo contraflujo 2,2 m en la sección mayor	
Dimensiones	1,8 m en la sección menor 7,8 m de longitud	
Quemador	Terex CF 04	
Potencia térmica (Kcal/h)	12.000.000	
Mezclador	Externo rotativo	
Sistema de filtrado	Filtro de mangas 400 unidades Poliéster lisas- convencionales (std) - Nomex (opcional)	
Eficiencia	Superior a 99.9 % Emisiones de partículas inferiores a 50 mg/Nm ³	
Elevador	Tipo "Drag Mixer" con aletas con trépanos antisegregación	
Silo de mezcla lista	1 m ³ (std) - opciones para 10, 25 o 50 m ³	
Anillo para entrada de material reciclado	Básico	

(*) La producción de la planta es variable y depende de los siguientes factores: unidad de los áridos, altitud del lugar de instalación del equipo, porcentaje de finos de la mezcla, temperatura de mezcla, poder calorífico de combustible y peso específico de los áridos.

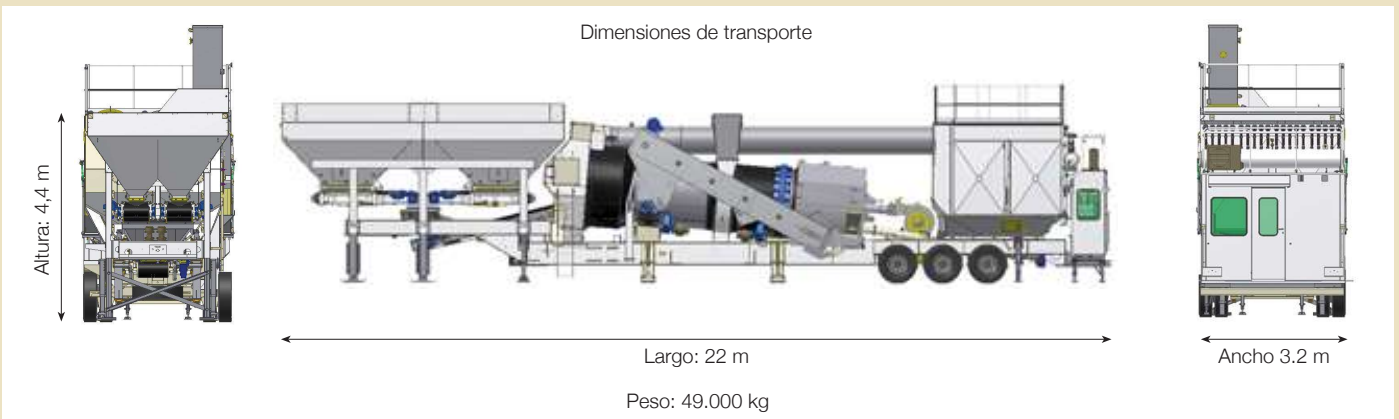

Todas las fotografías, ilustraciones y especificaciones están basadas en información vigente en la fecha de aprobación de la publicación. Terex Roadbuilding Latin America se reserva el derecho de alterar las especificaciones y dibujos o de suprimir componentes sin aviso previo. Los datos de rendimiento dependen de las condiciones de la obra. Algunos de los componentes mencionados son opcionales, inclusive sin indicación explícita en el texto. Mayo/2009

TEREX ROADBUILDING LATIN AMERICA

Rua Comendador Clemente Cifali, 530
 Distrito Industrial Ritter | Cachoeirinha/RS | Brasil
 Fone: +55 (51) 2125 6677
 Fax: +55 (51) 3470 6220
www.terex.com.br

