

SCANIA

Painos 2010:01 **fi**

Scania Multi

Parts

Käyttöopas



Sisältö

| | |
|---|----|
| Johdanto | 4 |
| Multin ohje | 4 |
| Käyttöopas | 5 |
| Lähetä raportti | 6 |
| Yleisiä tietoja toiminnosta | 6 |
| Raporttien sisältö | 6 |
| Raportin vastaanottaja | 6 |
| Konfigurointi | 6 |
| Suunnistus Scania Multissa | 7 |
| Suunnistin | 8 |
| Pikanäppäimet | 9 |
| Pikavalikko | 9 |
| Historia | 10 |
| Historia-painikkeet | 10 |
| Ajoneuvo-/moottoritiedot | 11 |
| Haku ajoneuvo-/moottoritietojen perusteella | 11 |
| Ajoneuvo-/moottoritietojen luokittelu | 13 |
| Ajoneuvo-/moottori-ikkunan käyttäminen | 14 |
| Ajoneuvo-/moottoritietojen kenttä | 18 |
| Etsiminen Multissa | 19 |
| Etsi varaosa | 19 |
| Etsi vaihto-osa | 21 |
| Kuvankäsittely Multissa | 23 |
| Kuvankäsittely katseluohjelmassa | 24 |
| Kuvankäsittely Acrobat Reader -ohjelmassa | 26 |
| Varaosat | 27 |
| Yleistä tietoa varaosista | 27 |
| Erilaiset osasarjat | 29 |
| Päivitys | 29 |
| Varaosien valitseminen | 29 |
| Varaosan valitseminen kuvasta | 31 |
| Vaihto-osajärjestelmä | 32 |
| Lisävarusteet | 33 |
| Näytä referenssi | 34 |
| Tietojen näyttö | 34 |

| | |
|---|----|
| Tiedot Acrobat Reader -ohjelmassa | 35 |
| Selaus..... | 35 |
| Tekstin hakeminen..... | 36 |
| Valintaluettelo | 37 |
| Yleiskuva | 38 |
| Lisää | 39 |
| Muokkaa | 40 |
| Poista..... | 40 |
| Lisää tyhjä rivi | 40 |
| Tyhjennä | 40 |
| Tallenna | 40 |
| Tallennetut valintaluettelot | 41 |
| Lähetä tilaus | 42 |
| Huomautukset | 43 |
| Suunnistimessa | 43 |
| Ajoneuvo-/moottori-ikkunassa | 44 |
| Tulostus | 45 |
| Esikatselu | 45 |
| Varaosat | 45 |
| Valintaluettelo | 46 |
| KytKentä jälleenmyyntijärjestelmään | 47 |
| Paikallinen alustarekisteri | 48 |
| Uuden alustan lisäys | 49 |
| Alustan poistaminen | 49 |
| Valinta..... | 50 |
| Tallenna | 50 |
| Vienti ja tuonti | 51 |
| Vienti..... | 51 |
| Tuonti..... | 52 |
| Multin konfigurointi | 53 |
| Yleistä | 53 |
| Multi-tietokannan polut..... | 54 |
| KytKentä jälleenmyyntijärjestelmään | 55 |
| Päivitys | 56 |
| Asetukset | 57 |
| Sähköpostiosoite | 58 |
| Vianmääritys | 59 |

Johdanto

Scania Multi on apuväline, jolla löydetään nopeasti ja tehokkaasti ajoneuvon tai teollisuus- tai merimoottorin oikeat varaosat.

Tiedonhaku Multissa on tehokkainta, jos voit määrittää ennen haun aloittamista, minkä ajoneuvon tai teollisuus- ja merimoottorin parissa aiot työskennellä. Multi lajittelee silloin tarpeettomat tiedot pois.

Multi voidaan kytkeä suoraan yhteyteen jälleenmyyntijärjestelmän kanssa tai se voi toimia täysin itsenäisenä. Tässä Multin versiossa on mukana varaosaluettelo.

Käyttäjältä edellytetään Windowsin perusteiden osaamista sekä Scanian huoltokäsikirjojen rakenteen tuntemista.

Multin ohje

Ohjelmassa on käyttöopasta täydentävä ohjetiedosto. Ohjetiedostossa on suurin piirtein samat tiedot kuin käyttöoppaassa, mutta tiedot ovat tietyissä kohdissa hieman perusteellisemmat. Ohjetiedostoon pääsee napsauttamalla painikerivin kysymysmerkkiä tai valitsemalla valikkorivin kohdasta **Ohje** ja **Sisältö**.

- Valitse **Lyhenteet** valikkorivin kohdasta **Ohje**, kun haluat katsoa lyhenneluettelon ohjetiedostossa.

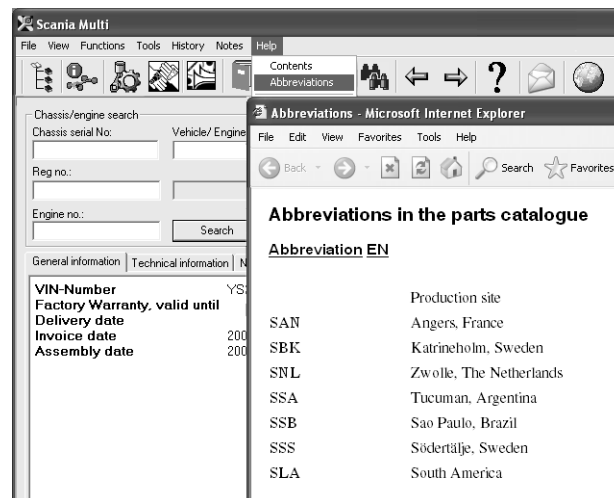

b307 735

Käyttöopas

Ohjelman mukana toimitetaan käyttöopas PDF-muotoisena tiedostona, jota voidaan lukea valitsemalla se Ohje-valikosta.

Käyttöopas avataan Acrobat Reader -ohjelmassa, joka voi myös tulostaa sen.

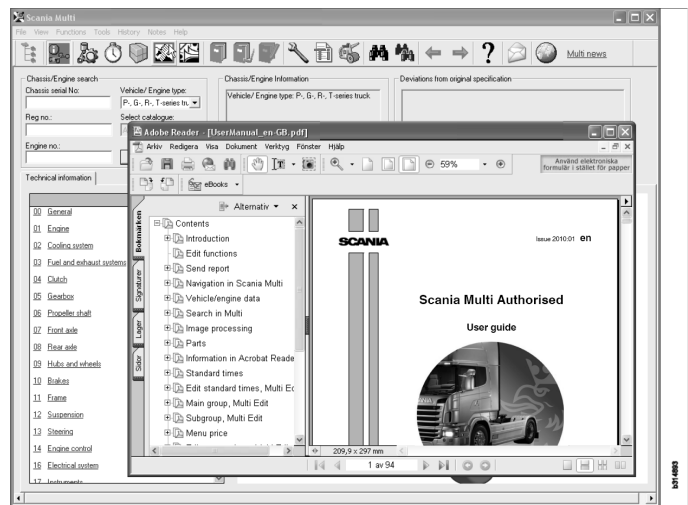

Lähetä raportti

Yleisiä tietoja toiminnosta

Jos huomaat Multissa virheen tai väärää tietoa, voit lähettää siitä raportin. Avaa sähköpostiviesti napsauttamalla painikerivillä sähköpostin painiketta **Lähetä raportti**.

Huom! Toiminnon käyttöä varten tarvitset Internet-yhteydellä varustetun tietokoneen ja tälle tietokoneelle määritetyn sähköpostin lähettäjän.



Raporttien sisältö

Seuraavat tiedot lisätään automaattisesti sähköpostiviestiin:

- Tietoteksti siitä, mihin viesti lähetetään. Tekstissä on linkki SAILiin, jossa on linkki FRAS-järjestelmään.
- Liite, jossa on kuva Multissa sähköpostipainikkeen painamisen hetkellä avoinna olevasta ikkunasta.

Jos Multiin on konfiguroitu vastaanottajan vakio-osoite, se lisätään automaattisesti viestiin.

Voit muokata viestiä normaalin sähköpostiviestin tapaan.

Raportin vastaanottaja

Raportti lähetetään henkilölle tai osastolle, joka voi välittää vian Scanian vikaraportointijärjestelmään (FRAS).

Konfigurointi

Lisätietoja siitä, kuinka toiminto konfiguroidaan MAPI- ja SMTP-protokollassa, löytyy tämän oppaan osiosta Multin konfigurointi.

Suunnistus Scania Multissa

Tässä kuvataan Multin eri ominaisuudet ja työkalut. Ne sijaitsevat näytön yläosassa olevassa valikkorivissä ja työkalurivissä, kun käynnistät Multin.

Eri painikkeiden nimet on helppo nähdä viemällä hiiriosoitin niiden päälle.

Multi lajittelee kaiken tiedon komponenttirakenteen perusteella, jota kutsutaan BTI-rakenteeksi. BTI on luotu Scanian jälkimarkkinoinnin tietoja varten ja siinä on 20 pääryhmää, jotka on jaettu alaryhmiin.

BTI-rakenteen tarkoituksena on helpottaa jälkimarkkinoinnin teknisten tietojen hakua.

Lisätietoa BTI-rakenteesta ja sen sisällöstä löytyy ohjetiedostosta, johon pääsee valikkorivin kysymysmerkin (?) kautta.



- | | | | |
|---|------------------------------------|----|------------------------|
| 1 | <i>Suunnistin</i> | 9 | <i>Hae</i> |
| 2 | <i>Ajoneuvo-/moottoritiedot</i> | 10 | <i>Etsi vaihto-osa</i> |
| 3 | <i>Varaosat</i> | 11 | <i>Takaisin</i> |
| 4 | <i>Vaihto-osajärjestelmä</i> | 12 | <i>Seuraava</i> |
| 5 | <i>Lisävarusteet</i> | 13 | <i>Ohje</i> |
| 6 | <i>Valintaluettelo</i> | 14 | <i>Lähetä raportti</i> |
| 7 | <i>Tallennettu valintaluettelo</i> | 15 | <i>Linkit</i> |
| 8 | <i>Lisää valintaluetteloon</i> | | |

Suunnistin

BTI-rakenteessa siirrytään ylös- tai alaspäin käyttäen suunnistinta, joka toimii tiedostonhallintavälineenä. Suunnistin näytetään automaattisesti aina, kun BTI-rakennetta käytävä toiminto on valittu.

Kun napsautat välilehteä tai tekstiä pääryhmän yhteydessä, se laajenee. Aktiivinen välilehti näkyy sinisenä.

Huom! Näytä-valikon (1) avulla voit halutessasi katsella varaosien kappalekoodeja.

Itse tiedot haetaan silloin kun otsikkoa napsautetaan, ei kuitenkaan niiden alaryhmien otsikoiden osalta, joista puuttuu omat tiedot.

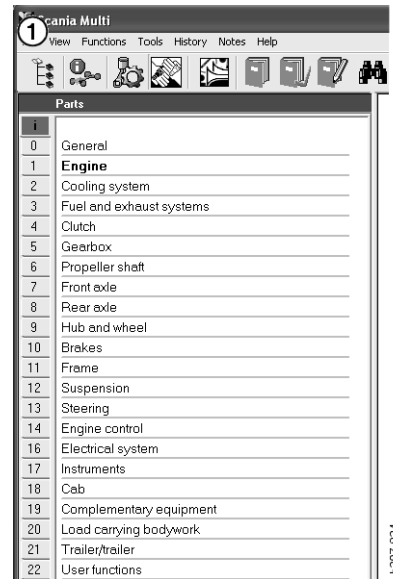

Voit muuttaa suunnistimen leveyttä tarttumalla sen oikeaan reunaan hiirisoittimen avulla ja siirtämällä reunaa.

Huom! Tietojen suodatus tapahtuu silloin, kun jonkin pääryhmän välilehti valitaan. Tietoja suodatetaan kuitenkin vain valitusta pääryhmästä.

Kun Suunnistin on avattu, se vie tavallisesti tilaa näytettäviltä tiedoilta. Kun olet valinnut kappaleen: napsauta **suunnistimen kuvaketta** tai paina näppäintä **F2**, niin suunnistin sulkeutuu ja tekee tilaa muille tiedoille.

Suunnistin voidaan piilottaa automaattisesti tietotyypin napsauttamisen jälkeen valikosta **Näytä**. Voit valita samalla tavoin, että pienet suunnistinvälilehdet ovat aina näkyvissä (koskee vain varaosia).

Voit myös siirtyä suoraan esimerkiksi alustanumeron osittaisen erittelyn moottorikohdasta varaosaluettelon moottorikohtaan.

Pikanäppäimet

Kaikkiin muokattaviin kenttiin kirjoitettuja tietoja voidaan käyttää uudelleen. Tämä tarkoittaa, että voit pikanäppäimen avulla korostaa haluamasi tekstin ja/tai kuvat ja kopioida ne painamalla Ctrl+C, liittää ne painamalla Ctrl+V ja esimerkiksi suorittaa haun painamalla Enter.

Pikavalikko

Pikavalikko tulee näkyviin, kun hiiren kakkospainiketta napsautetaan. Pikavalikon tarjoamat toiminnot vaihtelevat sen mukaan, missä kohtaa hiiriosoitin on sillä hetkellä ja mitä ohjelmaversiota käytetään.

| | | | | | |
|----|---------|-------|---|--------------------|----------|
| 7 | 812519 | M8x30 | 6 | Flange screw | b141 708 |
| 8 | 1112819 | 1-pol | 1 | Temperature sensor | |
| 9 | 1373792 | | 1 | Seal | |
| 10 | 802993 | 4.3x8 | 1 | Washer | |
| 11 | 807409 | M4 | 1 | HT | |

Note

Print...

Preview...

Add to selection list

Historia

Valikkorivin kohdan **Historia** avulla voit nopeasti löytää takaisin niihin kohtiin, joita olet käyttänyt aikaisemmin.

Liikkuessasi kappaleesta toiseen Multissa ohjelma tallentaa käytetyt kappaleet. 20 viimeksi käytettyä kappaletta tallennetaan vastaavan toiminnon kohdalle.

Napsauttamalla kappaletta kohdan Historia alla voit siirtyä uudelleen suoraan kyseiseen kappaleeseen.

Tallennetut historiatiedot tyhjennetään, kun suljet Multin.

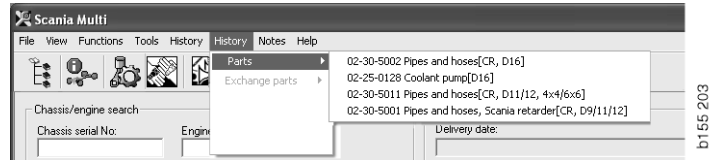

b155 203

Historia-painikkeet

Voit käyttää työkalurivin nuolipainikkeita luettelon **Historia** sijasta. Vasen nuoli (1) siirtää sinut historiassa taaksepäin yhden askeleen verran. Samalla tavalla oikea nuoli (2) siirtää sinut historiassa eteenpäin yhden askeleen.

Muuten nuolipainikkeet toimivat samalla tavalla kuin Historia-luettelo.

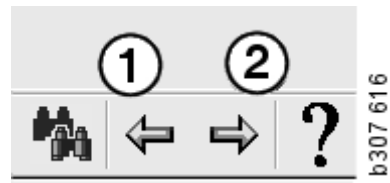

Ajoneuvo-/moottoritiedot

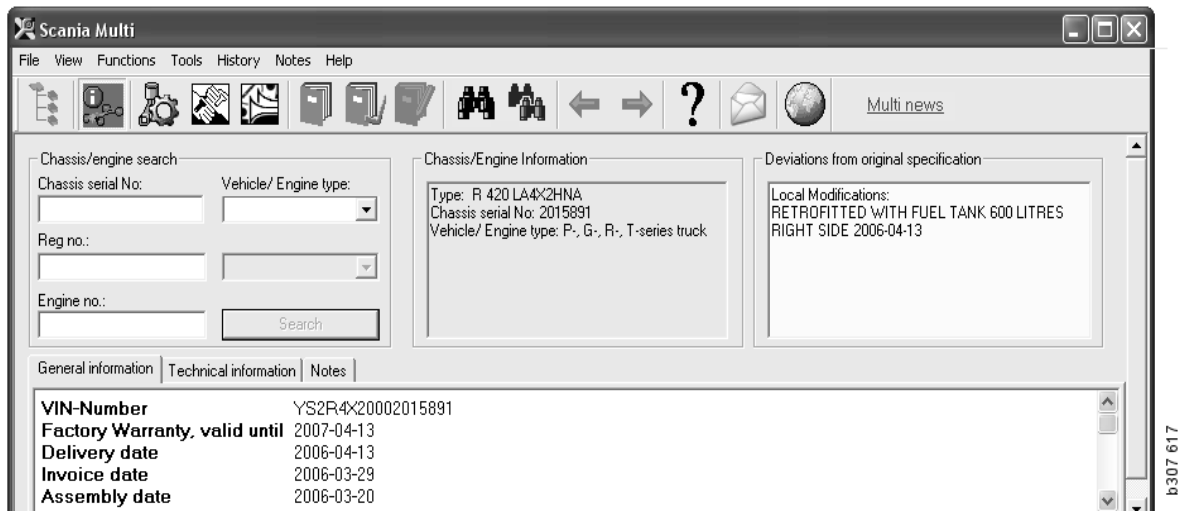

Haku ajoneuvo-/moottoritietojen perusteella

Yksi Multin keskeisimmistä toiminnoista on etsiminen ajoneuvo-/moottoritiedoilla. Jos ajoneuvo/moottori on eritelty alusta- tai moottorinumeron avulla, näytetään vain kyseistä ajoneuvoa/moottoria koskevat tiedot. Muut tiedot suodatetaan pois. Ajoneuvo-/moottoritietoja käyttämällä voidaan lyhentää hakuaikoja ja vähentää virhevalintojen tekemisvaaraa Multissa.

Ajoneuvo-/moottori-ikkuna avautuu automaattisesti, kun Multi käynnistetään.

Suodatus on tehokkainta ja hakeminen helpointa, jos haun aluksi syötetään ajoneuvon/moottorin alustanumero, moottorinumero tai rekisterinumero.

Voit myös määrittää hakemiston, kun olet syöttänyt ajoneuvo-/moottorityypin.

Jos numeroa ei ole tiedossa, tietojen suodatukseen voidaan käyttää ajoneuvotyyppiä, esim. 3-sarjan bussia. Suodatus ei kuitenkaan ole yhtä tehokasta.

Viimeinen vaihtoehto on valita **Kaikki**. Siten hakua ei suodateta lainkaan.

Jos Multi ei löydä annettua alusta- tai moottorinumeroa, ajoneuvo/moottori saattaa kuulua sellaiseen maantieteelliseen alueeseen, jota ei ole asennettu tietokantaan. Katso lisätietoja kohdasta Ajoneuvo-/moottoritietojen luokittelu.

Valitut ajoneuvo-/moottoritiedot pysyvät käytettävissä koko istunnon ajan, kunnes valitset toisen ajoneuvon/moottorin tai poistut ohjelmasta.

Multiin ajoneuvo-/moottoritiedot on otettu CHIN-tietokannasta. Ne näyttävät ajoneuvot kokonaisuudessaan sellaisina, kuin ne toimitettiin tehtaalta, sekä niiden raportoidut muutokset.

Tallennetut alusta-/moottoritiedot kattavat 3-sarjan ja uudemmat kuorma-autot sekä lokakuussa 1991 ja sen jälkeen valmistetut bussit sekä vuonna 1996 ja sen jälkeen valmistetut teollisuus- ja merimoottorit.

Ajoneuvo-/ moottoritietojen luokittelu

Tiettyjä ajoneuvoja/moottoreita koskevien tietojen määrä on lisääntynyt. Tästä syystä tietoja on niin paljon, että ne on jaettu maantieteellisiin alueisiin.

Kun asennat ajoneuvo-/moottoritietoja, voit valita, mitkä maantieteelliset alueet haluat asentaa. Lisätietoja on saatavana kohdasta Asennusohjeet.

Maantieteelliset alueet on jaettu seuraavasti:

- Afrikka
- Amerikka
- Aasia
- Australia ja Oseania
- Eurooppa
- Scania Engines

Ohjeissa kerrotaan, mitkä maat kuuluvat tiettyyn alueeseen. Ohjeisiin pääsee valikkorivin komennosta **Sisältö**, joka on kohdan **Ohje** alla. Scania Engines -alueessa ei ole maita vaan se kattaa kaikki teollisuus- ja merimoottorit.

Ajoneuvo-/moottori- ikkunan käyttäminen

Napsauta työkalurivissä olevaa painiketta tai valitse valikkokomento **Alusta-/moottoritiedot** kohdasta **Toiminnot**.



Ajoneuvo-/moottoritietoja voidaan hakea eri tavoilla: alustanumeron, rekisterinumeron tai moottorinumeron avulla.

Alustaikkuna on jaettu kolmeen pääosaan:

- 1 **Alusta-/moottorihaku (1)**
- 2 **Alusta-/moottori-informaatio (2)**
- 3 **Ajoneuvo-/moottoritiedot (3).**

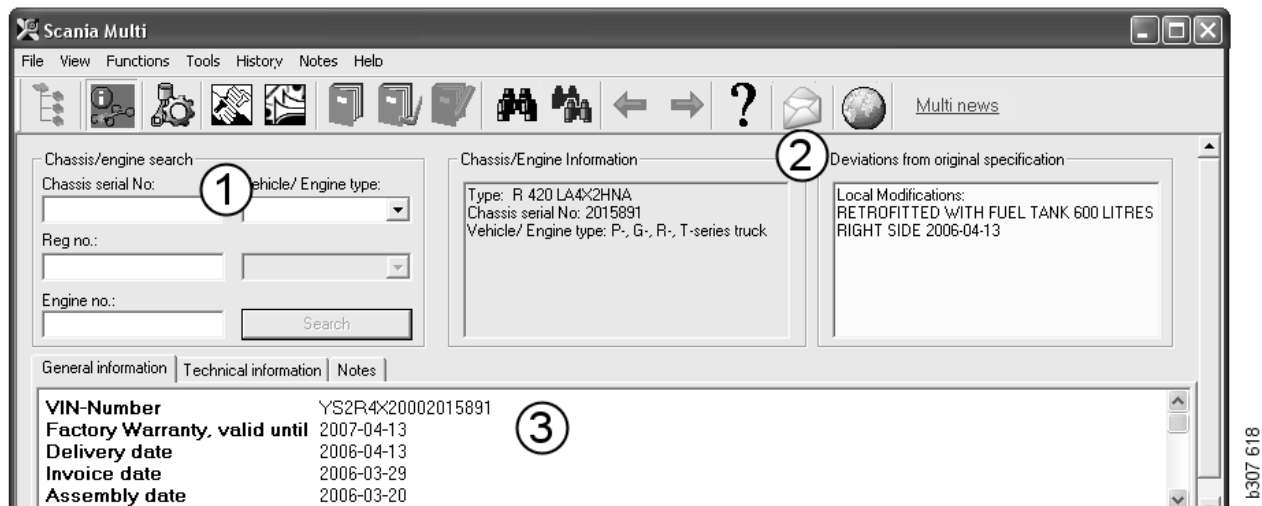

Alusta-/moottorihaku

- 4 **Alusta-/sarjanumero (4)**: Syötä alusta-/sarjanumero.
- 5 **Ajoneuvo-/moottorityyppi (5)**: Valitse tyyppi napsauttamalla nuolipainiketta ja valitsemalla luettelosta.
- 6 **Rekisterinumero (6)**: Jos ohjelmassa on yhteys jälleenmyyntijärjestelmään tai jos rekisterinumerotiedot on syötetty paikalliseen rekisteriin, voit kirjoittaa ajoneuvon rekisterinumeron ja napsauttaa **Hae (9)**.
- 7 Jos valitset ajoneuvo-/moottorityypin, voit määrittää myös **kansion (7)** joillekin vaihtoehdoista.
- 8 **Moottorinumero (8)**: Syötä ajoneuvon/moottorin moottorinumero.
- 9 Napsauta **Hae (9)** ja Multi hakee alustatiedot alustatietokannasta.

Tiedot näytetään alustan tietojen välilehdillä.

Sitten Multi hakee alustanumeron, joka liittyy rekisterinumeroon. Tämän jälkeen Multi hakee alustatiedot. Jos alusta löytyy Multista, tarvittavat alustatiedot näytetään. Katso lisätietoja kohdasta Paikallinen alustarekisteri.

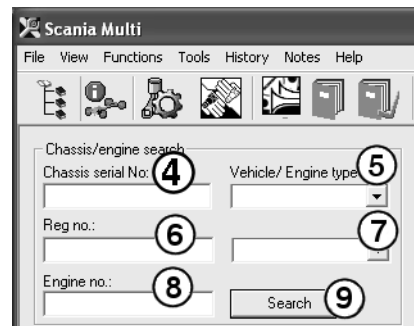

Ajoneuvo-/moottorityypin pikanavigoinnin vaihtoehto

Kun etsit tietoja tämän vaihtoehdon avulla, avautuu ikkuna, jossa on suunnistin ja kuva kyseisestä ajoneuvotyypistä tai moottoriversiosta.

Napsauttamalla kappaletta suunnistimessa saat näyttöön pikanavigointivalikon (1), joka johtaa seuraaville tietalueille:

- Varaosat
- Standardiajat
- Paketti
- Vaihto-osat
- Huoltokäsikirja
- TI

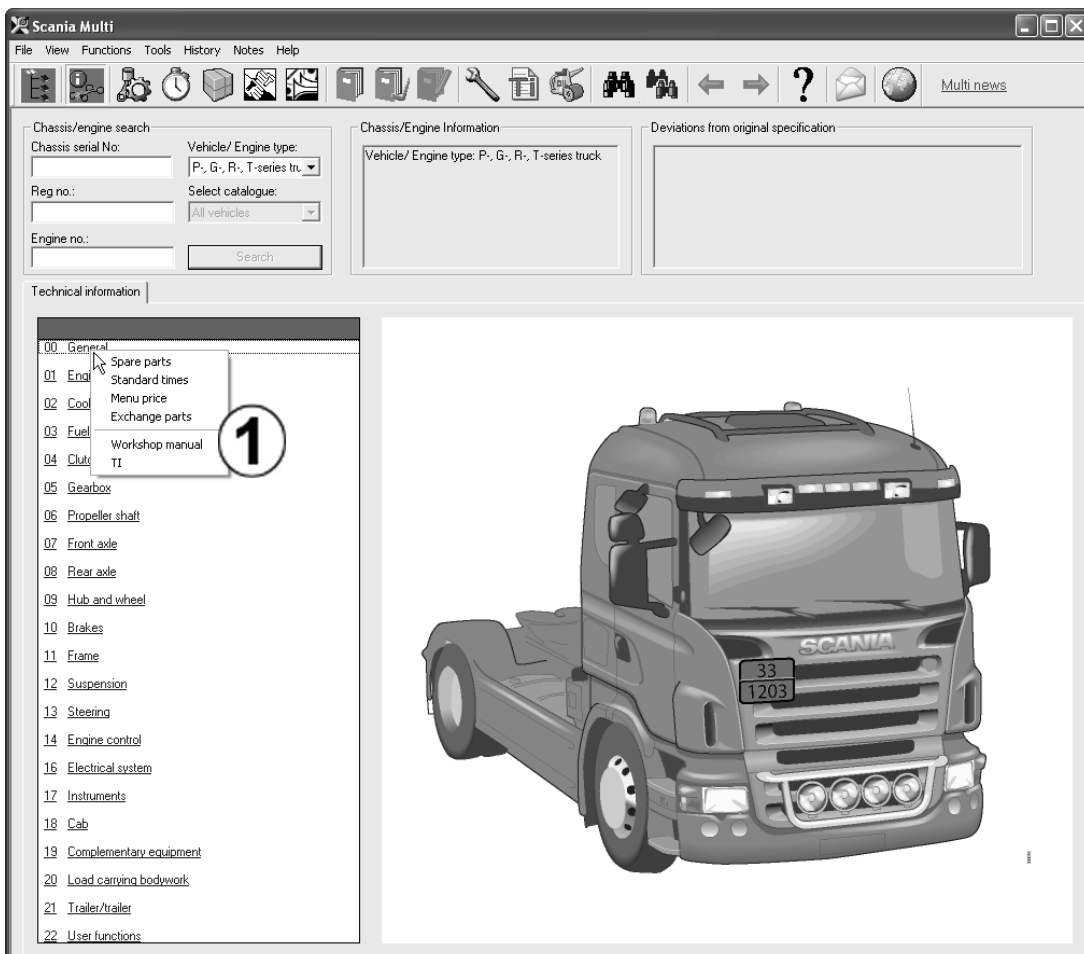

Ajoneuvo-/moottoritiedot

- 1 **Alusta-/moottori-informaatio:**
Vasemmalla näytetään yleisiä tietoja ajoneuvosta/moottorista.
- 2 **Poikkeamat:** Tehtaan tietokonejärjestelmä ei pysty automaattisesti käsittelemään vanhempien ajoneuvojen erittelyjen muutoksia. Siksi ne on esitetty tekstinä oikeanpuoleisessa kentässä.

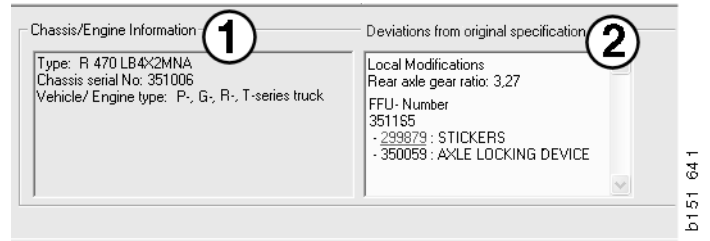

Joskus saatetaan näyttää S-tilausnumero. Tätä numeroa voidaan käyttää viitteenä, kun tehtaalta esitetään kyselyjä.

Tässä näkyy myös FFU-numero, jos ajoneuvossa on FFU-laitteita. Asiakaskohtaisesti varustetun bussin kohdalla näytetään myös ZZC-numero.

Jos luvut näkyvät linkkeinä, sinisellä alleviivattuina, numeroon on kytketty lisätietoja antava PDF-asiakirja. Koskee myös ZZC-numeroita.

Ajoneuvo-/moottoritietojen kenttä

Ajoneuvo-/moottoritietojen kenttä muuttuu, kun tietoja haetaan alusta- tai moottorinumeron perusteella. Se on jaettu kolmelle välilehdelle:

- 1 Yleisiä tietoja (1):** Yleisiä tietoja alustasta tai moottorista, esim. luovutuspäivä.
- 2 Teknisiä tietoja (2):** Tässä näytetään kaikki alustaerittelytiedot. Tätä kohtaa ei voida muuttaa. Pääryhmätasolla voit siirtyä suoraan muihin tietotyyppiin. Napsauta pääryhmää ja valitse tietotyyppi avautuvasta pikavalikosta.
- 3 Huomautukset (3):** Kun haluat kirjoittaa huomautuksen, napsauta välilehteä, työkalurivin painiketta, pikavalikon kohtaa **Huomautukset** tai valitse valikkorivin kohdasta **Huomautuksia** kohta **Huomautus**.

Ikkunan vasemmassa yläkulmassa oleva symboli osoittaa, onko kyseisestä kohteesta huomautuksia.

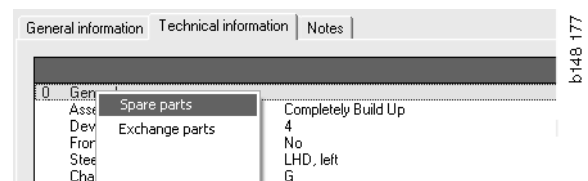
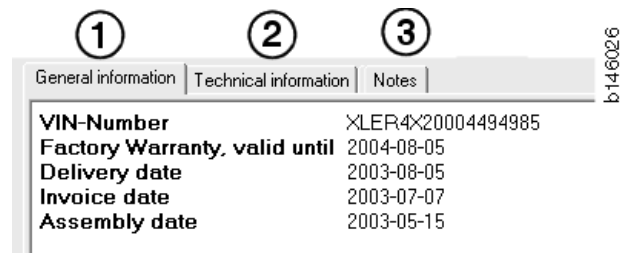

Etsiminen Multissa

Etsi varaosa

Tietystä varaosasta voidaan etsiä tietoja käyttämällä erilaisia hakutermejä.

Tiedon suodatus tapahtuu alustavalintaikkunassa annetun alustanumeron tai ajoneuvotyypin perusteella. Suodatusta ei tehdä, jos **Kaikki** on valittuna.

Huom! Jos haku tehdään kaikissa ryhmissä, erityisesti nimikkeellä, se kestää pitkän ajan eikä hakua voi keskeyttää.

Napsauta työkalurivin painiketta **Hae** tai valitse valikkorivin kohdasta **Työkalut** komento **Etsi varaosa**.

- 1 Valitse **Hakumäärittely (1)**. Voit valita varaosanumeron, nimikkeen, komponenttikoodin tai järjestelmän.
- 2 Syötä **numero/nimike (2)**.

Haussa voidaan käyttää epätäydellistä nimikettä, johon sisältyy tähtimerkki (*). Tähteä (*) voidaan käyttää korvaamaan yhtä tai useampaa minkä tahansa tyyppistä merkkiä. Eri hakumäärittelyksiä koskevat ehdot on lueteltu tekstiruudun selostuksessa.

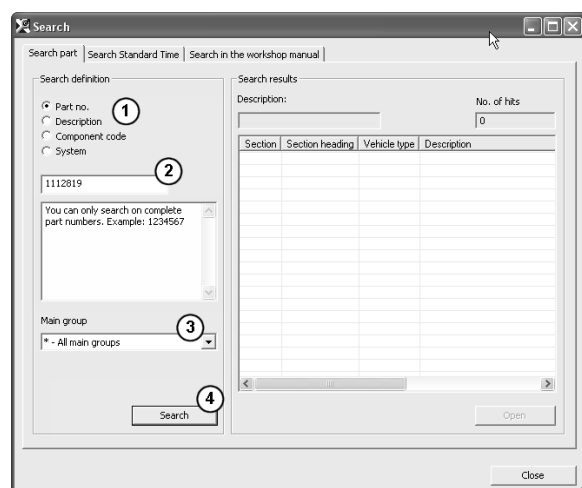

3 Valitse **ryhmä (3)**, josta haluat etsiä.

Jos et tiedät, mihin ryhmään osa kuuluu, voit määrittää Multin hakemaan kaikista ryhmistä.

4 Napsauta **Hae (4)**.

Oikealla olevassa kentässä **Rivit** ilmoitetaan niiden löydettyjen kappaleiden lukumäärä, joihin sisältyy haettu nimike.

5 Pääset haluamaasi kappaleeseen, kun valitset sen ja napsautat painiketta **Avaa (5)** tai kaksoisnapsautat itse kappaletta.

Jos Multi ei löydä osaa, ohjelma kysyy, haluatko jatkaa hakua vaihto-osaluettelosta (jos sitä ei ole suodatettu). Jos haku ei tuota tulosta, syynä saattavat olla alustaikkunassa tehdyt valinnat. Jos valitsit **Kaikki**, valintaikkunan Etsi vaihto-osat tulee avautua.

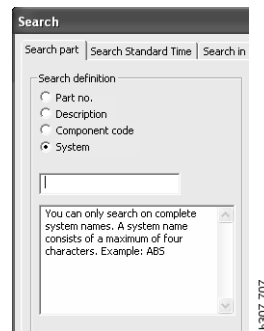
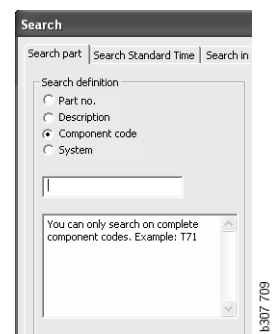
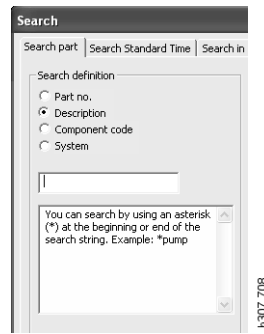

Etsi vaihto-osa

Jos osanumero näytetään kursivoituna ja himmennettynä siten, että referenssien sarakkeessa näytetään kuvake, saatavana on vaihto-osa. Saat Etsi vaihto-osa -ikkunan näyttöön napsauttamalla **kaksoiskiikarikuvaketta**.

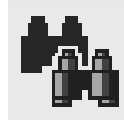

Voit avata ikkunan myös valitsemalla kohdan **Etsi vaihto-osa** valikossa **Työkalut** tai valintaikkunassa Etsi varaosa.

Osan voi korvata yhdellä tai useammalla osalla. Vaihto-osa on ehkä myös korvattu yhdellä tai useammalla uudella osalla.

- 1 Syötä **osanumero**, jota etsit (1).
- 2 Napsauta **Hae** (2).
- 3 Jos varaosaan kuuluu huomautus, sen edessä näytetään symboli (3).
- 4 Napsauta symbolia, niin saat näkyviin tietoja osasta Huomautusikkunaan (4).

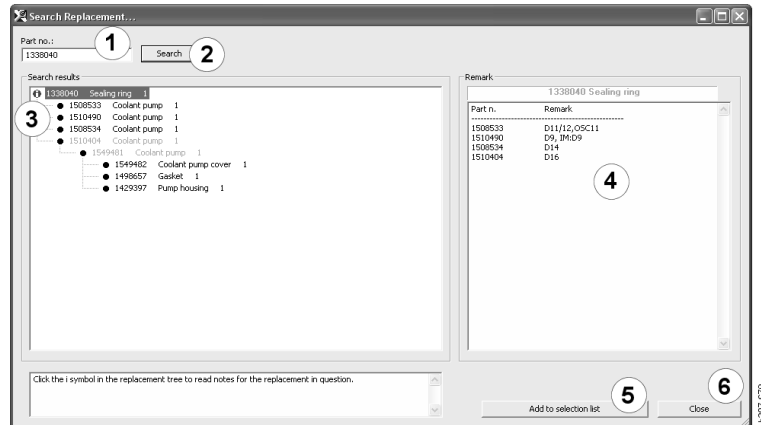

Voit muuttaa osien lukumäärän:

- 5 Korosta nykyinen osa napsauttamalla sitä.
- 6 Napsauta **Lisää valintaluetteloon (5)**, jotta korostettu osa siirtyy valintaluetteloon.
- 7 Napsauta valintaluettelon kuvaketta ja korosta muokattava osa. Napsauta **Muokkaa (7)**. Uusi ikkuna avautuu.
- 8 Vaihda osien lukumäärä ja napsauta sitten **Lisää valintaluetteloon (8)**, jolloin valintaluettelo päivittyy ja ikkuna sulkeutuu.

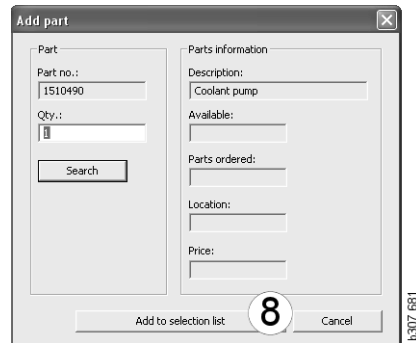
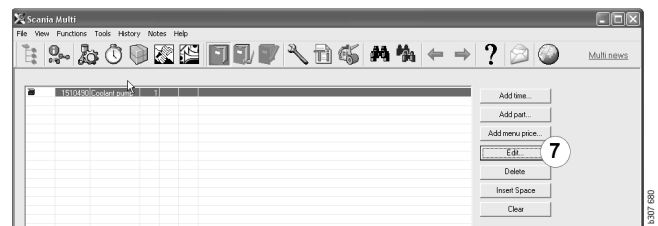

Kuvankäsittely Multissa

Multissa kuvia näytetään eri menetelmillä. Jotkin kuvat näkyvät suoraan Multi-ikkunassa ja jotkin katseluohjelman avulla. Katso lisätietoja kohdasta Kuvankäsittely katseluohjelmassa.

Toiset kuvat ovat PDF-muodossa, ja ne näkyvät Acrobat Reader -ohjelmassa.

The screenshot displays the Scania Multi software interface. On the left, a technical drawing of a flywheel housing assembly is shown with numbered callouts (1-28). The main window contains a table with the following columns: Pos., References, Part no., Replaced part no., Description, Additional info., and Note.

| Pos. | References | Part no. | Replaced part no. | Description | Additional info. | Note |
|------|------------|----------|-------------------|-------------------|------------------|----------|
| 1 | | 1473254 | 1 | Flywheel housin | | |
| 1 | 1793662 | 1 | 1473257 | Flywheel housin | | |
| 2 | 348380 | 8 | | •Thread insert | | |
| 3 | 809277 | 2 | | •Thread insert | M10x14.2 | |
| 2 | 1423446 | 2 | | Cover | | |
| 3 | 1433183 | 1 | | Seal | | |
| 4 | 814898 | 9 | | Hexagon screw | M12x100 | |
| 5 | 132248 | 9 | | Washer | 13x28 | |
| 6 | 812543 | 10 | | Flange screw | M10x60 | |
| 7 | 812537 | 6 | | Flange screw | M10x30 | |
| 8 | 1725582 | 1 | 1528942 | Cover | | |
| 9 | 1437280 | 1 | | •O-ring | 144.5x3 | |
| 10 | 812537 | 2 | | Flange screw | M10x30 | |
| 11 | 16022 | 2 | | Cover | | |
| 12 | 812516 | 4 | | Flange screw | M8x20 | |
| 13 | 815147 | 12 | | Lock nut | M10 | |
| 14 | 367552 | 12 | | Spacer | L=17 mm | |
| 15 | 800617 | 12 | | Stud | M10x70 | |
| 16 | 1515100 | 1 | | Timing gear plat | | P/R/T 94 |
| 17 | 1530450 | 3 | | Stud | | |
| 18 | 803579 | 2 | | Pin | 16x35 | |
| 19 | 1360986 | 6 | | Flange screw | M10x30 | |
| 20 | 1401737 | 1 | | Flange screw | M18x80 | |
| 21 | 1401738 | 1 | | Washer | | |
| 22 | 1480948 | rq | | Protective cap | ø17 | |
| 23 | 1480949 | rq | | Protective cap | ø5 | |
| 24 | 1448894 | 1 | | Plug | | |
| 25 | 812516 | 1 | | Flange screw | M8x20 | |
| 26 | 1429109 | 1 | | Plug | | |
| 27 | 804870 | 1 | | O-ring | 16.3x2.4 | |
| 28 | 812989 | 1 | | Self-tapping scrn | M6x16 | |

1307 622

Kuvankäsittely katseluohjelmassa

Kuvia voidaan käsitellä painikerivin painikkeilla. Näiden painikkeiden avulla voit tehdä seuraavat toiminnot:

- 1 **Tulosta.** Tulosteessa kuva on samanlainen kuin näytöllä näkyvä.
- 2 **Palauta** alkuperäiseen kokoon.
- 3 **Suurennustyökalu.** Katso kohta Suurennustyökalu.
- 4 **Kokonaiskuva.** Katso kohta Kokonaiskuva.



b151 646

Suurena ja pienennä

Suurena kuvaa napsauttamalla sitä hiirellä.

Pienennä kuvaa napsauttamalla sitä hiiren kakkospainikkeella.

Ikkunoiden käsittely

Muuta ikkunan kokoa vetämällä sen kulmaa hiiriosoitimen avulla.

Sulje ikkunat napsauttamalla oikean yläkulman rastia.

Suurennustyökalu

Napsauta painiketta **Suurennustyökalu (3)**. Näyttöön avautuu uusi ikkuna, jossa näkyy suurennettuna alue, jota osoitat suuremmassa ikkunassa hiiriosoitimella. Tästä on hyötyä esimerkiksi johdon reitityksen seuraamisessa.

Voit muuttaa suurennussuhdetta käyttämällä suurennusikkunan vasemmalla puolella olevaa asteikkoa.

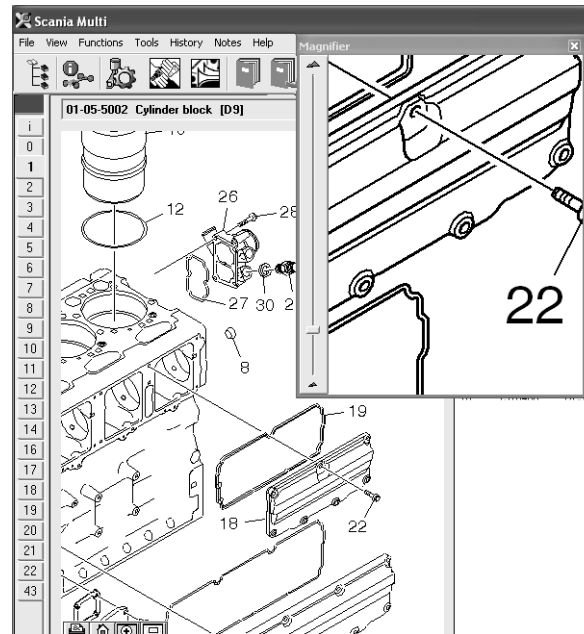

b155 205

Kokonaiskuva

Napsauta painiketta **Kokonaiskuva (4)**. Näytölle tulee kokonaiskuva. Täysikokoisessa ikkunassa näytetty alue on merkitty punaisella suorakulmiolla. Voit liikkua suuremmassa ikkunassa siirtämällä pienemmässä ikkunassa esiintyvää punaista suorakulmiota.

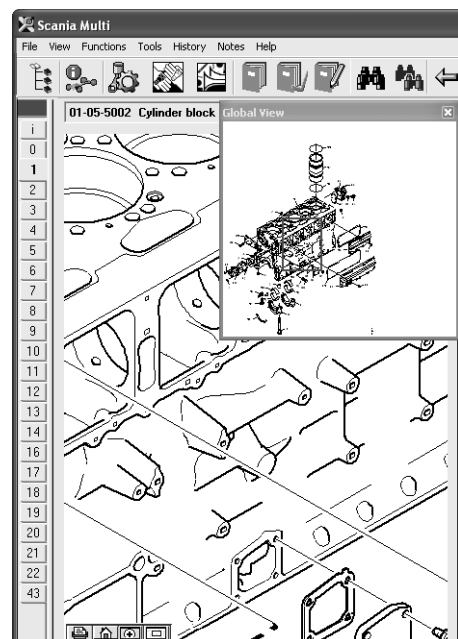

1307 624

Kuvankäsittely Acrobat Reader -ohjelmassa

Multi käyttää Acrobat Reader -ohjelmaa joidenkin tietojen näyttöön. Tässä ohjelmassa kuvan eri osia voidaan suurentaa lähempää tarkastelua varten. Painikkeiden ulkoasu ja sijainti voivat vaihdella ohjelmaversioiden mukaan.

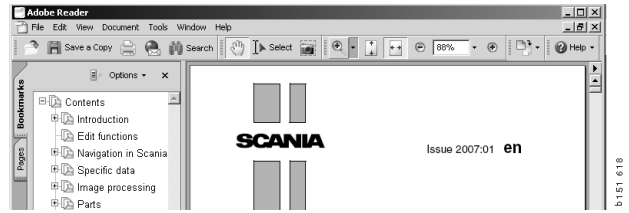

Sovita ikkunan kokoon

Säädä näillä painikkeilla asiakirja ikkunan kokoon. Vasemmalla painikkeella säädetään asiakirjan korkeutta ja oikealla leveyttä.



Suurena ja pienennä

Voit valita, minkä kokoisena haluat katsella asiakirjaa.

- Valitse haluamasi työkalu suurennuslasin oikealla puolella olevalla nuolipainikkeella: suurena, pienennä tai dynaaminen suurennus. Jos valitset alareunassa olevan vaihtoehdon, nämä painikkeet näkyvät omana työkalurivinä.

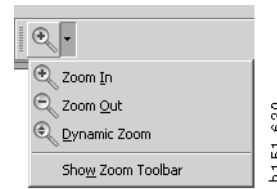

Jos valitset dynaamisen suurennuksen, suurennussuhdetta vaihdetaan napsauttamalla ja vetämällä kuvaa ylös ja alas.

- Voit myös määrittää koon plus- ja miinuspainikkeilla. Koko näkyy painikkeiden välissä olevassa ruudussa.
- Valitse koko luettelosta, joka näkyy napsauttamalla nuolta.

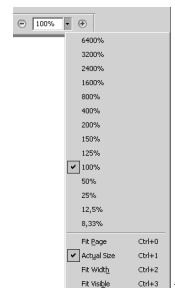

Varaosat

Yleistä tietoa varaosista

Napsauta painiketta työkalurivistä tai valitse valikkorivin kohdan **Toiminnot** alla oleva komento **Varaosat**.



Voit valita tilattavat varaosat, ajoneuvo-/moottoritietojen kanssa tai niitä ilman. Haku on kuitenkin nopeampi ajoneuvo-/moottoritietojen kanssa.

Etsi tarvittava varaosakappale suunnistimen avulla (katso Suunnistus Multissa). Voit käyttää apuna valitsemasi kappaleen varaosakuva.

Piilottaessasi suunnistimen sekä varaosakuva että varaosaluettelo tulevat näkyviin.

Järjestelmä näyttää varaosien sijainnin, osanumeron ja nimikkeen.

- Jos osan edessä on piste, se sisältyy välittömästi yläpuolella olevaan osaan, jossa ei ole pistettä.
- Jos osan edessä on kaksi pistettä, se sisältyy välittömästi yläpuolella olevaan osaan, jossa on vain yksi piste, jne.

Voit tulostaa joko varaosaluettelon kuvan kanssa tai ainoastaan kuvan. Katso lisätietoja kohdasta Tulostus.

| Pos. | Part no. | A | Replaced part no. | Description |
|------|----------|---|-------------------|----------------|
| | 1756770 | 1 | | Filter housing |
| 1 | | | | •Housing |
| 2 | 1756772 | 1 | | •Cover |
| 3 | | | 2 | ••Screw |
| | 1486634 | 1 | | •Filter |
| 4 | | | 1 | ••Prefilter |
| 5 | | | 1 | ••Filter |
| 6 | 1516039 | 1 | | •Heat shield |
| 7 | 1447124 | 4 | | •Screw |
| 8 | 812519 | 3 | | Flange screw |

b148.173

Scania Multi

File View Functions Tools History Notes Help

Multi news

Parts : Engine

01-05-0739 Flywheel housing, timing gear plate [DC9 19/20/21]

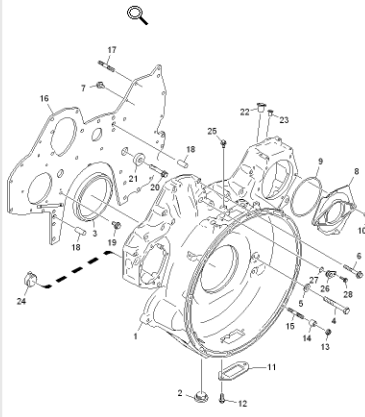

| Pos. | References | Part no. | A | Replaced part no. | Description | Additional info... | Note |
|------|------------|----------|----|-------------------|-----------------------|--------------------|----------|
| 1 | | 1473254 | 1 | | Flywheel housin | | |
| 1 | ⚙️ | 1793662 | 1 | 1473257 | Flywheel housin | | |
| | | 348380 | 8 | | •Thread insert | | |
| | | 809277 | 2 | | •Thread insert | M10x14.2 | |
| 2 | | 1423446 | 2 | | Cover | | |
| 3 | | 1433183 | 1 | | Seal | | |
| 4 | | 814898 | 9 | | Hexagon screw M12x100 | | |
| 5 | | 132248 | 9 | | Washer | 13x28 | |
| 6 | | 812543 | 10 | | Flange screw | M10x60 | |
| 7 | | 812537 | 6 | | Flange screw | M10x30 | |
| 8 | ⚙️ | 1725982 | 1 | 1528942 | Cover | | |
| 9 | | 1437280 | 1 | | •O-ring | 144.5x3 | |
| 10 | | 812537 | 2 | | Flange screw | M10x30 | |
| 11 | | 16022 | 2 | | Cover | | |
| 12 | | 812516 | 4 | | Flange screw | M8x20 | |
| 13 | | 815147 | 12 | | Lock nut | M10 | |
| 14 | | 367952 | 12 | | Spacer | L=17 mm | |
| 15 | | 800617 | 12 | | Stud | M10x70 | |
| 16 | | 1515100 | 1 | | Timing gear plat | | P/R/T 94 |
| 17 | | 1530450 | 3 | | Stud | | |
| 18 | | 803579 | 2 | | Pin | 16x35 | |
| 19 | | 1360986 | 6 | | Flange screw | M10x30 | |
| 20 | ⚙️ | 1401737 | 1 | | Flange screw | M18x80 | |
| 21 | ⚙️ | 1401738 | 1 | | Washer | | |
| 22 | | 1480948 | rq | | Protective cap | ø17 | |
| 23 | | 1480949 | rq | | Protective cap | ø5 | |
| 24 | ⚙️ | 1448894 | 1 | | Plug | | |
| 25 | | 812516 | 1 | | Flange screw | M8x20 | |
| 26 | ⚙️ | 1429109 | 1 | | Plug | | |
| 27 | | 804870 | 1 | | O-ring | 16.3x2.4 | |
| 28 | | 812989 | 1 | | Self-tapping scr | M6x16 | |

6307 626

Varaosakkuna ja Suunnistin

Scania Multi

File View Functions Tools History Notes Help

Multi news

01-05-0739 Flywheel housing, timing gear plate [DC9 19/20/21]

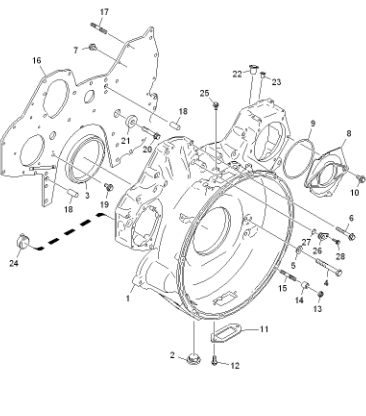

| Pos. | References | Part no. | A | Replaced part no. | Description | Additional info... | Note |
|------|------------|----------|----|-------------------|-----------------------|--------------------|----------|
| 1 | | 1473254 | 1 | | Flywheel housin | | |
| 1 | ⚙️ | 1793662 | 1 | 1473257 | Flywheel housin | | |
| | | 348380 | 8 | | •Thread insert | | |
| | | 809277 | 2 | | •Thread insert | M10x14.2 | |
| 2 | | 1423446 | 2 | | Cover | | |
| 3 | | 1433183 | 1 | | Seal | | |
| 4 | | 814898 | 9 | | Hexagon screw M12x100 | | |
| 5 | | 132248 | 9 | | Washer | 13x28 | |
| 6 | | 812543 | 10 | | Flange screw | M10x60 | |
| 7 | | 812537 | 6 | | Flange screw | M10x30 | |
| 8 | ⚙️ | 1725982 | 1 | 1528942 | Cover | | |
| 9 | | 1437280 | 1 | | •O-ring | 144.5x3 | |
| 10 | | 812537 | 2 | | Flange screw | M10x30 | |
| 11 | | 16022 | 2 | | Cover | | |
| 12 | | 812516 | 4 | | Flange screw | M8x20 | |
| 13 | | 815147 | 12 | | Lock nut | M10 | |
| 14 | | 367952 | 12 | | Spacer | L=17 mm | |
| 15 | | 800617 | 12 | | Stud | M10x70 | |
| 16 | | 1515100 | 1 | | Timing gear plat | | P/R/T 94 |
| 17 | | 1530450 | 3 | | Stud | | |
| 18 | | 803579 | 2 | | Pin | 16x35 | |
| 19 | | 1360986 | 6 | | Flange screw | M10x30 | |
| 20 | ⚙️ | 1401737 | 1 | | Flange screw | M18x80 | |
| 21 | ⚙️ | 1401738 | 1 | | Washer | | |
| 22 | | 1480948 | rq | | Protective cap | ø17 | |
| 23 | | 1480949 | rq | | Protective cap | ø5 | |
| 24 | ⚙️ | 1448894 | 1 | | Plug | | |
| 25 | | 812516 | 1 | | Flange screw | M8x20 | |
| 26 | ⚙️ | 1429109 | 1 | | Plug | | |
| 27 | | 804870 | 1 | | O-ring | 16.3x2.4 | |
| 28 | | 812989 | 1 | | Self-tapping scr | M6x16 | |

6307 627

Varaosakkuna ilman Suunnistinta

Erilaiset osasarjat

Multi voi näyttää kaksi eri sarjaa. Toinen on käytössä latinalaisamerikkalaisilla markkinoilla ja toinen kaikkialla muualla maailmassa. Voit muuttaa näytettävän alueen asetuksia Multi Config -ohjelmassa. Multin asetukset on muutettava ainoastaan silloin, kun se asennetaan Latinalaisessa Amerikassa.

Valitsemaasi alueeseen kuulumattomat osat näkyvät himmennettyinä. Ne eivät ole saatavilla tehdastason keskusvarastoista. Osa saattaa kuitenkin olla saatavilla alueellisissa tai paikallisissa varastoissa.

Alueeseen kuulumattomat osat voidaan vaihtaa. Niiden osanumerot näytetään luvut himmennettyinä ja kursivoituina. Tämän lisäksi referenssien sarakkeessa näytetään kiikarikuvake.

Päivitys

Aluetta laajennetaan jatkuvasti ja siihen lisätään vaihto-osia. Jotta Multi pystyy näyttämään voimassa olevat tiedot, se tulee päivittää säännöllisesti. Katso lisätietoja jälleenmyyntijärjestelmän kanssa kommunikoimisesta kohdasta Multin konfigurointi.

Varaosien valitseminen

- Varaosien valitsemista varten korostetaan yksi tai useita rivejä valintaluettelosta.

Voit korostaa useita rivejä, jos pidät Ctrl-näppäintä alhaalla samanaikaisesti kuin napsautat rivejä. Kun korostat luetteloon kuuluvan varaosan, järjestelmä korostaa kuvassa tämän varaosan numeron.



- Siirrä varaosat valintaluetteloon napsauttamalla työkalurivin painiketta **Lisää valintaluetteloon** tai valitsemalla hiiren kakkospainikkeen napsautuksen jälkeen ilmestyvässä valintaikkunassa **Lisää valintaluetteloon**.

Näyttöön tulee luettelo, jossa ovat valitsemasi varaosat.

- 1 Ilmoita haluamasi määrä merkitsemällä kyseinen rivi ja kirjoittamalla **määrä (1)** näppäimistön avulla.

Vahvasta **Enter**-näppäimellä.

- 2 Merkitse rivit, jotka haluat poistaa, ja napsauta painiketta **Poista varaosa (2)**.

Vihje: Siirrä varaosia valintaluetteloon -ikkunassa kaikkien luettelossa olevien osien lukumäärä on yksi ja numero 1 näkyy korostettuna ruudussa **Määrä**. Käytä numeronäppäimistön näppäimiä lukumäärän kirjoittamiseen ja paina **Enter**-näppäintä rivin ollessa valmis, jotta korostusmerkintä siirtyy automaattisesti seuraavalle riville.

- 3 Viimeisen rivin jälkeen **Lisää (3)** on korostettuna. Paina **Enter** uudelleen, varaosat lisätään valintaluetteloon.

Kun olet valinnut kaikki työtilaukseen kuuluvat varaosat, voit tulostaa valintaluettelon. Katso lisätietoja kohdasta Tulostus.

Jos Multi on kytketty jälleenmyyntijärjestelmään, voit lähettää tilauksen sinne. Voit tarkistaa ikkunasta varaosien määrän jälleenmyyjän varastossa ja niiden sijainnin varastossa. Ikkunasta näkyy myös, onko jälleenmyyjä tilannut varaosia keskusvarastosta, kohdasta Tilattu, ja osan hinnan.

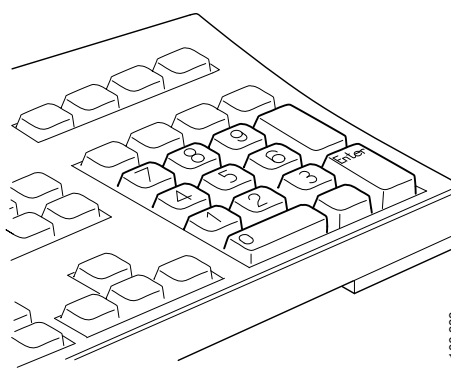
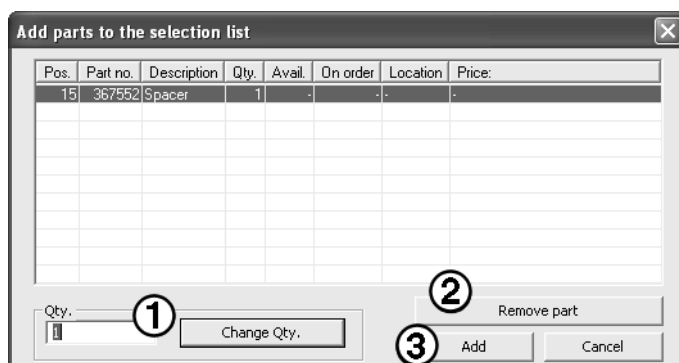

b151 791

Varaosan valitseminen kuvasta

Voit myös korostaa kuvasta haluamasi varaosan numeron.

- Kun pidät hiiriosoitinta kuvan jonkin numeron päällä, järjestelmä näyttää osanumeron ja nimikkeen.
- Kun napsautat numeroa, kyseinen varaosa korostuu kuvan oikealla puolella olevassa luettelossa.
- Nyt voit napsauttaa useita numeroita kuvassa ja valita siten luettelossa kerralla useita varaosia.

Voit myös korostaa varaosia luettelossa ja aktivoida siten numeron kuvassa. Voit korostaa luettelossa useita varaosia kerralla pitämällä Ctrl-näppäintä alapainettuna samalla kun napsautat rivejä.

- Hiiren kakkospainikkeella saat esiin pikavalikon. Tällöin voit lisätä haluamasi varaosat valintaluetteloon.

Voit poistaa jonkin korostetun varaosan valinnan napsauttamalla korostettua numeroa.

01-05-5100 Flywheel housing, timing gear plate [D9, D11, D12]

Series no.:
EN-6338166 SSS

| Pos. | R... | Part no. | A | Repla... | Description | Additio... | Note |
|------|------|----------|----|----------|--------------------|------------|---------------|
| 1 | | 1473254 | 1 | 1539491 | Flywheel housing | | |
| | | 1448557 | 1 | | Flywheel housing | | repl |
| | | 1776276 | 1 | | Flywheel housing | | |
| 2 | | 1423446 | 2 | | Cover | | |
| 3 | | 1433183 | 1 | | Seal | | |
| 4 | | 814898 | 9 | | Hexagon screw | M12x100 | |
| 5 | | 132248 | 9 | | Washer | 13x28 | |
| 6 | | 812543 | 12 | | Flange screw | M10x60 | |
| 7 | | 812547 | 1 | | Flange screw | M10x80 | |
| 8 | | 812537 | 6 | | Flange screw | M10x30 | |
| 9 | | 1725582 | 1 | 1528942 | Cover | | |
| 10 | | 1437280 | 1 | | O-ring | 144.5x3 | |
| 11 | | 812537 | 2 | | Flange screw | M10x30 | |
| 12 | | 16022 | 2 | | Cover | | |
| 13 | | 812516 | 4 | | Flange screw | M8x20 | |
| 14 | | 1515100 | 1 | | Timing gear plate | | D9, D11, DC12 |
| 15 | | 1515102 | 1 | | Timing gear plate | | D112 |
| 16 | | 1530450 | 3 | | Stud | | |
| 17 | | 803579 | 2 | | Pin | 16x35 | |
| 18 | | 1360986 | 6 | | Flange screw | M10x30 | |
| 19 | | 1401737 | 1 | | Flange screw | M18x80 | |
| 20 | | 1401738 | 1 | | Washer | | |
| 21 | | 1480948 | 1 | | Protective cap | ø17 | D9, D12 |
| 22 | | 1480949 | 1 | | Protective cap | ø5 | D9, D12 |
| 23 | | 1448894 | 1 | | Plug | | |
| 24 | | 812516 | 1 | | Flange screw | M8x20 | |
| 25 | | 1429109 | 1 | | Plug | | |
| 26 | | 804870 | 1 | | O-ring | 16.3x2.4 | |
| 27 | | 812989 | 1 | | Self-tapping screw | M6x16 | |

1307 628

Vaihto-osajärjestelmä

Multi sisältää myös tietoja Scanian vaihto-osajärjestelmästä PDF-tiedostojen muodossa.

- 1 Napsauttamalla valikon kohtaa **Vaihto-osajärjestelmä (1)** saat näytölle kutakin ryhmää koskevat tiedot.

Napsauttamalla haluamaasi kappaletta asiakirja avautuu Acrobat Reader -ohjelmassa.

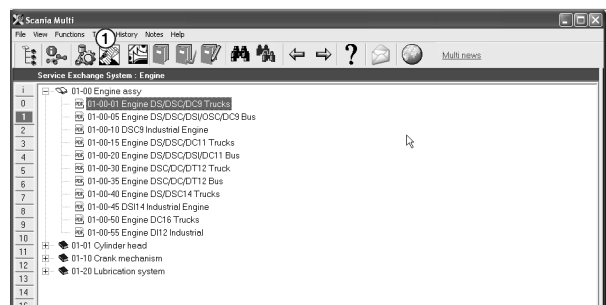

- 2 Jos kappale on linkitetty siihen, näytölle tulee tekstillä **Katso Scanian vaihto-osajärjestelmä (2)** merkitty linkki.

Napsauttamalla linkkiä saat kyseisen kappaleen näkyviin.

- 3 Avaa asiakirja Acrobat Reader -ohjelmassa napsauttamalla linkkiä **Näytä linkit (3)**.

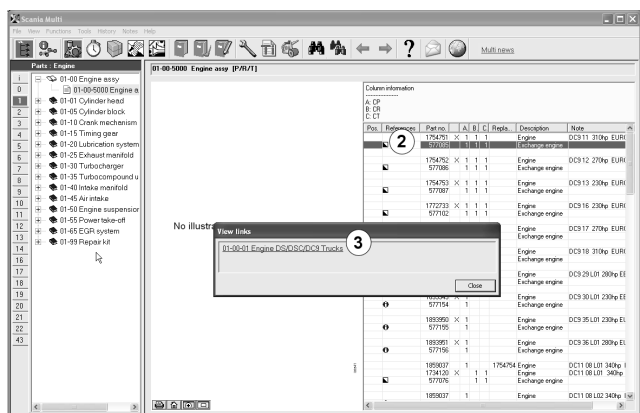

Lisävarusteet

Jos haluat tietää saatavana olevat ajoneuvon ja kuljettajan lisävarusteet, napsauta painikerivin painiketta **Lisävarusteet (1)**. Painike toimii vain ajoneuvotyypeillä, joihin on saatavana lisävarusteita.

Napsauttaessasi jotakin lisävarusteryhmää avautuu ikkuna, jossa on tiedot saatavana olevista lisävarusteista. Tiedot sisältävät tuotekuvauksen ja osanumeron tilausta varten.

Lisävarusteet ryhmitellään eri tavalla kuin muut Multin tiedot.

Tiedot näytetään pdf-tiedostoina.

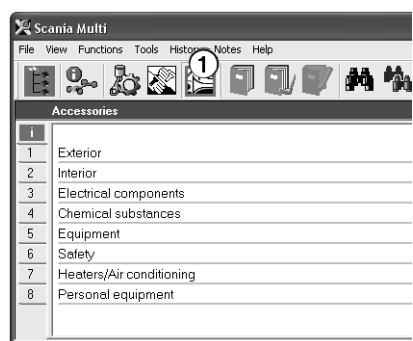

Näytä referenssi

Jos osaan liittyy referenssi, referenssien sarakkeessa näkyy nuoli.

- 1 Napsauttamalla nuolta (1) siirryt automaattisesti kappaleeseen, jossa referenssi on.

Jos haluat palata edelliseen kappaleeseen, käytä valikkorivillä olevaa kohtaa **Historia** – **Varaosat** tai työkalurivin nuolinäppäimiä.

Huom! Myös kokonaiseen alaryhmään liittyviä referenssejä on käytössä.

| Pos. | References | Part no. | A | Replaced part no. | Description | Additional info... | Note |
|------|------------|----------|----|-------------------|-----------------|--------------------|------|
| 1 | | 1473254 | 1 | | Flywheel housin | | |
| | | 1793662 | 1 | 1473257 | Flywheel housin | | |
| | | 348380 | 8 | | • Thread insert | | |
| | | 809277 | 2 | | • Thread insert | M10x14.2 | |
| 2 | | 1423446 | 2 | | Cover | | |
| 3 | | 1433183 | 1 | | Seal | | |
| 4 | | 814898 | 9 | | Hexagon screw | M12x100 | |
| 5 | | 132248 | 9 | | Washer | 13x28 | |
| 6 | | 812543 | 10 | | Flange screw | M10x60 | |
| 7 | | 812537 | 6 | | Flange screw | M10x30 | |

b307 632

Tietojen näyttö

Jos riviin tai otsikkoon on saatavana tietoja, näyttöön ilmestyy kuvake, jossa on **I**.

- 2 Napsauttamalla kuvaketta (2) tietoteksti ilmestyy näyttöön.

Tekstiruudussa näkyvät myös kyseisen osarivin sarjanumerorajat.

Jos saatavana on myös koko jaksoa käsitteleviä tietoja, sama kuvake näkyy myös suunnistimessa. Kun kappale on avattu, tietoteksti voidaan nähdä keltaisessa kuplassa varaosaluettelon yläpuolella.

- 3 Saat nämä tiedot näyttöön pitämällä hiiriosoitinta kuvakkeen päällä (3).

| Pos. | References | Part no. | A | Replaced part no. | Description | Additional info... | Note |
|------|------------|----------|----|-------------------|-------------------|--------------------|------|
| 19 | | 1360986 | 6 | | Flange screw | M10x30 | |
| 20 | | 1401737 | 1 | | Flange screw | M16x80 | |
| 21 | | 1401738 | 1 | | Washer | | |
| 22 | | 1480948 | rq | | Distribution gear | 17 | |
| 23 | | 1480949 | rq | | | | |
| 24 | | 1448894 | 1 | | | | |
| 25 | | 812516 | 1 | | | | |
| 26 | | 1429109 | 1 | | | | |
| 27 | | 804870 | 1 | | | | |
| 28 | | 812989 | 1 | | | | |
| 9 | | 1437280 | 1 | | | | |
| 10 | | 812537 | 2 | | | | |
| 11 | | 16022 | 2 | | | | |



b307 631

| i | Parts : Engine |
|----|---|
| 0 | 01-00 Engine assy |
| 1 | 01-01 Cylinder head |
| 2 | 01-05 Cylinder block |
| 3 | 01-05-5000 Cylinder block[D11, D12], EN -6298836 |
| 4 | 01-05-5100 Flywheel housing, timing gear plate[D9] |
| 5 | 01-05-5200 Oil sump[D11, D12] |
| 6 | 01-05-5400 Front cover[D9, D11, D12] |
| 7 | Gear ratio fan 1:1 case ventilation, open[D11, DC1; sm] |
| 8 | 01-15 Timing gear |
| 9 | 01-20 Lubrication system |
| 10 | 01-25 Exhaust manifold |
| 11 | 01-30 Turbocharger |
| 12 | 01-40 Intake manifold |
| 13 | 01-45 Air intake |
| 14 | 01-50 Engine suspension |
| 15 | 01-98 Electronic control system |
| 16 | 01-99 Repair kit |
| 17 | |
| 18 | |

b155 196

Tiedot Acrobat Reader -ohjelmassa

Jotkin Multin tiedot näkyvät Acrobat Reader -ohjelmassa. Se käynnistyy automaattisesti, kun esimerkiksi napsautetaan lisätietolinkkiä.

Selaus

Voit selata dokumentin läpi nuolinäppäimien avulla. Napsauta nuolinäppäimiä eteenpäin ja taaksepäin selaamista varten. Käytä uloimpia painikkeita, kun haluat päästä suoraan asiakirjan ensimmäiselle tai viimeiselle sivulle.

Käytä oikealla olevia pyöreitä nuolipainikkeita, kun haluat selata historiaa eteenpäin tai taaksepäin.

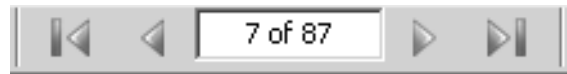

Voit myös selata eteenpäin (**Page down**) ja selata taaksepäin (**Page up**) näppäimistön näppäimillä.

Kirjanmerkeillä varustetuissa huoltovihkoissa voidaan siirtyä eri lukuihin napsauttamalla eri otsikoita.

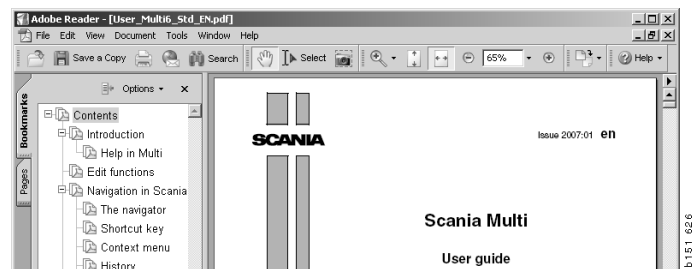

Tekstin hakeminen

Kun tiedosto avataan Acrobat Reader -ohjelmassa, siinä voidaan käyttää tekstihakua. Valitse **Hae** työkalurivistä.

- 1 Syötä kenttään etsittävä sana ja valitse **Hae (1)**.
- 2 Sulje hakuikkuna napsauttamalla painiketta **Piilota (2)**.

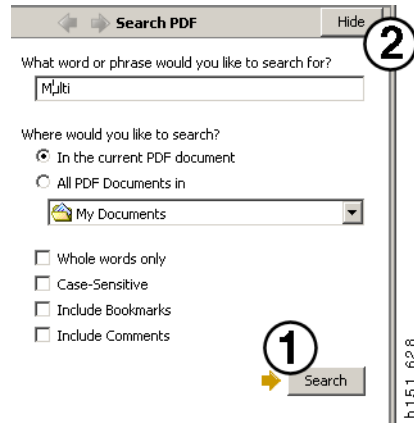

Valintaluettelo

Eri kappaleista poimimasi varaosat ovat valintaluettelossa. Voit tallentaa valintaluetteloita 100 ajoneuvolle/moottorille.



- 1 Voit katsoa valintaluetteloa napsauttamalla painiketta **Valintaluettelo (1)** tai valitsemalla työkalurivin valikosta **Toiminnot** komennon **Valintaluettelo**.
- 2 Tallenna valintaluettelot valitsemalla **Tallenna (2)**.
- 3 Jos haluat nähdä jo tallennetut valintaluettelot, napsauta työkalurivistä **Tallennetut valintaluettelot (3)**.

Huom! Käytä valintaluettelojen käsittelyyn oikealla olevia painikkeita tai pikavalikkoa, joka avautuu hiiren kakkospainiketta napsautettaessa.

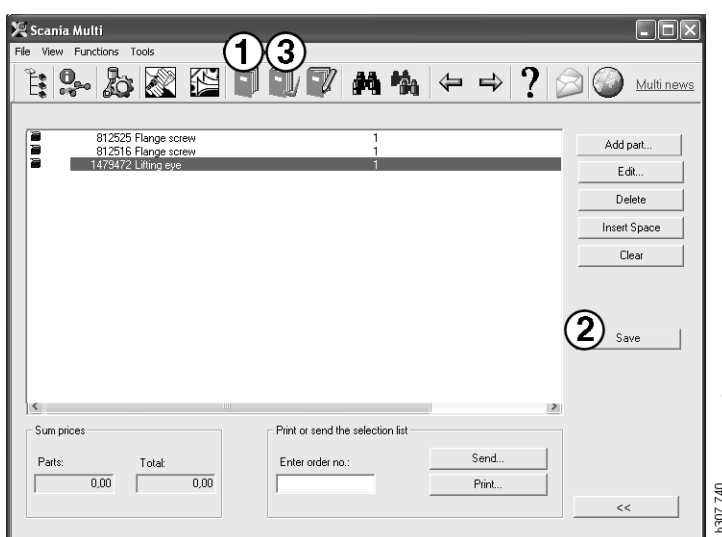

Yleiskuva

Voit avata esiin yleiskuvan valintaluettelosta samalla kun työskentelet esim. varaosaluettelossa. Näin voit aina nähdä valintaluettelossa olevat varaosat.

Napsauta painiketta << valintaluetteloikkunan oikeassa alakulmassa. Tällöin näyttöön tulee yleiskuva luettelosta.

Yleiskuvaikkunan kokoa voidaan muuttaa vetämällä ikkunan oikeasta alakulmasta.

- 4 Yleiskuvasta voit palata valintaluetteloon napsauttamalla painiketta >> (4). Siellä voit käsitellä varaosia normaaliin tapaan (katso Valintaluettelo).

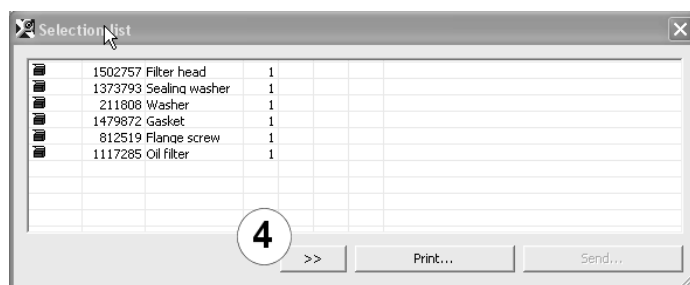

Lisää

Varaosat

- 5 Jos tiedät lisättävän varaosan numeron, napsauta **Lisää varaosa...(5)**.
- 6 Syötä **osnumero (6)**.
- 7 Syötä **määrä (7)**.
- 8 Napsauta **Hae (8)**, jotta nimike tulee näyttöön. Jos Multi on kytketty jälleenmyyntijärjestelmään, näytetään myös varasto-, tilaus- ja hintatiedot.
- 9 Valitse varaosa napsauttamalla painiketta **Lisää valintaluetteloon (9)**.

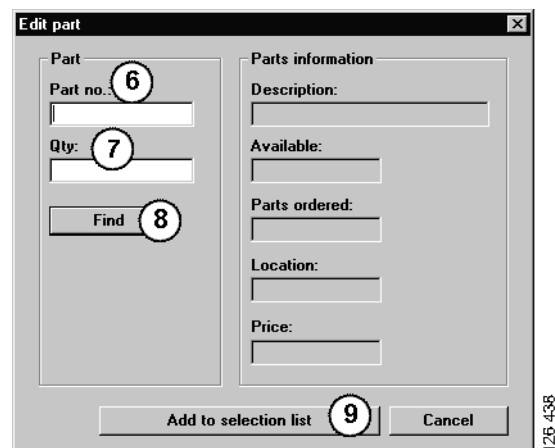
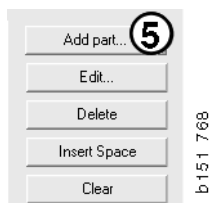

Muokkaa

- 1 Jos haluat muuttaa lukumäärän, merkitse osa ja napsauta **Muuta (1)**. Syötä uusi lukumäärä ja napsauta **Lisää valintaluetteloon**.

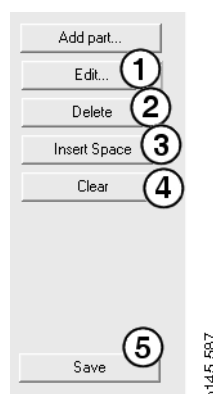

Poista

- 2 Jos haluat poistaa valittuja varaosia valintaluettelosta, merkitse ne luettelossa ja napsauta **Poista (2)**.

Lisää tyhjä rivi

- 3 Kun haluat lisätä tyhjän rivin, napsauta **Lisää tyhjä rivi (3)**. Tämä lisää tyhjän rivin nykyisen rivin jälkeen.

Siirrä rivejä siten, että napsautat riviä ja pidät vasenta hiiripainiketta alhaalla vetäen riviä haluamaasi paikkaan. Vapauta sitten hiiripainike.

Tyhjennä

- 4 Tyhjennä koko valintaluettelo napsauttamalla **Tyhjennä (4)**.

Tallenna

- 5 Tallenna valintaluettelo painikkeella **Tallenna (5)**, kun olet valmis.

Tallennetut valintaluettelot

Kun olet napsauttanut **Tallennetut valintaluettelot**, ohjelma näyttää tallennettujen valintaluetteloiden listan. Valintaluettelot riippuvat alustanumeroista.

- 1 Jos haluat katsella valintaluettelon sisältöä, korosta katseltava valintaluettelo ja napsauta **Näytä luettelo (1)**. Voit myös kaksoisnapsauttaa valintaluetteloä, jonka haluat avata.

Tallentamasi valintaluettelot jäävät jäljelle myös, kun tyhjennät Multin tai muutat haettavan alusta-/moottorinumeron.

- 2 Jos haluat poistaa tallennettuja valintaluetteloja, korosta poistettavan valintaluettelon rivi ja napsauta **Poista (2)**.



Lähetä tilaus

Kun haluat lähettää valintaluettelon sisällön jälleenmyyntijärjestelmään, kirjoita tilausnumero, joka on aikaisemmin noudettu samasta jälleenmyyntijärjestelmästä, ja napsauta painiketta **Lähetä**.

Jos Multin asennuksen yhteydessä valittiin salasanalla suojattu yhteys jälleenmyyntijärjestelmään, näytölle avautuu nyt valintaikkuna, jossa täytyy antaa salasana.

- 1 Syötä oma **nimesi** (1).
- 2 Syötä **salasana** (2).
- 3 Lähetä tilaus napsauttamalla **OK** (3).

Huom! Tämä on mahdollista ainoastaan, jos Multi on kytketty jälleenmyyntijärjestelmään. Muussa tapauksessa painike Lähetä on himmennetty, eikä sitä voi aktivoida.

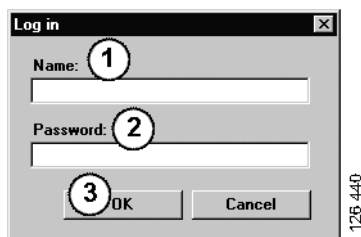

Huomautukset

Suunnistimessa

Voit lisätä omia huomautuksia suunnistimessa sen kaikilla tasoilla alaryhmästä lähtien. Huomautukset tallentuvat paikallisen tiedon tietokantaan kiintolevyille. Ne voidaan kopioida ensin levykkeelle, USB-muistitikulle tai palvelimelle ja sitten muiden Multi-käyttäjien kiintolevyille. Katso lisätietoja kohdasta Vienti ja tuonti.

Jos haluat tehdä uuden tai avata aikaisemmin tallennetun huomautuksen:

- Valitse **Huomautus** valikosta **Huomautuksia**.

Voit myös napsauttaa hiiren kakkospainiketta ja valita pikavalikosta **Huomautus**.

Kaikissa tietotyypeissä on mahdollisuus huomautusten tekoon. Suunnistimessa näkyvä kynä on merkinä kappaleeseen liittyvästä huomautuksesta (katso ylempi kuva).

Samaa kynää käytetään myös symbolina osioissa Standardiajat ja Paketti (katso alempi kuva). Napsauta symbolia, jotta saat huomautukset näkyviin.

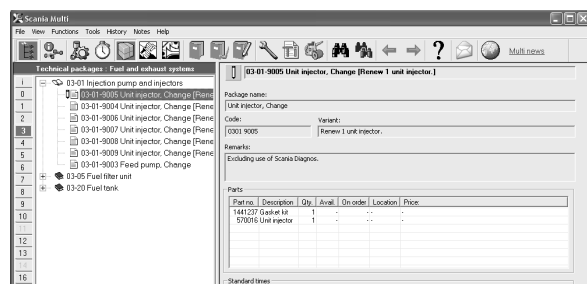
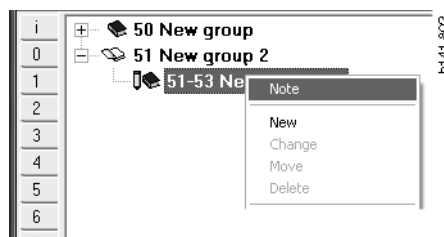

Ajoneuvo-/moottori-ikkunassa

Voit kirjoittaa huomautuksen ajoneuvo-/moottori-ikkunassa, kun alusta- tai moottorinnumero on syötetty. Huomautukset liittyvät tiettyyn ajoneuvoon/moottoriin. Ikkunan vasemmassa yläkulmassa olevan ajoneuvo-/moottoritietojen hakuruudun symboli osoittaa, onko kyseisestä kohteesta olemassa huomautuksia.

- Napsauta työkalurivin painiketta tai välilehteä Huomautuksia.

Huomautus voidaan myös valita valikosta **Huomautuksia** tai valitsemalla **Huomautus** pikavalikosta, joka tulee näkyviin napsautettaessa hiiren kakkospainiketta.

- 1 Kirjoita huomautus suoraan välilehden valkoiseen kenttään (1).
- 2 Tallenna huomautus napsauttamalla **Tallenna** (2).
- 3 Poista se napsauttamalla **Tyhjennä** (3).

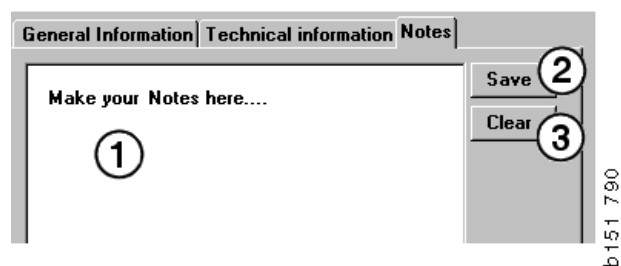

Tulostus

Esikatsele

Jos valitset **Esikatsele** valikossa **Tiedostot** tai **Esikatsele** pikavalikosta, Multi luo PDF-tiedoston, joka näkyy näytössä. Voit esimerkiksi tallentaa tai tulostaa PDF-tiedoston tai liittää sen sähköpostiin.

Varaosat

Jos varaosien tulostuskäsky annetaan pääryhmätasolla, tulostetaan yleensä myös kaikki sen alapuolella olevat kappaleet. Jos tulostuskäsky annetaan kappaletasolta, tulostetaan ainoastaan juuri avoinna oleva kappale.

- Napsauta valikkorivin kohdan **Tiedostot** komentoa **Tulosta**.

Voit tulostaa joko täydellisen varaosaluettelon kuvan kanssa tai ainoastaan kuvan.

Valintaluettelo

Valintaluettelo kannattaa kenties tulostaa laskujen liitteeksi, jotta asiakkaat saavat paremman kuvan siitä, mistä lasku koostuu. Luettelo voidaan tulostaa myös muulla kielellä asiakkaan mukaan.

Napsauta **Tulosta** tai valitse **Tulosta** valikosta **Tiedostot**.

- 1 Syötä **nimi** (1).
- 2 Syötä **tilausnumero** (2).
- 3 Syötä mahdolliset **huomautukset** (3).
- 4 Voit myös valita, millä **kielellä** (4) luettelo on.
- 5 Valitse tulosteen suunnaksi pysty tai vaaka (5).
- 6 Napsauta **Tulosta** (6).

The screenshot shows a 'Print Information' dialog box with the following elements:

- 1**: Name input field.
- 2**: Order no. input field.
- 3**: Remarks text area.
- 4**: Language dropdown menu (currently set to 'English').
- 5**: Orientation section with radio buttons for 'Portrait' and 'Landscape' (selected).
- 6**: Continue button.

There is also a 'Cancel' button and a vertical text label 'b1 511 829' on the right side of the dialog box.

Kytkeä jälleenmyyntijärjestelmään

Korjaamo voi käyttää Multia tehokkaimmin hyväkseen järjestelmän ollessa kytkettynä jälleenmyyntijärjestelmään. Yhteys tapahtuu API-rajapinnan (Application Program Interface) kautta. Multi voi käyttää asiakas- ja varaosarekistereiden tietoja ja lähettää tietoja jälleenmyyntijärjestelmään.

Tehokkain tapa käyttää Multia on sen käynnistäminen määrätyllä ajoneuvon/moottorin erittelyllä. Siten lajitellaan pois kaikki se tieto, joka ei koske kyseistä ajoneuvoa/moottoria. Erittelyn esiinsaamista varten tarvitaan alusta- tai moottorinnumero. Näitä numeroita voi joskus olla vaikea selvittää, koska asiakas ei yksinkertaisesti tiedä niitä.

Multissa on tämän vuoksi mahdollisuus selvittää erittely rekisterinumeron avulla. Se lähetetään jälleenmyyjän rekisteriin API:n kautta. Rekisteri antaa vastineeksi asiakasrekisteristä saadun alustanumeron. Tämä edellyttää, että nämä tiedot löytyvät paikallisesta järjestelmästä.

Katso lisätietoja jälleenmyyntijärjestelmän kanssa kommunikoimisesta kohdasta Multin konfigurointi.

Paikallinen alustarekisteri

Multissa voidaan myös rakentaa paikallinen rekisteri paikalliseen tietokantaan. Rekisteri yhdistää ajoneuvon rekisterinumeron alustanumeroon. Voit lajitella ja tehdä valintoja alustanumeron ja rekisterinumeron perusteella. Tämä merkitsee sitä, että voit hakea alustaerittelyn rekisterinumeron kautta.

Ohjelman käytöstä saa lisätietoja valikkorivin kohdasta **Ohje** tai työkalurivin painikkeella (?).

Käynnistä ohjelma valitsemalla Multissa **Rekisterinumero** valikosta **Tiedostot**.

Ikkunassa näytetään luettelo rekisteriin tallennetuista tiedoista.

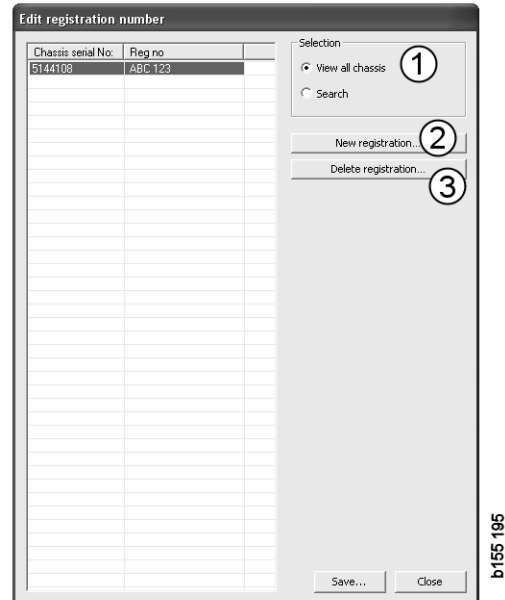

- 1 Näytä kaikki alustat
- 2 Uusi rekisterinumero
- 3 Poista rekisterinumero

Uuden alustan lisäys

- Napsauta painiketta **Uusi rekisterinumero (2)**, katso edellisen sivun kuva.
- Syötä sen **alustanumero (8)**.
- Syötä sen **rekisterinumero (9)**.
- Napsauta **OK (10)**.

Alusta on nyt rekisteröity paikalliseen rekisteriisi.

Huom! Tarkista, että lisättävää alusta- tai rekisterinumeroa ei ole jo lueteltu rekisterissä.

Alustan poistaminen

- Merkitse luettelosta se alustanumero, jonka haluat poistaa.
- Napsauta **Poista (3)**.
Valintaikkuna näyttää luettelossa merkitsemäsi alustan.
- Vahvista valitsemalla **Kyllä**.

Valinta

Jos rekisteri on hyvin suuri, rekisterissä haku voi olla vaikeaa. Voit käyttää Valinta-toimintoa alustan suodattamiseen luettelosta.

- Napsauta painiketta **Näytä kaikki alustat (1)**, katso edellisen sivun kuva.
- Näppäile alustanumeron ensimmäiset numerot ja/tai rekisterinumeron ensimmäiset numerot/kirjaimet.

Voit myös syöttää alustanumeron ja rekisterinumeron.

- Napsauta **OK** ja ohjelma suodattaa pois valintojesi kanssa yhteensopimattomat alustat.

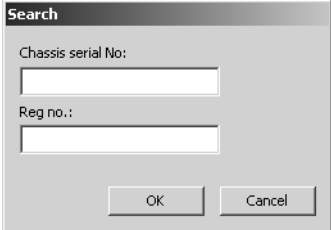

The image shows a 'Search' dialog box with a title bar. It contains two text input fields: 'Chassis serial No:' and 'Reg no.:'. Below the fields are two buttons: 'OK' and 'Cancel'. On the right side of the dialog box, there is a vertical text label 'b1151 827'.

Tallenna

Voit tallentaa rekisterinumerosi tekstitiedostoksi tulostaaksesi sen. Voit valita tallennettavaksi vain rajoitetun määrän alustoja.

- Napsauta painiketta **Tallenna... (6)**, katso tämän osion ensimmäisen sivun kuva.
- Valitse kansio, johon haluat tallentaa tiedoston, ja syötä nimi.
- Lopeta napsauttamalla **Tallenna**.

Vienti ja tuonti

Paikallinen tietokanta voidaan viedä kopiaimalla se levykkeelle, USB-muistitikulle tai verkossa olevalle palvelimelle. Sitten voit tuoda tietokannan toisiin Multi-tietokoneisiin.

Vienti

Napsauta valikkorivin kohdan **Tiedostot** vaihtoehtoa **Vie**. Voit sen jälkeen valita valintaikkunasta **Vienti**, mitkä tietokannan osat kopioidaan.

Valittavissa ovat:

- 1 **Alustanumero ja rekisterinumero (1).**
- 2 **Huomautukset (2).**
- 3 Hakemisto, johon tietokanta viedään (3).
- 4 Valitse **Vie (4)**, kun olet tehnyt valintasi.

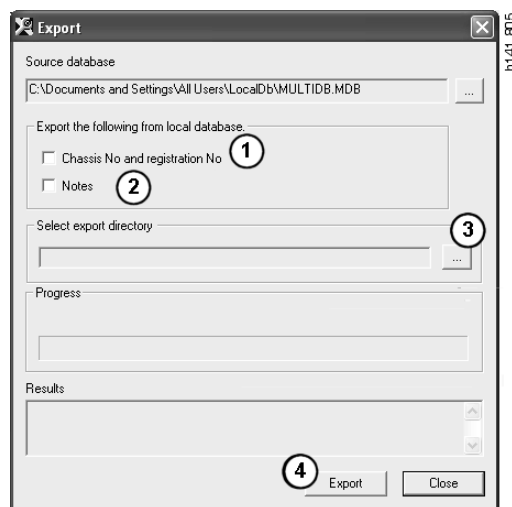

Tuonti

Napsauta valikkorivin kohdan **Tiedostot** vaihtoehtoa **Tuo**.

Valintaikkunassa Tuonti valitaan ensin, mihin kiintolevyllä tietokanta tallennetaan. Multi ehdottaa polkua C:\Multi\ldbexp.dat.

Merkitse haluttuja valintaruutuja napsauttamalla, mitkä tietokannan osat haluat tuoda. Ainoastaan vientitiedoston sisältämät tietokannan osat ovat käytettävissä valintaikkunassa.

Valittavissa ovat:

- 1 **Alustanumero ja rekisterinumero (1).**
- 2 **Huomautukset (2).**
- 3 Haluatko päällekirjoittaa, **korvata**, (3) vanhan tietokannan.
- 4 Vai **lisätäänkö** (4) uusi tietokanta.

Jos korvaat vanhan tietokannan, kaikkien niiden tietokantojen osien sisältö poistetaan, jotka valitsit päivitettäväksi.

- 5 Valitse **Tuo** (5), kun olet tehnyt valintasi.

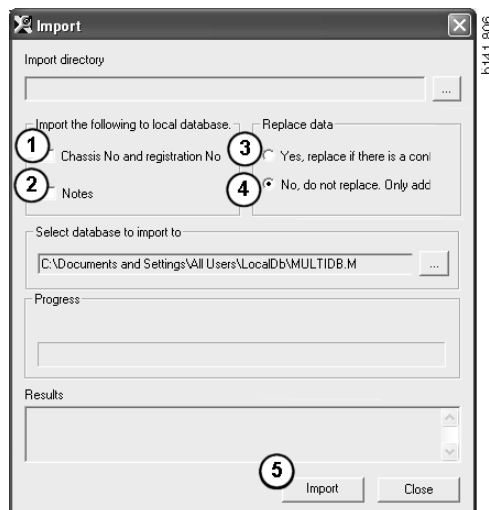

Multin konfigurointi

Yleistä

Multi tallentaa kielivalintaa, tietokantahakemistoja, tietoliikenneasetuksia jne. koskevat asetukset tiedostoon Multi.ini. Se sijaitsee Multi-hakemistossa, joka on tavallisesti C:\Program files\Multi. Multin asennuksen jälkeen asetuksia voidaan muuttaa Multi Config -ohjelmalla, joka asennettiin Multin asennuksen yhteydessä. Sen avulla voit muuttaa asennuksen yhteydessä tehtyjä asetuksia, ja koko Multia ei tarvitse asentaa uudelleen.

Multi Config näyttää kaikki vaihtoehdot riippumatta siitä, oletko asentanut Multi Parts-, Multi Service- vai Multi-ohjelman. Voit kuitenkin valita vain ne vaihtoehdot, jotka koskevat asentamaasi Multin versiota.

Huom! Sulje Multi, ennen kuin käynnistät Multi Config -ohjelman. Muuten et voi tehdä mitään muutoksia.

Multi-tietokannan polut

Kun olet käynnistänyt Multi Config -ohjelman, näyttöön tulevat Multi-tietokantojen ja paikallisten tietokantojen polut. Multi.ini-tiedoston polku näkyy ylhäällä. Multi.ini-tiedoston asetuksia muutetaan Multi Config -ohjelman avulla.

- 1 Jos haluat käyttää toista kuin ehdotettua ini-tiedostoa, napsauta **Valitse (1)** ja etsi haluamasi ini-tiedosto.

Tarvittavan tietokannan tyyppi on esivalittu: Access tai SQL server.

Multi käsittelee kahdentyyppisiä tietoja: hakemistotietokanta-, alustatietokanta-, huoltotietoja ja paikallisen tietokannan tietoja. Multi etsii tietoa neljästä eri kansioista: **Hakemistotietokanta, Alustatietokanta, Huoltotiedot ja Paikallinen tietokanta.**

Huom! Huoltotietojen kansio ei ole käytettävissä Multi Parts -ohjelmassa.

Kun hakemistopolkuja muutetaan, Multi voi hakea tietoa eri paikoista, kuten kiintolevyiltä tai verkkopalvelimelta.

Napsauta **Valitse** sen polun kohdalla, jota haluat muuttaa. Etsi sitten haluamasi polku ja napsauta **OK**.

- 2 Napsauta **Käytä (2)**, kun olet tehnyt muutokset.
- 3 Valitse **Sulje (3)**, kun haluat sulkea Multi Config -ohjelman.

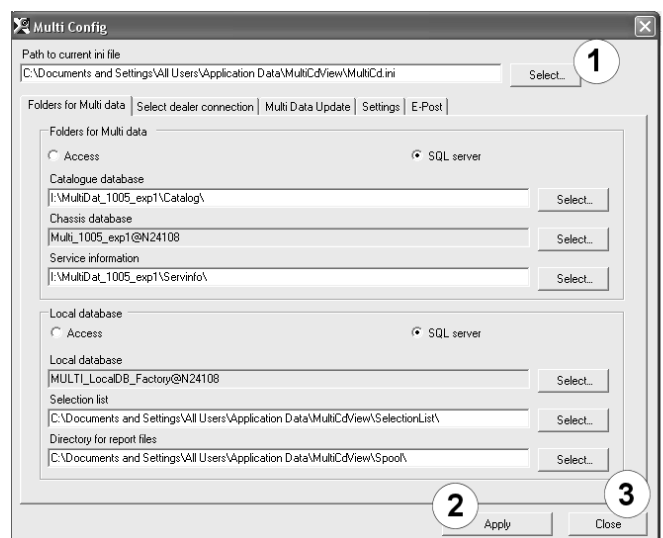

Kytkeä jälleenmyyntijärjestelmään

TÄRKEÄÄ! Jos jälleenmyyntijärjestelmä oli kytketty aiempaan Multin versioon, täytyy myös määrittää asetukset tätä Multin versiota varten.

- 1 Valitse välilehti **Valitse yhteys jälleenmyyntijärjestelmään (1)** ja syötä asetukset, joita käytetään kommunikoitaessa jälleenmyyntijärjestelmän kanssa.
- 2 Muodosta yhteys jälleenmyyntijärjestelmään napsauttamalla ruutua **Yhdistä Multi Multi Dealer -palveluun (2)**.

Hanki yhteys Multi Dealer -palveluun ottamalla yhteyttä Scanian Multi-vastuuhenkilöön.

- 3 Syötä liikejärjestelmän palvelimen nimi (3) ja yhteyden tunnus (4). Kuvan tiedot antavat esimerkin.

On erittäin tärkeää, että syötät täsmälleen oikean palvelimen nimen ja yhteyden tunnuksen. Ota yhteys verkon pääkäyttäjään, jos et ole aivan varma oikeista tiedoista kyseiselle liikejärjestelmälle.

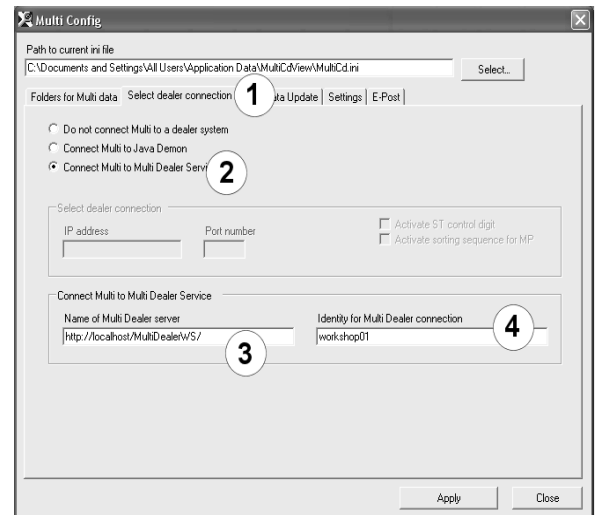

Päivitys

Tässä voit säätää päivitysasetukset sekä alustatietokantaan että tarjontaan ja vaihto-osiin. Voit tehdä päivitykset joko välittömästi tai myöhemmin määräajoin.

1 Napsauta **Käynnistä (1)**.

Huom! Päivitystä varten tietokone, johon Multi on asennettu, on pidettävä aina päällekytkettynä ja sillä on oltava Internet-yhteys.

2 Napsauta **Päivitä nyt (2)**, jos haluat päivittää tietokannan välittömästi.

3 Jos haluat määrittää päivitysajat, toimi seuraavasti: Valitse ruutu **Käytössä** ja napsauta painiketta **Aikataulu (3)**.

4 Syötä haluamasi päivämäärä, kellonaika ja viikonpäivä (4) päivityksille.

5 Sulje ikkuna napsauttamalla **OK (5)**.

6 Tallenna asetukset napsauttamalla **Tallenna (6)**.

7 Valitse **Sulje (7)**, kun haluat poistua päivityksestä.

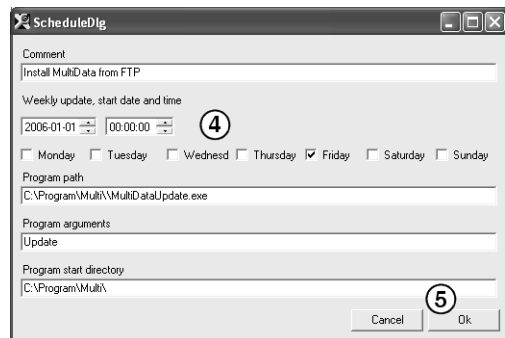
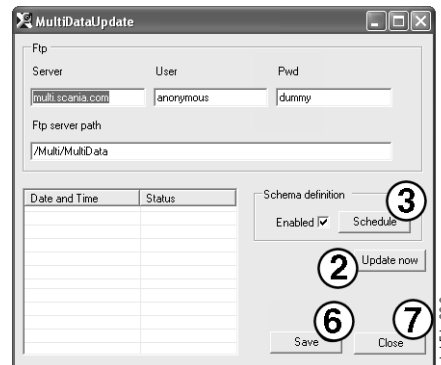
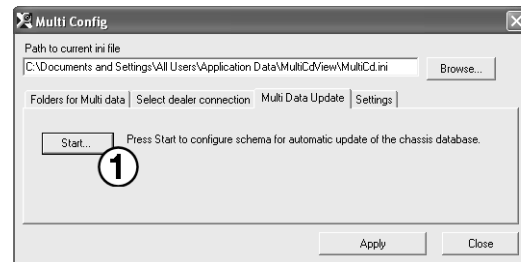

Asetukset

Valitsemalla asetusvälilehden voit määrittää seuraavat asetukset:

- Kieli (1)**, jota Multin ikkunoissa käytetään ja jonka mukaan oikeat tiedot haetaan tietokannasta. Kieliasetus ei vaikuta ohjelmaan Local DB.

Huoltokäsikirja on käytettävissä vain sillä kielellä, jolla se asennettiin DVD:ltä.

- Standardiaikamäärittäminen (2)**. Valitse, haluatko käyttää standardiaikoja vai PU-/TU-yksikköjä. Tähän vaaditaan Multin muokkausversio.

Jos valitset PU/TU, ohjelma näyttää kentän, jossa näkyy TU ja PU standardiaikojen sijasta. Tätä käytetään eri valintaikkunoissa, jotka liittyvät standardiaikoihin, paketteihin ja valintaluetteloihin.

Voit valita PU-arvon Multin muokkausversiossa.

- Sovellustila (3)**. Voit valita, onko Multista käytössä standardiversio vai muokkausversio. Valitaan vain, jos on asennettu Multin standardiversio ja muokkausversio.
- SLA-asetukset (4)**. Jos merkitset valintaruudun, Multi näyttää varaosavalikoiman, joka on saatavissa latinalaisamerikkalaisilla markkinoilla. Napsauttamalla SLA-asetusten kohtaa saat näyttöön lisätietoja sisältävän PDF-asiakirjan.

Huom! Standardiaikamäärittäystä ei tarvita Multi Parts- ja Multi Service -ohjelmia varten.

Multi tallentaa paikalliset tiedot paikalliseen tietokantaan, jota kaikki Multi-käyttäjät voivat lukea. Silloin on valittava muokkausversio, joka on tarkoitettu pienelle määrälle Multin käyttäjiä, lähinnä maahantuojatasolla.

- Aktivoi valitsemasi vaihtoehdot ja asetukset napsauttamalla **Käytä (5)**.
- Valitse **Sulje (6)**, kun haluat sulkea Multi Config -ohjelman.

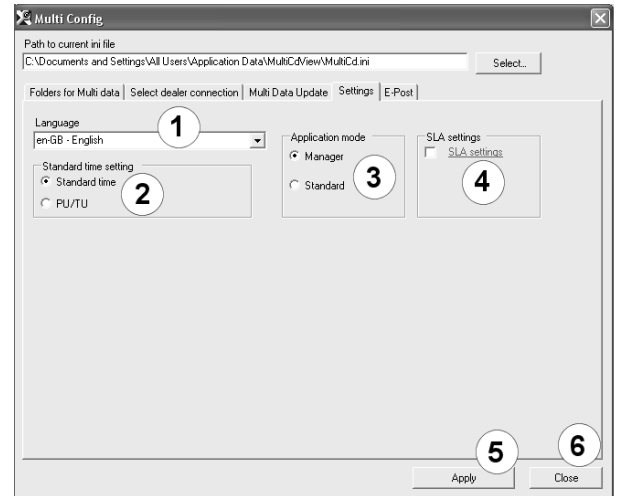

Sähköpostiosoite

Sähköpostitoiminnon tarvittavat tiedot määritetään tässä.

- 1 Jos sähköpostitoiminnon on oltava passivoitu, napsauta kohtaa **1**.
- 2 Jos käytät SMTP-sähköpostiprotokollaa, napsauta kohtaa **2**. Tällöin on annettava myös useita järjestelmätietoja sekä osoite, johon sähköpostiviestit tulee lähettää.
- 3 Jos käytät MAPI-sähköpostiprotokollaa, napsauta kohtaa **3** ja anna osoite, johon sähköpostiviestit tulee lähettää.
- 4 Aktivoi valitsemasi vaihtoehdot ja asetukset napsauttamalla **Käytä (4)**.
- 5 Valitse **Sulje (5)**, kun haluat sulkea Multi Config -ohjelman.

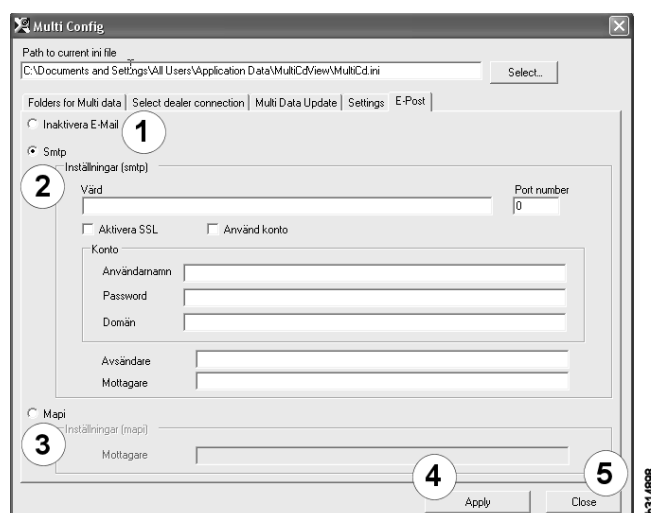

Vianmääritys

Jos Multin käytössä ilmenee ongelmia, voit ottaa esiin ohjelmaa koskevat tiedot. Tarvitset näitä tietoja Multin vianmäärityksessä.

- 1 Valitse **Tiedot...** (1) valikosta **Ohje**.

Napsauta ikkunan vasemman alareunan painiketta **Lisäasetukset**.

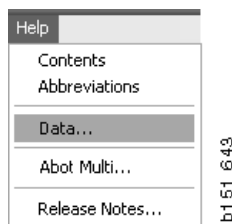

Seuraava koskee kaikkia välilehtiä:

- 2 Voit tallentaa tiedot tekstitiedostoksi napsauttamalla **Tallenna tiedostoon...** (2). Voit tulostaa tämän tiedoston tai liittää sen sähköpostiin.
- 3 Valitse **Sulje** (3), kun haluat poistua.

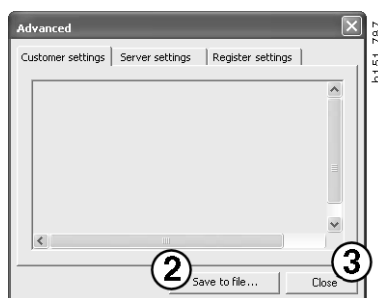

Oman tietokoneesi asetustiedot näytetään asiakkaan asetusten välilehdellä.

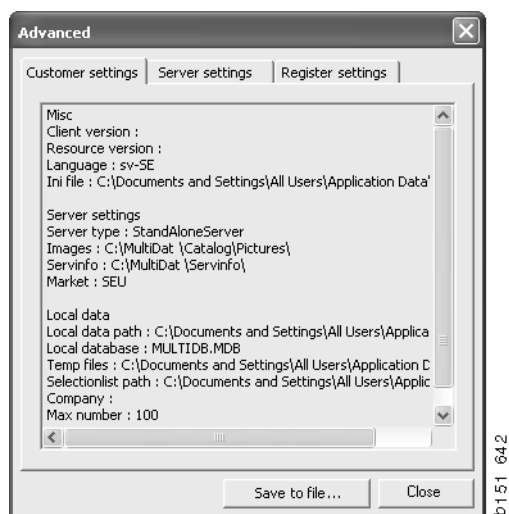

Oman tietokoneesi ja muiden palvelimien väliset asetustiedot näytetään palvelinasetusten välilehdellä.

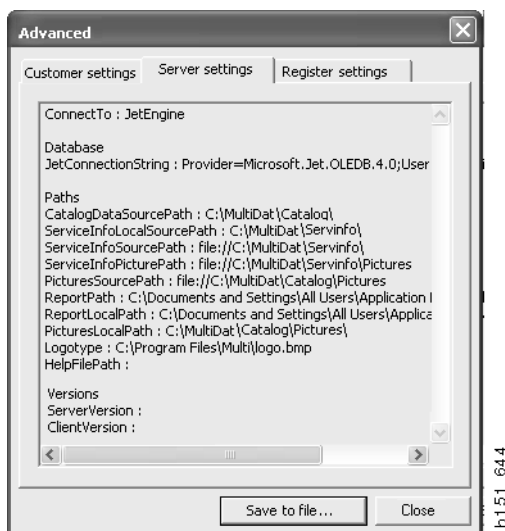

Oman tietokoneesi eri rekisteriasetukset näytetään rekisteriasetusten välilehdellä.

