

Seite/page/	Seitenbenennung/naming of the page/
+01/1	Deckblatt cover page
+02/1	Seitenbersicht page survey/summary
+03/1	Anlagenkennzeichnung overview groups
+03/2	Kabel Farbcode cable colour
+03/3	Symbollegende symbol legend
+03/4	Sicherungen fuse
+04/1	Bedienpult Control desk Front
+04/2	Bedienpult Control desk inside
+04/3	Fernbedienung remote control
+05/1	™rtlichkeiten on site
+05/2	™rtlichkeiten on site
+10/1	Motorfunktionen diesel functions
+10/2	Motorfunktionen diesel functions
+10/3	Not-Aus emergency-off
+10/4	BP/R hrwerk/R ttler concrete pump agitator/vibrator
+10/5	Betonpumpe/R ttler/Hupe concrete pump vibrator/horn
+10/6	Beluchtung lighting
+10/7	F"rdermenge / BP output / CP
+60_X1/1	Klemmleiste X1 terminal board X1
+60_X1/2	Klemmleiste X1 terminal board X1
+70/1	Leistungsplan line diagram
+70/2	Leistungsplan line diagram
+70/3	Leistungsplan line diagram

+03/1

				Datum	23. 11. 2005	BP4800 D-Antrieb 286KW Deutz BF6M 1015C 24V	SCHWING	Seitenbersicht page survey/summary		ZEICH. NR. 52197042840		=			
				Bearb.	B. Freitag					ART. NR.		PROJEKT :		Bl .	1
				Gepr.						10207157		SHE/007BP/BP4800D/10207157		1 Bl	
Zustand	Znderung	Datum	Name	Norm	Urspr. / Ers. f. / Ers. d.										

PROPRIETARY DATA, COMPANY CONFIDENTIAL. ALL RIGHTS RESERVED.
 A T T R I B U T O S D E S E C R E T O S D E L A C O M P A Ñ I A . A L L O S D E R E C H O S R E S E R V A D O S.
 COMMUNICACIONES Y PROCEDIMIENTOS DE LA EMPRESA SON PROPIEDAD DE LA EMPRESA.
 CONFIDADO COMO SECRETO INDUSTRIAL. NOS RESERVAMOS TODOS LOS DERECHOS.

W E I T E R G A B E S O W I E V E R V I E L F Z I T I G U N G D I E S E R U N T E R L A G E - V E R -
 M E I T U N G A N D M I T T E I L U N G D I E S E R S A M M L E S I C H T G E S T A T T E T . S O W I E T
 W E R K Z E U G N I S S E N U N D P R O Z E D U R E N D E R B E T R I E B S D E R F A B R I K S O N
 E I G E N T U M D E R B E T R I E B S G E S E L L T . A L L E R E C H T E V O R R E H A L T E N I N S B E -
 S O N D E R E F Ü R D E N F A L L D E R P A T E N T E R T E I L U N G O D E R G M - E I N T R A G U N G

PROPRIETARY DATA. COMPANY CONFIDENTIAL. ALL RIGHTS RESERVED.
 TITRE DE SECOURS DE RECARRIER SE LOS DERECHOS DE SERVICIO
 COMMUNICATIONS. CONFIDENTIAL. ALL RIGHTS RESERVED.
 CONFIDADO COMO SECRETO INDUSTRIAL. NOS RESERVAMOS TODOS LOS DERECHOS.

WEITERGABE SOWIE Vervielfältigung DIESER UNTERLAGE, VER-
 MEGUNG UND VERTeilUNG IHRES INHALTES OCH GESTATET. SOWEIT
 NACH DER RECHTSSITUATION IN DEN VERBUNDENEN STAATEN
 PELCHTEN ZU SCHADENSATZ ALLE RECHTE VORBEHALTEN. INSBRE-
 SONDERE F&R DEN FALL DER PATENTERTELLUNG ODER Gm-EINTRAGUNG

Index	Funktion	function
01	Deckblatt	drawsheet
02	Inhalt	summary
03	Allgemein	miscellaneous
04	Aufbauzeichnung	plan of design
05	Installationsplan	plan of installation
10	Stromaufplan	electrical schematics
60	Klemmenplan	plan of terminal connection
70	Leitungspan	line diagram

PROPRIETARY DATA, COMPANY CONFIDENTIAL - ALL RIGHTS RESERVED.
 CONFIDENTIAL - SECRET - CONFIDENTIAL - LOS DERECHOS RESERVADOS.
 COMMUNICACIONES CONFIDENCIALES - SECRETO - CONFIDENCIAL - LOS DERECHOS RESERVADOS.
 CONFIDADO COMO SECRETO INDUSTRIAL - NOS RESERVAMOS TODOS LOS DERECHOS.







WEITERGABE SOWIE Vervielfältigung dieser Unterlage, Ver-
 wertung und Vervielfältigung ihres Inhaltes ist gestattet, soweit
 dies zur Ausführung der Aufgaben erforderlich ist. Die Weitergabe
 und Vervielfältigung ist jedoch ohne schriftliche Genehmigung der
 Verantwortlichen zum Schadensersatz aller Rechte vorbehalten. Inspe-
 sondere für den Fall der Patenterteilung oder Eintragung.

Farbe (col or)	CODE
Schwarz (bl ack)	BK
Braun (brown)	BN
Rot (red)	RD
Orange (orange)	OG
Gel b (yell ow)	YE
Gr n (green)	GN
Bl au (bl ue)	BU
Vi ol ett (vi ol et)	VT
Grau (grey)	GY
Wei á (whi te)	WH
rosa (pi nk)	PK
Gol d (gol d)	GD
T rki s (turquoi se)	TQ
Si lber (si lver)	SR
Gr n-Gel b (green-yell ow)	GNYE

			Datum	11. 11. 2005	BP4800 D-Antrieb 286KW Deutz BF6M 1015C 24V	SCHWING	Kabel Farbcode cabl e col our	ZEICH. NR. 52197042840		=
			Bearb. Gepr.	B. Frei tag					+03	
Zustand	Znderung	Datum	Name	Norm	Urspr. / Ers. f. / Ers. d.			ART. NR. 10207157	PROJEKT : SHE/007BP/BP4800D/10207157	Bl . 2 4 Bl

PROPRIETARY DATA. COMPANY CONFIDENTIAL. ALL RIGHTS RESERVED.
 TITRE DE SECRET INDUSTRIEL. DROITS DE PROPRIÉTÉ RÉSERVÉS.
 CONFIDADO COMO SECRETO INDUSTRIAL. NOS RESERVAMOS TODOS LOS DERECHOS.

WEITERGABE SOWIE VERWELFZÜGUNG DIESER UNTERLAGE - VER-
 FÜHRUNG UND MITTEILUNG IHRES INHALTES NICHT GESTÄTTET. SOWEIT
 MÖGLICH SIND ALLE RECHTE VORBEHALTEN. INSBESON-
 DERE FÜR DEN FALL DER PATENTIERUNG ODER EINER INFRAGUNG

SYMBOL	ERKLÄRUNG	EXPLANTATION	EXPLICATION
	Betonpumpe rückw.	CONCRETE PUMP REVERSE OPERATION	INVERSION DE LA POMPE A BETON
	Betonpumpe vorw., r.	CONCRETE PUMP PUMPING	POMPAGE DE LA POMPE A BETON
	Rüttler	VI BRATOR	VI BREUR
	Rührwerk	AGI TATOR	AGI TATEUR
	Nahbedienung	LOCKAL CONTROL	COMMANDE DI RECTE
	Fernbedienung	REMOTE CONTROL	TELECOMMANDE

PROPRIETARY DATA, COMPANY CONFIDENTIAL - ALL RIGHTS RESERVED.
 COMPTON SECRET DE RECARRE SE LOS DROITS & SERVEZ
 COMMUNICATIONS CONFIDENTIAL - ALL RIGHTS RESERVED.
 CONFIDADO COMO SECRETO INDUSTRIAL - NOS RESERVAMOS TODOS LOS DERECHOS.

WEITERGABE SOWIE VERVIelfALTIGUNG DIESER UNTERLAGE - VER-
 WEHRUNG UND MITTEILUNG IHRES IMPALLES NICHT GESTATUET. SOWEIT
 NUTZUNG ANGEHT, BEWAHRT DIESE UNTERLAGE ALS VERTRAULICH.
 PELICHTEN ZU SCHADENSATZ ALLE RECHTE VORBEHALTEN. INSBRE-
 SONDERE F&R DEN FALL DER PATENTURTEILUNG ODER GEM-EINTRAGUNG



				Datum	11. 11. 2005	BP4800 D-Antrieb 286KW Deutz BF6M 1015C 24V	SCHWING	Bedienpult Control desk Front	ZEICH. NR. 52197042840		=	
				Bearb.	B. Freitag				ART. NR. 10207157		PROJEKT : SHE/007BP/BP4800D/10207157	
Zustand	Änderung	Datum	Name	Norm	Urspr. / Ers. f. / Ers. d.			10207157		SHE/007BP/BP4800D/10207157		3 Bl.

PROPRIETARY DATA, COMPANY CONFIDENTIAL - ALL RIGHTS RESERVED.
 A T T I R E D S E C R E T O R E S E R V A D O S D O C U M E N T O S D E D I R E C T O R I O S D E I N D U S T R I A S E S T A D O S D E S E C R E T O S
 CONFIDADO COMO SECRETO INDUSTRIAL. NOS RESERVAMOS TODOS LOS DERECHOS.

WEITERGABE SOWIE VERWELFÄLTIGUNG DIESER UNTERLAGE, VER-
 MEGUNG UND MITTEILUNG IHRES INHALTES NICHT GESTÄTTET. SOWEIT
 MÖGLICH SIND, SIND ALLE RECHTE VORBEHALTEN. INSBE-
 PELLICHEN ZU SCHADENSATZ ALLE RECHTE VORBEHALTEN. INSBE-
 SONDERE FÜR DEN FALL DER PATENTVERTEILUNG ODER GEMEINUTZUNG.

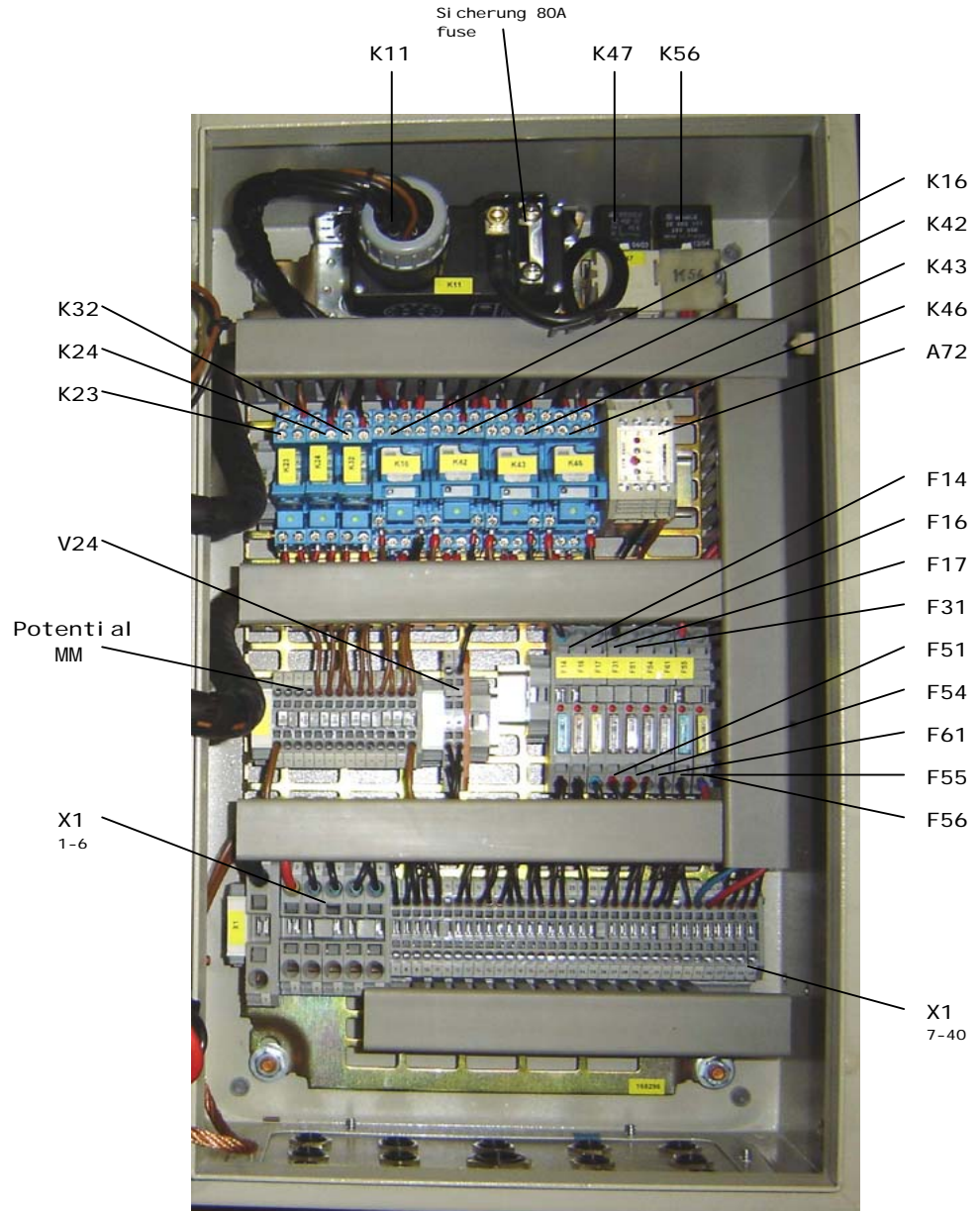

			Datum	11. 11. 2005	BP4800 D-Antrieb 286KW Deutz BF6M 1015C 24V	SCHWING	Bedienpult Control desk inside	ZEICH. NR.	52197042840	=
			Bearb.	B. Freitag				ART. NR.	10207157	PROJEKT :
Zustand	Änderung	Datum	Name	Norm	Urspr. / Ers. f. / Ers. d.					3 Bl.

PROPRIETARY DATA, COMPANY CONFIDENTIAL. ALL RIGHTS RESERVED.
 COMPTON SECRET DEPARTMENT. LOS ANGELES, CA, U.S.A.
 CONFIDADO COMO SECRETO INDUSTRIAL. NOS RESERVAMOS TODOS LOS DERECHOS.

WEITERGABE SOWIE VERVIELFÄLTIGUNG DIESER UNTERLAGE, VER-
 MÜHRUNG UND VERTEILUNG IHRES INHALTES NICHT GESTÄTTET. SOWEIT
 MÖGLICH SIND, WIRD DIESE UNTERLAGE PATENTRECHTLICH SCHUTZ
 BEZÜGLICH ZU SCHADENSERSATZ ALLE RECHTE VORBEHALTEN. INSON-
 DERERE FÜR DEN FALL DER PATENTVERTEILUNG ODER GEMEINBRÄUCHUNG



				Datum	11. 11. 2005	BP4800 D-Antrieb 286KW Deutz BF6M 1015C 24V	SCHWING	Fernbedien ung remote control	ZEICH. NR. 52197042840		=
				Bearb.	B. Frei tag				ART. NR. 10207157		PROJEKT :
Zustand	Änderung	Datum	Name	Norm	Urspr. / Ers. f. / Ers. d.			SHE/007BP/BP4800D/10207157		3 Bl	

PROPRIETARY DATA, COMPANY CONFIDENTIAL. ALL RIGHTS RESERVED.
A T T R I B U T O S D E S E C R E T O S D E L A C O M P A Ñ I A S O N T O R E S E R V A D O S .
C O M U N I C A C I O N E S D E I N F O R M A C I O N E S D E E S T A D O S O N T O R E S E R V A D A S .
C O N F I A D O C O M O S E C R E T O I N D U S T R I A L . N O S R E S E R V A M O S T O D O S L O S D I R E C H O S .

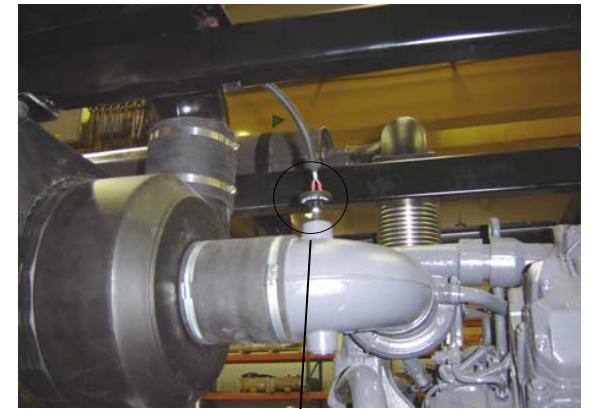
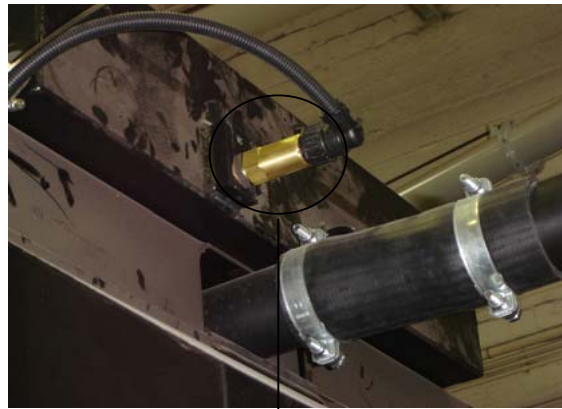
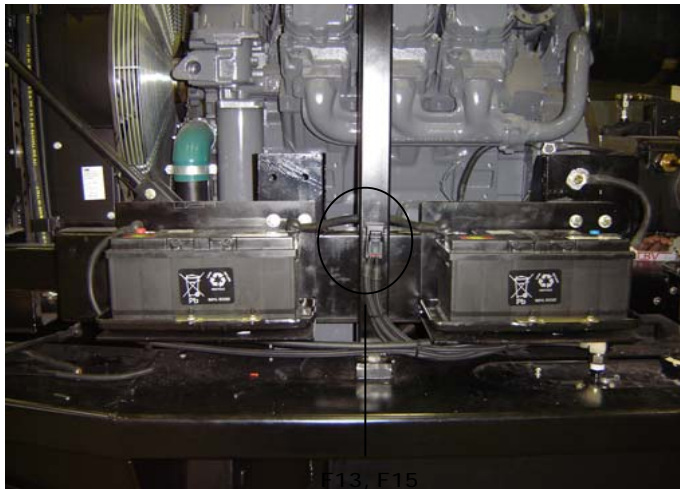

B23

S25

WEITERGABE SOWIE VERVIelfALTIGUNG DIESER UNTERLAGE, VER-
M E I D U N G A N D I E T E I L N E M E R S I M P L I Z I E N I C H T G E S T A T T F I N D E T . S O W E I T
M O G L I C H S O N T E I N A L L E N S P R A C H E N A N G E W E N D E T .
P E L L O C H T E N Z U S C H A D E N S A T Z A L L E R E C H T E V O R R E H A L T E N . I N S B E-
S O N D E R E F Ü R D E N F A L L D E R P A T E N T E R T E I L U N G O D E R G M - E I N T R A G U N G

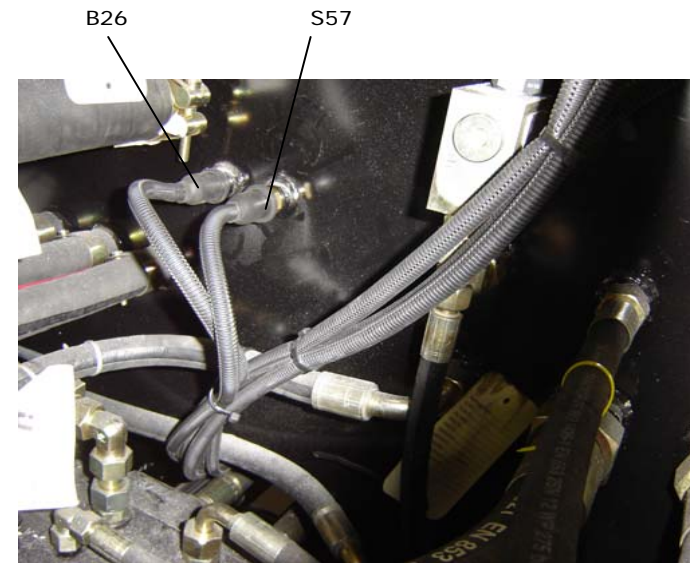
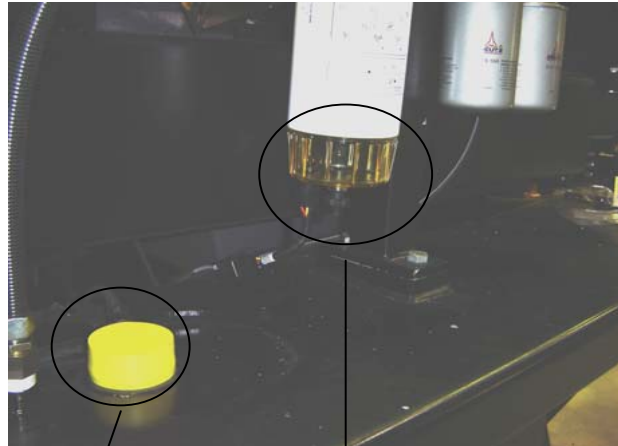

X11

X12

B25

B64

B26

S57

Datum	23. 11. 2005	BP4800 D-Antrieb 286KW Deutz BF6M 1015C 24V	SCHWING <small>™</small> rtlichkeiten on site	ZEI CH. NR. 52197042840	=	
Bearb. Gepr.	B. Frei tag			ART. NR. 10207157	PROJEKT : SHE/007BP/BP4800D/10207157	+05
Zustand	Änderung	Datum	Name	Norm	Urspr. / Ers. f. / Ers. d.	Bl. 1 2 Bl.

PROPRIETARY DATA, COMPANY CONFIDENTIAL. ALL RIGHTS RESERVED.
 COMPLICADO, SECRETO INDUSTRIAL. NOS RESERVAMOS TODOS LOS DERECHOS.
 CONFIDANTO COMO SECRETO INDUSTRIAL. NOS RESERVAMOS TODOS LOS DERECHOS.

WEITERGABE SOWIE VERWERTUNG DIESER UNTERLAGE, VER-
 MITTLUNG AN DRETTLE, IMHALTESICHTIG GESTATET. SOWEIT
 MÖGLICH, SIND ALLE RECHTE VORBEHALTEN. INSBE-
 SONDERE FÜR DEN FALL DER PATENTIERUNG ODER GEM-EINTRAGUNG

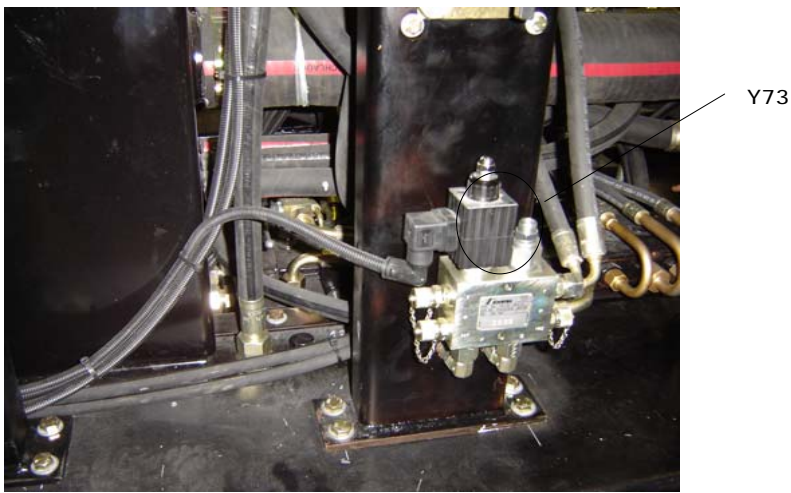
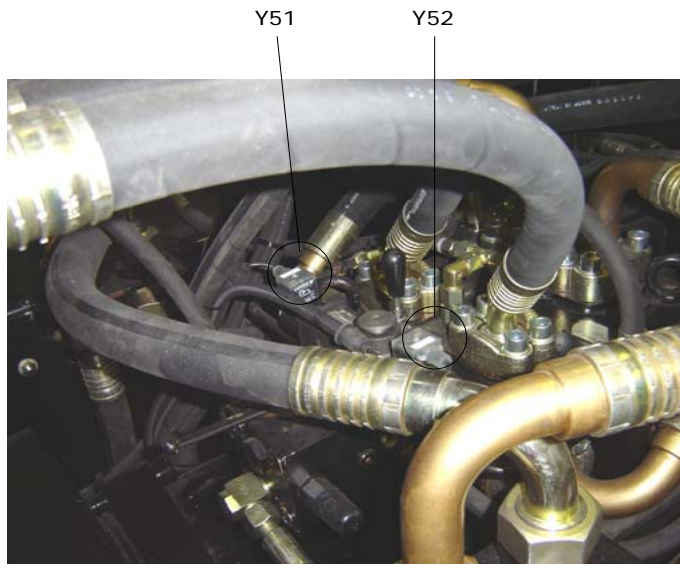
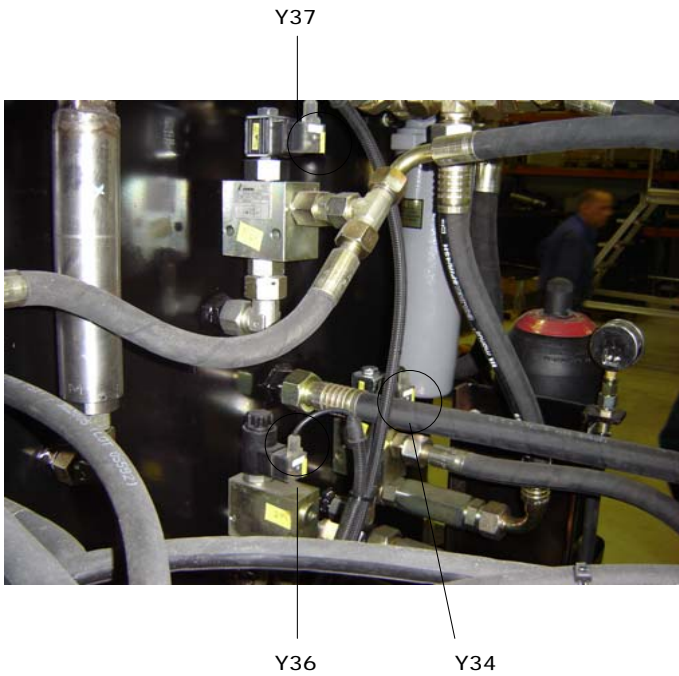

+10/1

			Datum	23. 11. 2005	BP4800 D-Antrieb 286KW Deutz BF6M 1015C 24V	SCHWING TM rtlichkeit en on site	ZEICH. NR. 52197042840		=
			Bearb.	B. Freitag			ART. NR. 10207157		PROJEKT : SHE/007BP/BP4800D/10207157
Zustand	Änderung	Datum	Name	Norm	Urspr. / Ers. f. / Ers. d.				2 Bl.

PROPRIETARY DATA, COMPANY CONFIDENTIAL. ALL RIGHTS RESERVED.
 COMPTON LTD. SECRETARY GENERAL, 15, ROYAL LANE, LONDON, W.1, ENGLAND.
 CONFIDANTO COMO SEGRETO INDUSTRIAL. NOS RESERVAMOS TODOS LOS DERECHOS.

WEITERGABE SOMIT VERVIelfÄLTIGUNG DIESER UNTERLAGE. VER-
 WEHRUNG UND MITTEILUNG DIESER UNTERLAGE IST GEGENSTÄNDLICH. SOMIT
 WIRD KEIN RECHT ZU SCHADENSERSATZ FÜR VERLUSTEN ZU SCHADENSERSATZ ALLE RECHTE VORBEHALTEN. INSON-
 DERBESONDERE FÜR DEN FALL DER PATENTVERTEILUNG ODER GEMEINTRAUFUNG.

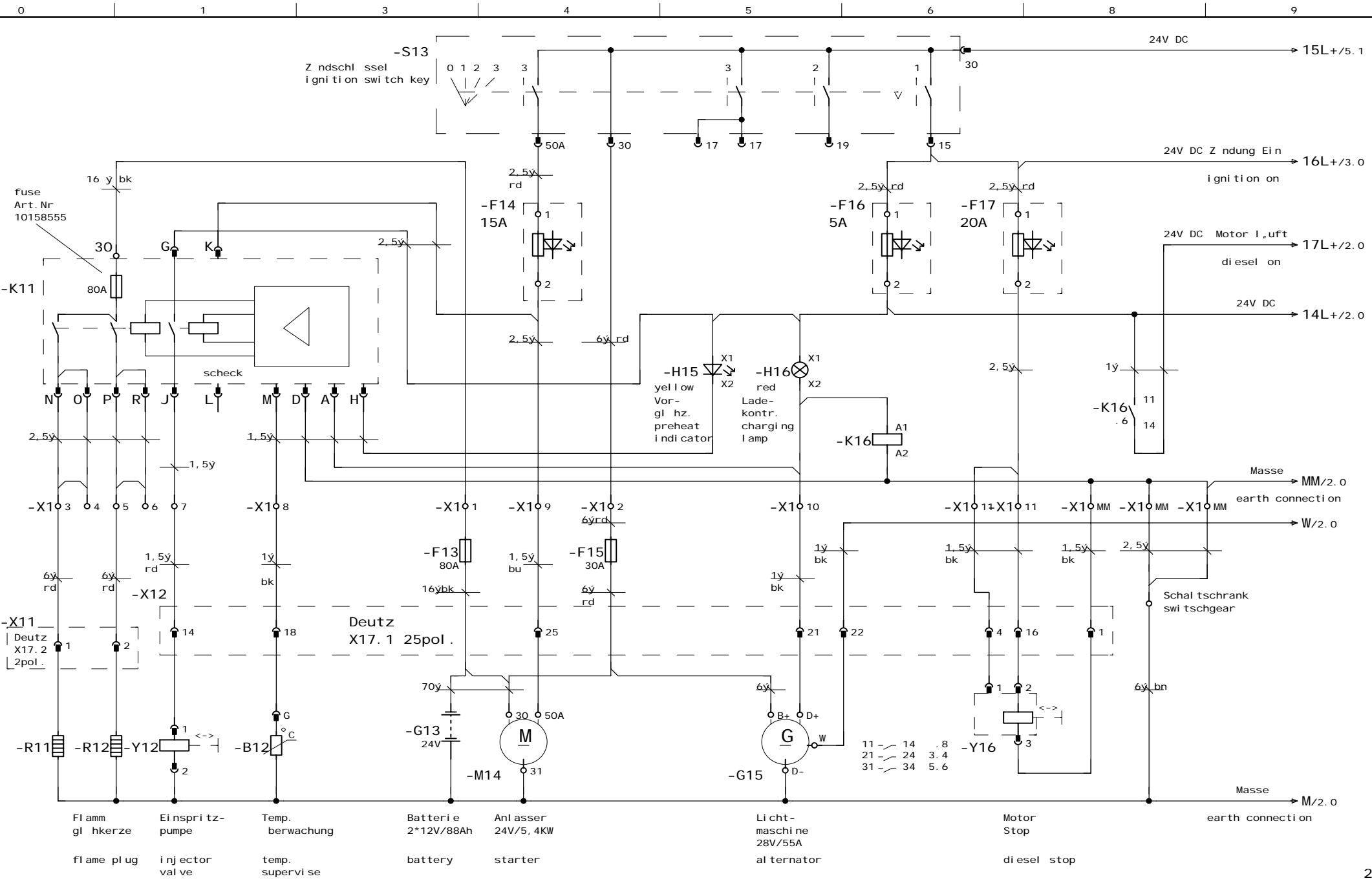

				Datum	11. 11. 2005	BP4800 D-Antrieb 286KW Deutz BF6M 1015C 24V	SCHWING	Motorfunktionen diesel functions	ZEICH. NR. 52197042840		=		
				Bearb.	B. Freitag				ART. NR. 10207157		PROJEKT : SHE/007BP/BP4800D/10207157		Bl. 1
				Gepr.									7 Bl.
Zustand	Änderung	Datum	Name	Norm	Urspr. / Ers. f. / Ers. d.								

PROPRIETARY DATA, COMPANY CONFIDENTIAL. ALL RIGHTS RESERVED.
 COMPTON IT THE SECRET OF REPARATION SE LOS DERECHOS DE SERVICIO.
 COMMUNICATIONS CONFIDENTIAL. ALL RIGHTS RESERVED.
 CONFIDADO COMO SECRETO INDUSTRIAL. NOS RESERVAMOS TODOS LOS DERECHOS.

WETTERGABE SOWIE VERVIelfALTIGUNG DIESER UNTERLAGE. VER-
 WECHSLUNG MITTELTEILUNG IHRES ANWALTES NICHT GESTATET. SOWEIT
 MÖGLICH SIND DIESE ZEICHEN UND BEZEICHNUNGEN IN ÜBEREIN-
 STIMMUNG MIT DEN VORGESCHRIBENEN NORMEN UND VORGESCHRIBENEN
 PELLICHTEN ZU SCHADENSRECHT. ALLE RECHTE VORBEHALTEN. INSBESON-
 DERE FÜR DEN FALL DER PATENTIERUNG ODER EINER INFRAGE.

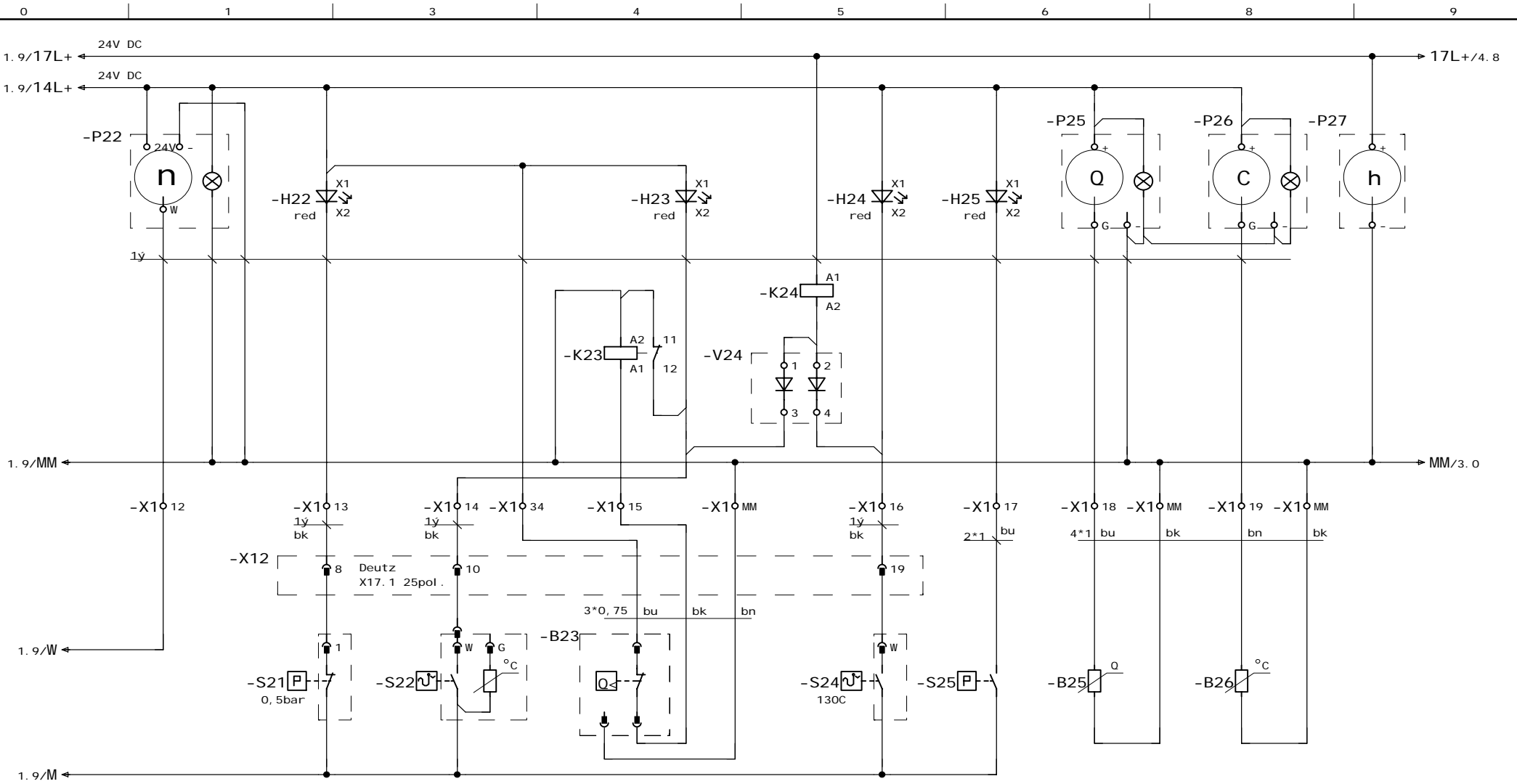

Motor- drehzahl	Oil druck	K hl wasser Di esel motor	Oil temp. Di esel motor	Luft- filter	Ni veau Di esel	Temp. Hydraul ik"l	Motorbetriebs- stunden
diesel speed	oil pressure	cooling water engi ne temperature	oil temp. engi ne	air suction filter	level di esel	oil temperature	production time

Datum		12. 05. 2006		BP4800 D-Antrieb 286KW		ZEI CH. NR. 52197042840		=	
Bearb.		B. Frei tag		Deutz BF6M 1015C 24V		ART. NR.		PROJEKT :	
Gepr.						10207157		SHE/007BP/BP4800D/10207157	
Zustand		Änderung		Datum		Name		Bl. 2	
						Urspr. / Ers. f. / Ers. d.		7 Bl.	



Motorfunktionen
di esel functi ons

PROPRIETARY DATA, COMPANY CONFIDENTIAL - ALL RIGHTS RESERVED.
 COMPTON IT THE SECRET OF SECURITY RECORDS - LOS DERECHOS DE SERVICIO
 CONFIDADO COMO SECRETO INDUSTRIAL. NOS RESERVAMOS TODOS LOS DERECHOS.

WETTERGABE SOWIE VERTEILZUGUNG DIESER UNTERLAGE. VER-
 MEGUNG UND WITTELUNG IHRES IMPALES NICHT GESTATET. SOWEIT
 NACHSCHREIBEN SIND, SIND SIE MIT DEN RECHTEN VORBEREITEN. INSE-
 PELLOHTEN ZU SCHADENSATZ ALLE RECHTE VORBEREITEN. INSE-
 SONDERE FÜR DEN FALL DER PATENTTEILUNG ODER GEMEINUNG.

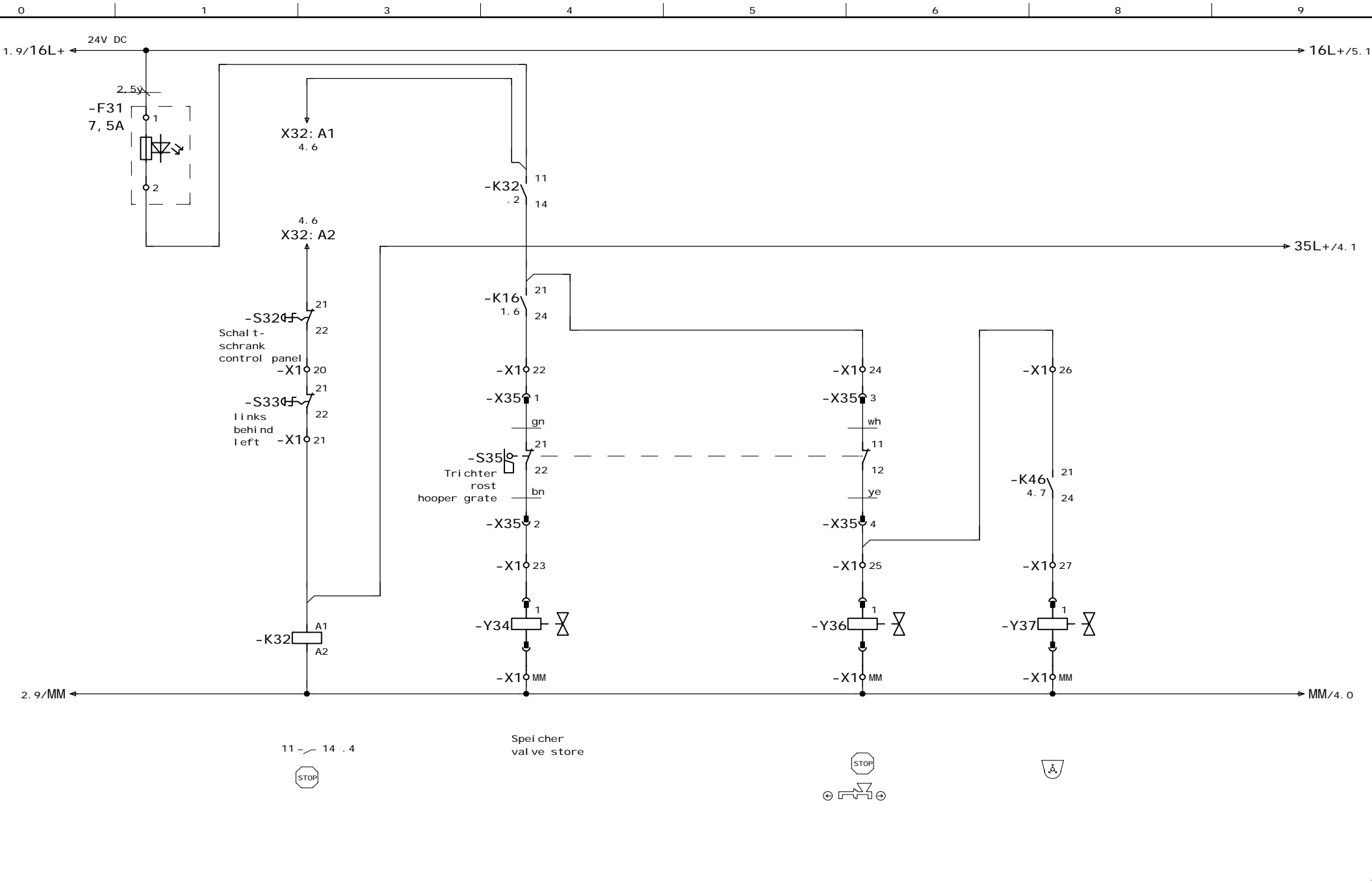

				Datum	23. 11. 2005	BP4800 D-Antrieb 286KW Deutz BF6M 1015C 24V	SCHWING	Not-Aus emergency-off	ZEICH. NR. 52197042840		=		
				Bearb.	B. Frei tag				ART. NR. 10207157		PROJEKT :	SHE/007BP/BP4800D/10207157	Bl. 3
				Gepr.									7 Bl.
Zustand	Änderung	Datum	Name	Norm	Urspr. / Ers. f. / Ers. d.								

PROPRIETARY DATA, COMPANY CONFIDENTIAL - ALL RIGHTS RESERVED.
 COME AT THE SECRET OF SECRET INFORMATION. LOS DERECHOS DE SERVICIO
 COMUNICACIONES SE RESERVA. CONFIDANTIALE COMMUNICATIEVE
 CONFIDADO COMO SECRETO INDUSTRIAL. NOS RESERVAMOS TODOS LOS DERECHOS.

WEITERGABE SOWIE Vervielfältigung dieser Unterlage, Ver-
 breitung und Mitteilung ihres Inhaltes ist gestatt. SOWEIT
 WENN NICHT ANDERSONS BEZUG NEHMEN. RECHTE VORBEHALTEN. INSE-
 PELICHTEN ZU SCHADENSATZ. ALLE RECHTE VORBEHALTEN. INSE-
 SONDERE FÜR DEN FALL DER PATENTIERUNG ODER GEMEINUTZUNG.

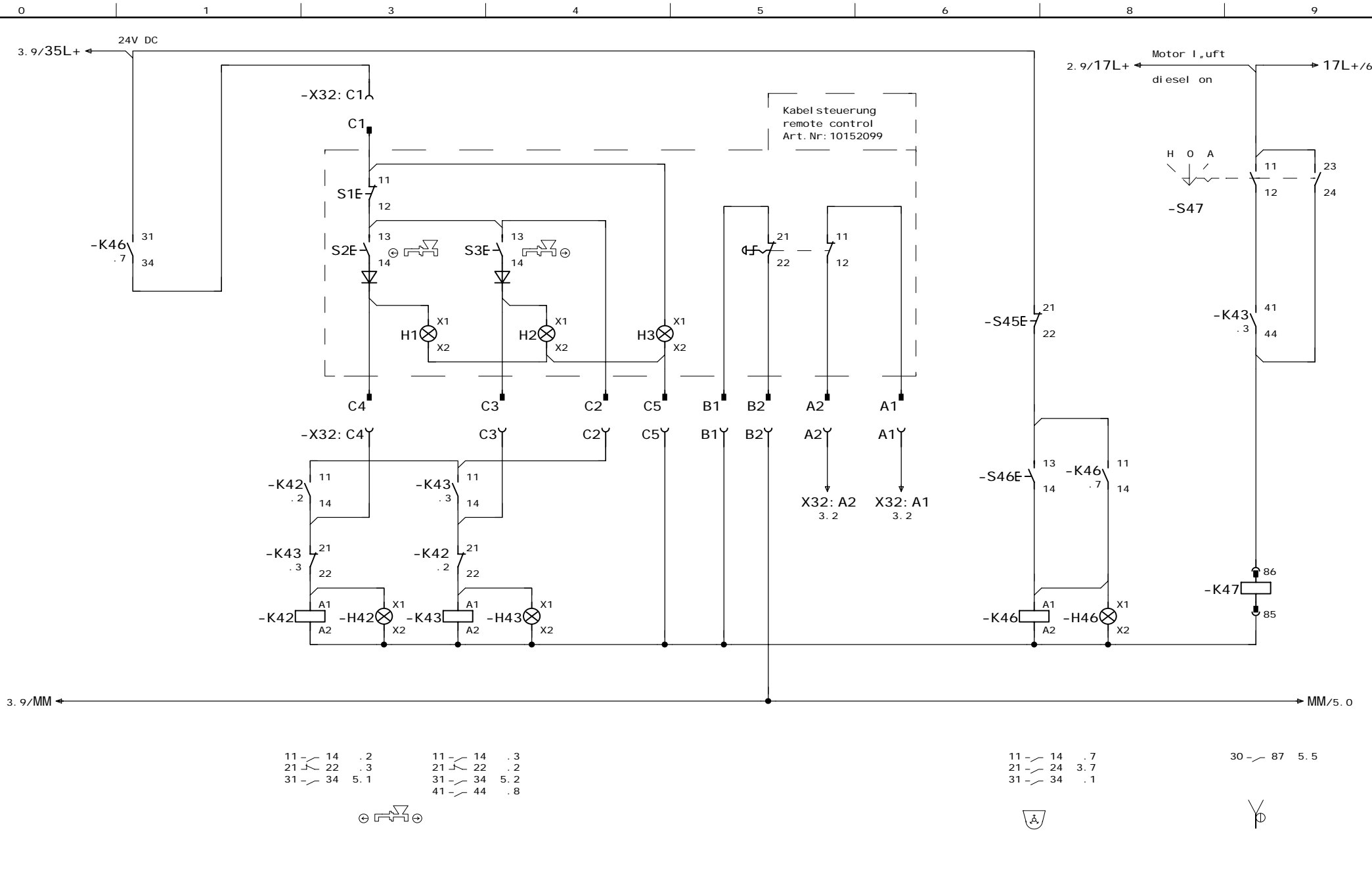

				Datum	23. 11. 2005	BP4800 D-Antrieb 286KW Deutz BF6M 1015C 24V	SCHWING	BP/R hrwerk/R ttler concrete pump agi tator/vi brator	ZEI CH. NR. 52197042840		=	
				Bearb.	B. Frei tag				ART. NR. 10207157		PROJEKT :	Bl . 4
				Gepr.					SHE/007BP/BP4800D/10207157			7 Bl
Zustand	Änderung	Datum	Name	Norm	Urspr. / Ers. f. / Ers. d.							

PROPRIETARY DATA, COMPANY CONFIDENTIAL. ALL RIGHTS RESERVED.
 COME I TRE O SEI SEGRETI DI BREVARI SE I DODI DODI I S. R. SER. O S.
 COMMUNICATIONS, SEGRETO INDUSTRIAL. NOS RESERVAMOS TODOS LOS DERECHOS.
 CONFIDADO COMO SEGRETO INDUSTRIAL. NOS RESERVAMOS TODOS LOS DERECHOS.
 WETTERGABE SOWIE VERTEILZULGUNG DIESER UNTERLAGE. VER-
 WERTUNG UND MITTEILUNG IHRES INHALTES NICHT GESTATET. SOWEIT
 MÖGLICH SIND DIE RECHTE VORBEHALTEN. INSE-
 PELCHTEN ZU SCHADENSATZ. ALLE RECHTE VORBEHALTEN. INSE-
 SONDERE FÜR DEN FALL DER PATENTVERTEILUNG ODER GEMEINUNG.

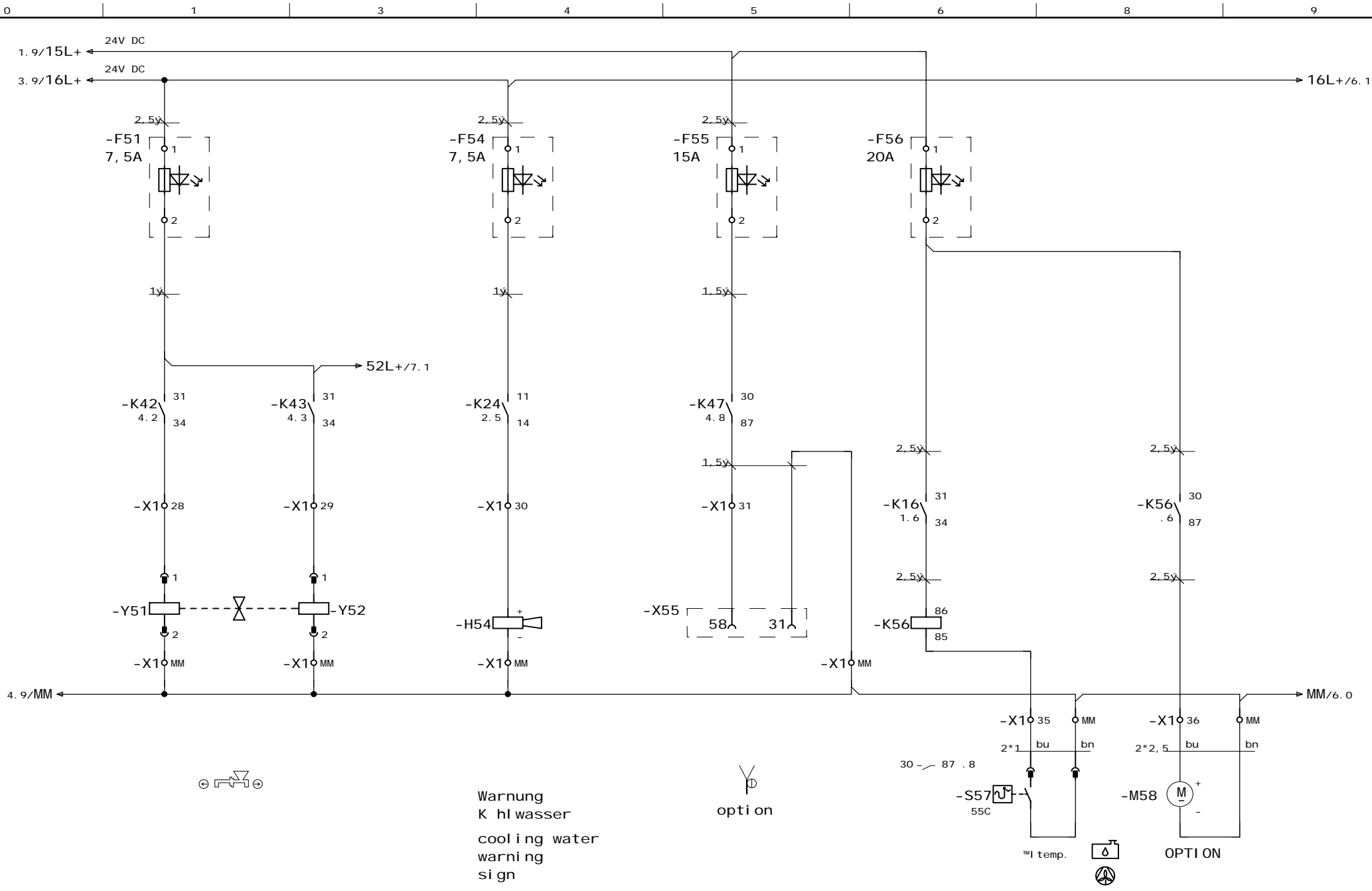

				Datum	23. 11. 2005	BP4800 D-Antrieb 286KW Deutz BF6M 1015C 24V	SCHWING	Betonpumpe/R ttler/Hupe concrete pump vi brator/horn	ZEI CH. NR. 52197042840	=	
				Bearb.	B. Frei tag						
				Gepr.							
Zustand	Znderung	Datum	Name	Norm		Urspr. / Ers. f. / Ers. d.			ART. NR. 10207157	PROJEKT : SHE/007BP/BP4800D/10207157	Bl . 5 7 Bl

PROPRIETARY DATA, COMPANY CONFIDENTIAL - ALL RIGHTS RESERVED.
 CONFIDENTIAL - SECRET - CONFIDENTIAL - ALL RIGHTS RESERVED.
 CONFIDENTIAL - SECRET - CONFIDENTIAL - ALL RIGHTS RESERVED.
 CONFIDENTIAL - SECRET - CONFIDENTIAL - ALL RIGHTS RESERVED.
 CONFIDENTIAL - SECRET - CONFIDENTIAL - ALL RIGHTS RESERVED.

WETTERGABE SOWIE VERWELTZUNG DIESER UNTERLAGE - VER
 MITTEILUNG IHRES ANHALTES (OHNE GESTÄTTIGT) SOWIE
 NACHRICHTEN AN DIE FOLGENDEN ANSCHRIFTEN
 PELICHTEN ZU SCHADENSATZ ALLE RECHTE VORBEHALTEN INSBRE
 SONDERE FÜR DEN FALL DER PATENTIERUNG ODER EINLEITUNG

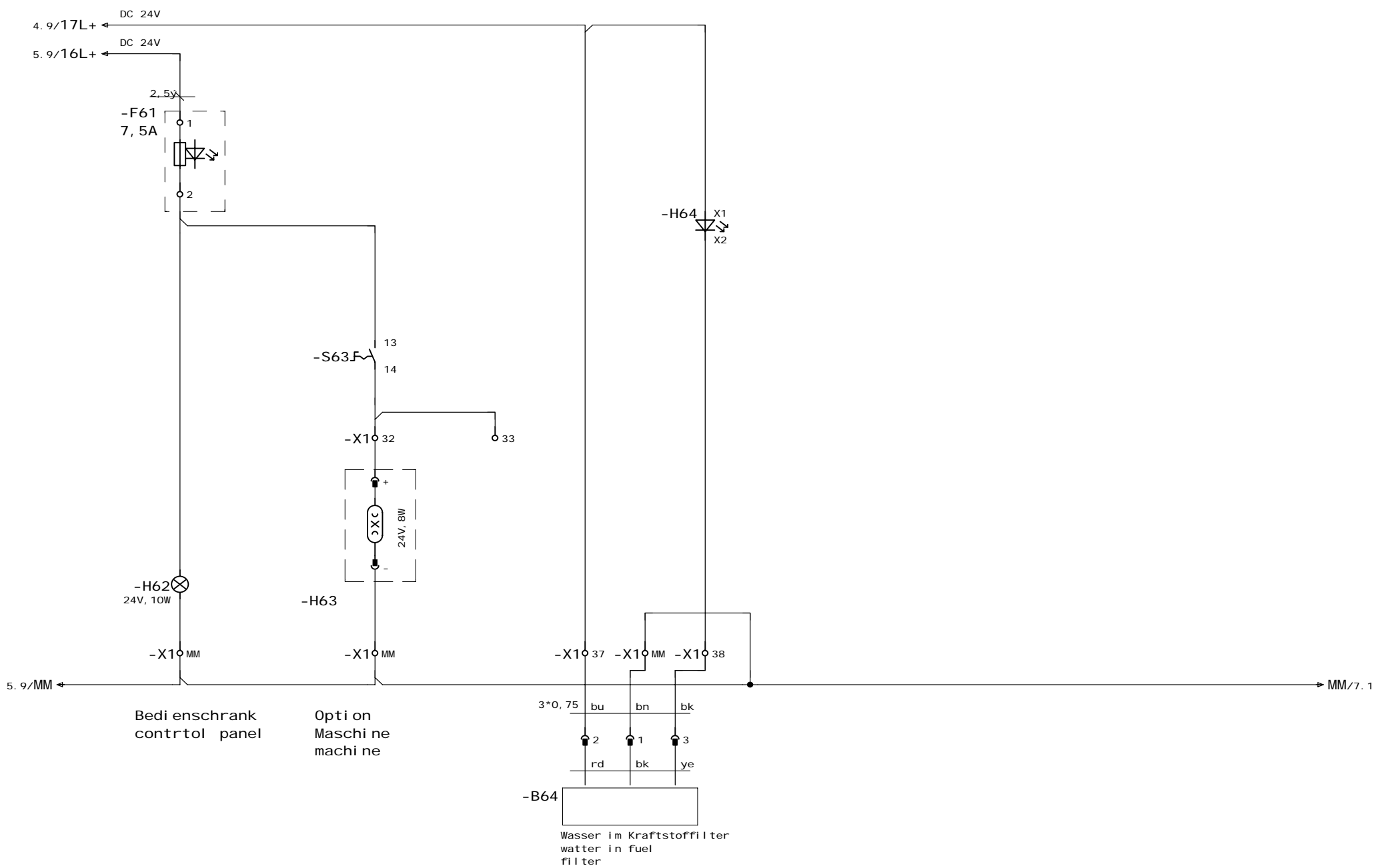

				Datum	06. 12. 2005	BP4800 D-Antrieb 286KW Deutz BF6M 1015C 24V	SCHWING	Bel euchtung lighting	ZEI CH. NR. 52197042840		=		
				Bearb.	B. Freitag				ART. NR.		PROJEKT :		Bl . 6
				Gepr.					10207157		SHE/007BP/BP4800D/10207157		7 Bl
Zustand	Änderung	Datum	Name	Norm	Urspr. / Ers. f. / Ers. d.								

PROPRIETARY DATA, COMPANY CONFIDENTIAL. ALL RIGHTS RESERVED.
 TITRE DE SECRET INDUSTRIEL. TOUTS DROITS RÉSÉRVÉS.
 COMMERCIAL SECRET. ALL RIGHTS RESERVED.
 CONFIDADO COMO SECRETO INDUSTRIAL. NOS RESERVAMOS TODOS LOS DERECHOS.

WEITERGABE SOWIE VERWELTZLITUNG DIESER UNTERLAGE, VER-
 MEGUNG UND VERTIELUNG IHRES INHALTES NICHT GESTÄTTET. SOWEIT
 NACH DEN RECHTEN DER VERPATENTEN UNTERSCHIEDLICHEN
 PELLICHTEN ZU SCHADENSERSATZ ALLE RECHTE VORBEHALTEN. INSBES-
 SONDERE FÜR DEN FALL DER PATENTVERTEILUNG ODER GEMEINTRAGUNG

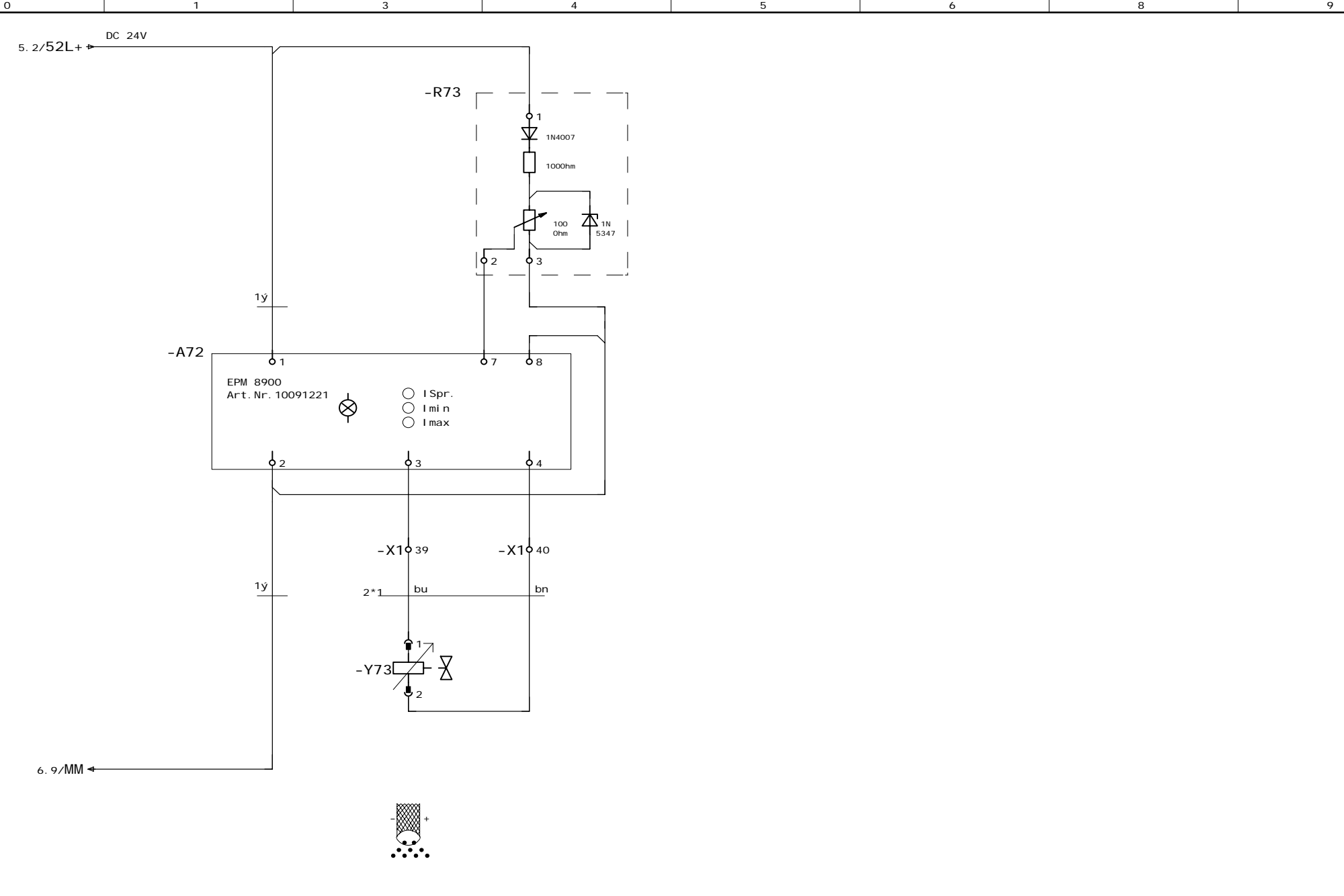

+60_X1/1

Zustand	Znderung	Datum	Name	Norm	Urspr. / Ers. f. / Ers. d.

Datum	11. 11. 2005	SCHWING F"rdermenge / BP output / CP
Bearb.	B. Freitag	
Gepr.		

ZEICH. NR.	52197042840	=
ART. NR.	10207157	+10
PROJEKT :	SHE/007BP/BP4800D/10207157	
		Bl. 7
		7 Bl

Table with 4 columns: Kabelkennzeichen, Typ, Aderzahl, Querschnitt, Ziel/Bestimmung, Level. Rows 1-15 listing cable specifications and destinations like 'fuse F13', 'water level', 'air suction filter'.

Table with 2 columns: Klemme/Terminal, Reihenfolge/Typ/Li-ne-up type. Shows terminal 1-33 and Wago connection points.

Table with 2 columns: Anschließstelle Terminal strip, Anschließstelle B / Terminal B. Includes connection table for strip -X1.

Large table for connection points with columns 1-15. Includes codes like 'bk', 'rd', '6yrd', '1,5rd', '1ybk', '1,5bu', '1,5bk', '1ybk', '1ybk', '1ybk', 'bk', '1ybk', 'bu', 'bn', 'bu', 'bn', '1', '2', '3', '4', 'bu', '3', '1', 'bk', 'bk', 'bu', 'bu', 'bu'.

Table listing connection labels: -F13, -F14, -X11:1, -X11:2, -X12:14, -X12:18, -X12:25, -X12:21, -X12:16, -X12:4, -X12:22, -X12:8, -X12:10, -B23:3, -X12:20, -S25, -B25:G, -B26:G, -S33:21, -S33:22, -X35:1, -X35:2, -X35:3, -X35:4, -Y37:1, -Y51:1, -Y52:1, -H54:+, -X55:58, -H63:+.

Connection table for terminal strip -X1. Columns: Verbindung Link, Kl. Nr. term. - No., terminal numbers 1-33. Includes circuit symbols like circles and dots.

Table listing connection labels: -S13:30, -K11:N, -K11:O, -K11:P, -K11:R, -K11:J, -K11:M, -F14:2, -K16:A1, -F17:2, -P22:W, -H22:X2, -H23:X2, -K23:A1, -H24:X2, -H25:X2, -P25:G, -P26:G, -S32:22, -K32:86, -K16:24, -Y34:1, -K16:21, -Y36:1, -K46:21, -K46:24, -K42:34, -K43:34, -K24:14, -K47:87, -S63:14.

Summary table: Schirmschiene /Screen bus, N-Schiene /N-bus, PE-PEN-Schiene /PE-PEN-bus, Belagte Adern insgesamt /Used cores total. Includes a 2x2 grid at the bottom right.

Table with columns: Zustand, Änderung, Datum, Name, Norm.

Datum 12.05.2006
Bearb. B. Freitag
Gepr.
Zustand
BP4800 D-Antrieb 286KW
Deutz BF6M 1015C 24V
Urspr. / Ers. f. / Ers. d.

SCHWING Kl emm lei ste X1
terminal board X1

ZEICH. NR. 52197042840
ART. NR. 10207157
PROJEKT SHE/007BP/BP4800D/10207157
Bl. 1
2 Bl.

PROPRIETARY DATA, COMPANY CONFIDENTIAL - ALL RIGHTS RESERVED.
 CONFIDENTIAL - SECRET - CONFIDENTIAL - ALL RIGHTS RESERVED.
 CONFIDENTIAL - SECRET - CONFIDENTIAL - ALL RIGHTS RESERVED.
 CONFIDENTIAL - SECRET - CONFIDENTIAL - ALL RIGHTS RESERVED.
 CONFIDADO COMO SECRETO INDUSTRIAL. NOS RESERVAMOS TODOS LOS DERECHOS.

WEITERGABE SOWIE Vervielfältigung dieser unterlage, ver-
 reitung und mitteilung ihres inhaltes ist gestatt et. SOWEIT
 NACH DER MITTEILUNG DER VERFAHREN SOWEIT NACH DER
 MITTEILUNG ZU SCHADENSABWEHR, ALLE RECHTE VORBEHALTEN. INSBE-
 SONDERE FÜR DEN FALL DER PATENTIERUNG ODER EINERLEITUNG

Schal tschrank e-panel

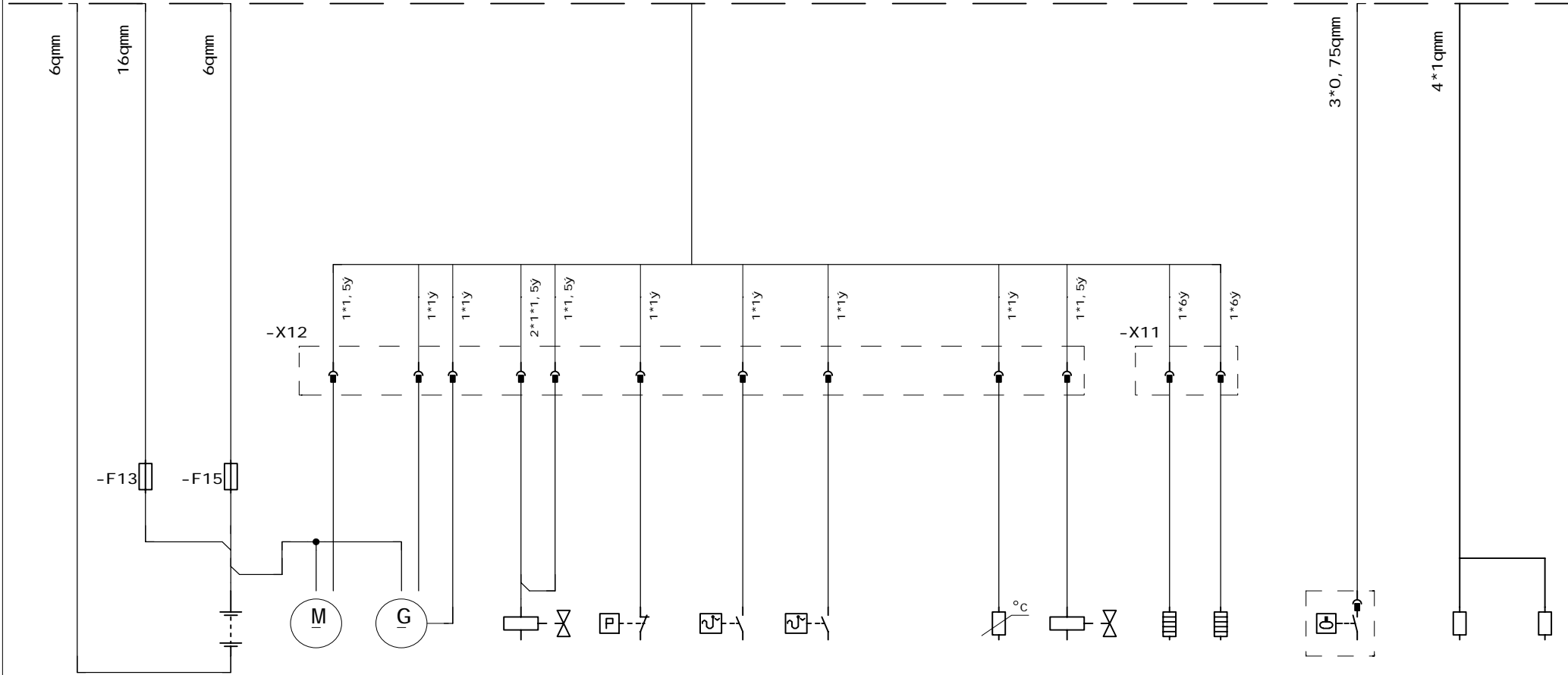

- Batterie
battery
-G13
- Anläder
stater
-M14
- Lichtmaschine
alternator
-G15
- Abstellmagnet
diesel stop
-Y16
- Druckschalter
oil pressure
-S21
- Kühlwasser Temp.
cooling water temp.
-S22
- Dieselmotortemp.
oil temp. engine
-S24
- Temp.berw.
temp. supervi se
-B12
- IM-Einspritzpumpe
injector valve
-Y12
- Flammglühkerzen
heater plug
-R11
- Flammglühkerzen
heater plug
-R12
- Kühlwasserniveau
coolingwater level
-S23
- Niveau Diesel
level diesel
-B25
- Temp.-Hydrauliköl
hydraulic oil temp.
-B26

Zustand	Änderung	Datum	Name	Norm

Datum	12. 05. 2006
Bearb.	B. Freitag
Gepr.	
Urspr. / Ers. f. / Ers. d.	

SCHWING Leitungspan
line diagram

ZEICH. NR. 52197042840	=
ART. NR. 10207157	+70
PROJEKT : SHE/007BP/BP4800D/10207157	
Bl. 1	3 Bl.

PROPRIETARY DATA. COMPANY CONFIDENTIAL. ALL RIGHTS RESERVED.
 COMPTON SECRET. DEBE CERRARSE LOS DICHOS DE SER O
 COMMUNICACIONES. SE DEBE CERRAR EL RESERVA
 CONFIDADO COMO SECRETO INDUSTRIAL. NOS RESERVAMOS TODOS LOS DERECHOS.

WEITERGABE SOWIE VERVIelfÄLTIGUNG DIESER UNTERLAGE, VER
 MITUNG UND MITTEILUNG, IHRES INHALTES NICHT GESTÄTTET. SOWEIT
 NACHZUSEHEN. DIESE ANWEISUNGEN SIND NUR FÜR DEN
 PELICHTEN ZU SCHADENSABSATZ. ALLE RECHTE VORBEHALTEN. INSBES
 SONDERE FÜR DEN FALL DER PATENTIERTEILUNG ODER GEMEINUNG.

Schal tschrank e-panel

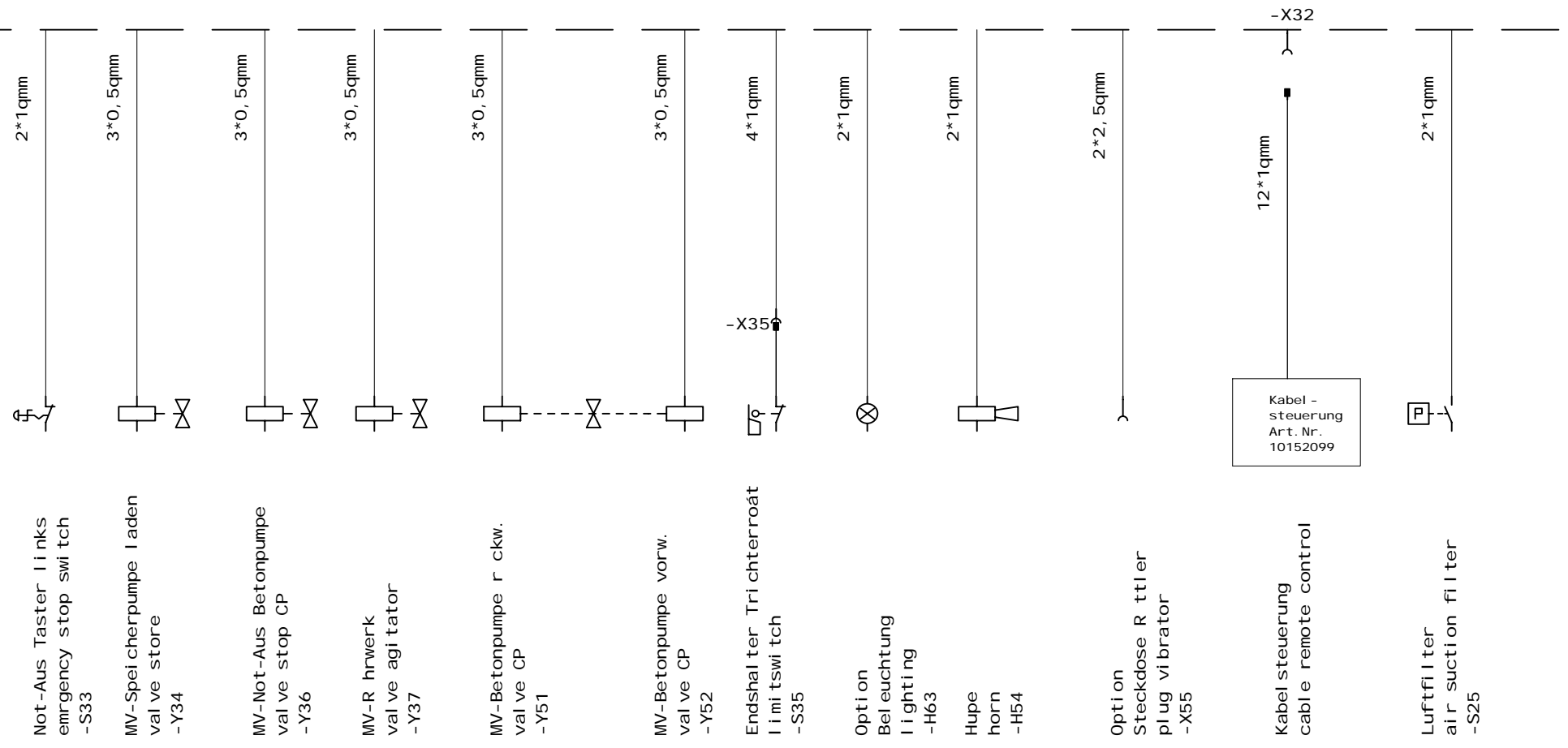

Zustand	Änderung	Datum	Name	Norm	Urspr. / Ers. f. / Ers. d.

Datum	06. 12. 2005	BP4800 D-Antrieb 286KW
Bearb.	B. Freitag	Deutz BF6M 1015C 24V
Gepr.		



Leitungspl an
line diagram

ZEICH. NR. 52197042840	=
ART. NR. 10207157	+70
PROJEKT : SHE/007BP/BP4800D/10207157	Bl . 2 3 Bl

PROPRIETARY DATA, COMPANY CONFIDENTIAL. ALL RIGHTS RESERVED.
 CONFIDENTIAL. SECRET. PROPRIETARIO. LOS DERECHOS RESERVADOS.
 COMMUNICACIONES CONFIDENTIALES. SECRETO. CONFIDANTIAL. RESERVADOS TODOS LOS DERECHOS.
 CONFIDADO COMO SECRETO INDUSTRIAL. NOS RESERVAMOS TODOS LOS DERECHOS.

WEITERGABE SOWIE VERWERTUNG DIESER UNTERLAGE, VER-
 MEGUNG UND MITTEILUNG IHRES INHALTES IST GESTATET. SOWEIT
 NACH DEM STAND DER WISSENSCHAFT UND DER TECHNIK
 PELICHTEN ZU SCHADENSABSATZ ALLE RECHTE VORBEHALTEN. INSBRE-
 SONDERE FÜR DEN FALL DER PATENTIERUNG ODER EINERLEITUNG

Schal tschrank e-panel

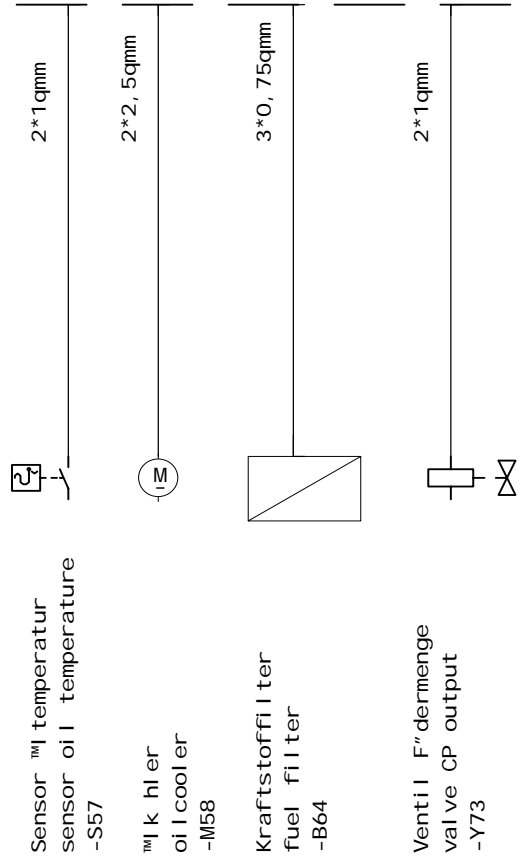

Zustand	Znderung	Datum	Name	Norm	Urspr. / Ers. f. / Ers. d.	SCHWING Leitungspl an line diagram	ZEICH. NR. 52197042840	=
							ART. NR. 10207157	+70
							PROJEKT : SHE/007BP/BP4800D/10207157	Bl . 3 3 Bl