



Schal tungsunterl agen / di agrams and charts

Anl age: Schal tungsunterl agen  
 plant: di agrams and charts

Typ: SP 8800 D-400 KW (EMR)  
 type:

Art. -Nr. : 10303254  
 ID-no. :

Zei chnungsnummer:  
 drawi ng-no. :

Verzei chni s: SHE\007\SCW\BP\BP8800D\10303254  
 di rectory:

Bearbei ter: B. Frei tag  
 constructor:

Anzahl der Sei ten: 25  
 maxi mum pages:



=02/1

PROPRIETARY DATA. COMPANY CONFIDENTIAL. ALL RIGHTS RESERVED.  
 AT THE OF SECRET TO BE HARRI SE LOS DRO I TS & SER V I S.  
 CONFIDADO COMO SEGRETO INDUSTRIAL. NOS RESERVAMOS TODOS LOS DERECHOS.

WEITERGABE SOWIE VERWERTLICHUNG DIESER UNTERLAGE - VER-  
 WEHRUNG UND MITTEILUNG IHRES ANMALKESICHTIGSTÄTTET. SOWEIT  
 NACH DER VERWERTLICHUNG DIESER UNTERLAGE. SOWEIT  
 PELICHTEN ZU SCHADENSATZ ALLE RECHTE VORBEHALTEN. INSBRE-  
 SONDERE FÜR DEN FALL DER PATENTIERUNG ODER GEM-EINTRAGUNG

3	16.05.2007	Ft	Datum	16.05.2007	SP 8800 D-Antrieb 400KW Deutz TCD2015V08	<b>SCHWING</b>	Deckbl att cover page	ZEI CH. NR.	=01
			Bearb.	B. Frei tag				ART. NR.	10303254
Zustand	Znderung	Datum	Name	Norm	Urspr. / Ers. f. / Ers. d.				Bl . 1 1 Bl

PROPRIETARY DATA, COMPANY CONFIDENTIAL. ALL RIGHTS RESERVED.  
 AT THE DISCRETION OF DEUTZ AG, ALL INFORMATION CONTAINED HEREIN IS UNCLASSIFIED FOR ALL PURPOSES AND IS NOT TO BE REPRODUCED OR TRANSMITTED IN ANY FORM OR BY ANY MEANS, ELECTRONIC OR MECHANICAL, INCLUDING PHOTOCOPYING, RECORDING, OR BY ANY INFORMATION STORAGE AND RETRIEVAL SYSTEM.  
 CONFIDADO COMO SECRETO INDUSTRIAL. NOS RESERVAMOS TODOS LOS DERECHOS.

WEITERGABE SOWIE Vervielfältigung dieser Unterlage, Ver-  
 wertung und Mitteilung ihres Inhaltes ist gestattet, SOWIE T  
 NACHRICHTEN ZUM SCHADENSABWÄHRUNG ZULASSIG, INSBESON-  
 DERE FÜR DEN FALL DER PATENTIERTEILUNG ODER GEMEIN-  
 SCHAFTLICHEM VERFAHREN.

Seite/page/	Seitenbenennung/naming of the page/
=01/1	Deckblatt cover page
=02/1	Seiten bersicht page survey/summary
=03/1	Anlagenkennzeichnung oversight groups
=03/2	Kabel Farbcode cable colour
=03/3	Symbollegende symbol legend
=04/1	Bedienpult control panel
=04/2	Montageplatte inside
=04/3	Fernbedienung remote control
=05/1	Oertlichkeiten on site
=05/2	Oertlichkeiten on site
=10/1	Motorfunktionen diesel functions
=10/2	Motorfunktionen diesel functions
=10/3	EMR Modul
=10/4	EMR Modul
=10/5	Kabelsteuerung cable control
=10/6	Betonpumpe/Rührwerk CP / agitator
=10/7	Rüttler / Mikhlervibrator / oilcooler
=10/8	Fördermenge / BP output / CP
=10/9	Option Funkanlage radio control
=60_X1/1	Klemmleiste X1 terminal board X1
=60_X1/2	Klemmleiste X1 terminal board X1
=60_X12/1	Stecker X12 plug X12
=70/1	Leistungsplan line diagram
=70/2	Leistungsplan line diagram
=70/3	Leistungsplan line diagram

PROPRIETARY DATA, COMPANY CONFIDENTIAL - ALL RIGHTS RESERVED.  
 A T H R E D S E C R E T O R E S E R V A D O S D O S D I R E I T O S R E S E R V A D O S  
 C O M P A Ñ I A S C O N F I D E N C I A L E S D E T O D O S D I R E I T O S R E S E R V A D O S  
 C O N F I A D O C O M O S E C R E T O I N D U S T R I A L . N O S R E S E R V A M O S T O D O S L O S D I R E C H O S .

WEITERGABE SOWIE VERWELFZÜGUNG DIESER UNTERLAGE - VER-  
 WEI T E R G A B E S O W I E V E R W E L F Z Ü G U N G D I E S E R U N T E R L A G E - V E R -  
 M I T T L U N G S O D E R A N D E R E S T A T U S G E S T A T U S S O M E I T  
 N I C H T A N D E R E S T A T U S G E S T A T U S S O M E I T  
 P E L L O C H T E N Z U S C H A D E N S A T Z A L L E R E C H T E V O R B E H A L T E N I N S B E -  
 S O N D E R E F Ü R D E N F A L L D E R P A T E N T E R T E I L U N G O D E R G M - E I N T R A G U N G

Index	Funkti on	functi on
01	Deckbl att	drawsheet
02	I nhal t	summary
03	A l l gemei n	mi scel l aneous
04	Aufbauzei chnung	pl an of desi gn
05	I nstal l ati onspl an	pl an of i nstal l ati on
10	Stroml aufpl an	el ectri cal schemati cs
60	Kl emmenpl an	pl an of termi nal connecti on
70	Lei tungspl an	l i ne di agram

PROPRIETARY DATA, COMPANY CONFIDENTIAL - ALL RIGHTS RESERVED.  
 CONFIDENTIAL - SECRET - CONFIDENTIAL - LOS DERECHOS RESERVADOS.  
 CONFIDENTIAL - SECRET - CONFIDENTIAL - LOS DERECHOS RESERVADOS.  
 CONFIDENTIAL - SECRET - CONFIDENTIAL - LOS DERECHOS RESERVADOS.  
 CONFIDADO COMO SECRETO INDUSTRIAL - NOS RESERVAMOS TODOS LOS DERECHOS.







WEITERGABE SOWIE VERTIEFUNG DIESER UNTERLAGE, VER-  
 MITTLUNG AN DREIERTHEILIGEN GESTÄTTEN, SOWEIT  
 NACH DER VERFAHRENSANLEITUNG VORGESEHEN, SIND  
 PFLICHTEN ZU SCHADENSERSATZ, ALLE RECHTE VORBEHALTEN. INSBRE-  
 SONDERE FÜR DEN FALL DER PATENTVERTEILUNG ODER GEM-EINTRAGUNG.

Farbe (color)	CODE
Schwarz (black)	BK
Braun (brown)	BN
Rot (red)	RD
Orange (orange)	OG
Gelb (yellow)	YE
Grün (green)	GN
Blau (blue)	BU
Violett (violet)	VT
Grau (grey)	GY
Weiá (white)	WH
rosa (pink)	PK
Gold (gold)	GD
Turkis (turquoise)	TQ
Silber (silver)	SR
Grün-Gelb (green-yellow)	GNYE

				Datum	23.06.2006	SP 8800 D-Antrieb 400KW Deutz TCD2015V08	<b>SCHWING</b>	Kabel Farbcode cable colour	ZEICH. NR.		=03	
				Bearb.	B. Freitag						+	
				Gepr.					ART. NR.	PROJEKT :	Bl.	2
Zustand	Änderung	Datum	Name	Norm		Urspr. / Ers. f. / Ers. d.		10303254	SHE\007\SCW\BP\BP8800D\10303254		3 Bl.	

PROPRIETARY DATA. COMPANY CONFIDENTIAL. ALL RIGHTS RESERVED.  
 AT THE DISCRETION OF SCHWING, ALL RIGHTS ARE RESERVED.  
 CONFIDADO COMO SECRETO INDUSTRIAL. NOS RESERVAMOS TODOS LOS DERECHOS.

WEITERGABE SOWIE VERWELTZLITUNG DIESER UNTERLAGE, VER-  
 MENTUNG UND MITTEILUNG IHRES INHALTES NICHT GESTATET. SOWEIT  
 MÖGLICH SIND ALLE RECHTE VORBEHALTEN. INSBESON-  
 DERE: F&R DEN FALL DER PATENTIERTEILUNG ODER GEM-EINTRAGUNG

SYMBOL	ERKLÄRUNG	EXPLANTATI ON	EXPLI CATI ON
	Betonpumpe r ckw.	CONCRETE PUMP REVERSE OPERATI ON	INVERSI ON DE LA POMPE A BETON
	Betonpumpe vorw., r.	CONCRETE PUMP PUMPI NG	POMPAGE DE LA POMPE A BETON
	R ttler	VI BRATOR	VI BREUR
	R hrwerk	AGI TATOR	AGI TATEUR
	Nahbedi enung	LOCKAL CONTROL	COMMANDE DI RECTE
	Fernbedi enung	REMOTE CONTROL	TELECOMMANDE

Datum		23. 06. 2006		SP 8800 D-Antrieb 400KW		<b>SCHWING</b>	Symbol legende symbol legend	ZEICH. NR.		=03			
Bearb.		B. Freitag		Deutz TCD2015V08				ART. NR.		PROJEKT :		Bl. 3	
Gepr.								10303254		SHE\007\SCW\BP\BP8800D\10303254		3 Bl.	
Zustand	Änderung	Datum	Name	Norm	Urspr. / Ers. f. / Ers. d.								

PROPRIETARY DATA, COMPANY CONFIDENTIAL - ALL RIGHTS RESERVED.  
 COMUNITARIAMENTE SECONDO I DIRITTI DI PROPRIETÀ INTELLETTUALE E I DIRITTI DI  
 COMUNICAZIONE. SEGRETO INDUSTRIALE. CONFIDADO COMO SEGRETO INDUSTRIAL. NOS RESERVAMOS TODOS LOS DERECHOS.

WEITERGABE SOWIE Vervielfältigung DIESER UNTERLAGE, VER-  
 WECHSLUNG ODER MITTEILUNG IHRES INHALTES NICHT GESTATET. SOWEIT  
 NÖTIG, SIND ALLE RECHTE VORBEHALTEN. INSBESON-  
 DERE FÜR DEN FALL DER PATENTIERUNG ODER EINER INFRAGE-  
 GEHT.



				Datum	23. 03. 2007	SP 8800 D-Antrieb 400KW Deutz TCD2015V08	<b>SCHWING</b> Front	ZEICH. NR.		=04		
				Bearb.	B. Frei tag			ART. NR.		10303254	PROJEKT :	SHE\007\SCW\BP\BP8800D\10303254
				Gepr.				Bl. 1		3		
Zustand	Znderung	Datum	Name	Norm	Urspr. / Ers. f. / Ers. d.							

PROPRIETARY DATA, COMPANY CONFIDENTIAL - ALL RIGHTS RESERVED.  
 A T T I R E D E S E C R E T O R E S E R V A D O S D O C U M E N T O S E S T A T I T O S.  
 CONFIDADO COMO SECRETO INDUSTRIAL. NOS RESERVAMOS TODOS LOS DERECHOS.

WEITERGABE SOWIE Vervielfältigung DIESER UNTERLAGE, VER-  
 MEGUNG UND MITTEILUNG IHRES INHALTES NICHT GESTATET. SOWEIT  
 NÖTIG, AN DIE FÜR DIE VERWIRTLICHUNG DER ANGELEGENHEITEN  
 BELIENEN ZU SCHADENSABWEHR ALLE RECHTE VORBEHALTEN. INSBESON-  
 DERERE FÜR DEN FALL DER PATENTVERTEILUNG ODER GEM-EINTRAGUNG

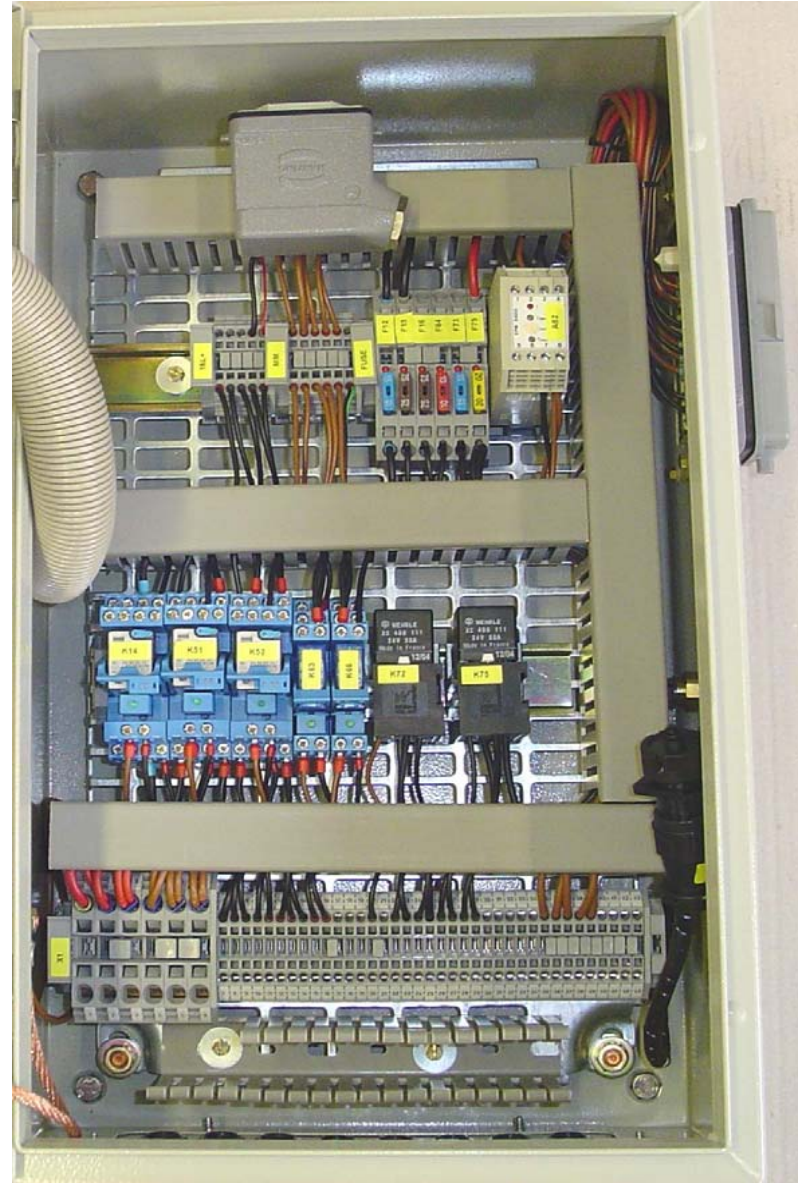

		Datum		01.09.2006	SP 8800 D-Antrieb 400KW		ZEICH. NR.		=04		
		Bearb.		B. Freitag	Deutz TCD2015V08		ART. NR.		+		
		Gepr.					10303254		PROJEKT :		
Zustand	Änderung	Datum	Name	Norm	Urspr. / Ers. f. / Ers. d.		SHE\007\SCW\BP\BP8800D\10303254		Bl. 2		
								10303254		3 Bl.	



Montageplatte  
 in si de

PROPRIETARY DATA, COMPANY CONFIDENTIAL. ALL RIGHTS RESERVED.  
 COMPTON SECRET DE RECARRE SE LOS DROITS DE SERVOIS  
 COMMUNICATIONS SE RECARRE SE LOS DROITS DE SERVOIS  
 CONFIDADO COMO SECRETO INDUSTRIAL. NOS RESERVAMOS TODOS LOS DERECHOS.

WEITERGABE SOWIE VERWELTZLUNG DIESER UNTERLAGE, VER-  
 RECHTUNG UND VERTREIBUNG IHRES UNTERNEHMENS, SOWIE  
 NACHRICHTEN, VERBREITUNG, VERWIRTLICHUNG, VERWIRTLICHUNG  
 PELLICHTEN ZU SCHADENSATZ ALLE RECHTE VORBEHALTEN. INSBRE-  
 SONDERE F&R DEN FALL DER PATENTERTUELLUNG ODER GIM-ENTRANGUNG



				Datum	24. 11. 2006	SP 8800 D-Antrieb 400KW Deutz TCD2015V08	<b>SCHWING</b>	Fernbedien ung remote control	ZEI CH. NR.	=04
				Bearb.	B. Frei tag				ART. NR.	10303254
Zustand	Znderung	Datum	Name	Norm		Urspr. / Ers. f. / Ers. d.				Bl . 3 3 Bl



PROPRIETARY DATA, COMPANY CONFIDENTIAL. ALL RIGHTS RESERVED.  
 COMULI TIRE O SECRETO DE INGENIERIA DE LOS DISEÑOS Y SERVICIOS  
 CONFIDADO COMO SECRETO INDUSTRIAL. NOS RESERVAMOS TODOS LOS DERECHOS.

WEITERGABE SOWIE Vervielfältigung dieser Unterlage, Ver-  
 breitung und Vervielfältigung dieses Inhaltes nicht gestattet. SOWEIT  
 MÖGLICH SIND, WIRD DIESER DOKUMENT VORBEREITUNG UND INSE-  
 RATIONEN ZUM SCHUTZ ALLE RECHTE VORBEHALTEN. INSE-  
 SONDERE FÜR DEN FALL DER PATENTIERUNG ODER EINERLEITUNG



-F14 -F13



-S37  
-B23

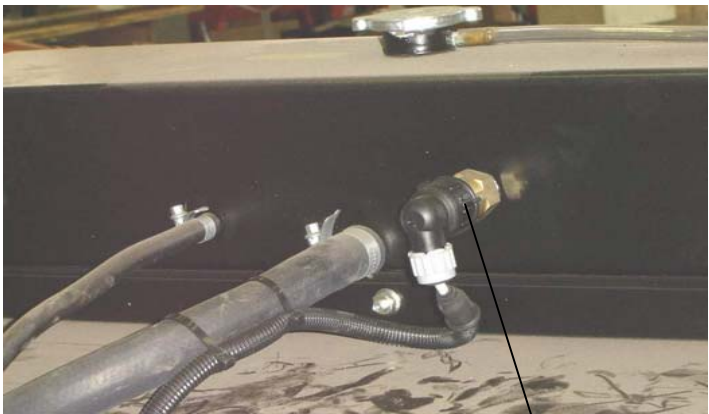

-B44



-S23

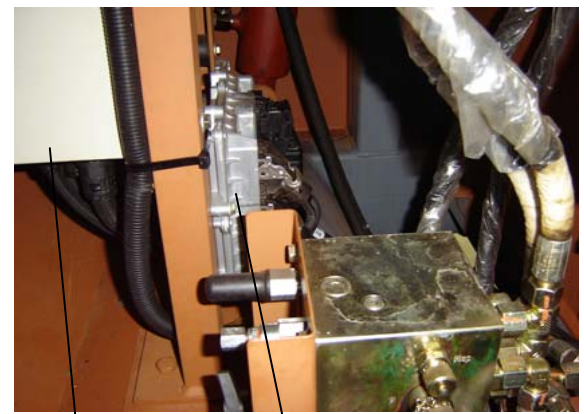

Bedienpult control panel  
-A32 EMR

		Datum		24. 11. 2006	SP 8800 D-Antrieb 400KW		<b>SCHWING</b> Oertli chkei ten on site	ZEI CH. NR.		=05
		Bearb.		B. Frei tag	Deutz TCD2015V08			ART. NR.		10303254
		Gepr.			Urspr. / Ers. f. / Ers. d.			PROJEKT :		SHE\007\SCW\BP\BP8800D\10303254
Zustand	Znderung	Datum	Name	Norm					Bl .	1
										2 Bl

A  
B  
C  
D  
E  
F

PROPRIETARY DATA, COMPANY CONFIDENTIAL. ALL RIGHTS RESERVED.  
 A TITRE DE SECRET INDUSTRIEL, TOUS DROITS RÉSÉRVÉS.  
 COMERCIAL SECRET INDUSTRIAL. TODOS LOS DERECHOS RESERVADOS.  
 CONFIDADO COMO SECRETO INDUSTRIAL. NOS RESERVAMOS TODOS LOS DERECHOS.

WEITERGABE SOWIE Vervielfältigung dieser Unterlage, Ver-  
 breitung und Mitteilung ihres Inhaltes ist gestattet, soweit  
 nicht ausdrücklich anders bestimmt ist. Es ist jedoch  
 von jeder Art von Nachahmung, Nachdruck, Vervielfäl-  
 tigung, Verbreitung, auch auszugsweise, abzurück-  
 zulegen. Die Rechte vorbehalten. INSBESON-  
 DERE: FÜR DEN FALL DER PATENTIERUNG ODER EIN-  
 TRAGUNG



-Y65 -Y64



-B24 -S75 -Y83 -Y65



-Y86  
-Y85



-Y63

		Datum 29. 11. 2006		SP 8800 D-Antrieb 400KW		ZEICH. NR. =05	
		Bearb. B. Freitag		Deutz TCD2015V08		+	
		Gepr.		<b>SCHWING</b>		ART. NR. 10303254	
Zustand		Name		Urspr. / Ers. f. / Ers. d.		PROJEKT : SHE\007\SCW\BP\BP8800D\10303254	
Änderung		Datum				Bl. 2	
						2 Bl.	

PROPRIETARY DATA, COMPANY CONFIDENTIAL - ALL RIGHTS RESERVED.  
 COMPTON SECRET - CONFIDENTIAL - LOS DERECHOS RESERVADOS.  
 CONFIDANTO COMO SEGRETO INDUSTRIAL. NOS RESERVAMOS TODOS LOS DERECHOS.

WEITERGABE SOWIE VERVIelfALTIGUNG DIESER UNTERLAGE - VER-  
 BIEGUNG UND MITTEILUNG IHRES IMPRESARIATES IST NICHT GESTATET. SOWEIT  
 NACHRECHTLICH KEINE SONSTIGEN ANSPRUCHE ERHEBEN SIND, WIRD  
 FÜR ALLE RECHTE VORBEHALTEN. INSBESONDERE FÜR DEN FALL DER PATENTIERUNG ODER EINERLEITUNG.

F

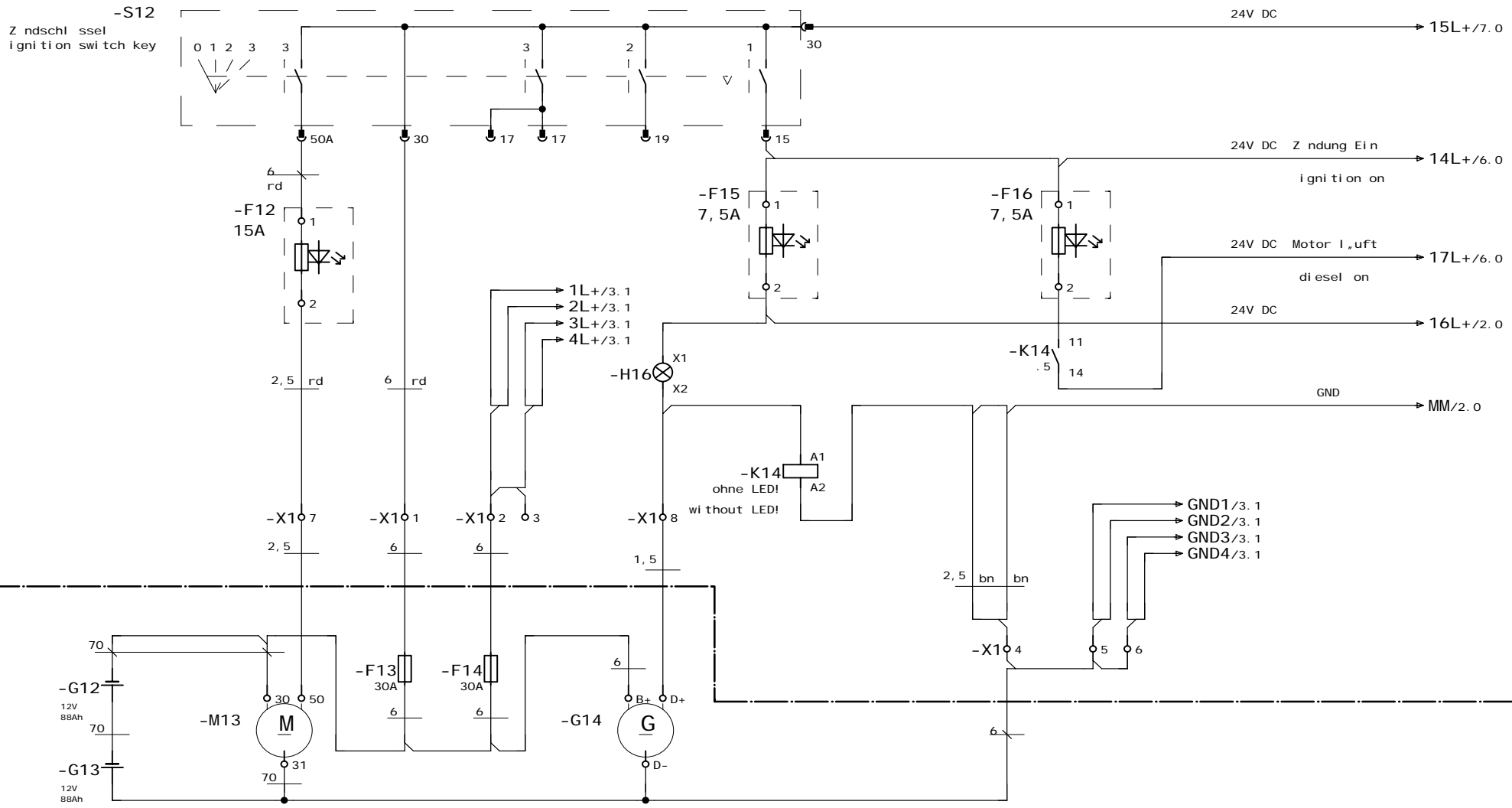

Batterie  
 2\*12V/88Ah  
 battery

Anlasser  
 24V/5, 4KW  
 starter

Licht-  
 maschine  
 28V/55A  
 alternator

11 - 14 .7  
 21 - 24 7.5  
 31 - 34 6.3

Datum		23.03.2007	SP 8800 D-Antrieb 400KW		Motorfunktionen diesel functions	ZEICH. NR.		=10
Bearb.		B. Freitag	Deutz TCD2015V08			ART. NR.	PROJEKT :	Bl. 1
Gepr.			Urspr. / Ers. f. / Ers. d.		10303254	SHE\007\SCW\BP\BP8800D\10303254	9 Bl.	

PROPRIETARY DATA, COMPANY CONFIDENTIAL - ALL RIGHTS RESERVED.  
 CONFIDENTIAL - SECRET - REQUIERE LOS DERECHOS DE SER  
 CONFIDADO COMO SECRETO INDUSTRIAL. NOS RESERVAMOS TODOS LOS DERECHOS.

WETTERGABE SOWIE VERWETZELZUGUNG DIESER UNTERLAGE. VER-  
 WECHSELUNG UND MITTEILUNG IHRES ANHALTES NICHT GESTATET. SOWEIT  
 NOTWENDIG, SIND ALLE RECHTE VORBEHALTEN. INSBE-  
 SONDERE FÜR DEN FALL DER PATENTIERUNG ODER EINERLEITUNG.

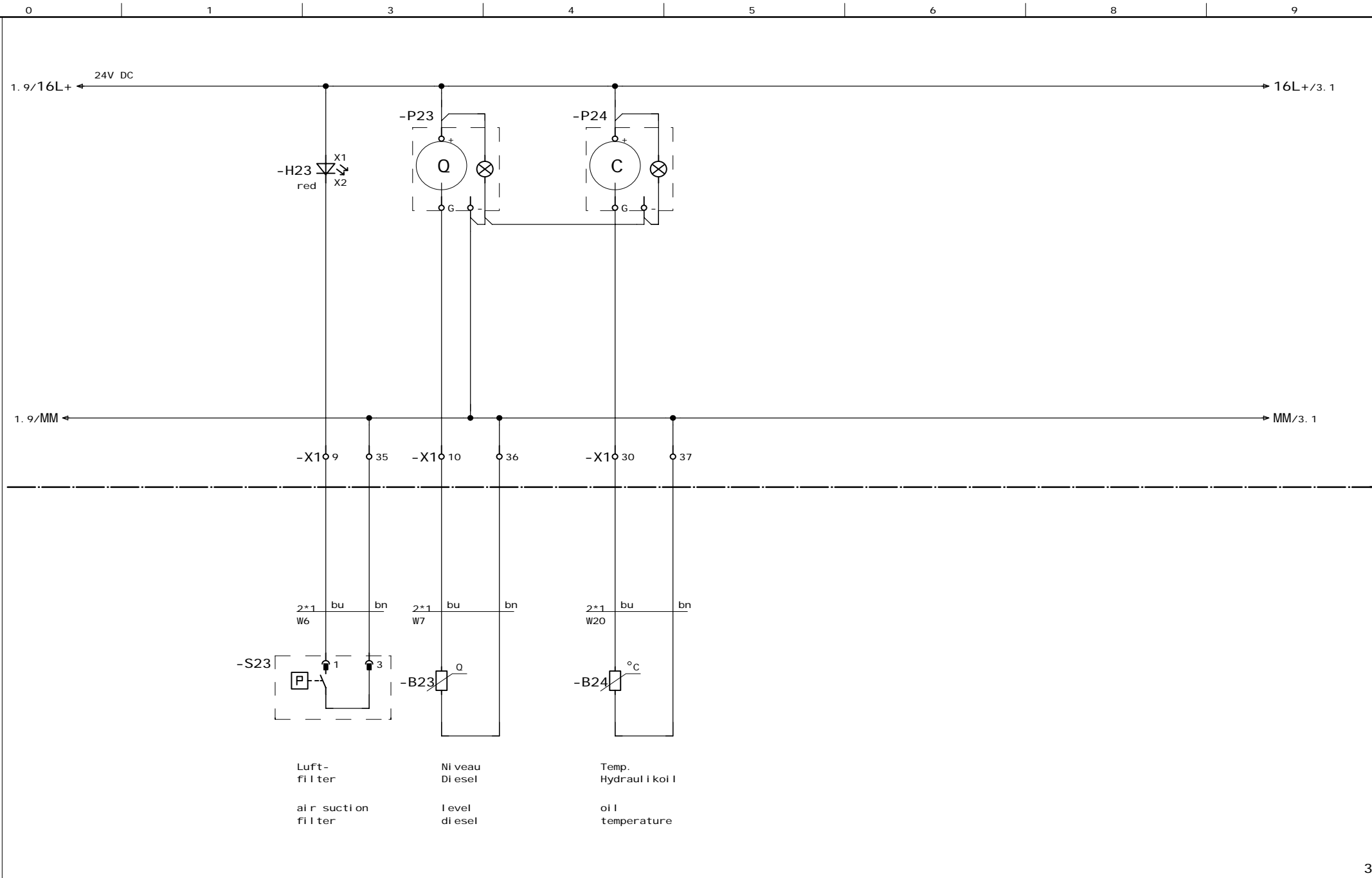

Luft-  
 filter  
 air suction  
 filter  
 Ni veau  
 Di esel  
 level  
 di esel  
 Temp.  
 Hydraul i koi l  
 oil  
 temperate

				Datum	23. 03. 2007	SP 8800 D-Antrieb 400KW Deutz TCD2015V08	<b>SCHWING</b>	Motorfunktionen di esel functi ons	ZEI CH. NR.		=10			
				Bearb.	B. Frei tag						+			
				Gepr.				ART. NR.		10303254	PROJEKT :	SHE\007\SCW\BP\BP8800D\10303254	Bl .	2
Zustand	Znderung	Datum	Name	Norm	Urspr. / Ers. f. / Ers. d.								9	Bl



PROPRIETARY DATA, COMPANY CONFIDENTIAL - ALL RIGHTS RESERVED.  
 COMPTON DE SECRETO INDUSTRIAL. LOS DERECHOS RESERVADOS.  
 CONFIDADO COMO SECRETO INDUSTRIAL. NOS RESERVAMOS TODOS LOS DERECHOS.

WEITERGABE SOWIE VERWERTUNG DIESER UNTERLAGE - VER-  
 WEHRUNG UND MITTEILUNG IHRES INHALTES NICHT GESTATET. SOWEIT  
 NÖTIG, AN DIE FÜR DIE VERWERTUNG ZULASSIGEN BEFUGTEN  
 PERSÖNLICHEN ZU SCHÜBENSATZ. ALLE RECHTE VORBEHALTEN. INSE-  
 SONDERE FÜR DEN FALL DER PATENTIERUNG ODER EINERLEITUNG

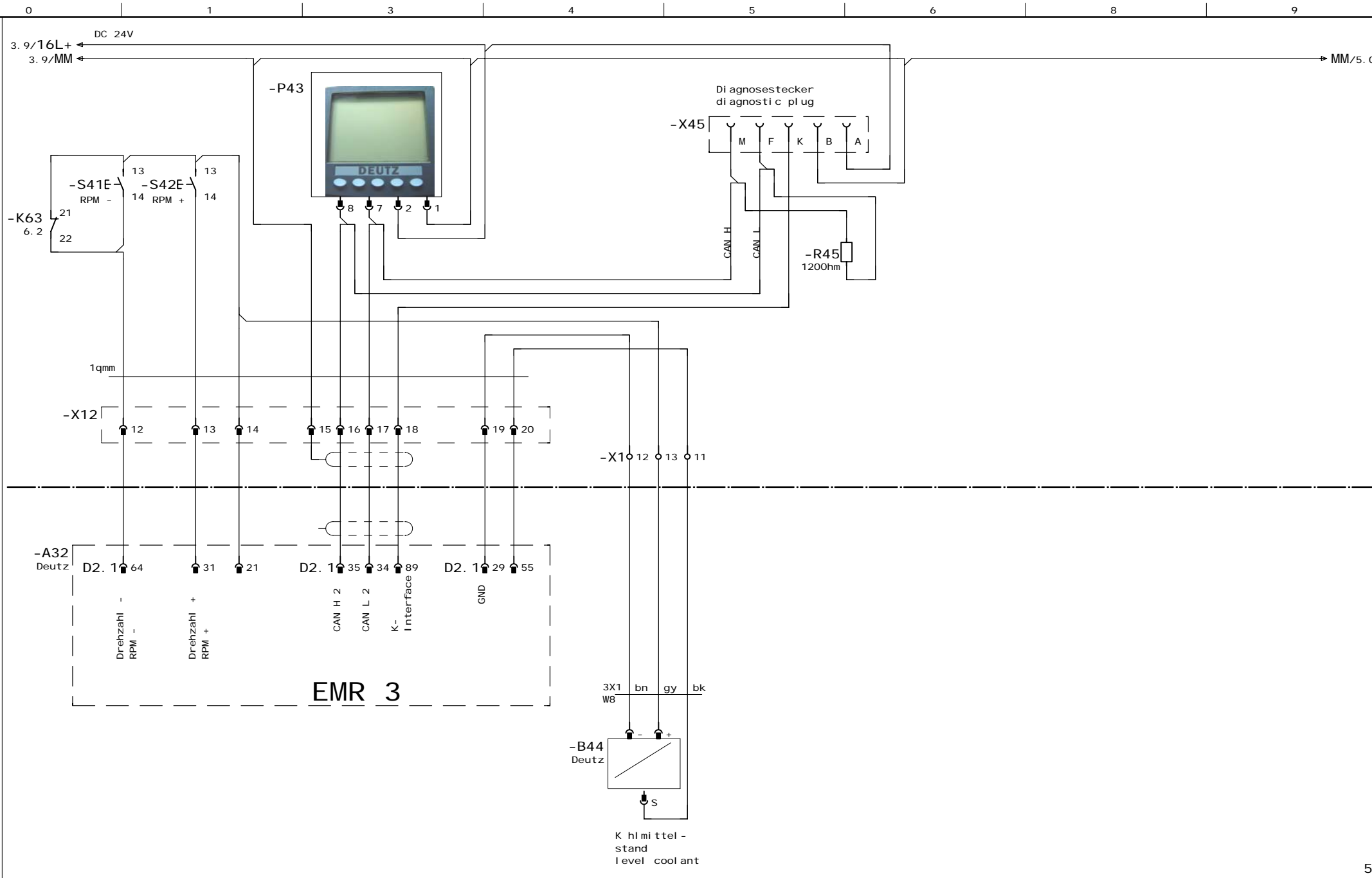

				Datum	16. 05. 2007	SP 8800 D-Antrieb 400KW Deutz TCD2015V08	<b>SCHWING</b>	EMR Modul	ZEICH. NR.		=10	
				Bearb.	B. Freitag				ART. NR.		10303254	Bl. 4
				Gepr.					PROJEKT :		SHE\007\SCW\BP\BP8800D\10303254	9 Bl.
Zustand	Änderung	Datum	Name	Norm	Urspr. / Ers. f. / Ers. d.							

PROPRIETARY DATA, COMPANY CONFIDENTIAL. ALL RIGHTS RESERVED.  
 COMPTON ITRE D. SECRETO INDUSTRIAL. LOS DERECHOS DE SERVICIO  
 COMUNICACIONES. CONFIDADO COMO SECRETO INDUSTRIAL. NOS RESERVAMOS TODOS LOS DERECHOS.

WETTERGABE SOWIE VERTEILZÜGUNG DIESER UNTERLAGE. VER-  
 BEFUGUNG MITTELTEILUNG IHRES IMPALES (OHNE GESTÄTTIGT). SOWEIT  
 NACHSCHREIBEN. WENN SIE DIESE UNTERLAGE MITTELTEILUNG  
 PFLICHTEN ZU SCHADENSATZ. ALLE RECHTE VORBEHALTEN. LINSRE-  
 SONDERE FÜR DEN FALL DER PATENTURTEILUNG ODER GEMEINUTZUNG

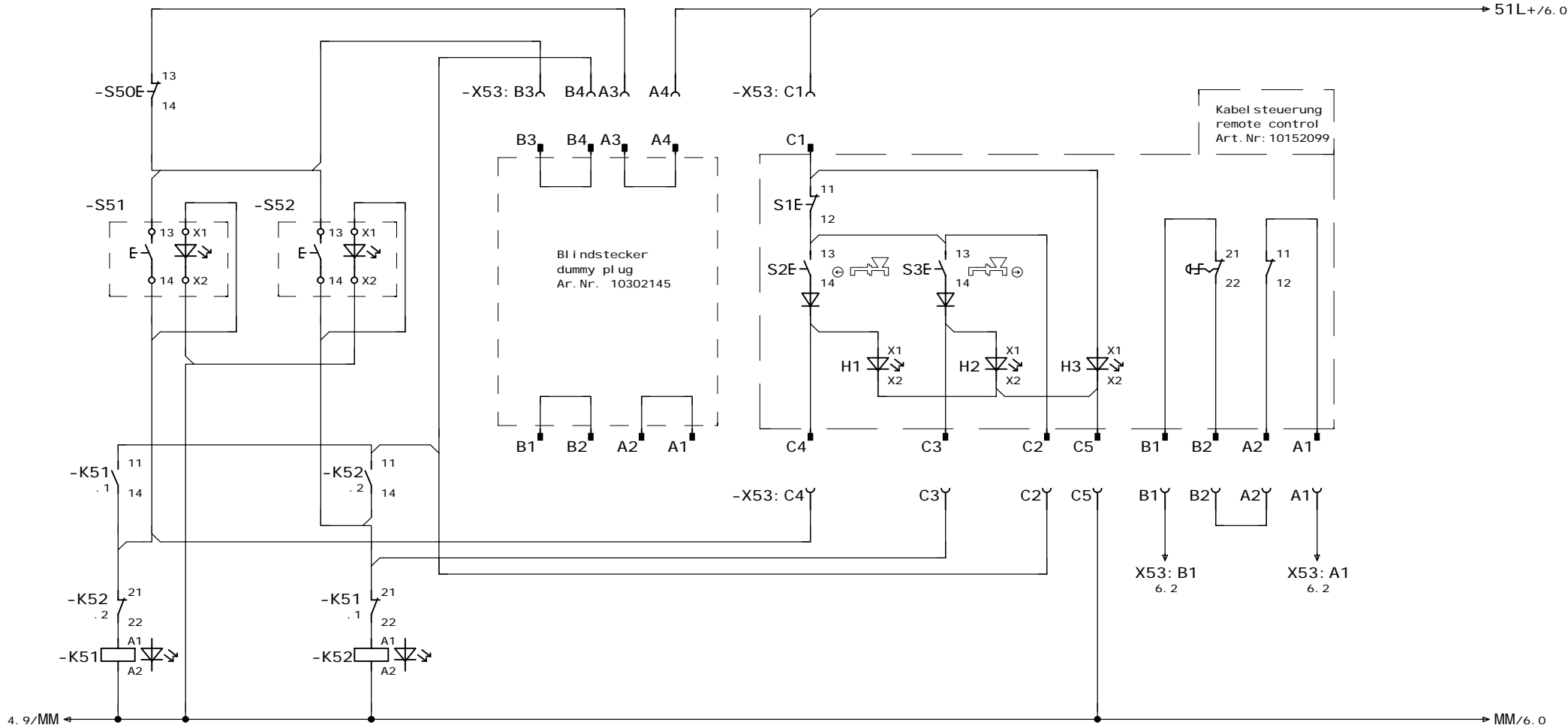

11 - 14	.1	11 - 14	.2
21 - 22	.2	21 - 22	.1
41 - 44	8.5	31 - 34	7.1
		41 - 44	8.6

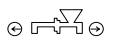

				Datum	24. 11. 2006	SP 8800 D-Antrieb 400KW Deutz TCD2015V08	<b>SCHWING</b>	Kabelsteuerung cable control	ZEICH. NR.		=10		
				Bearb.	B. Freitag				ART. NR.		10303254	PROJEKT :	SHE\007\SCW\BP\BP8800D\10303254
				Gepf.									Bl. 5
Zustand	Änderung	Datum	Name	Norm	Urspr. / Ers. f. / Ers. d.						9 Bl.		

PROPRIETARY DATA, COMPANY CONFIDENTIAL - ALL RIGHTS RESERVED.  
 CONFIDENTIAL / SECRET / REQUIERE LOS DERECHOS DE SERVICIO  
 CONFIDENTIAL / SECRET / REQUIERE LOS DERECHOS DE SERVICIO  
 CONFIDADO COMO SEGRETO INDUSTRIAL. NOS RESERVAMOS TODOS LOS DERECHOS.

WETTERGABE SOWIE VERTIEFLZÜGUNG DIESER UNTERLAGE. VER-  
 MITUNG UND MITTEILUNG IHRES IMPRESARIATS GEGEN FÜR SOWEIT  
 WÄRMUNG UND MITTEILUNG IHRES IMPRESARIATS GEGEN FÜR SOWEIT  
 PELLICHTEN ZU SCHADENSATZ ALLE RECHTE VORBEHALTEN. INSE-  
 SONDERE FÜR DEN FALL DER PATENTIERTEILUNG ODER GEMEINTRAGUNG

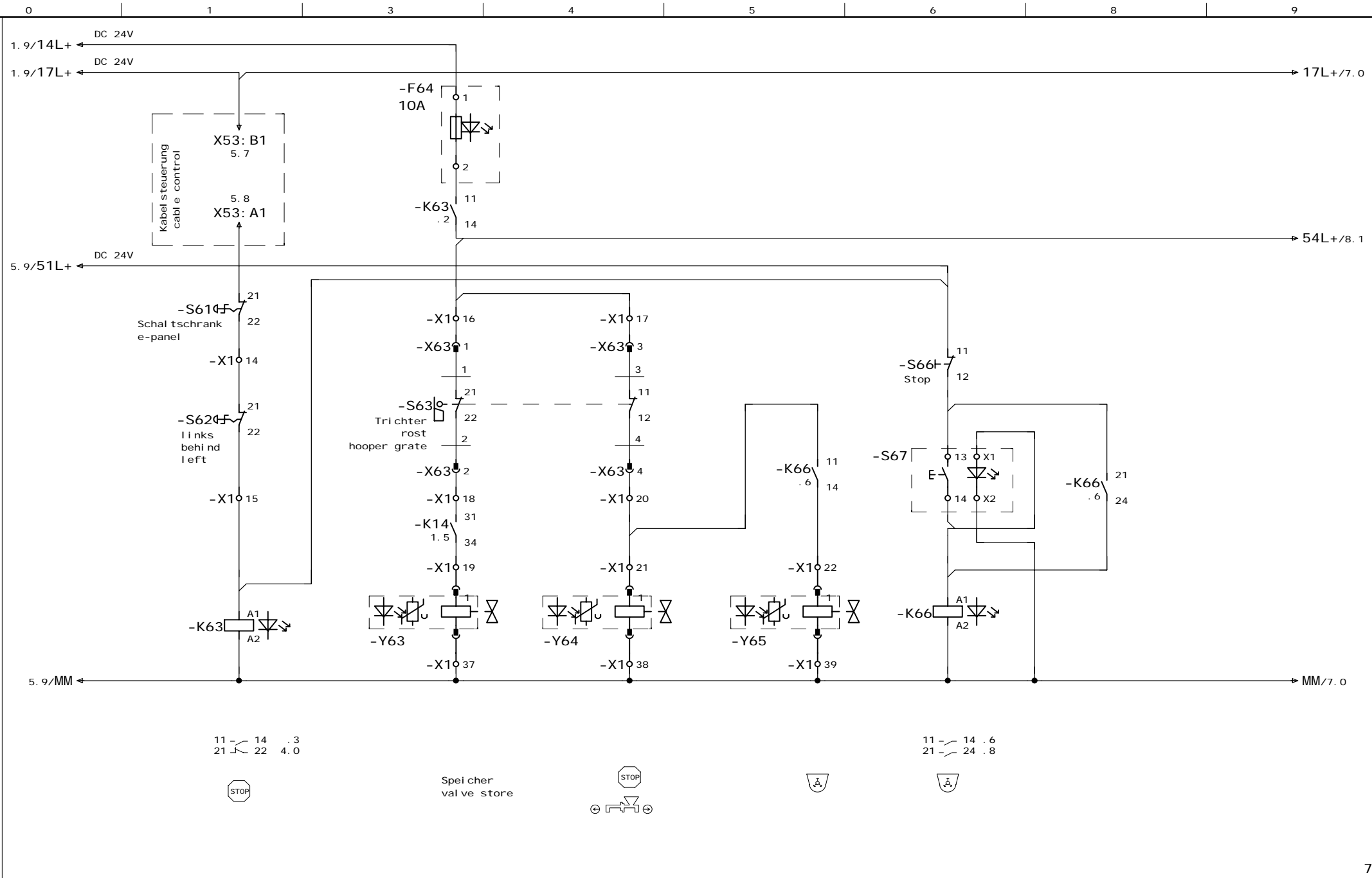

11 - 14 . 3  
21 - 22 4.0

11 - 14 . 6  
21 - 24 . 8

Speicher  
valve store

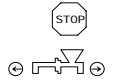

				Datum	23.03.2007	SP 8800 D-Antrieb 400KW Deutz TCD2015V08	<b>SCHWING</b>	Betonpumpe/R hrwerk CP / agitator	ZEICHN. NR.		=10
				Bearb.	B. Freitag				ART. NR.		10303254
				Gepr.		Urspr. / Ers. f. / Ers. d.		PROJEKT :	SHE\007\SCW\BP\BP8800D\10303254		Bl. 6
Zustand	Änderung	Datum	Name	Norm						9 Bl.	



PROPRIETARY DATA, COMPANY CONFIDENTIAL. ALL RIGHTS RESERVED.  
 COMPTON IT TRE DE SECRETO INDUSTRIAL. TODOS LOS DERECHOS RESERVADOS.  
 COMMUNICATIONS AND INFORMATION TECHNOLOGIES DIVISION  
 CONFIDADO COMO SECRETO INDUSTRIAL. NOS RESERVAMOS TODOS LOS DERECHOS.

WEITERGABE SOWIE VERTEILZUGUNG DIESER UNTERLAGE, VER-  
 MITTLUNG UND ANWENDEUNG IHRES INHALTES NICHT GESTATET. SOWEIT  
 NACHTRÄGLICH KEINE SONSTIGEN ANZEICHEN FÜR PATENT-  
 RECHTSSCHUTZ SIND, WIRD KEIN ANSPRUCH AUF PATENT-  
 RECHTSSCHUTZ FÜR DIESE UNTERLAGE ERHEBEN. KEINE  
 VERANTWORTUNG FÜR SCHADENSANSPRÜCHE, DIE AUS DER  
 ANWENDEUNG DIESER UNTERLAGE ERHEBEN WERDEN KÖNNEN.  
 SONDERSERE FÜR DEN FALL DER PATENTVERTEILUNG ODER EIN-  
 TRAGUNG

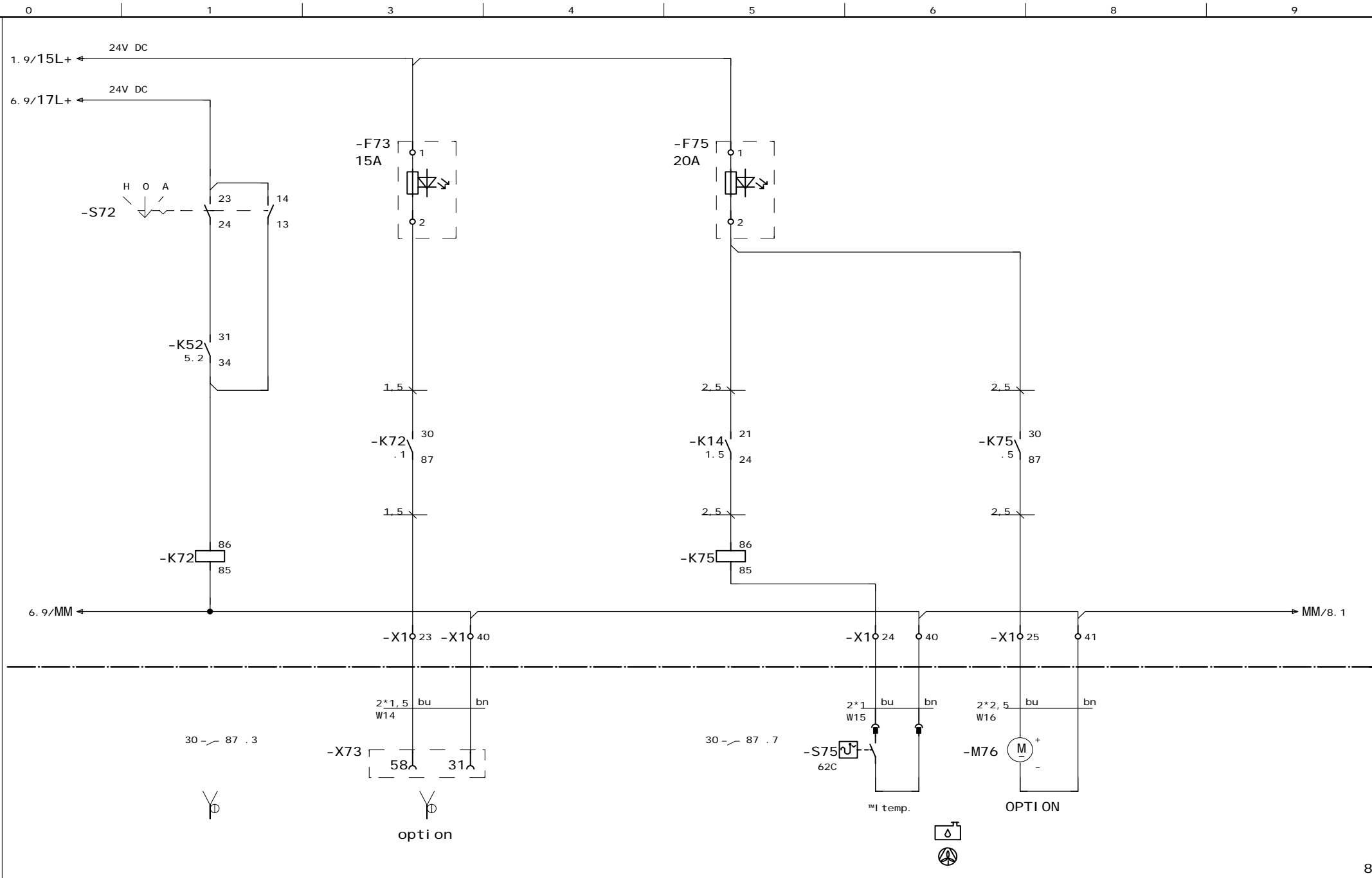

Datum		23.03.2007		SP 8800 D-Antrieb 400KW		ZEICH.NR.		=10	
Bearb.		B. Freitag		Deutz TCD2015V08		ART. NR.		+	
Gepr.				<b>SCHWING</b>		PROJEKT :		Bl. 7	
Zustand		Änderung		Urspr. / Ers. f. / Ers. d.		10303254		SHE\007\SCW\BP\BP8800D\10303254	
								9 Bl.	











PROPRIETARY DATA, COMPANY CONFIDENTIAL - ALL RIGHTS RESERVED.  
 CONFIDENTIAL - SECRET - PROPRIETARIO - LOS DERECHOS RESERVADOS.  
 CONFIDENTIAL - SECRET - PROPRIETARIO - LOS DERECHOS RESERVADOS.  
 CONFIDADO COMO SECRETO INDUSTRIAL. NOS RESERVAMOS TODOS LOS DERECHOS.

WEITERGABE SOWIE Vervielfältigung dieser Unterlage, Ver-  
 wertung und Mitteilung ihres Inhaltes ist gestattet, soweit  
 nicht ausdrücklich anders besprochen ist.  
 PELICHTEN ZU SCHADENSATZ ALLE RECHTE VORBEHALTEN. INSBRE-  
 SONDERE F&R DEN FALL DER PATENTERTÜLLUNG ODER Gm-EINTRAGUNG

Bedienpult  
 electro panel

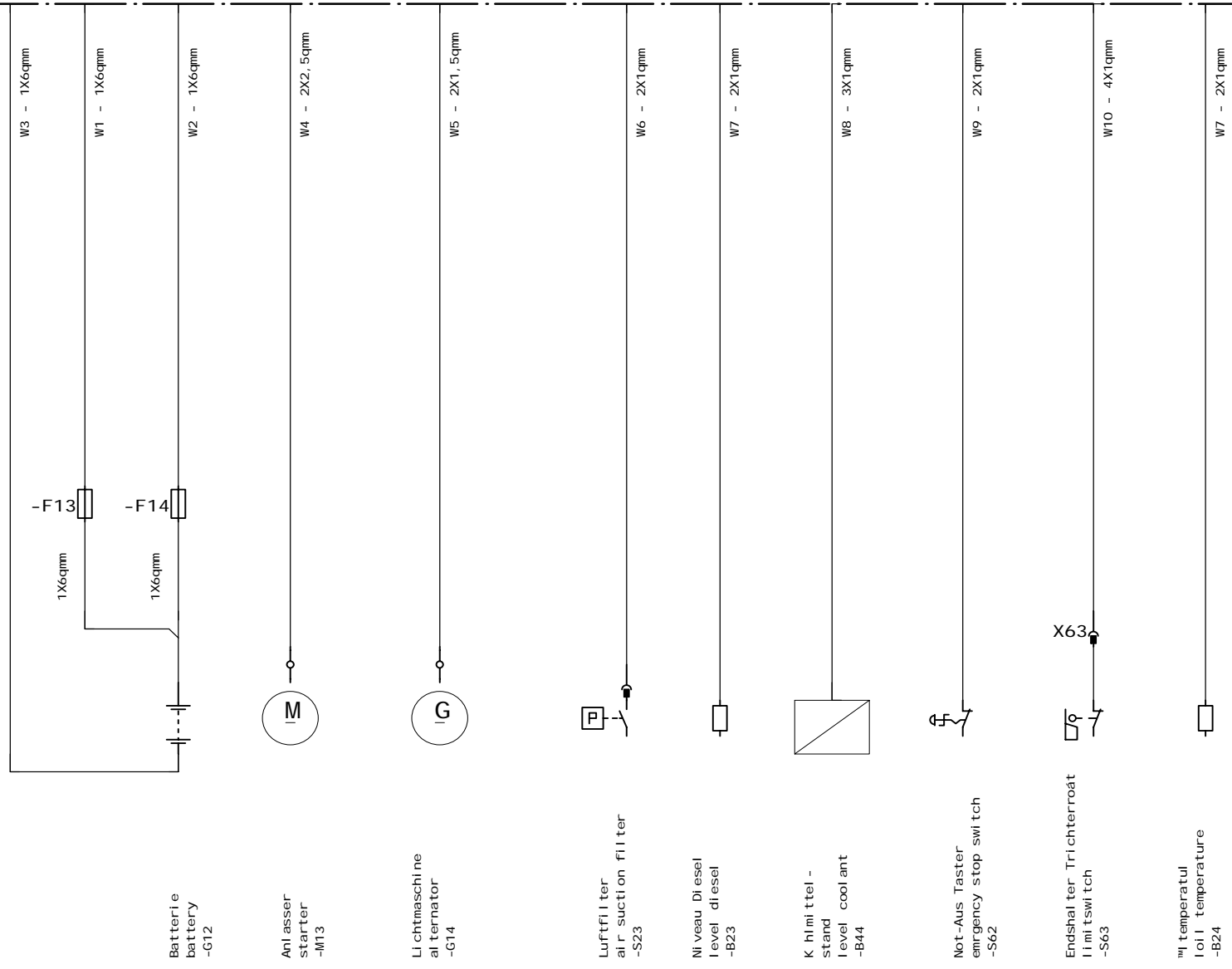

Zustand	Änderung	Datum	Name	Norm

Datum	17. 01. 2007
Bearb. Gepr.	B. Freitag
SP 8800 D-Antrieb 400KW Deutz TCD2015V08	
Urspr. / Ers. f. / Ers. d.	



Leitungsplan  
 line diagram

ZEICH. NR.		=70
ART. NR.		+
10303254	PROJEKT :	
SHE\007\SCW\BP\BP8800D\10303254		Bl. 1
		3 Bl.

PROPRIETARY DATA, COMPANY CONFIDENTIAL - ALL RIGHTS RESERVED.  
 CONFIDENTIAL - ALL RIGHTS RESERVED.  
 CONFIDENTIAL - ALL RIGHTS RESERVED.  
 CONFIDENTIAL - ALL RIGHTS RESERVED.

WEITERGABE SOWIE VERWELFÄLTIGUNG DIESER UNTERLAGE, VER-  
 MEFUNG UND MITTEILUNG IHRES INHALTES NICHT GESTÄTTET. SOWEIT  
 NÖTIG, SIND DIESE VORBEHALTEN UND NACHRICHTEN IN ÜBER-  
 EINSTIMMUNG MIT DEN VORGESCHRIBENEN VERFAHREN UND  
 VERFAHREN ZU SCHADENSABWEHR, ALLE RECHTE VORBEHALTEN. INSON-  
 DERERE FÜR DEN FALL DER PATENTIERUNG ODER EINER ANDEREN RECHTS-  
 SCHRITZUNG.

Bedienpult  
 electro panel

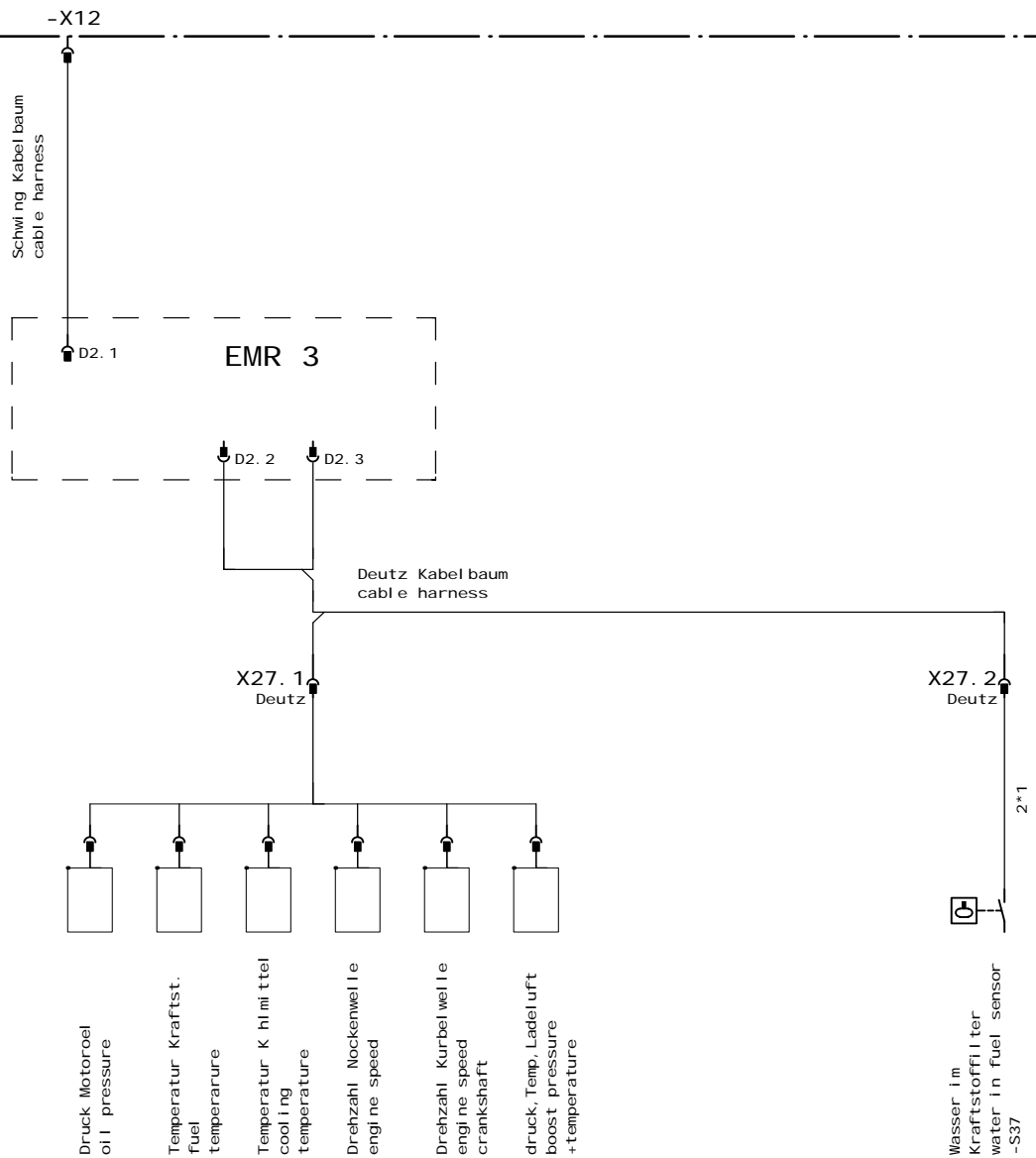

Datum	24. 11. 2006
Bearb.	B. Frei tag
Gepr.	
Zustand	Znderung
Datum	
Name	
Norm	

SP 8800 D-Antrieb 400KW  
 Deutz TCD2015V08  
 Urspr. / Ers. f. / Ers. d.



Leitungsplan  
 line diagram

ZEICH. NR.		=70
ART. NR.		+
10303254	PROJEKT :	
SHE\007\SCW\BP\BP8800D\10303254		Bl. 2
		3 Bl.



PROPRIETARY DATA, COMPANY CONFIDENTIAL. ALL RIGHTS RESERVED.  
 CONFIDENTIAL. ALL RIGHTS RESERVED.  
 CONFIDENTIAL. ALL RIGHTS RESERVED.  
 CONFIDENTIAL. ALL RIGHTS RESERVED.  
 CONFIDENTIAL. ALL RIGHTS RESERVED.

WEITERGABE SOWIE VERWELFZÜGUNG DIESER UNTERLAGE, VER-  
 MÜHRUNG UND MITTEILUNG DIESER UNTERLAGE IST GEGENSTÄNDLICH DER RECHTSSCHUTZ-  
 UND VERWELFZÜGUNG DIESER UNTERLAGE. SOWEIT  
 RECHTSSCHUTZ UND VERWELFZÜGUNG DIESER UNTERLAGE  
 BEZÜGLICH ZUSÄTZLICHER RECHTSSCHUTZ UND VERWELFZÜGUNG  
 BEZÜGLICH ZUSÄTZLICHER RECHTSSCHUTZ UND VERWELFZÜGUNG  
 BEZÜGLICH ZUSÄTZLICHER RECHTSSCHUTZ UND VERWELFZÜGUNG  
 BEZÜGLICH ZUSÄTZLICHER RECHTSSCHUTZ UND VERWELFZÜGUNG

Bedienpult  
 electro panel

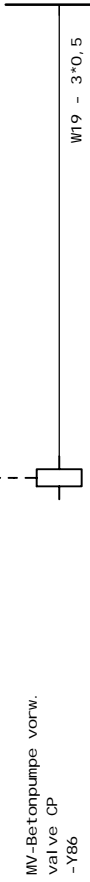
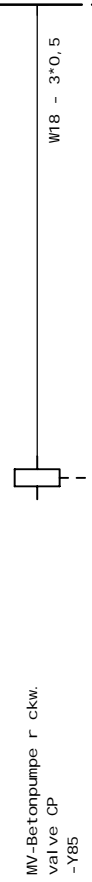
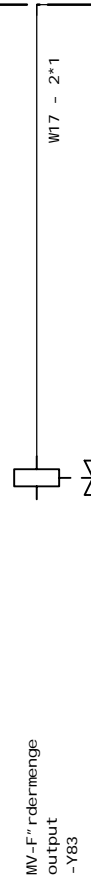
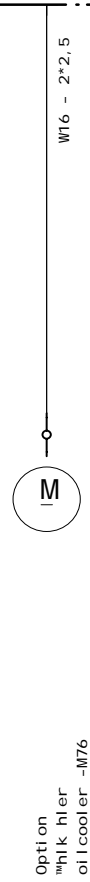
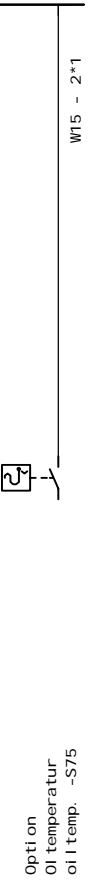
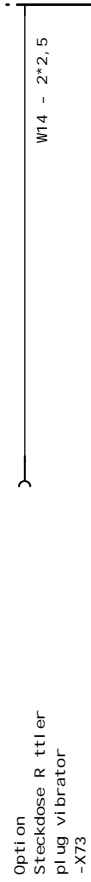
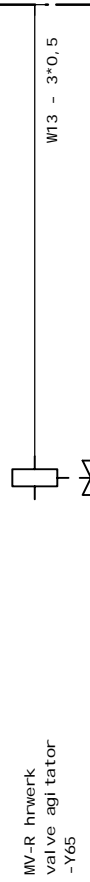
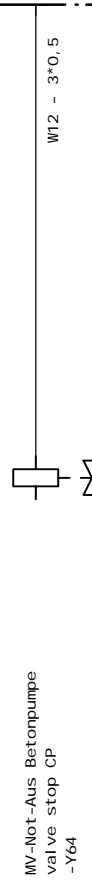
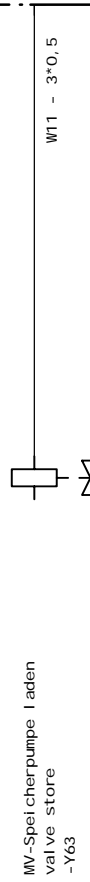
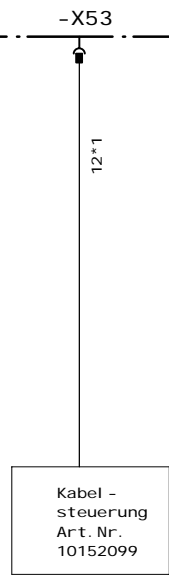

Datum	24. 11. 2006
Bearb.	B. Freitag
Gepr.	
Zustand	Änderung
Datum	
Name	
Norm	

SP 8800 D-Antrieb 400KW  
 Deutz TCD2015V08  
 Urspr. / Ers. f. / Ers. d.



Leitungsplan  
 line diagram

ZEICHEN NR.		=70
ART. NR.		+
10303254	PROJEKT :	Bl. 3
SHE\007\SCW\BP\BP8800D\10303254		3 Bl.