



**SCHWING**

# Electric Schematic

## Vector Control System

S 58 SX, S 61 SX

10198695 r08.08.2008

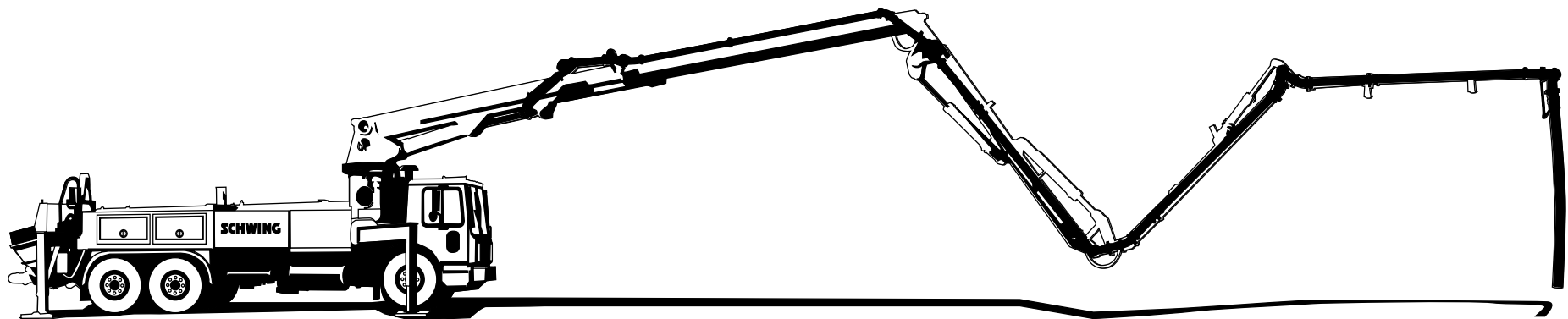

# Ordering Information



## When ordering parts please specify:

- Model and Serial number
- Quantity
- Part number and Description

## Schwing Call Center (Parts & Service)

1-800-328-9635

FAX: (651) 429-2112

6:00 A.M. - 6:00 P.M. (Central Time)

Monday thru Friday

## Schwing Service Department

1-888-292-0262

FAX: (651) 429-2112

8:00 A.M. - 5:00 P.M. (Central Time)

Monday thru Friday

## 24 Hour Service Hotline

1-888-292-0262

Monday thru Saturday

## Branches

Florida.....	1-813-985-8311
Northern California .....	1-925-371-8595
Southern California.....	1-951-681-8076
Georgia.....	1-678-560-9801
Texas .....	1-972-245-5166

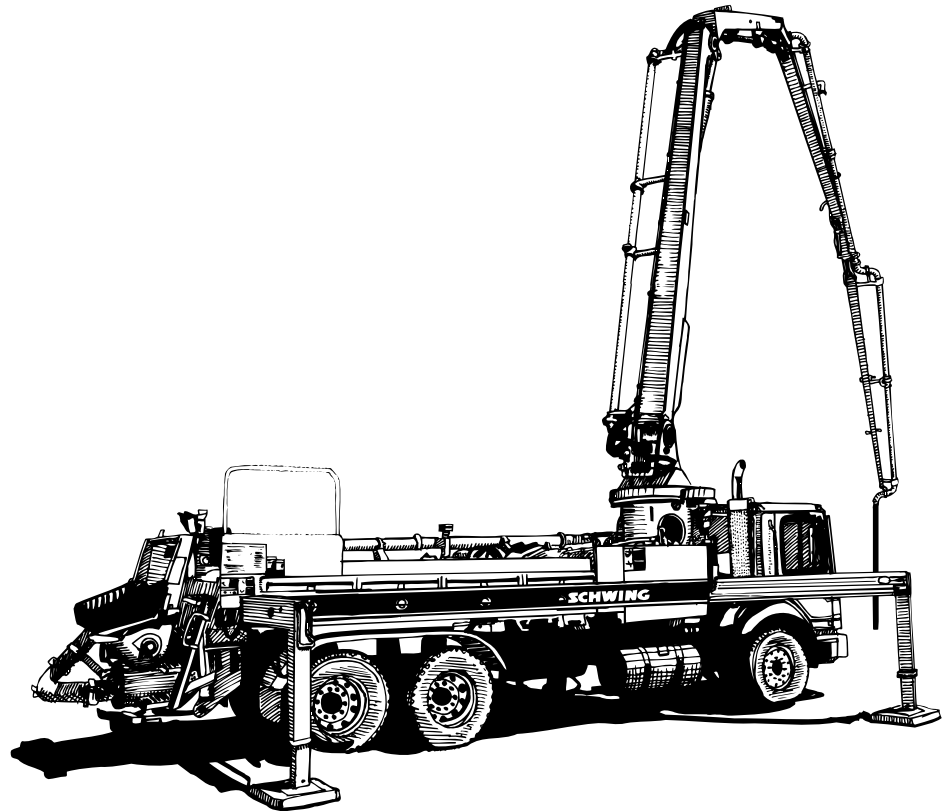



Schaltungsunterlagen / diagrams and charts

Anlage: Schaltungsunterlagen  
 plant: diagrams and charts

Typ: VECTOR  
 type: S61SX USA (12V)

Art.-Nr.: 10198695  
 ID-no.:  
 Zeichnungsnummer: 790017305290  
 drawing-no.:  
 Verzeichnis: EPLAN4\P\SCW\KVM\_UEC\S58\US\10198695  
 directory:  
 Bearbeiter: B. Freitag  
 constructor:  
 Anzahl der Seiten: 64  
 maximum pages:



5	08.08.08	Ft	Datum	08008:2008	VECTOR	<b>SCHWING</b>	cover page	ZEICH.NR.	790017305290	=01		
			Bearb.	B. Freitag	S61SX USA (12V)			ART. NR.	10198695	PROJEKT :	EPLAN4\P\SCW\KVM_UEC\S58\US\10198695	B1. 1
Zustand	Änderung	Datum	Name	Norm	Urspr. / Ers. f. / Ers. d.							1 Bl.

PROPRIETARY DATA, COMPANY CONFIDENTIAL, ALL RIGHTS RESERVED.  
 CONLIE A TITRE DE SECRET D'ENTREPRISE. TOUTS DROITS RESERVES.  
 CONFIDENCIAL DATOS DE LA EMPRESA. TODOS LOS DERECHOS RESERVADOS.  
 CONFIDADO COMO SECRETO INDUSTRIAL. NOS RESERVAMOS TODOS LOS DERECHOS.  
 WEITERGABE SOWIE VERVIELFÄLTIGUNG DIESER UNTERLAGE, VER-  
 MERTUNG UND MITTEILUNG IHRES INHALTES NICHT GESTÄTTET. SOWEIT  
 RECHTLICH MÖGLICH. VERBODEN SIND VERWIRKLICHUNGSGESTÄTTETE  
 PFLICHTEN ZU SCHADENSERSATZ. ALLE RECHTE VORBEHALTEN. INSBESON-  
 DERE FÜR DEN FALL DER PATENTVERLEHUNG ODER OHNEINFRÄHUNG.

PROPRIETARY DATA, COMPANY CONFIDENTIAL, ALL RIGHTS RESERVED.  
 CONLIE A TITRE DE SECRET D'ENTREPRISE, TOUTS DROITS RESERVES.  
 CONFIDENCIAL, DERECHOS RESERVADOS.  
 CONFIDADO COMO SECRETO INDUSTRIAL, NOS RESERVAMOS TODOS LOS DERECHOS.<  
 WEITERGABE SOWIE VERVIELFALTIGUNG DIESEK UNTERLIEBE, VER-  
 MERTUNG UND MITTEILUNG IHRES INHALTES NICHT GESTATET, SOWEIT  
 DIESEK UNTERLIEBE, VERMERTUNG UND MITTEILUNG IHRES INHALTES  
 PFLICHTEN ZU SCHADENSSTIZ, ALLE RECHTE VORBEHALTEN, INSBE-  
 SONDERE FÜR DEN FALL DER PRIENTEFELUNG ODER DR-ENTFÄHRUNG

Seite/page/	Seitenbenennung/naming of the page/
=01/1	cover page
=02/1	page survey
=02/2	page survey
=02/3	page survey
=03/1	oversight groups
=03/2	colour code
=03/3	symbol legend
=03/4	oversight e-devices
=03/5	oversight fuses
=04/1	Front e-panel / front
=04/2	e-panel / plug left side
=04/3	e-panel powerboards
=04/4	e-panel: stop board
=04/5	rear panel
=04/6	gear-switch slew unit
=05/2	position drawing
=10/1	power supply
=10/2	lighting hopper vibrator
=10/3	power output oilcooler, horn, lubrication
=10/4	power control modul
=10/5	emergency stop switch
=10/6	magnetic valve e-stop limit switch hopper
=10/7	intern signal
=10/8	rear panel
=10/9	interface radio/cablecontrol
=10/10	CP limit switch hopper
=10/11	agitator
=10/12	oilfilters, speed PTO
=10/13	boom limit
=10/14	magnetic valve boom

Datum		08011: 2005		VECTOR		page survey		ZEICH. NR.		=02	
Bearb.		B. Freitag		S61SX USA (12V)		<b>SCHWING</b>		790017305290		+	
Gepr.								ART. NR.		B1. 1	
Zustand	Änderung	Datum	Name	Norm	Urspr. / Ers. f. / Ers. d.			10198695		PROJEKT : EPLAN4\P\SCW\KVM_UEC\S58\US\10198695	
										3 B1.	

WEITERGABE SOWIE VERVIelfALTIGUNG DIESEr UNTERLINIE, VER-  
 MERTUNG UND MITTEILUNG IHRES INHALTES NICHT GESTÄTTET. SOWEIT  
 RECHTSGÜLTIG, SIND VERBODEN. VERBODEN SIND AUCH VERBÄNDERUNGEN  
 PFLICHTEN ZU SCHADENSERSATZ. ALLE RECHTE VORBEHALTEN. INSBES-  
 SONDERE FÜR DEN FALL DER PRÄSENTIERUNG ODER DRUCKENTWURFUNG.  
 PROPRIETARY DATA, COMPANY CONFIDENTIAL. ALL RIGHTS RESERVED.  
 CONLIE A TITRE DE SECRET D'ENTREPRISE. TOUTS DROITS RESERVES.  
 CONFADO COMO SECRETO INDUSTRIAL. NOS RESERVAMOS TODOS LOS DERECHOS.

Seite/page/	Seitenbenennung/naming of the page/
=10/15	slewing
=10/16	cleaner system
=10/17	outriggers
=10/18	Option
=10/19	signal interface
=10/20	indication
=10/21	Option concret shut off valve
=15/1	truck light
=16/1	electrical system at the boom
=20/1	interface PM Daisy
=30/1	option lubrication
=30/2	Option 2 lubrication VOGEL
=40/1	Option lighting
=50/1	truck interface MACK-EDC
=50/2	truck interface TOR-EDC
=60_X10/1	plug -X10
=60_X11/1	plug -X11
=60_X12/1	plug -X12
=60_X13/1	plug -X13
=60_X13/2	plug -X13
=60_X14/1	plug -X14
=60_X15/1	plug -X15
=60_X16/1	plug -X16
=60_X16/2	plug -X16
=60_X17/1	plug -X17
=60_X18/1	terminal board -X18
=60_X18/2	terminal board -X18
=60_X100/1	terminal box -X100
=60_X101/1	terminal box -X101
=70/1	line diagram

Datum		08011: 2005		VECTOR		page survey		ZEICH. NR. 790017305290		=02	
Bearb.		B. Freitag		S61SX USA (12V)		<b>SCHWING</b>		ART. NR. 10198695		+	
Gepr.				Urspr. / Ers. f. / Ers. d.				PROJEKT : EPLAN4\P\SCW\KVM_UEC\S58\US\10198695		Bl. 2 3 Bl.	
Zustand	Änderung	Datum	Name	Norm							



WEITERGABE SOWIE VERVIELFÄLTIGUNG DIESER UNTERLAGE, VER-  
 MERTUNG UND MITTEILUNG IHRES INHALTES NICHT GESTÄTTET. SOWEIT  
 RECHTLICHE VORSCHRIFTEN ANDERSONS BESTIMMT, WIRD KEINE  
 PFLICHTEN ZU SCHADENSERSATZ, ALLE RECHTE VORBEHALTEN. INSBES-  
 SONDERE FÜR DEN FALL DER PRIENTREILUNG ODER DR-ENTFÄHRUNG.  
 PROPRIETARY DATA, COMPANY CONFIDENTIAL, ALL RIGHTS RESERVED.  
 CONTIENE A TITRE DE SECRET D'ENTREPRISE, TOUTS DROITS RESERVES.  
 CONFIDENCIAL INDUSTRIAL, TODOS LOS DERECHOS RESERVADOS.

Index	Funktion	function
01	Deckblatt	drawsheet
02	Inhalt	summary
03	Allgemein	miscellaneous
04	Aufbauzeichnung	plan of design
05	Installationsplan	plan of installation
10	Stromlaufplan	electrical schematics
15	Fahrzeugbeleuchtung	truck lighting
16	Elektroanlage Mast	electrocontrol boom
20	Schnittstellen	interface
30	Option-Zentralschmierung	option-centralized lubrication
40	Option-Beleuchtung	option-lighting
50	Fahrzeugschnittstelle	truck interface
60	Klemmenplan	plan of terminal connexions
70	Leitungsplan	plan of line connexions

			Datum	23001: 2003	VECTOR	<b>SCHWING</b> oversight groups	ZEICH. NR.	=03	
			Bearb.	B. Freitag	S61SX USA (12V)		790017305290	+	
			Gepr.				ART. NR.	PROJEKT :	B1. 1
Zustand	Änderung	Datum	Name	Norm	Urspr. / Ers. f. / Ers. d.		10198695	EPLAN4\P\SCW\KVM_UEC\S58\US\10198695	5 Bl.

WEITERGABE SOWIE VERVIELFÄLTIGUNG DIESER UNTERLAGE, VER-  
 MERTUNG UND MITTEILUNG IHRES INHALTES NICHT GESTÄTTET. SOWEIT  
 RECHTLICHE VERHÄLTNISSE ES FORDERN, WIRD FÜR ALLE ANFORDERUNGEN  
 PFLICHTEN ZU SCHADENSSTILLUNG, ALLE RECHTE VORBEHALTEN. INSBESON-  
 NDERE FÜR DEN FALL DER PHANTIEFELUNG ODER DRUCKFÄLBERUNG.  
 PROPRIETARY DATA, COMPANY CONFIDENTIAL, ALL RIGHTS RESERVED.  
 CONTIENE A TITRE DE SECRET D'ENTREPRISE. TOUT DROIT RESERVES.  
 CONFADO COMO SECRETO INDUSTRIAL. NOS RESERVAMOS TODOS LOS DERECHOS.

Code zur Farbkennzeichnung nach DIN IEC 757

Farbe (color)	CODE
Schwarz (black)	BK
Braun (brown)	BN
Rot (red)	RD
Orange (orange)	OG
Gelb (yellow)	YE
Grün (green)	GN
Blau (blue)	BU
Violett (violet)	VT
Grau (grey)	GY
Weiß (white)	WH
rosa (pink)	PK
Gold (gold)	GD
Türkis (turquoise)	TQ
Silber (silver)	SR
Grün-Gelb (green-yellow)	GNYE

		Datum	23001: 2003	VECTOR	<b>SCHWING</b>	colour code	ZEICH. NR.	790017305290		=03	
		Bearb.	B. Freitag	S61SX USA (12V)			ART. NR.	10198695		PROJEKT :	EPLAN4\P\SCH\KVM_UEC\S58\US\10198695
Zustand	Änderung	Datum	Name	Norm			Urspr. / Ers. f. / Ers. d.			B1.	2
									5	B1.	



1	2	3	4	5	6	7	8
SYMBOLE	ERKLÄRUNG	EXPLANTATION	EXPLICATION	SYMBOLE	ERKLÄRUNG	EXPLANTATION	EXPLICATION
	Mast 1 heben	LIFT BOOM SECTION 1	LEVAGE DU BRAS 1		Diesel Start	DIESEL ENGINE ON	MARCHE DU MOTEUR DIESEL
	Mast 1 senken	LOWER BOOM SECTION 1	DESCENTE DU BRAS 1		Diesel Stop	DIESEL ENGINE OFF	ARRET DU MOTEUR DIESEL
	Mast 2 heben	LIFT BOOM SECTION 2	LEVAGE DU BRAS 2		Drehzahlverst.	SPEED ADJUSTMENT	REGLAGE DE VITESSE
	Mast 2 senken	LOWER BOOM SECTION 2	DESCENTE DU BRAS 2		Hupe	HORN	KLAXON
	Mast 3 heben	LIFT BOOM SECTION 3	LEVAGE DU BRAS 3		Scheinwerfer	SPOTLIGHT	PHARE
	Mast 3 senken	LOWER BOOM SECTION 3	DESCENTE DU BRAS 3		Rührwerk	AGITATOR	AGITATEUR
	Mast 4 heben	LIFT BOOM SECTION 4	LEVAGE DU BRAS 4		Nahbedienung	LOCAL CONTROL	COMMANDE DIRECTE
	Mast 4 senken	LOWER BOOM SECTION 4	DESCENTE DU BRAS 4		Fernbedienung	REMOTE CONTROL	TELECOMMANDE
	Drehen links	SLEW ANTICLOCKWISE	ROTATION EN SENS INV. HORAIRE		Auslaufsperr	PNEUMATIC CONCRET SHUT OFF VALVE	TIROIR D ARRET
	Drehen rechts	SLEW CLOCKWISE	ROTATION EN SENS HORAIRE		Kammerschieber	CHAMBER SLIDE VALVE	TIROIR D CHAMBRE
	Umsch. Mast/Stütz.	SWITCH-OVER BOOM/OUTRIGGERS	COMMUTATION FLECHE STABILISATEURS				
	Betonpumpe rückw.	CONCRETE PUMP REVERSE OPERATION	INVERSION DE LA POMPE A BETON				
	Betonpumpe vorw.	CONCRETE PUMP PUMPING	POMPAGE DE LA POMPE A BETON				
	Wasserpumpe	WATER PUMP	POMPE A EAU				
	Kompressor	COMPRESSOR	COMPRESSEUR				
	Fördermenge	OUTPUT	DEBIT				
	Rüttler	VIBRATOR	VIBREUR				

4

Datum 23001:2003		VECTOR		symbol legend		ZEICH. NR. 790017305290		=03	
Bearb. B. Freitag		S61SX USA (12V)		<b>SCHWING</b>		ART. NR. 10198695		PROJEKT : EPLAN4\P\SCH\KVM_UEC\S58\US\10198695	
Gepr.		Urspr. / Ers. f. / Ers. d.						Bl. 3	
Zustand		Änderung		Datum		Name		Norm	
								5 Bl.	

PROPRIETARY DATA, COMPANY CONFIDENTIAL. ALL RIGHTS RESERVED.  
 CONLIE A TITRE DE SECRET D'ENTREPRISE. TOUS DROITS RESERVES.  
 CONFIDENCIAL DATOS DE LA EMPRESA. TODOS LOS DERECHOS RESERVADOS.

WEITERGABE SOWIE VERVIELFÄLTIGUNG DIESEK UNTERLAGE, VER-  
 MERTUNG UND MITTEILUNG IHRES INHALTES NICHT GESTÄTTET. SOMMIT  
 VERBODEN DIESE UNTERLAGE AN DRETT ANDERE PERSONEN ODER  
 PFLICHTEN ZU SCHADENSERSATZ. ALLE RECHTE VORBEHALTEN. TÄUSCH-  
 SONDERE FÜR DEN FALL DER PHANTERTEILUNG ODER DR-EINFÜHRUNG.

WEITERGABE SOWIE VERVIELFÄLTIGUNG DIESER UNTERLAGE, VER-  
 MERTUNG UND MITTEILUNG IHRES INHALTES NICHT GESTÄTTET. SOWEIT  
 RECHTLICHE VERHÄLTNISSE ES FORDERN, WIRD AUF DIE PFLICHTEN ZU  
 SCHADENSSTILLUNG, ZUR WÄHRUNG DER RECHTE VORBEHALTEN. INSBESON-  
 DERE FÜR DEN FALL DER PATENTVERLETLUNG ODER OHN-EINTRÄGUNG.  
 PROPRIETARY DATA, COMPANY CONFIDENTIAL, ALL RIGHTS RESERVED.  
 CONLIE A TITRE DE SECRET D'ENTREPRISE, TOUT DROITS RESERVES.  
 CONFADO COMO SECRETO INDUSTRIAL, NOS RESERVAMOS TODOS LOS DERECHOS.

BMK	- Funktion
-A30	- Mainboard
-A50	- Powerboard
-A51	- Powerboard, DFÜ-Schnittstelle / powerboard interface telecommunication
-A70	- NOT-AUS-Board
-A90	- MMI-Board
-A130	- Maschine: Nahbedienung / rear panel
-A140	- Maschine: Funkfernbedienung / radio control
-A150	- Maschine: Kabelfernbedienung / cable control
-A160	- Maschine: Schnittstelle zur Fahrzeugelektrik 7 interface truck
-A212	- Maschine: Schaltkasten Endschlauchsperrventil / e-panel concret shut off valve

				Datum	11003: 2003	VECTOR	<b>SCHWING</b>	oversight e-devices	ZEICH. NR.	790017305290	=03		
				Bearb.	B. Freitag	S61SX USA (12V)			ART. NR.	10198695	PROJEKT :	EPLAN4\P\SCW\KVM_UEC\S58\US\10198695	B1. 4
Zustand	Änderung	Datum	Name	Norm		Urspr. / Ers. f. / Ers. d.							5 Bl.

PROPRIETARY DATA, COMPANY CONFIDENTIAL, ALL RIGHTS RESERVED.  
 CONLIE A TITRE DE SECRET D'ENTREPRISE. TOUS DROITS RESERVES.  
 CONFIDENCIAL DATOS DE LA EMPRESA. TODOS LOS DERECHOS.  
 CONFIDENCIAL DATOS DE LA EMPRESA. TODOS LOS DERECHOS.  
 WEITERGABE SOWIE VERVIELFÄLTIGUNG DIESER UNTERLAGE, VER-  
 MERTUNG UND MITTEILUNG IHRES INHALTES NICHT GESTÄTTET. SOWEIT  
 RECHTLICH VERBODEN, TRÄGERSCHUTZ UND VERBODEN, INSBESON-  
 DERES FÜR DEN FALL DER PRÄSENTATION ODER DRUCKVERFAHREN.  
 PFLICHTEN ZU SCHADENSERSATZ. ALLE RECHTE VORBEHALTEN. INSBESON-  
 DERE FÜR DEN FALL DER PRÄSENTATION ODER DRUCKVERFAHREN.

Sicherung Fuse	Potential	Funktion Function	12VDC-Value
-F01	12L+	Versorgung 12L+ Beleuchtungsschnittstelle	7,5A
-F02	12L+	Ölkühler	30A
-F03	12L+	Hupe an Mast 3	15A
-F04	12L+	Zentralschmierpumpe	20A
-F05	12L+	Hupe am Drehwerk	15A
-F06	12L+	Rüttler	25A
-F07	12L+	Arbeitsscheinwerfer	15A
-F08	12L+	Versorgung Ventile NOT-AUS-Überbrückung	7,5A
-F09	12L+	Ladegerät Funkempfänger	7,5A
-F10	12L+	Versorgung MAIN-Board	5A
-F11	11L+	Versorgung Trichterrost-Endschalter, NOT-AUS-Ventile BP/MPS & Rührwerk	10A
-F12	11L+	MMI-Board & Schalter Nahbedienung	5A
-F13	11L+	Versorgung NOT-AUS Taster	5A
-F14	11L+	Lampe Steuerung EIN im Fahrerhaus	5A
-F15	11L+	11L+ für RS232 Schnittstelle MAIN-Board	5A
-F16	11L+	Versorgung MAIN-Board (MC-Kern!)	5A
-F17	11L+	Versorgung Funkempfänger / Kabelhandtaste	5A
-F18	11L+	Versorgung Digital-Inputs MAIN-Board	7,5A
-F19	11L+	Versorgung Erweiterungsboard	7,5A
-F20	11L+	Versorgung Digital-Outputs MAIN-Board	10A
-F21	11L+	Schalter Arbeitsscheinwerfer	5A
-F22	11L+	NOT-AUS-Ventil Mast	5A
-F31	13L+	Versorgung Digital-Outputs MAIN-Board	10A
-F32	13L+	Versorgung Proportional-Outputs MAIN-Board	15A
-F33	13L+	Reserve	10A

=04/1

Datum 23001: 2003		VECTOR		oversight fuses		ZEICH.NR. 790017305290		=03	
Bearb. B.Freitag		S61SX USA (12V)		<b>SCHWING</b>		ART.NR. 10198695		PROJEKT : EPLAN4\P\SCH\KVM_UEC\S58\US\10198695	
Gepr.		Urspr. / Ers. f. / Ers. d.				Bl. 5		5 Bl.	
Zustand	Änderung	Datum	Name	Norm					

WEITERGABE SOWIE VERVIELFÄLTIGUNG DIESER UNTERLAGE, VER-  
 MERTUNG UND MITTEILUNG IHRES INHALTES NICHT GESTÄTTET. SOWEIT  
 RECHTLICHE VERBOTE NICHT ANDERENFALLS BESTEHEN, TRÄGT DIE  
 PFLICHTEN ZU SCHADENSABWEHR - ALLE RECHTE VORBEHALTEN. INSBES-  
 SONDERE FÜR DEN FALL DER PHOTOKOPIERUNG ODER DRUCK-  
 VERVIELFÄLTIGUNG.

PROPRIETARY DATA, COMPANY CONFIDENTIAL, ALL RIGHTS RESERVED.  
 CONLIE A TITRE DE SECRET D'ENTREPRISE. TOUTS DROITS RESERVES.  
 CONFADO COMO SECRETO INDUSTRIAL. NOS RESERVAMOS TODOS LOS DERECHOS.



-S53 -S55

				Datum	08011: 2005	VECTOR	<b>SCHWING</b>	ZEICH. NR.	=04	
				Bearb.	B. Freitag	S61SX USA (12V)		790017305290	+	
				Gepr.				ART. NR.	PROJEKT :	B1. 1
Zustand	Änderung	Datum	Name	Norm	Urspr. / Ers. f. / Ers. d.	Front e-panel / front	10198695	EPLAN4\P\SCH\KVM_UEC\S58\US\10198695	6 B1.	

HEITERGABE SOWIE VERVIELFÄLTIGUNG DIESER UNTERLAGE, VER-  
 MERTUNG UND MITTEILUNG IHRES INHALTES NICHT GESTÄTTET. SOWEIT  
 RECHTLICHE VERBOTSBESTIMMUNGEN NICHT ANDERSONT  
 PFLICHTEN ZU SCHADENSERSATZ - ALLE RECHTE VORBEHALTEN. INSBESON-  
 SONDERE FÜR DEN FALL DER PHOTOKOPIERUNG ODER DRUCK-  
 VERVIELFÄLTIGUNG.

PROPRIETARY DATA, COMPANY CONFIDENTIAL. ALL RIGHTS RESERVED.  
 CONLIE A TITRE DE SECRET D'ENTREPRISE. TOUTS DROITS RESERVES.  
 CONFADO COMO SECRETO INDUSTRIAL. NOS RESERVAMOS TODOS LOS DERECHOS.

Front →



				Datum	08011: 2005	VECTOR	<b>SCHWING</b>	e-panel / plug left side	ZEICH. NR.	790017305290	=04		
				Bearb.	B. Freitag	S61SX USA (12V)			ART. NR.	10198695	PROJEKT :	EPLAN4\P\SCH\KVM_UEC\S58\US\10198695	B1. 2
Zustand	Änderung	Datum	Name	Gepr.		Urspr. / Ers. f. / Ers. d.							6 B1.

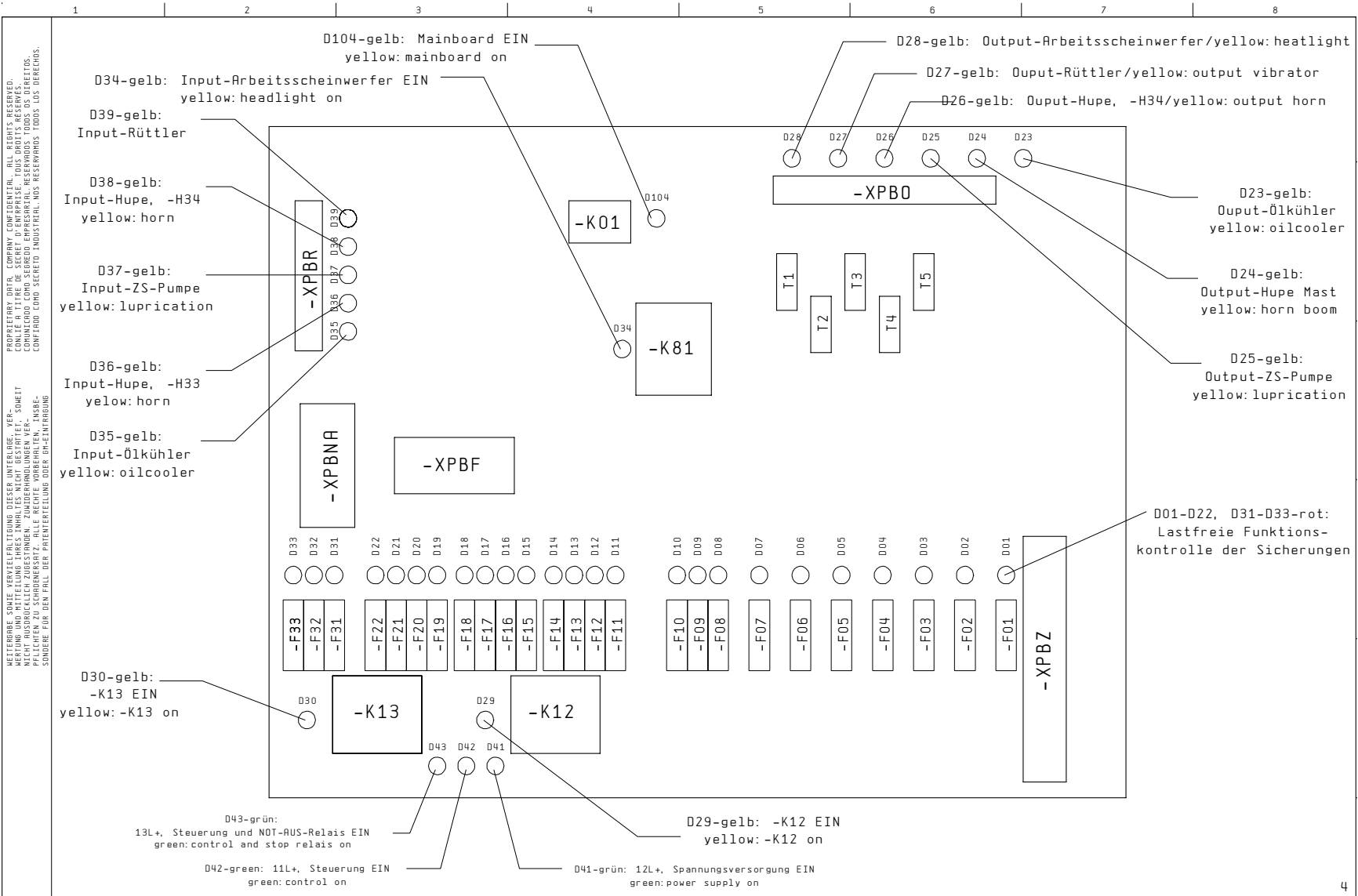

Datum		08011: 2005		VECTOR		ZEICH. NR.		=04	
Bearb.		J. Kehrer		S61SX USA (12V)		790017305290		+	
Gepr.						ART. NR.		PROJEKT :	
Zustand		Änderung		Datum		10198695		EPLAN4\P\SCW\KVM_UEC\S58\US\10198695	
Name		Norm		Urspr. / Ers. f. / Ers. d.		10198695		Bl. 3	
								6 Bl.	

PROPRIETARY DATA, COMPANY CONFIDENTIAL, ALL RIGHTS RESERVED.  
 CONLIE A TITRE DE SECRET D'ENTREPRISE, TOUTS DROITS RESERVES.  
 CONFIDENCIAL, TODOS DERECHOS RESERVADOS.  
 CONFIDADO COMO SECRETO INDUSTRIAL, NOS RESERVAMOS TODOS LOS DERECHOS.  
 WEITERGABE SOWIE VERVIELFÄLTIGUNG DIESER UNTERLAGE, VER-  
 MERTUNG UND MITTEILUNG IHRES INHALTES NICHT GESTÄTTET, SOWEIT  
 DIESER UNTERLAGE SONSTIGS BEZUGSWEISE NICHT ANDERERWEISE  
 PFLICHTEN ZU SCHADENSERSATZ, ALLE RECHTE VORBEHALTEN, INSBES-  
 SONDERE FÜR DEN FALL DER PRIENTEFELDUNG ODER DR-EINFÜHRUNG.



e-panel  
powerboards

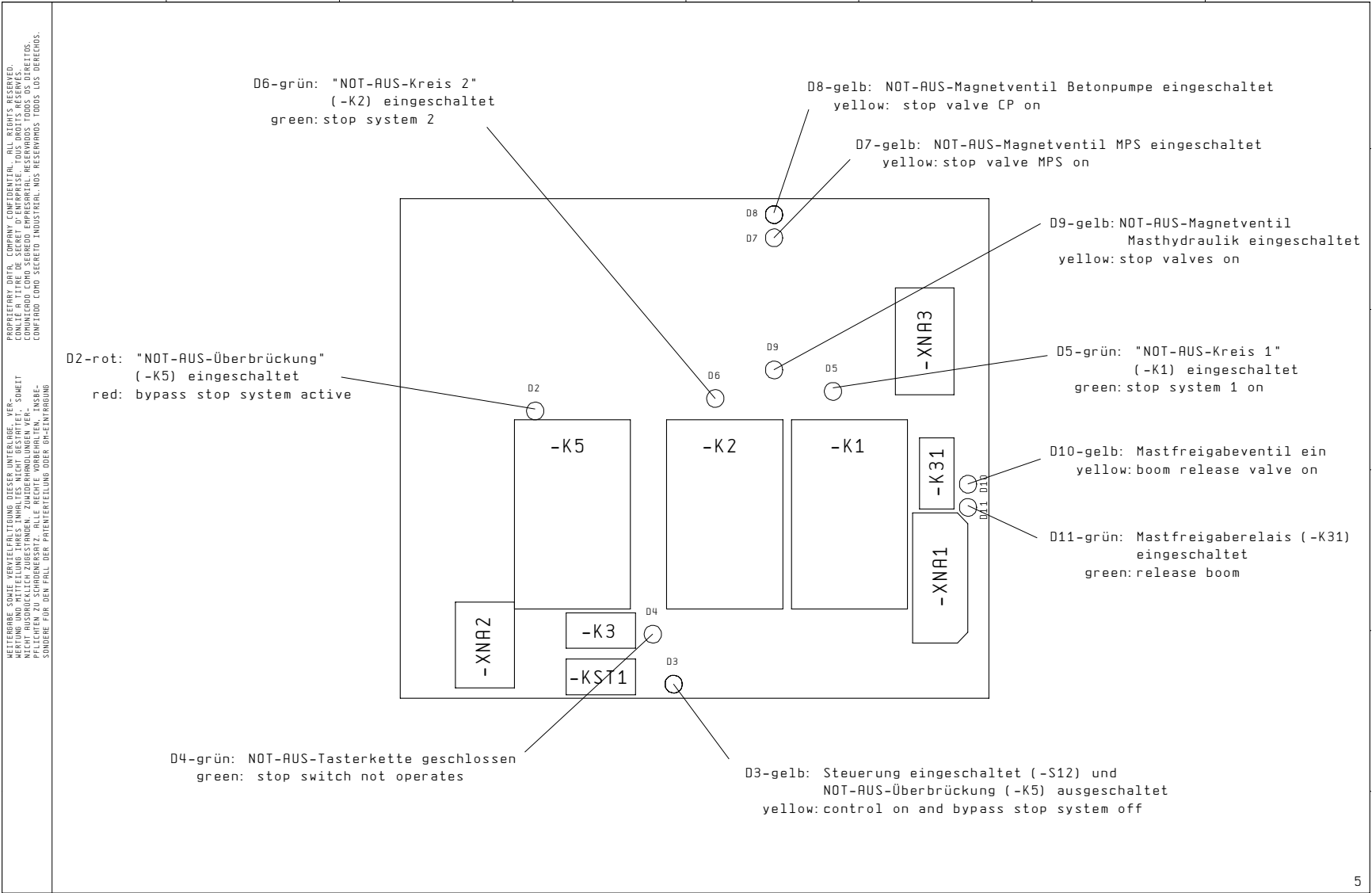

Datum		08011: 2005	VECTOR		<b>SCHWING</b>	e-panel: stop board	ZEICH. NR.		=04			
Bearb.		J. Kehrer	S61SX USA (12V)				790017305290		+			
Gepr.							ART. NR.		PROJEKT :		B1. 4	
Zustand	Änderung	Datum	Name	Norm	Urspr. / Ers. f. / Ers. d.	10198695		EPLAN4\P\SCH\KVM_UEC\S58\US\10198695		6 Bl.		

PROPRIETARY DATA, COMPANY CONFIDENTIAL, ALL RIGHTS RESERVED.  
 CONFILIE A TITRE DE SECRET D'ENTREPRISE. TOUTS DROITS RESERVES.  
 CONFIDENCIAL DATOS DE LA EMPRESA. TODOS LOS DERECHOS RESERVADOS.  
 CONFIDADO COMO SECRETO INDUSTRIAL. NOS RESERVAMOS TODOS LOS DERECHOS.  
 WEITERGABE SOWIE VERVIELFÄLTIGUNG DIESER UNTERLAGE, VER-  
 MERTUNG UND MITTEILUNG IHRES INHALTES NICHT GESTÄTTET. SOWEIT  
 DIES NACH DEN VORGESCHRIBENEN RECHTLICHEN VERFAHREN  
 PFLICHTEN ZU SCHADENSABSETZUNG, ALLE RECHTE VORBEHALTEN. TÄUSCH-  
 SONDERE FÜR DEN FALL DER PRIENTERTILUNG ODER DR-ENTFÄHRUNG

HEITERGABE SOWIE VERVIELFÄLTIGUNG DIESER UNTERLAGE, VER-  
 MERTUNG UND MITTEILUNG IHRES INHALTES NICHT GESTÄTTET. SOWEIT  
 RECHTLICHE VERHÄLTNISSE ES ZULÄSST, VERBODEN. VERBODEN  
 PFLICHTEN ZU SCHADENSSTILLUNG. ALLE RECHTE VORBEHALTEN. INSBESON-  
 SONDERE FÜR DEN FALL DER PHOTOKOPIERUNG ODER DRUCKNACHHERSTELLUNG.  
 PROPRIETARY DATA, COMPANY CONFIDENTIAL. ALL RIGHTS RESERVED.  
 CONLIE A TITRE DE SECRET D'ENTREPRISE. TOUT DROITS RÉSERVÉS.  
 CONFIDENCIAL. TODOS LOS DERECHOS RESERVADOS. TODOS LOS DERECHOS.



				Datum	11003: 2003	VECTOR	<b>SCHWING</b>	rear panel	ZEICH. NR.	790017305290	=04		
				Bearb.	B. Freitag	S61SX USA (12V)			ART. NR.	10198695	PROJEKT :	EPLAN4\P\SCH\KVM_UEC\S58\US\10198695	B1. 5
Zustand	Änderung	Datum	Name	Gepr.		Urspr. / Ers. f. / Ers. d.							6 B1.





1 2 3 4 5 6 7 8

PROPRIETARY DATA, COMPANY CONFIDENTIAL, ALL RIGHTS RESERVED.  
 CONLIE A TITRE DE SECRET D'ENTREPRISE, TOUTS DROITS RESERVES.  
 CONFIDADO COMO SECRETO INDUSTRIAL, NOS RESERVAMOS TODOS LOS DERECHOS.

WEITERGABE SOWIE VERVIELFALTIGUNG DIESER UNTERLAGE, VER-  
 MERTUNG UND MITTEILUNG IHRES INHALTES NICHT GESTÄTTET, SOWEIT  
 PFLICHTEN ZU SCHADENSERSATZ, ALLE RECHTE VORBEHALTEN, INSBES-  
 ONDERE FÜR DEN FALL DER PRIENTREIFUNG ODER DR-EINFÜHRUNG

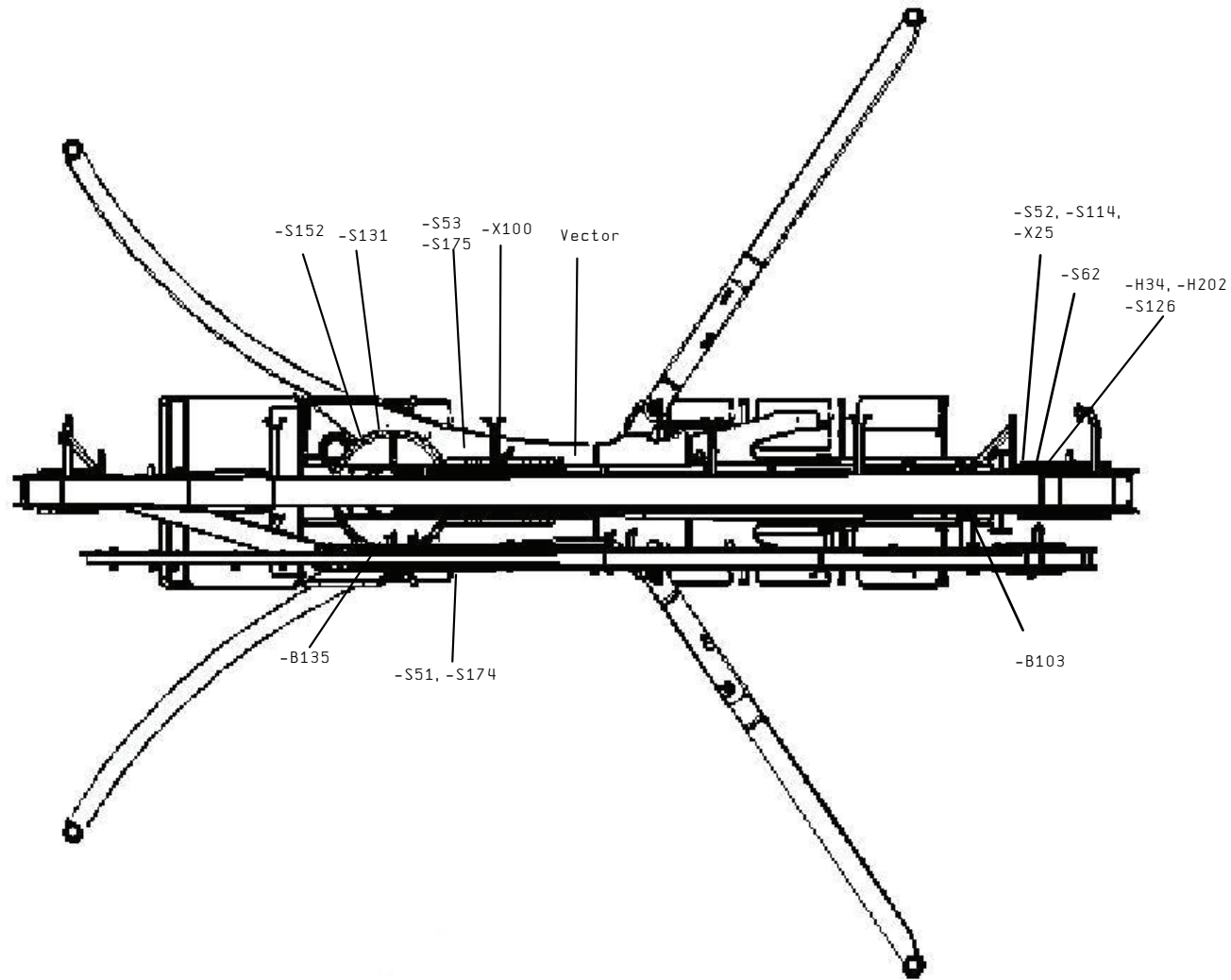

=10/1

			Datum	17012: 2008	VECTOR	<b>SCHWING</b>	position drawing	ZEICH. NR.	790017305290	=05		
			Bearb.	B. Freitag	S61SX USA (12V)			ART. NR.	10198695	PROJEKT :	EPLAN4\P\SCW\KVM_UEC\S58\US\10198695	B1. 2
Zustand	Änderung	Datum	Name	Norm	Urspr. / Ers. f. / Ers. d.							2 Bl.

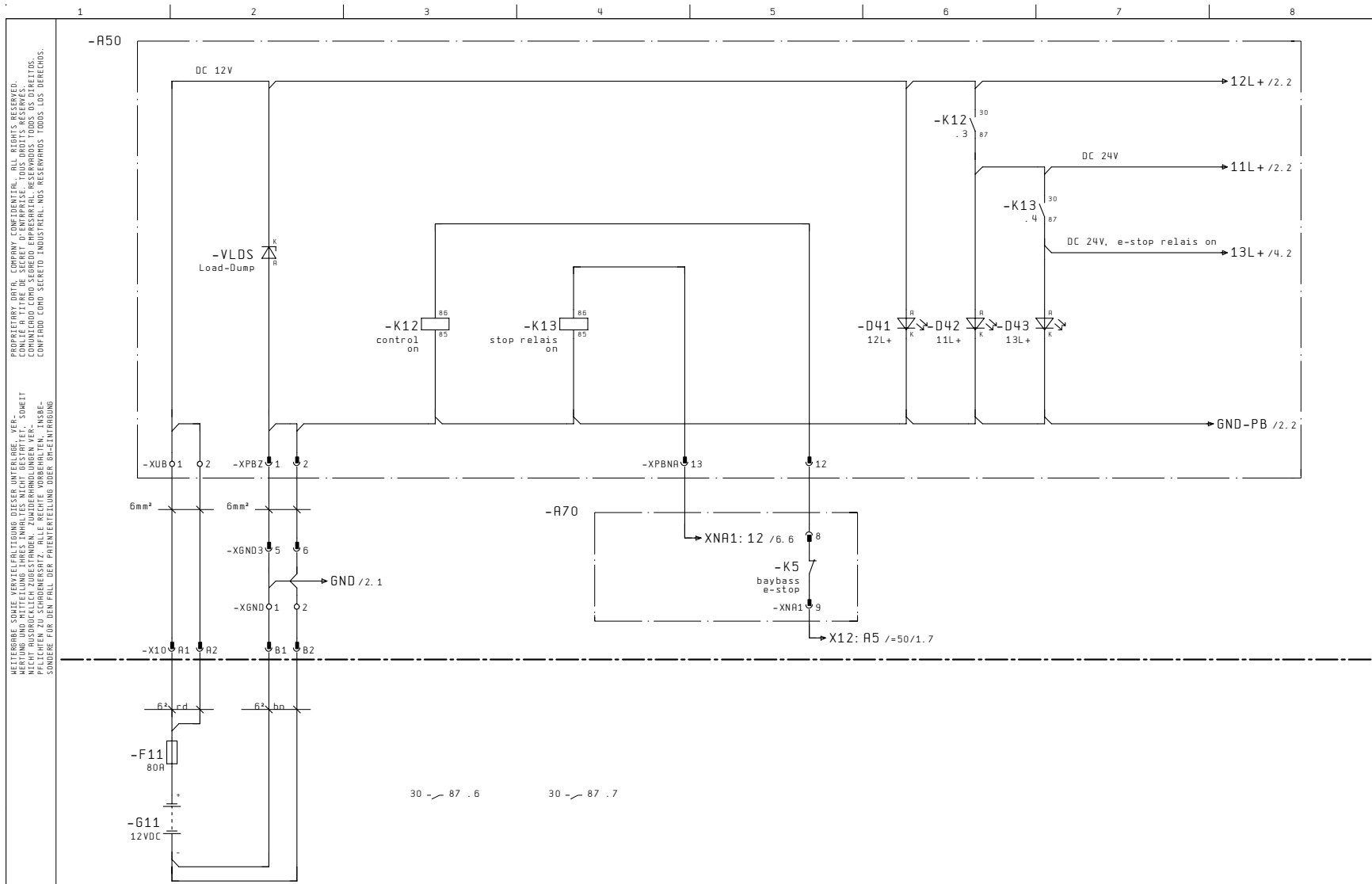

				Datum	22005:2003	VECTOR	power supply		ZEICH. NR.	=10	
				Bearb.	B. Freitag	S61SX USA (12V)	SCHWING		790017305290	+	
				Gepr.					ART. NR.	PROJEKT :	B1. 1
Zustand	Änderung	Datum	Name	Norm	Urspr. / Ers. f. / Ers. d.				10198695	EPLAN4\P\SCW\KVM_UEC\S58\US\10198695	21 Bl.

PROPRIETARY DATA, COMPANY CONFIDENTIAL, ALL RIGHTS RESERVED.  
 CONLIE A TITRE DE SECRET D'ENTREPRISE, TOUTS DROITS RESERVES.  
 CONFADO COMO SEKRETO INDUSTRIAL, NOS RESERVAMOS TODOS LOS DERECHOS.  
 WEITERGABE SOWIE VERVIELFALTIGUNG DIESER UNTERLAGE, VER-  
 MERTUNG UND MITTEILUNG IHRES INHALTES NICHT GESTÄTTET, SOWEIT  
 DIES NACH DEN RECHTLICHEN VORSCHRIFTEN VERBODEN IST. DIE  
 PFLICHTEN ZU SCHADENSERSATZ, ALLE RECHTE VORBEHALTEN, INSBES-  
 ONDERE FÜR DEN FALL DER PRIENTEFELUNG ODER DR-EINFÜHRUNG.

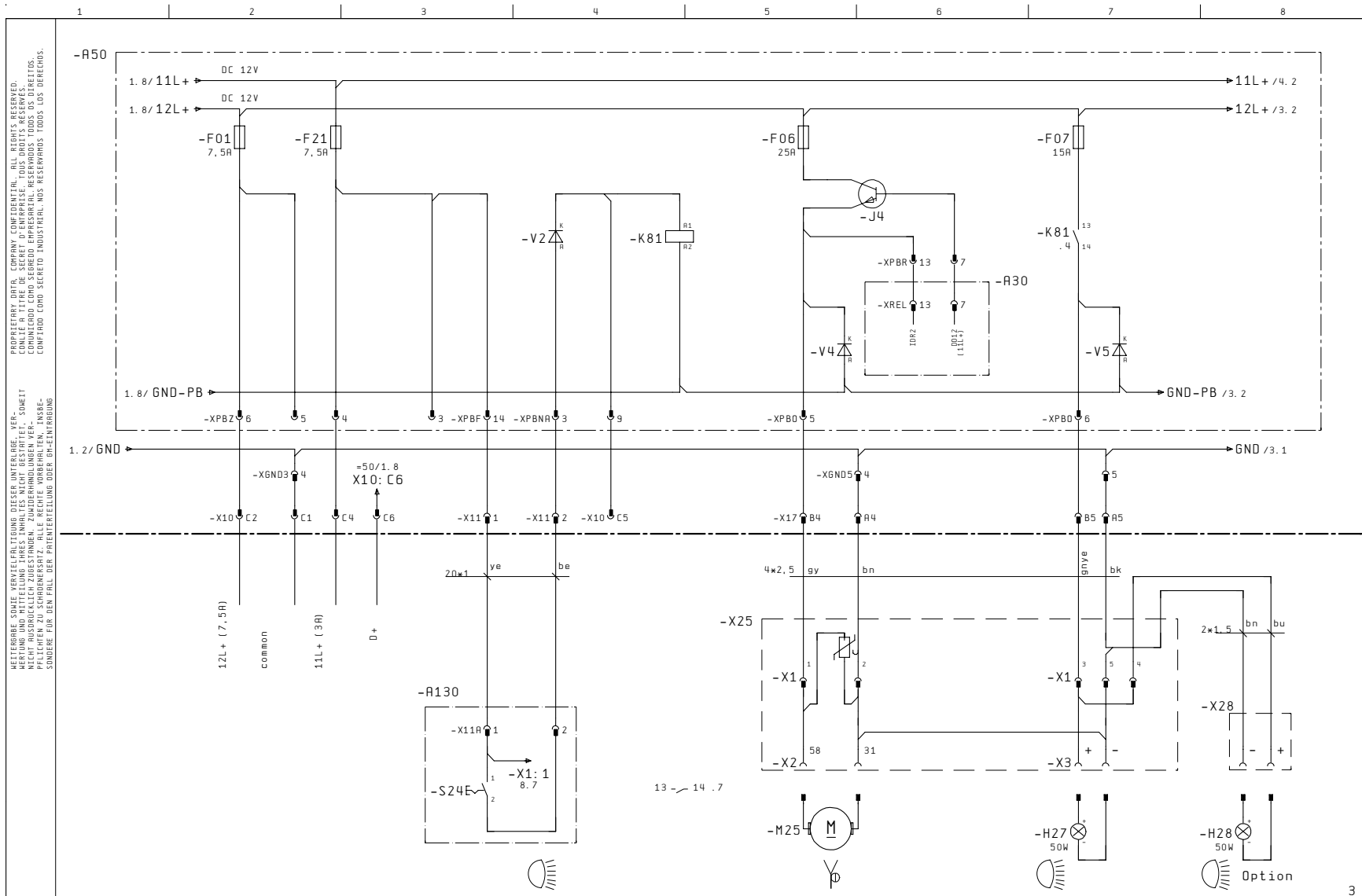

PROPRIETARY DATA, COMPANY CONFIDENTIAL. ALL RIGHTS RESERVED.  
 CONLIE A TITRE DE SECRET D'ENTREPRISE. TOUTS DROITS RESERVES.  
 CONFIDADO COMO SECRETO INDUSTRIAL. NOS RESERVAMOS TODOS LOS DERECHOS.  
 WEITERGABE SOWIE VERVIELFAETIGUNG DIESER UNTERLAGE, VER-  
 MERTUNG UND MITTEILUNG IHRES INHALTES NICHT GESTATET. SOWEIT  
 NOTWENDIG, VERBODEN. VERBODEN, DIE VERBODENEN VERBODENEN  
 PFLICHTEN ZU SCHADENSERSATZ. ALLE RECHTE VORBEHALTEN. INSBE-  
 SONDERE FÜR DEN FALL DER PRIENTEFELUNG ODER DR-EINFÜHRUNG

Datum		04006:2007	VECTOR		ZEICH. NR.		=10	
Bearb.		B. Freitag	S61SX USA (12V)		790017305290		+	
Gepr.					ART. NR.		PROJEKT :	
Zustand			Urspr. / Ers. f. / Ers. d.		10198695		EPLAN4\P\SCH\KVM_UEC\S58\US\10198695	
Änderung							Bl. 2	
Datum							21 Bl.	



lighting hopper vibrator

1 2 3 4 5 6 7 8

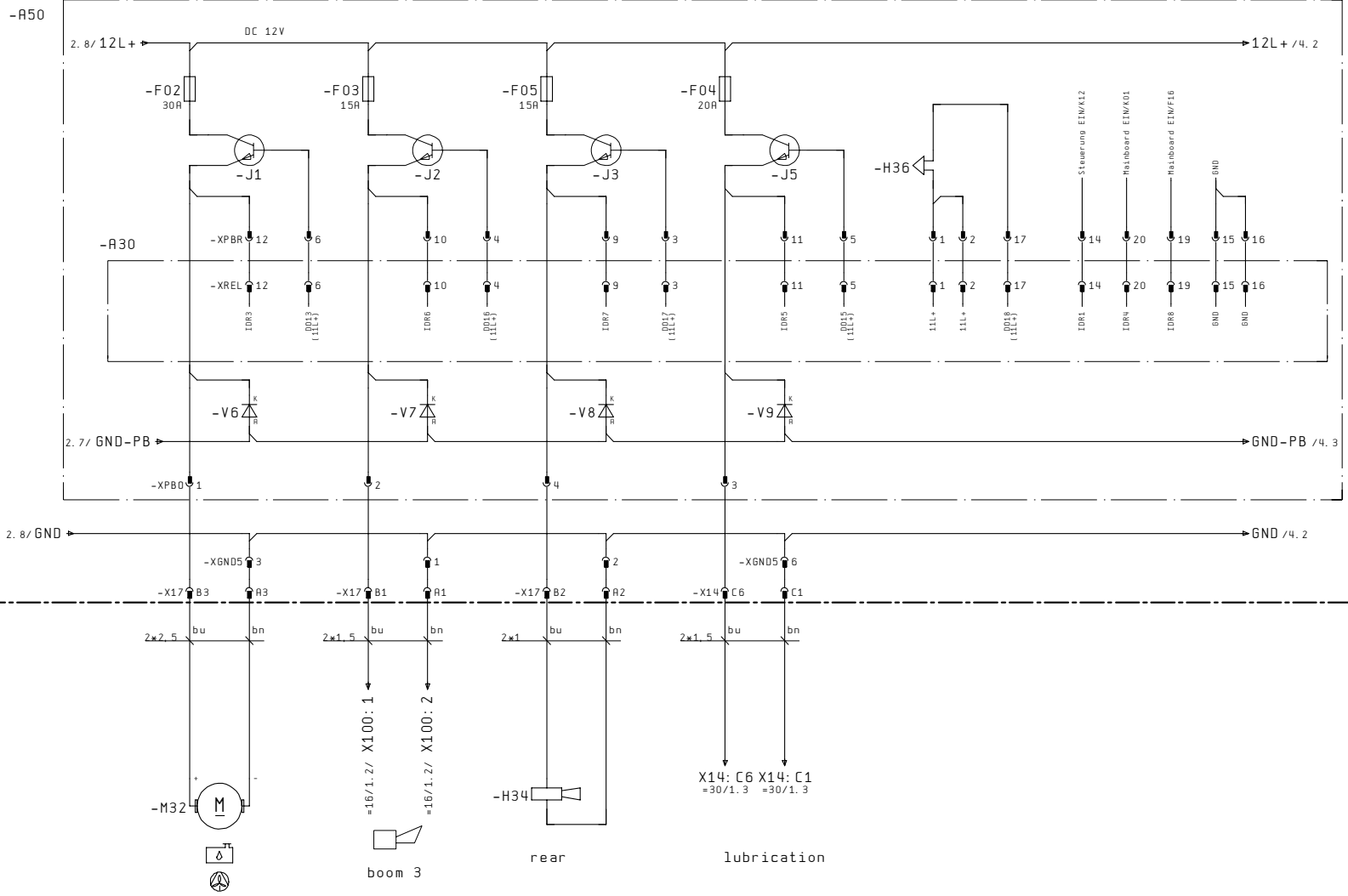

PROPRIETARY DATA, COMPANY CONFIDENTIAL, ALL RIGHTS RESERVED.  
 CONLIE A TITRE DE SECRET D'ENTREPRISE. TOUTS DROITS RESERVES.  
 CONFIDENCIAL DATOS DE LA EMPRESA. TODOS LOS DERECHOS RESERVADOS.  
 PROPRIETÄRS DATEN, UNTERNEHMENS GEHEIMNIS, ALLE RECHTS RESERVIERT.  
 CONFIDENCIAL DADOS DE LA EMPRESA. TODOS LOS DERECHOS RESERVADOS.  
 PROPRIETÄRS DATEN, UNTERNEHMENS GEHEIMNIS, ALLE RECHTS RESERVIERT.  
 CONFIDENCIAL DADOS DE LA EMPRESA. TODOS LOS DERECHOS RESERVADOS.  
 PROPRIETÄRS DATEN, UNTERNEHMENS GEHEIMNIS, ALLE RECHTS RESERVIERT.  
 CONFIDENCIAL DADOS DE LA EMPRESA. TODOS LOS DERECHOS RESERVADOS.

WEITERGABE SOWIE VERVIELFÄLTIGUNG DIESER UNTERLAGE, VER-  
 MERTUNG UND MITTEILUNG IHRES INHALTES NICHT GESTÄTTET. SOMIT  
 VERBODEN DIESE UNTERLAGE ODER IHRE INHALTE FÜR ANDERE  
 ZWECKE ZU NUTZEN, VERBREITEN, VERLEIHEN, VERKAUFEN, VER-  
 PFLICHTEN ZU SCHADENSERSATZ. ALLE RECHTE VORBEHALTEN. INSBES-  
 SONDERE FÜR DEN FALL DER PRIENTREILUNG ODER DR-EINFÜHRUNG.

Datum		30003: 2004		VECTOR		power output		ZEICH. NR.		=10	
Bearb.		B. Freitag		S61SX USA (12V)		oilcooler, horn, lubrication		790017305290		+	
Gepr.								ART. NR.		PROJEKT :	
Zustand		Änderung		Datum		Name		10198695		EPLAN4\PC\SKVM_UEC\S58\US\10198695	
Urspr.		/ Ers. f.		/ Ers. d.						Bl. 3	
										21 Bl.	



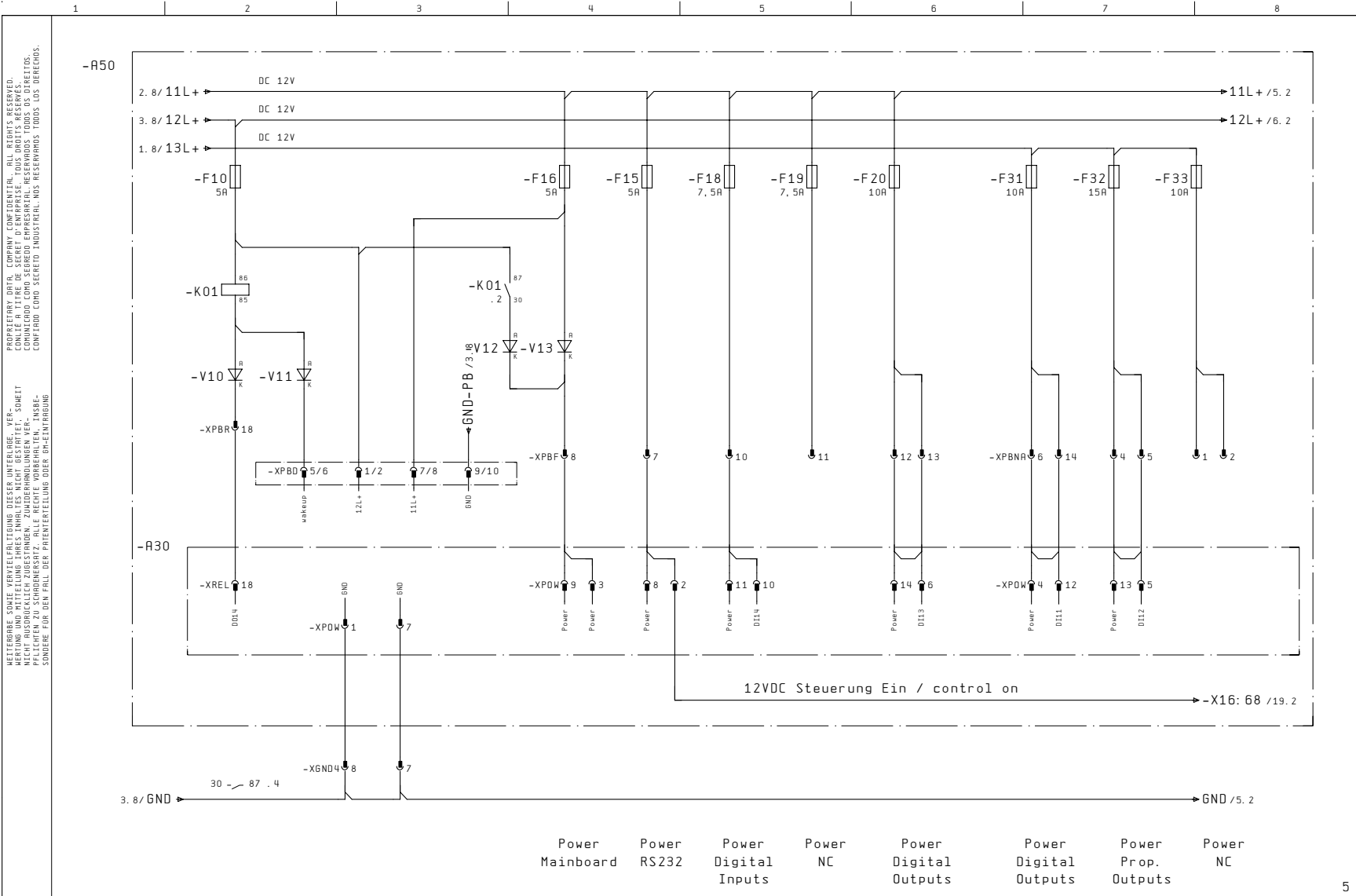

WEITERGABE SOWIE VERVIELFÄLTIGUNG DIESER UNTERLAGE, VER-  
MERTUNG UND MITTEILUNG IHRES INHALTES NICHT GESTÄTTET. SOWEIT  
RECHTLICHE VERHÄLTNISSE ES ZULASSEN, VERBIBELN UND  
PFLICHTEN ZU SCHADENSERSATZ. ALLE RECHTE VORBEHALTEN. INSBES-  
SONDERE FÜR DEN FALL DER PHOTOKOPIERUNG ODER DRUCKNACHDRUCKS.  
PROPRIETARY DATA, COMPANY CONFIDENTIAL. ALL RIGHTS RESERVED.  
CONCERNING THE TITLE OF SECRET D'ENTREPRISE. TOUS DROITS RESERVES.  
CONFIDANT COMO SECRETO INDUSTRIAL. NOS RESERVAMOS TODOS LOS DERECHOS.

Datum		24004: 2004	VECTOR		power		ZEICH. NR.	=10	
Bearb.		B. Freitag	S61SX USA (12V)		control modul		790017305290	+	
Gepr.							ART. NR.	PROJEKT :	B1. 4
Zustand	Änderung	Datum	Name	Norm	Urspr. / Ers. f. / Ers. d.		10198695	EPLAN4\P\SCH\KVM_UEC\S58\US\10198695	21 Bl.



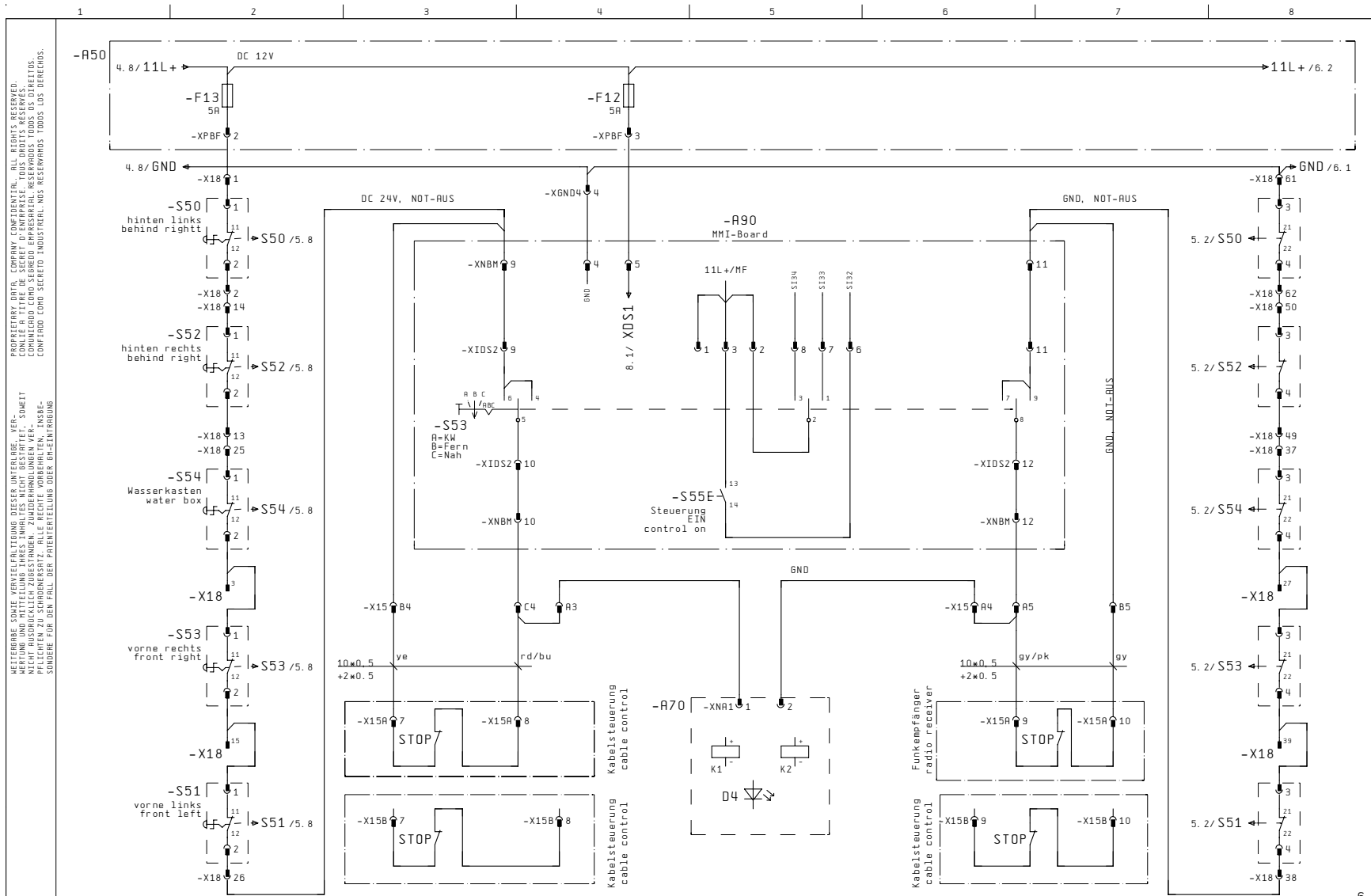

PROPRIETARY DATA, COMPANY CONFIDENTIAL. ALL RIGHTS RESERVED.  
 CONLIE A TITRE DE SECRET D'ENTREPRISE. TOUS DROITS RESERVES.  
 CONFIDENCIAL D E N T R E P R I S A. T O S D R O T O S R E S E R V A D O S.

WEITERGABE SOWIE VERVIELFALTIGUNG DIESER UNTERLAGE, VER-  
 MERTUNG UND MITTEILUNG IHRES INHALTES NICHT GESTATET. SOMIT  
 VERBODEN DIESE UNTERLAGE ODER IHRE INHALTE FÜR ANDERE  
 PFLICHTEN ZU SCHADENSSTIFTUNG. ALLE RECHTE VORBEHALTEN. INSBE-  
 SONDERE FÜR DEN FALL DER PRIENTREILUNG ODER DR-EINFÜHRUNG.

Datum		17012:2008	VECTOR		emergency stop switch		ZEICH. NR.		=10	
Bearb.		B. Freitag	S61SX USA (12V)		SCHWING		790017305290		+	
Gepr.			Urspr. / Ers. f. / Ers. d.				ART. NR.		PROJEKT :	
Zustand		Änderung	Datum	Name			10198695		EPLAN4\PC\KVM_UEC\S58\US\10198695	
									Bl. 5	
									21 Bl.	

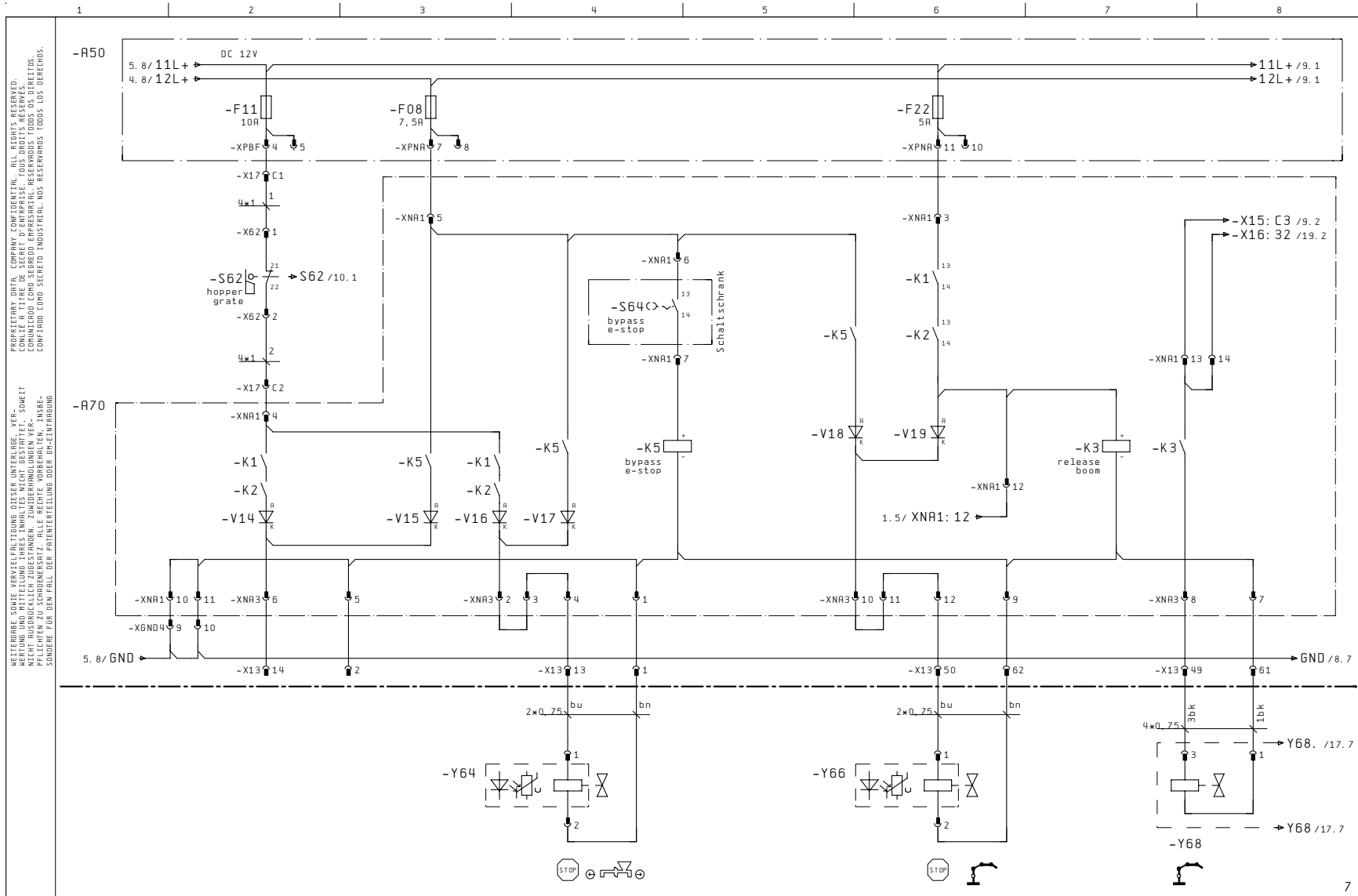

PROPRIETARY DATA, COMPANY CONFIDENTIAL. ALL RIGHTS RESERVED.  
 CONLIE A TITRE DE SECRET D'ENTREPRISE. TOUS DROITS RESERVES.  
 CONFIDADO COMO SECRETO INDUSTRIAL. TODOS LOS DERECHOS.  
 WEITERGABE SOWIE VERVIELFALTIGUNG DIESER UNTERLAGE, VER-  
 MERTUNG UND MITTEILUNG IHRES INHALTES NICHT GESTÄTET. SOWEIT  
 PFLICHTEN ZU SCHADENSERSATZ. ALLE RECHTE VORBEHALTEN. INSBES-  
 SONDERE FÜR DEN FALL DER PATENTVERLEIDUNG ODER OHNEINFRÄHUNG.

				Datum	24004:2004	VECTOR	magnetic valve e-stop		ZEICH. NR.	790017305290	=10
				Bearb.	B. Freitag	S61SX USA (12V)	limit switch hopper		ART. NR.	10198695	+
				Gepr.					PROJEKT :	EPLAN4\P\SCW\KVM_UEC\S58\US\10198695	B1. 6
Zustand	Änderung	Datum	Name	Norm	Urspr. / Ers. f. / Ers. d.						21 B1.





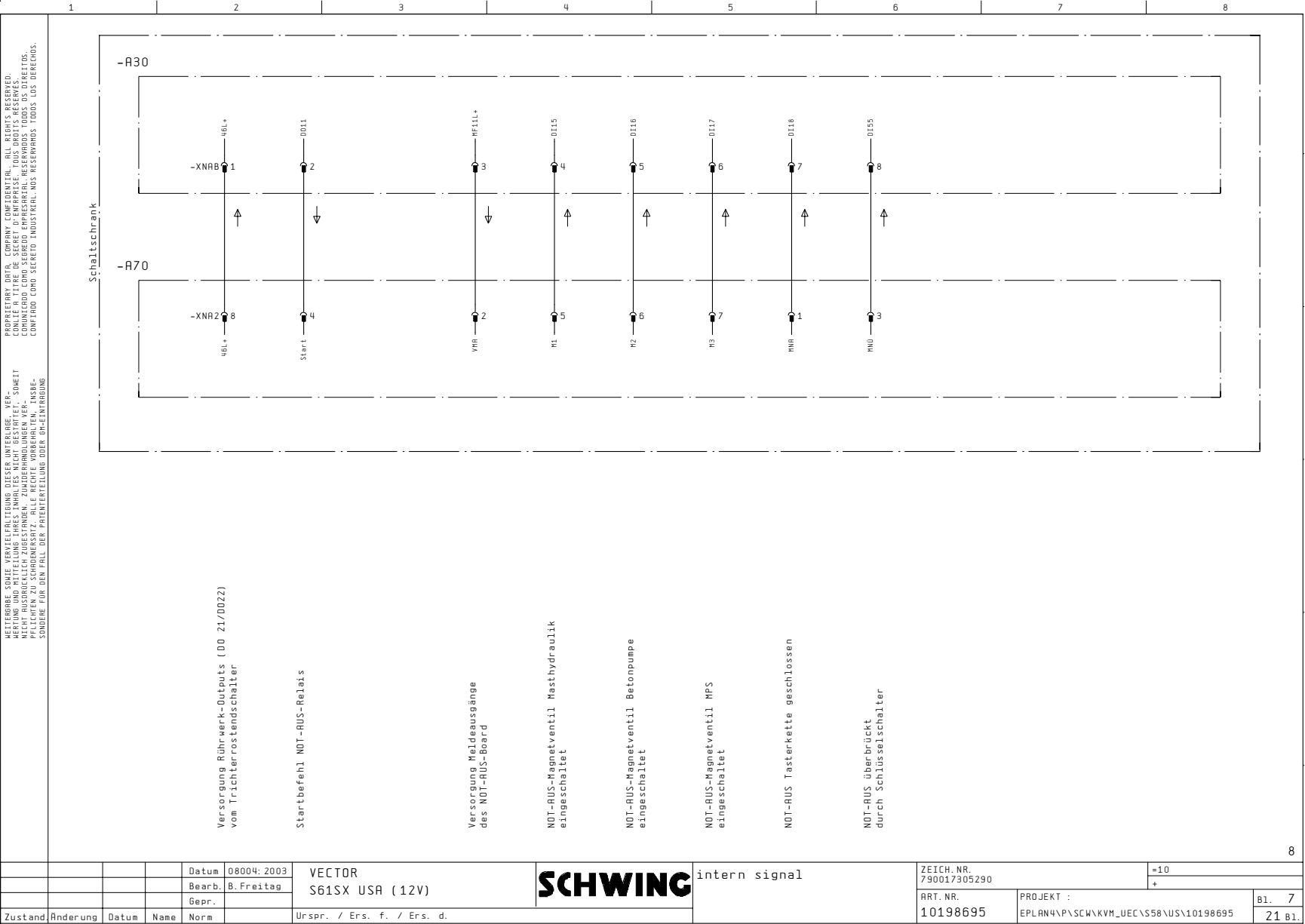

PROPRIETARY DATA, COMPANY CONFIDENTIAL, ALL RIGHTS RESERVED.  
 CONLIE A TITRE DE SECRET D'ENTREPRISE. TOUTS DROITS RESERVES.  
 CONFIDENCIAL DATOS DE EMPRESA. TODOS LOS DERECHOS RESERVADOS.  
 PROPRIETÄRSCHAFTLICHE DATEN, UNTERSCHIEDLICHES PATENTRECHT, VERWALTUNG UND MITTELUNG JAHRES INHALTES NICHT GESTÄTTET, SOWEIT PFLICHTEN ZU SCHADENSABWEHR, ALLE RECHTE VORBEHALTEN, INSBESONDERE FÜR DEN FALL DER PATENTVERLEIDUNG ODER OHN-EINTRÄGUNG.

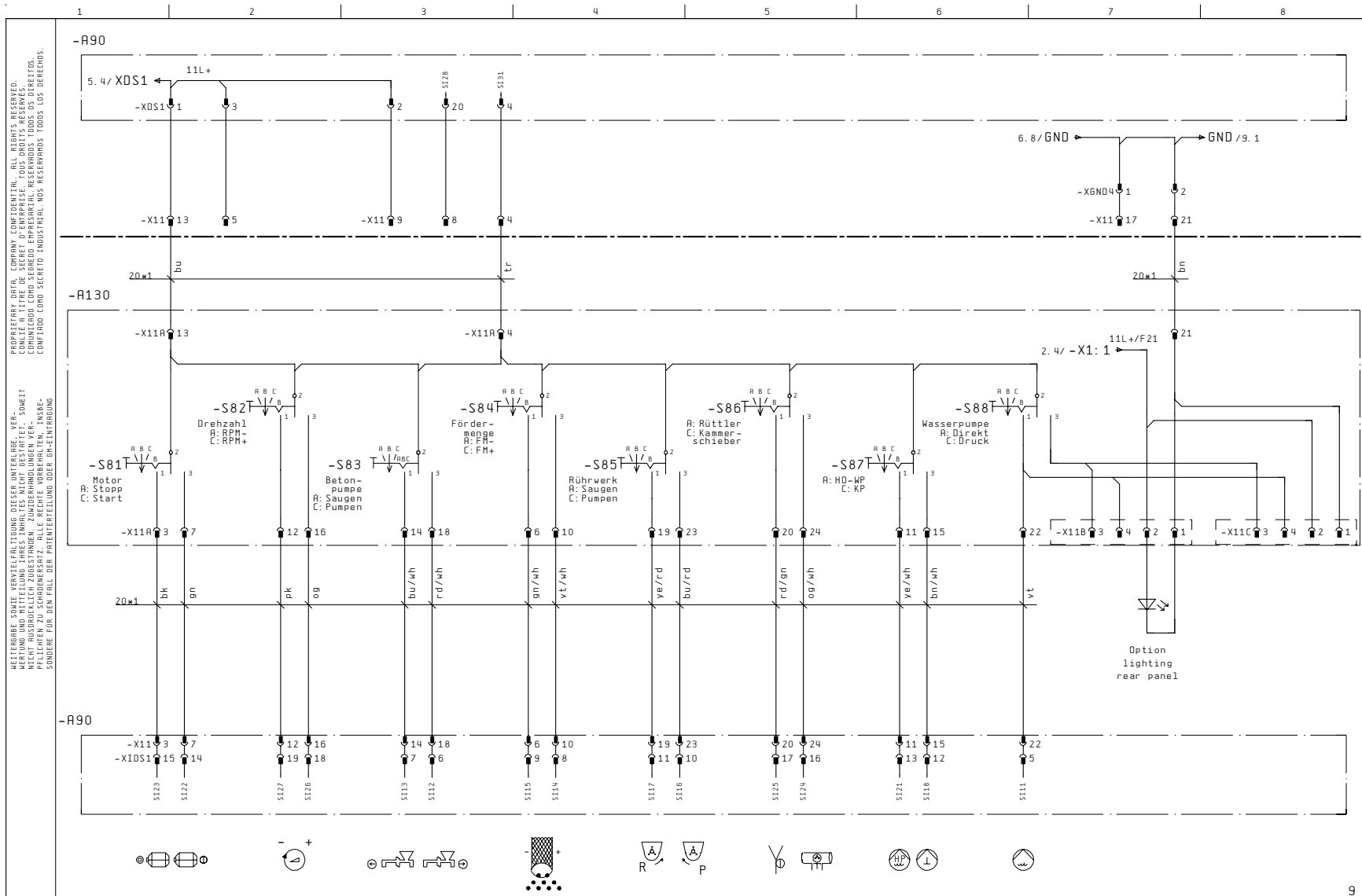

9

Datum: 24004:2004		VECTOR		SCHWING rear panel		ZEICH.NR. 790017305290		=10	
Bearb.: B.Freitag		S61SX USA (12V)				ART.NR. 10198695		PROJEKT : EPLAN4\P\SCW\KVM_UEC\S58\US\10198695	
Gepr.:		Urspr. / Ers. f. / Ers. d.						Bl. 8	
Zustand:		Datum:		Name:		Norm:		21 Bl.	

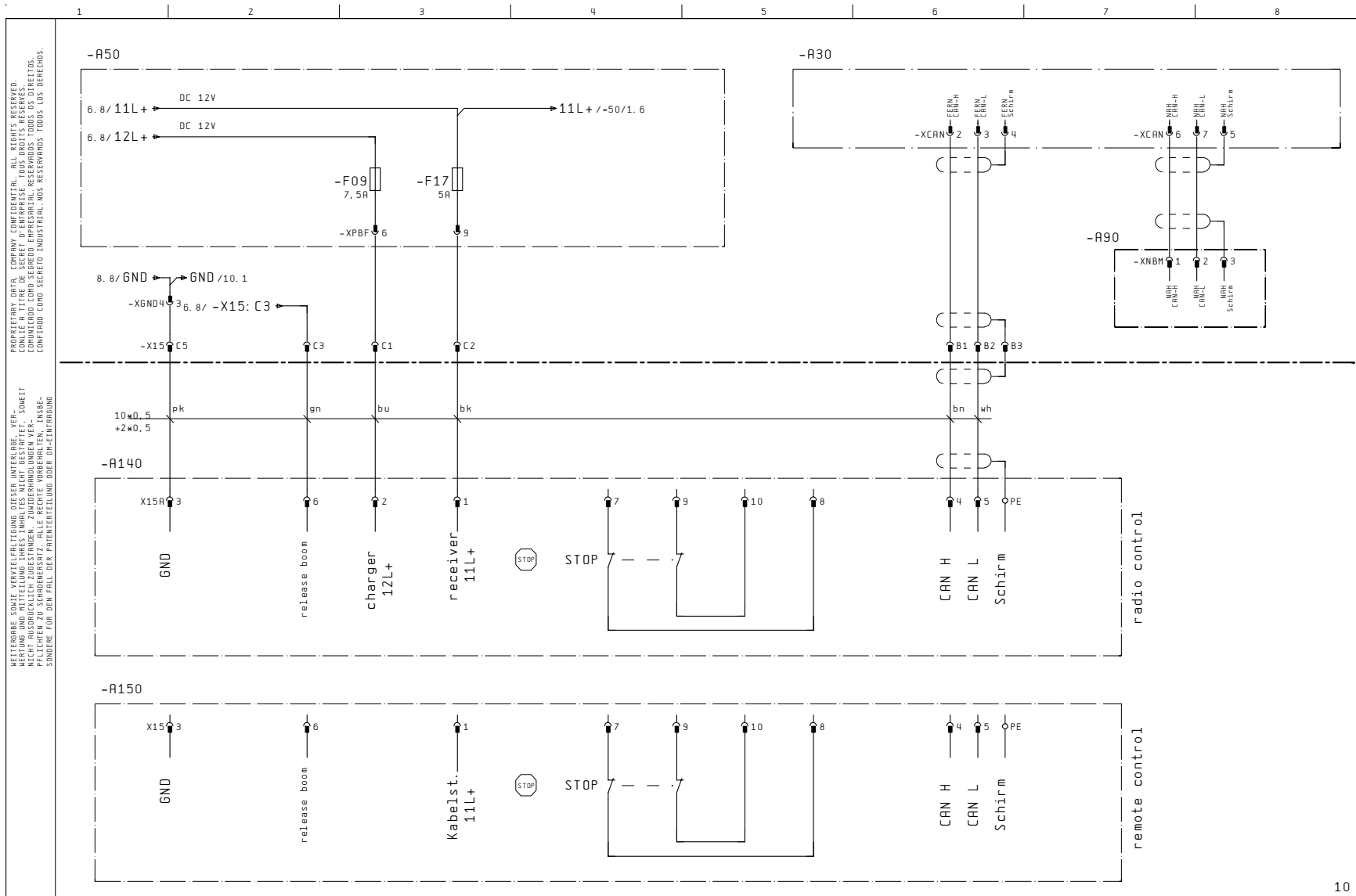

PROPRIETARY DATA, COMPANY CONFIDENTIAL. ALL RIGHTS RESERVED.  
 CONLIE A TITRE DE SECRET D'ENTREPRISE. TOUS DROITS RESERVES.  
 CONFIDENCIAL DATOS DE LA EMPRESA. TODOS LOS DERECHOS RESERVADOS.

WEITERGABE SOWIE VERVIELFALTIGUNG DIESER UNTERLAGE, VER-  
 MERTUNG UND MITTEILUNG IHRES INHALTES NICHT GESTÄTTET. SOWEIT  
 DIESER UNTERLAGE BEZUG NEHMEN, SIND DIE VERWENDENDEN AN DER  
 PFLICHTEN ZU SCHADENSERSATZ. ALLE RECHTE VORBEHALTEN. INSBESON-  
 DERE FÜR DEN FALL DER PHOTOKOPIERUNG ODER DRUCK-  
 VERVIELFALTIGUNG.

				Datum	22005:2003	VECTOR S61SX USA (12V)	<b>SCHWING</b>	interface radio/cablecontrol	ZEICH. NR.	790017305290	=10		
				Bearb.	B. Freitag				ART. NR.	10198695	PROJEKT :	EPLAN4\P\SCH\KVM_UEC\S58\US\10198695	B1. 9
Zustand	Änderung	Datum	Name	Norm	Urspr. / Ers. f. / Ers. d.								21 Bl.

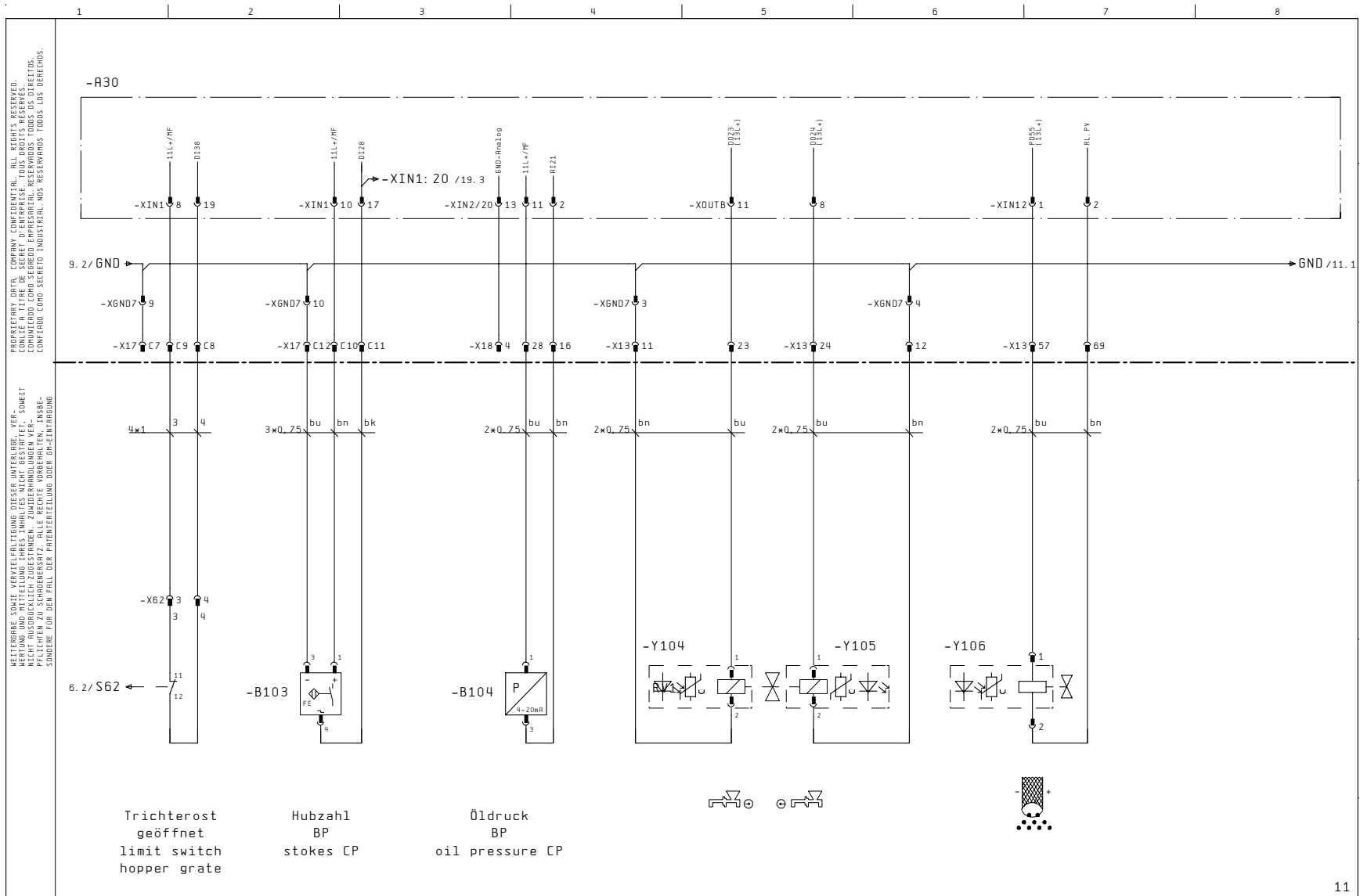

Datum		24004:2004		VECTOR		CP		ZEICH. NR.		=10	
Bearb.		B. Freitag		S61SX USA (12V)		limit switch hopper		790017305290		+	
Gepr.								ART. NR.		PROJEKT :	
Zustand		Änderung		Datum		Name		10198695		EPLAN4\P\SCH\KVM_UEC\S58\US\10198695	
Urspr.		/ Ers. f.		/ Ers. d.						Bl. 10	
										21 Bl.	

PROPRIETARY DATA, COMPANY CONFIDENTIAL. ALL RIGHTS RESERVED.  
 CONLIE A TITRE DE SECRET D'ENTREPRISE. TOUS DROITS RESERVES.  
 CONFIDADO COMO SECRETO INDUSTRIAL. TODOS LOS DERECHOS.

WEITERGABE SOWIE VERVIELFÄLTIGUNG DIESER UNTERLAGE, VER-  
 MERTUNG UND MITTEILUNG IHRES INHALTES NICHT GESTÄTTET. SOWEIT  
 PFLICHTEN ZU SCHADENSERSATZ. ALLE RECHTE VORBEHALTEN. TÄUSCH-  
 SONDERE FÜR DEN FALL DER PRIENTZELLEUNG ODER DR-EINFÜHRUNG

Trichterost  
 geöffnet  
 limit switch  
 hopper grate

Hubzahl  
 BP  
 stokes CP

Öldruck  
 BP  
 oil pressure CP



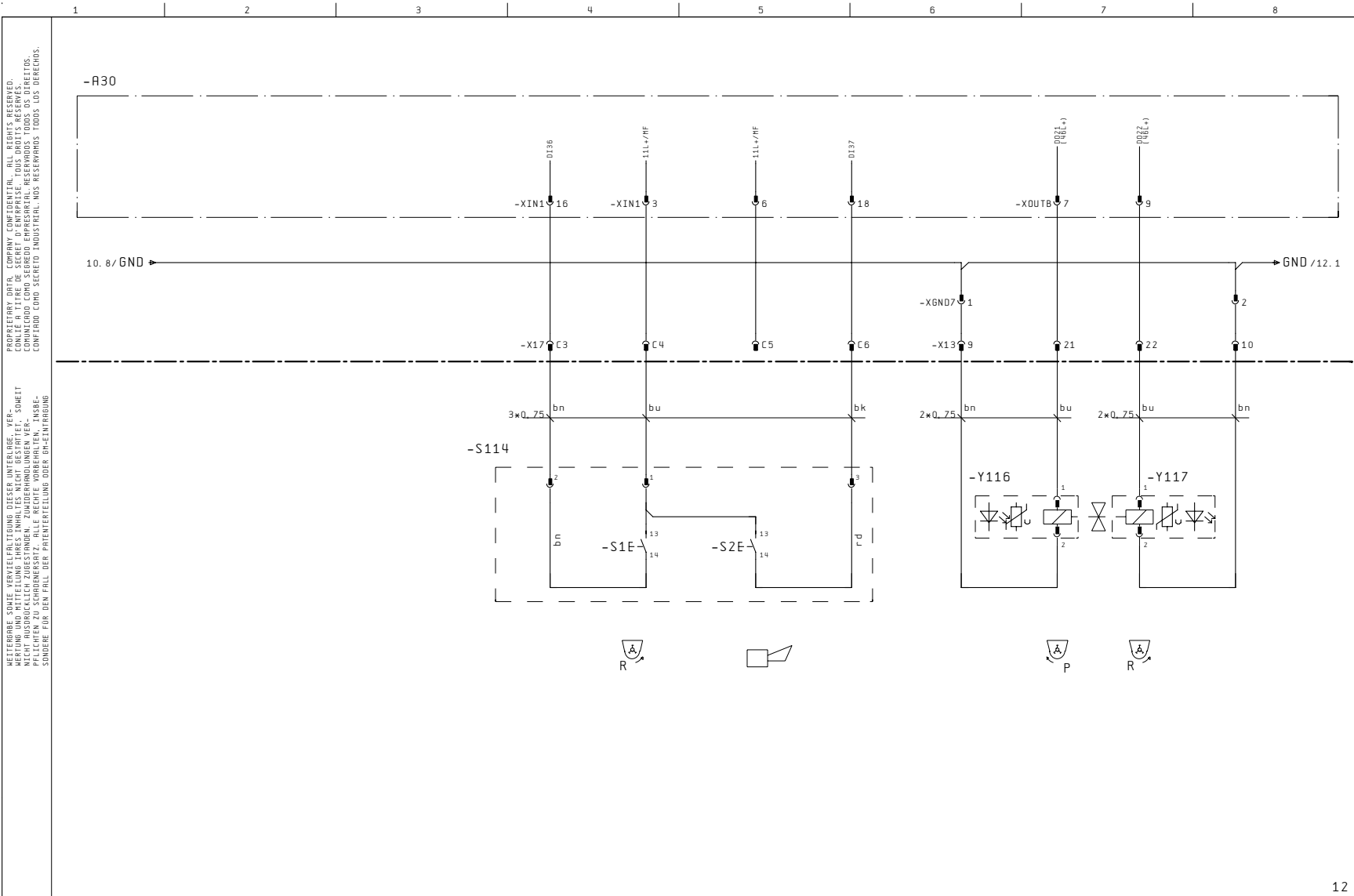

PROPRIETARY DATA, COMPANY CONFIDENTIAL, ALL RIGHTS RESERVED.  
 CONLIE A TITRE DE SECRET D'ENTREPRISE, TOUS DROITS RESERVES.  
 CONFIDADO COMO SECRETO INDUSTRIAL, NOS RESERVAMOS TODOS LOS DERECHOS.  
 WEITERGABE SOWIE VERVIELFAETIGUNG DIESER UNTERLAGE, VER-  
 MERTUNG UND MITTEILUNG IHRES INHALTES NICHT GESTAETZT. SOWEIT  
 DIESE UNTERLAGE VERWENDET WIRD, SIND DIE NUTZUNGSBEDINGUNGEN  
 PFLICHTEN ZU SCHADENSERSATZ, ALLE RECHTE VORBEHALTEN. INSBE-  
 SONDERE FÜR DEN FALL DER PRIENTREILUNG ODER DR-ENTFÄHRUNG

Datum		08008: 2008		VECTOR		agitator		ZEICH. NR.		=10	
Bearb.		B. Freitag		S61SX USA (12V)		SCHWING		790017305290		+	
Gepr.				Urspr. / Ers. f. / Ers. d.				ART. NR.		PROJEKT :	
Zustand		Änderung		Datum		Name		10198695		EPLAN4\P\SCH\KVM_UEC\S58\US\10198695	
										Bl. 11	
										21 Bl.	

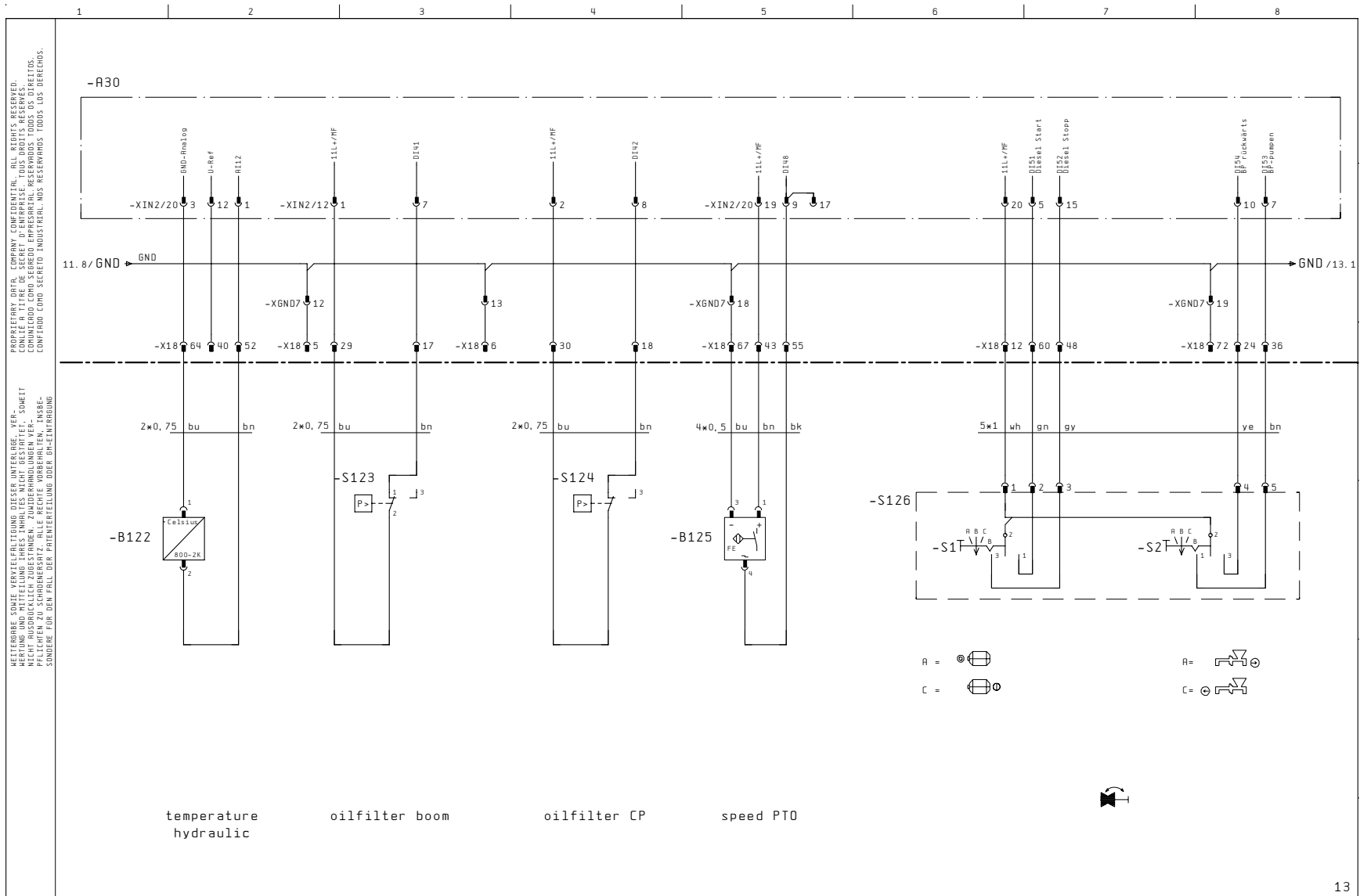

				Datum	08008:2008	VECTOR S61SX USA (12V)	<b>SCHWING</b>	digital input	ZEICH. NR.	790017305290	=10		
				Bearb.	B. Freitag				ART. NR.	10198695	PROJEKT :	EPLAN4\P\SCW\KVM_UEC\S58\US\10198695	B1. 12
				Gepr.					Urspr. / Ers. f. / Ers. d.				21 B1.
Zustand	Änderung	Datum	Name	Norm									

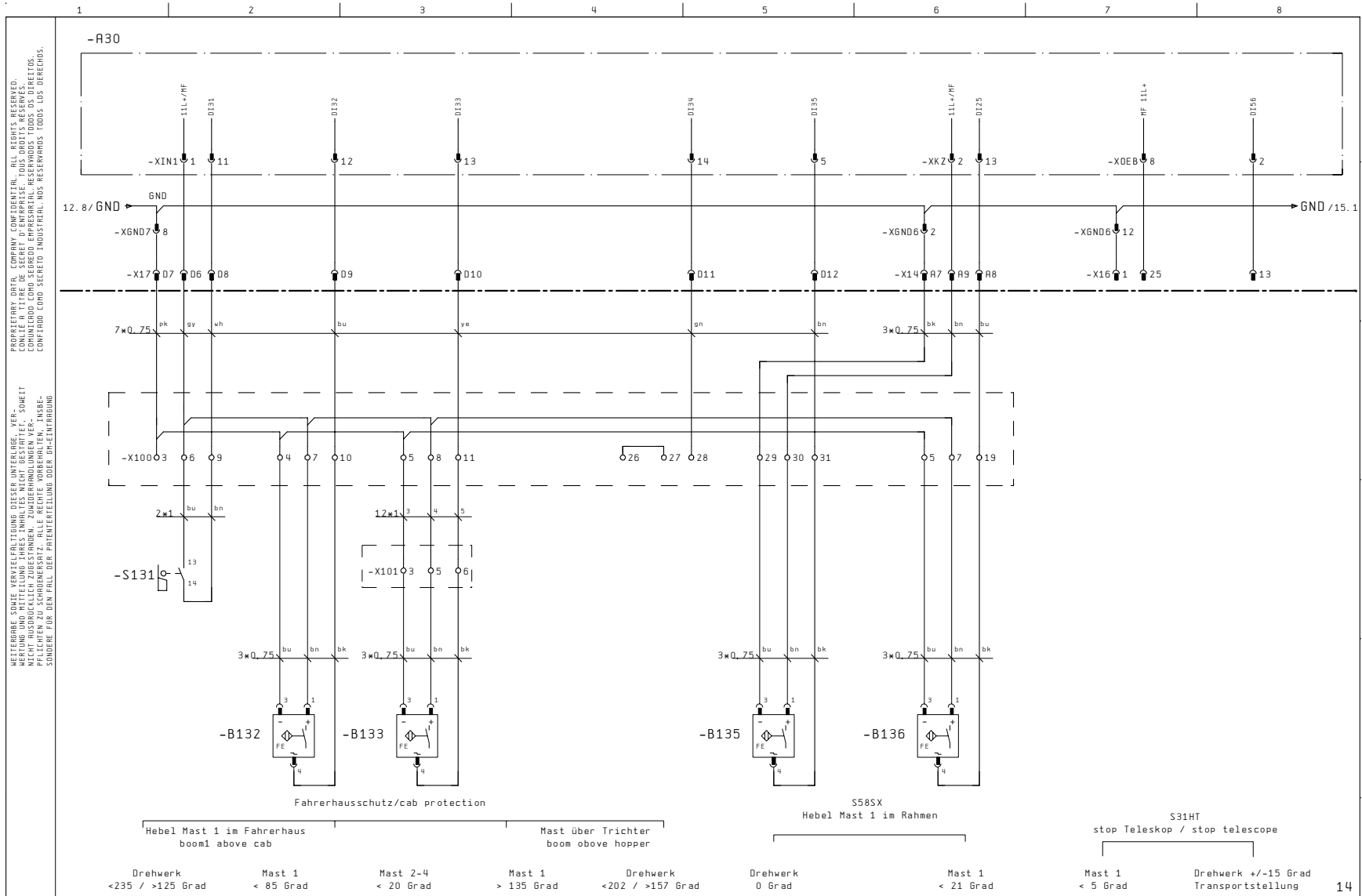

PROPRIETARY DATA, COMPANY CONFIDENTIAL. ALL RIGHTS RESERVED.  
 CONLIE A TITRE DE SECRET D'ENTREPRISE. TOUS DROITS RESERVES.  
 CONFIDENCIAL DATOS DE LA EMPRESA. TODOS LOS DERECHOS RESERVADOS.  
 CONFIDADO COMO SECRETO INDUSTRIAL. NOS RESERVAMOS TODOS LOS DERECHOS.

WEITERGABE SOWIE Vervielfältigung DIESER UNTERLIEGE, VER-  
 MERTUNG UND MITTEILUNG IHRES INHALTES NICHT GESTÄTTET. SOWEIT  
 PFLICHTEN ZU SCHADENSERSATZ - ALLE RECHTE VORBEHALTEN. INSBES-  
 SONDERE FÜR DEN FALL DER PHOTOKOPIERUNG ODER DRUCKNACHHERGEBUNG.

1	18.11.04	ft	Datum	16011:2004	VECTOR	boom limit	ZEICH.NR. 790017305290	+10	
			Bearb.	B.Freitag	S61SX USA (12V)			+	
			Gepr.				ART.NR. 10198695	PROJEKT :	B1. 13
Zustand	Änderung	Datum	Name	Norm	Urspr. / Ers. f. / Ers. d.		EPLAN4\P\SCH\KVM_UEC\S58\US\10198695		21 Bl.

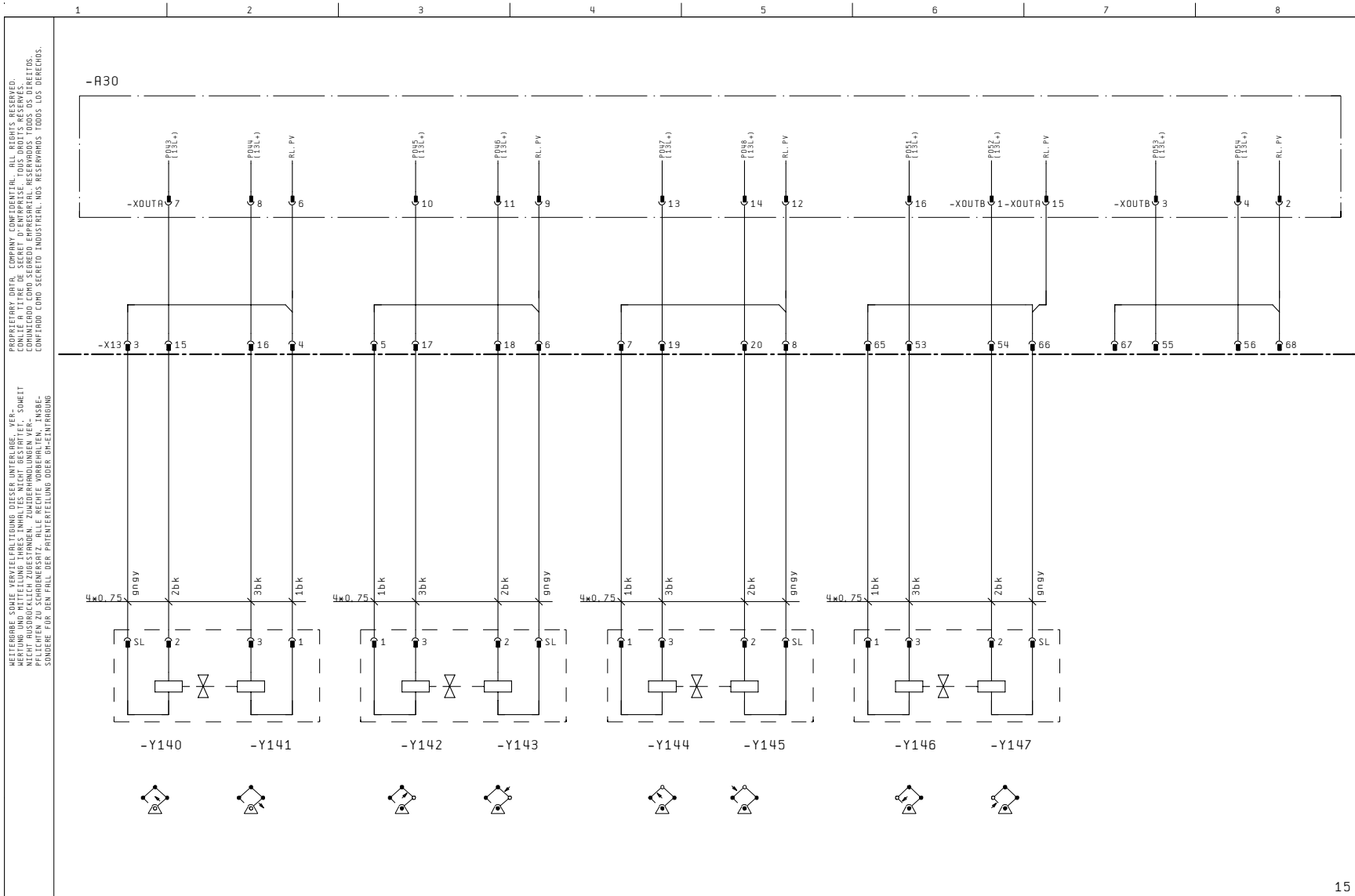

Zustand		Änderung		Datum		Name		Datum		08004: 2003		VECTOR		<b>SCHWING</b>		magnetic valve boom		ZEICH. NR. 790017305290		=10 +							
				Bearb.		B. Freitag		S61SX USA (12V)		ART. NR.		10198695										PROJEKT :		EPLAN4\P\SCW\KVM_UEC\S58\US\10198695		Bl. 14	
				Gepr.				Urspr. / Ers. f. / Ers. d.																21 Bl.			

PROPRIETARY DATA, COMPANY CONFIDENTIAL. ALL RIGHTS RESERVED.  
 CONLIE A TITRE DE SECRET D'ENTREPRISE. TOUS DROITS RESERVES.  
 CONFIDENCIAL DATOS DE LA EMPRESA. TODOS LOS DERECHOS RESERVADOS.  
 CONFIDENCIAL DATOS DE LA EMPRESA. TODOS LOS DERECHOS RESERVADOS.

WEITERGABE SOWIE VERVIELFALTIGUNG DIESER UNTERLAGE, VER-  
 MERTUNG UND MITTEILUNG IHRES INHALTES NICHT GESTÄTTET. SOWEIT  
 DIESER UNTERLAGE NICHT SONSTIGS BEZUG NEHMENDE VERPFLICHTEN  
 ZU SCHADENSERSATZ. ALLE RECHTE VORBEHALTEN. INSBESON-  
 DERE FÜR DEN FALL DER PRIENTREILUNG ODER DR-EINTRÄGUNG



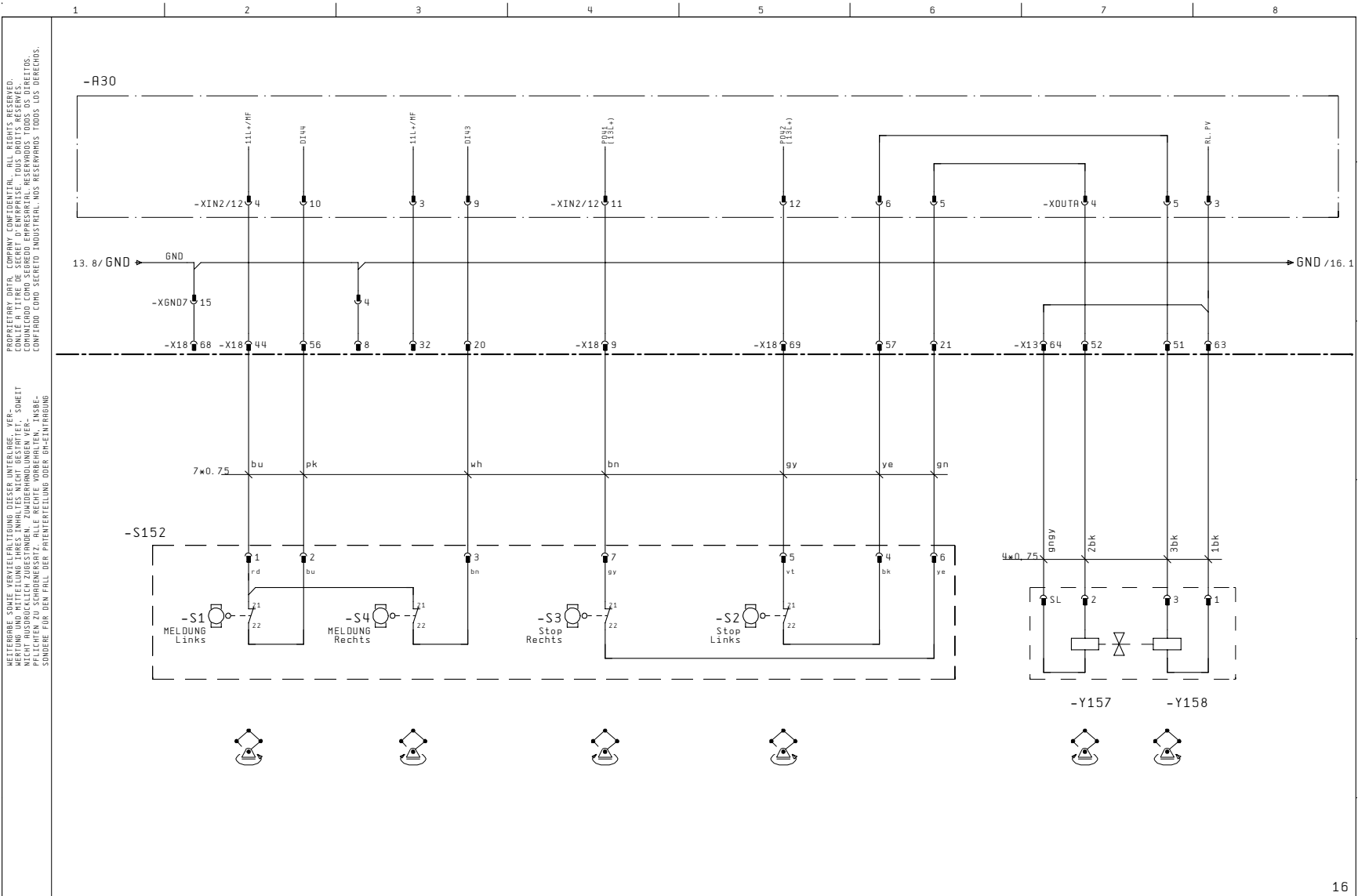

		Datum 08008:2008		VECTOR		slewing		ZEICH. NR. 790017305290		=10	
		Bearb. B. Freitag		S61SX USA (12V)		<b>SCHWING</b>		ART. NR. 10198695		PROJEKT : EPLAN4\P\SCW\KVM_UEC\S58\US\10198695	
Zustand		Änderung		Datum		Name		Norm		Urspr. / Ers. f. / Ers. d.	
										Bl. 15	
										21 Bl.	

PROPRIETARY DATA, COMPANY CONFIDENTIAL. ALL RIGHTS RESERVED.  
 CONLIE A TITRE DE SECRET D'ENTREPRISE. TOUS DROITS RESERVES.  
 CONFIDENCIAL DATOS DE LA EMPRESA. TODOS LOS DERECHOS RESERVADOS.

WEITERGABE SOWIE VERVIelfÄLTIGUNG DIESER UNTERLAGE, VER-  
 MERTUNG UND MITTEILUNG IHRES INHALTES NICHT GESTÄTTET. SOWEIT  
 VERBODEN, WENN DIES NACH RECHTLICHEN VORSCHRIFTEN, SONDERN  
 PFLICHTEN ZU SCHADENSVERHÜTUNG, ALLE RECHTE VORBEHALTEN. INSBESON-  
 DERE FÜR DEN FALL DER PHOTIERFERTEILUNG ODER DRUCK-ENTFERTEILUNG.

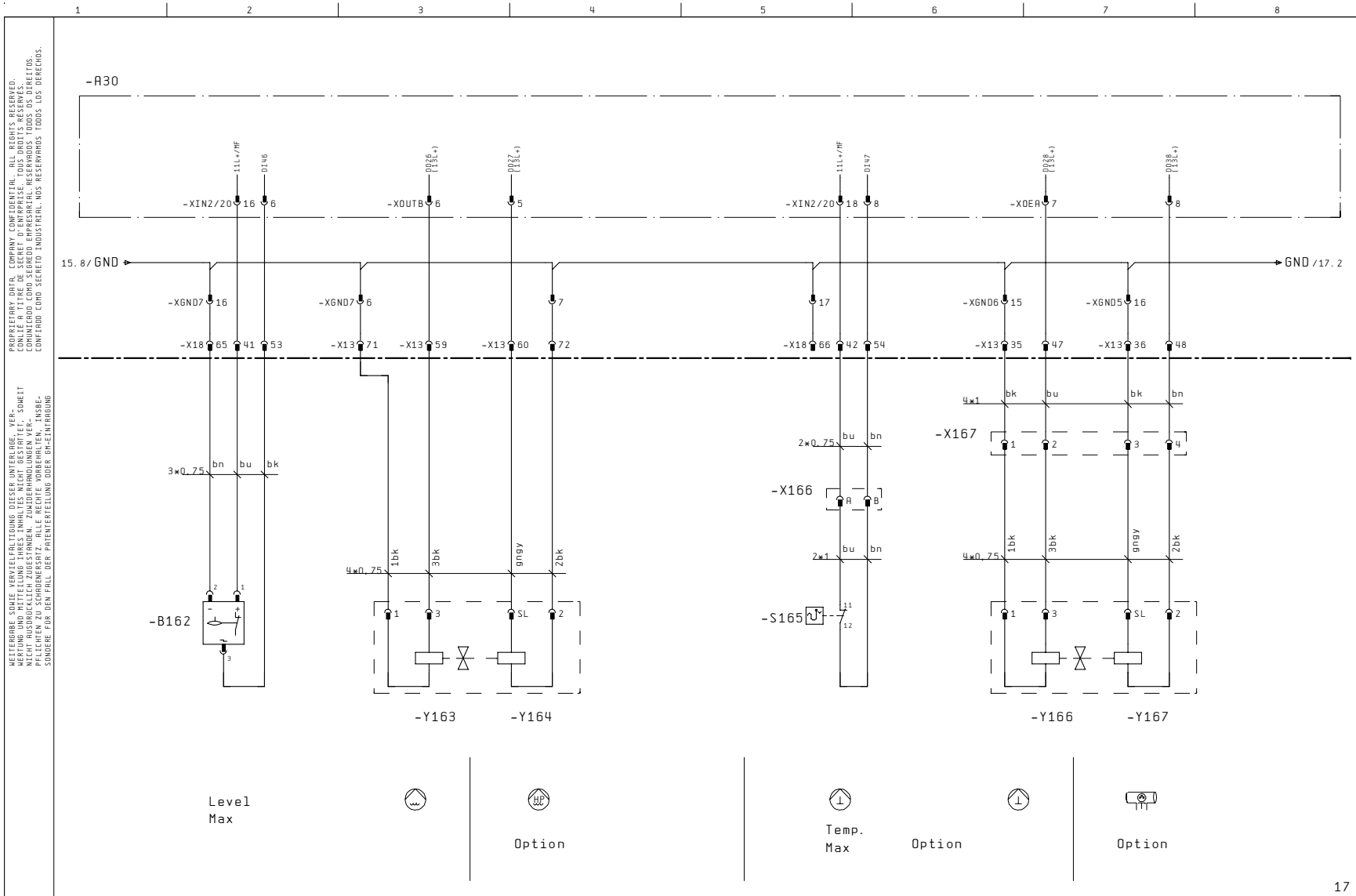

1	12.11.02	Ft	Datum	08011: 2005	VECTOR	cleaner system	ZEICH. NR.	790017305290	=10
			Bearb.	B. Freitag	S61SX USA (12V)		ART. NR.	10198695	PROJEKT :
Zustand	Änderung	Datum	Name	Norm	Urspr. / Ers. f. / Ers. d.				B1. 16
									21 Bl.

PROPRIETARY DATA, COMPANY CONFIDENTIAL. ALL RIGHTS RESERVED.  
 CONLIE A TITRE DE SECRET D'ENTREPRISE. TOUS DROITS RESERVES.  
 CONFIDENCIAL DATOS DE LA EMPRESA. TODOS LOS DERECHOS RESERVADOS.

WEITERGABE SOWIE Vervielfältigung DIESER UNTERLAGE, VER-  
 MERTUNG UND MITTEILUNG IHRES INHALTES NICHT GESTÄTTET. SOWEIT  
 VERBODEN. ES WIRD KEINE HAFTUNG FÜR SCHÄDEN, SOWEIT  
 PFLICHTEN ZU SCHADENSERSATZ, ALLE RECHTE VORBEHALTEN. TÄUSCH-  
 SONDERE FÜR DEN FALL DER PRIENTREILUNG ODER DR-EINFÜHRUNG

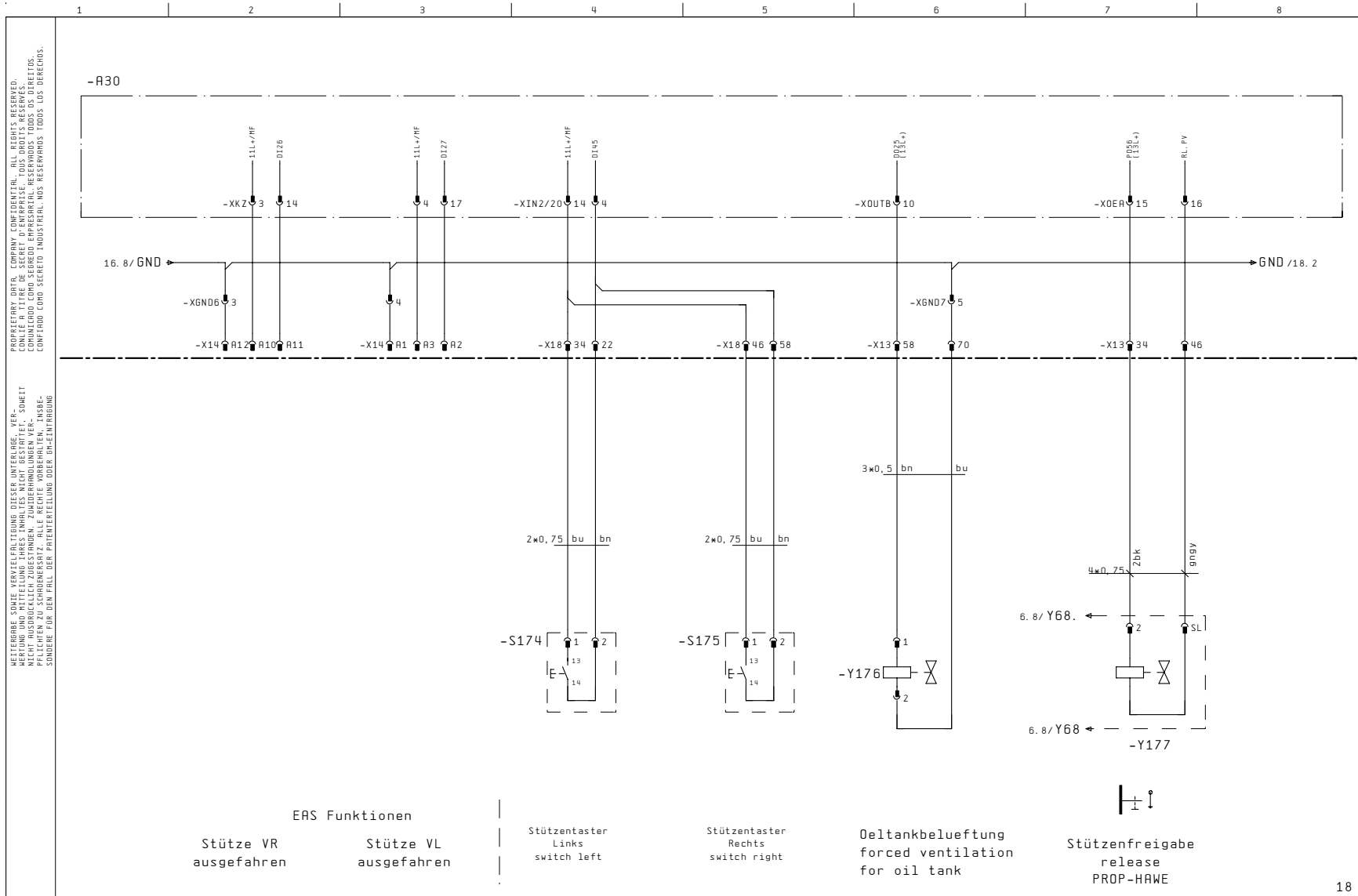

Datum 08008:2008		VECTOR		SCHWING		outrigger control		ZEICH. NR. 790017305290		=10	
Bearb. B. Freitag		S61SX USA (12V)						ART. NR. 10198695		PROJEKT :	
Gepr.		Urspr. / Ers. f. / Ers. d.						EPLAN4\P\SCH\KVM_UEC\S58\US\10198695		Bl. 17	
Zustand	Änderung	Datum	Name	Norm							21 Bl.

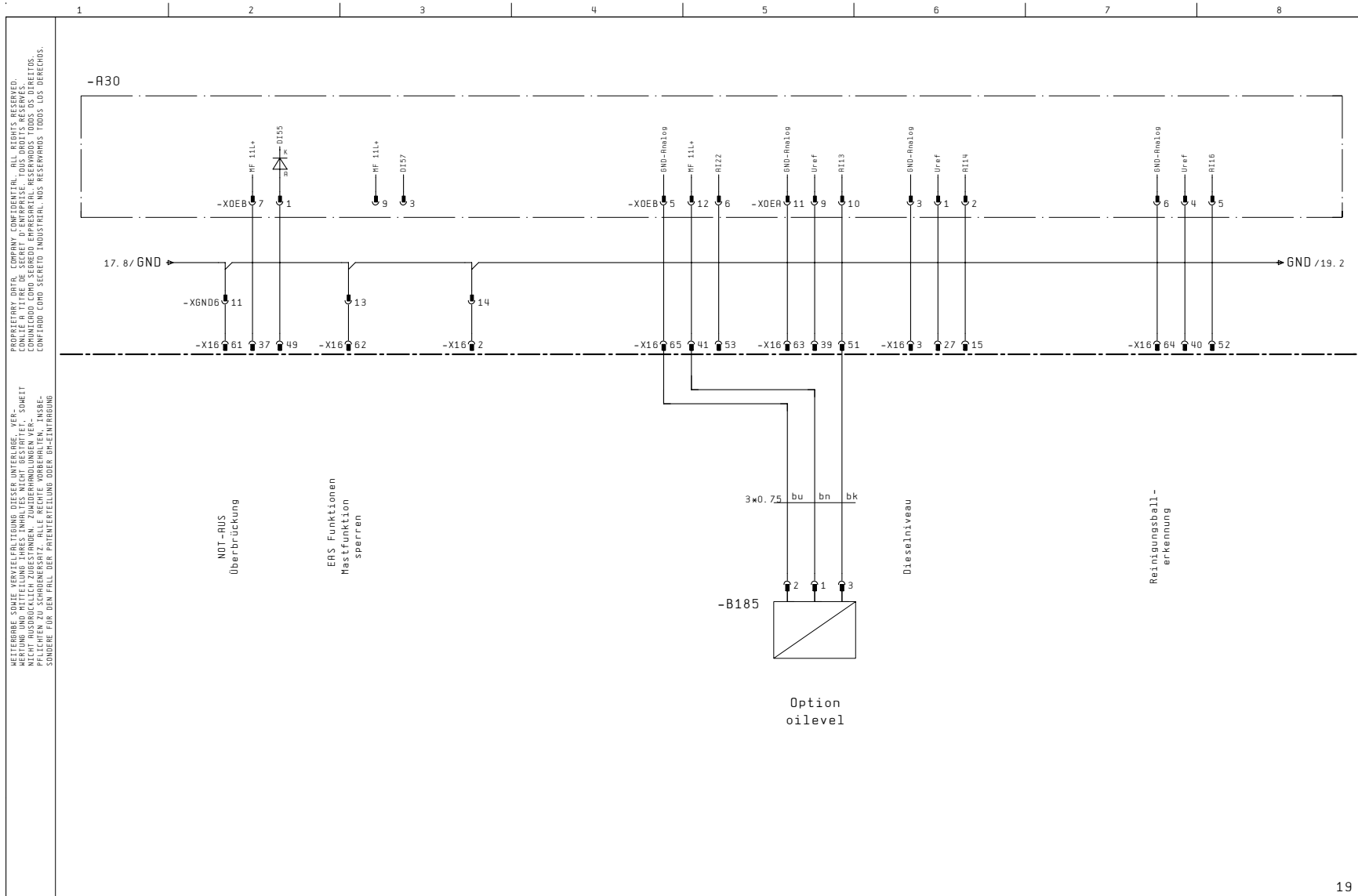

		Datum 10003: 2004		VECTOR		Option		ZEICH. NR. 790017305290		=10	
		Bearb. B. Freitag		S61SX USA (12V)		<b>SCHWING</b>		ART. NR. 10198695		PROJEKT : EPLAN4\P\SCW\KVM_UEC\S58\US\10198695	
Zustand		Änderung		Datum		Name		Norm		Urspr. / Ers. f. / Ers. d.	
										Bl. 18	
										21 Bl.	

PROPRIETARY DATA, COMPANY CONFIDENTIAL. ALL RIGHTS RESERVED.  
 CONLIE A TITRE DE SECRET D'ENTREPRISE. TOUTS DROITS RESERVES.  
 CONFIDENCIAL DATOS DE LA EMPRESA. TODOS LOS DERECHOS RESERVADOS.

WEITERGABE SOWIE Vervielfältigung DIESER UNTERLAGE, VER-  
 MERTUNG UND MITTEILUNG IHRES INHALTES NICHT GESTÄTTET. SOWEIT  
 VERBODEN. VERBODEN. VERBODEN. VERBODEN. VERBODEN. VERBODEN.  
 PFLICHTEN ZU SCHADENSSTILLUNG. ALLE RECHTE VORBEHALTEN. INSBESON-  
 SONDERE FÜR DEN FALL DER PRIENTREILUNG ODER DR-EINFÜHRUNG.

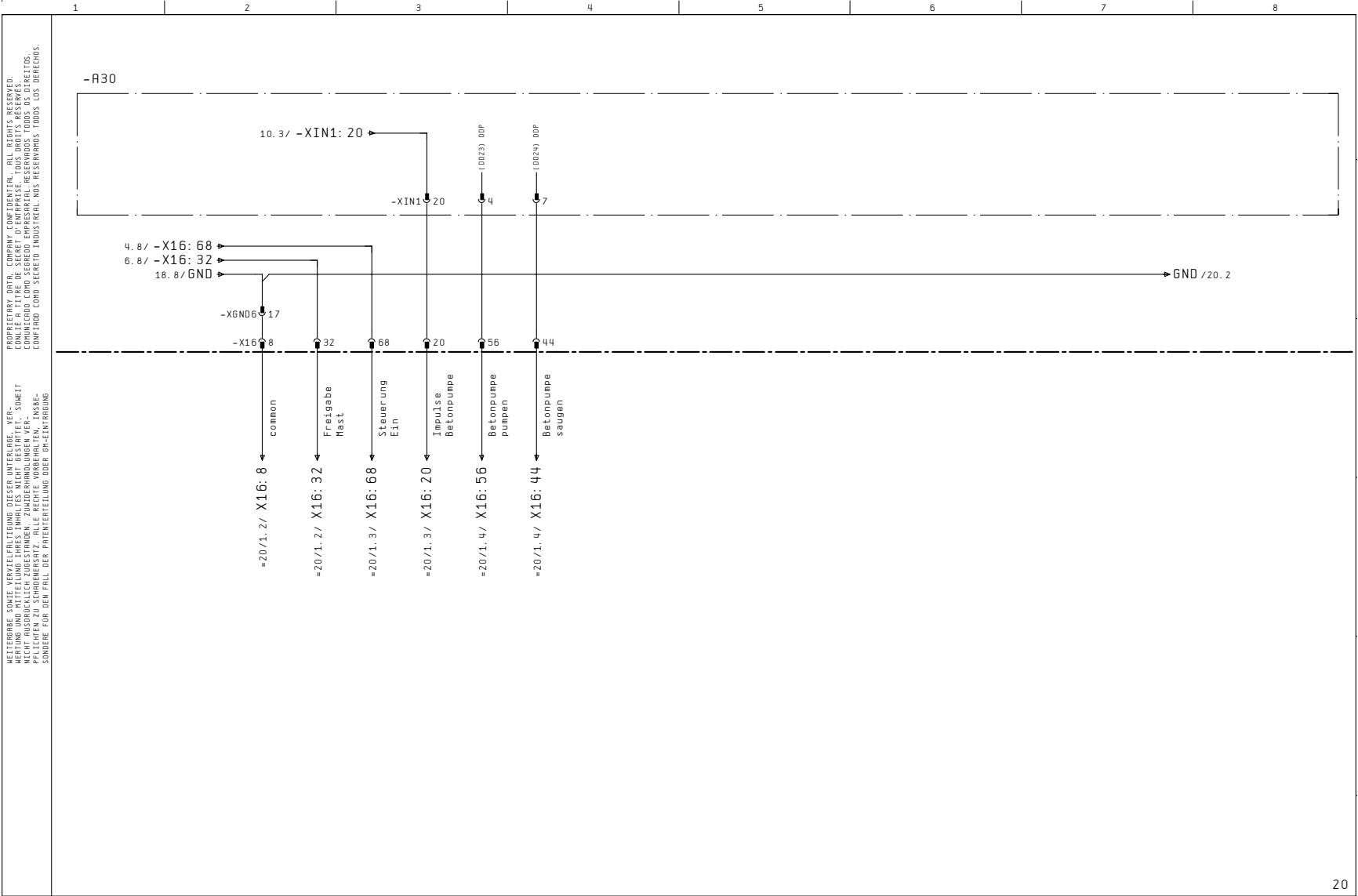

WEITERGABE SOWIE VERVIELFÄLTIGUNG DIESER UNTERLAGE, VER-  
 MERTUNG UND MITTEILUNG IHRES INHALTES NICHT GESTÄTTET.  
 RECHTSAUFHEBUNG DER VERWIRKLICHUNG VON VERWIRKLICHUNG  
 PFLICHTEN ZU SCHADENSSTILLUNG ALLE RECHTE VORBEHALTEN. INSBES-  
 SONDERE FÜR DEN FALL DER PRIENTREIFUNG ODER DR-EINFÜHRUNG

				Datum	24004: 2004	VECTOR		<b>SCHWING</b>	signal interface	ZEICH. NR.		=10		
				Bearb.	B. Freitag	S61SX USA (12V)				790017305290			+	
				Gepr.						ART. NR.			B1. 19	
Zustand	Änderung	Datum	Name	Norm	Urspr. / Ers. f. / Ers. d.			10198695		PROJEKT :	EPLAN4\P\SCH\KVM_UEC\S58\US\10198695		21 B1.	

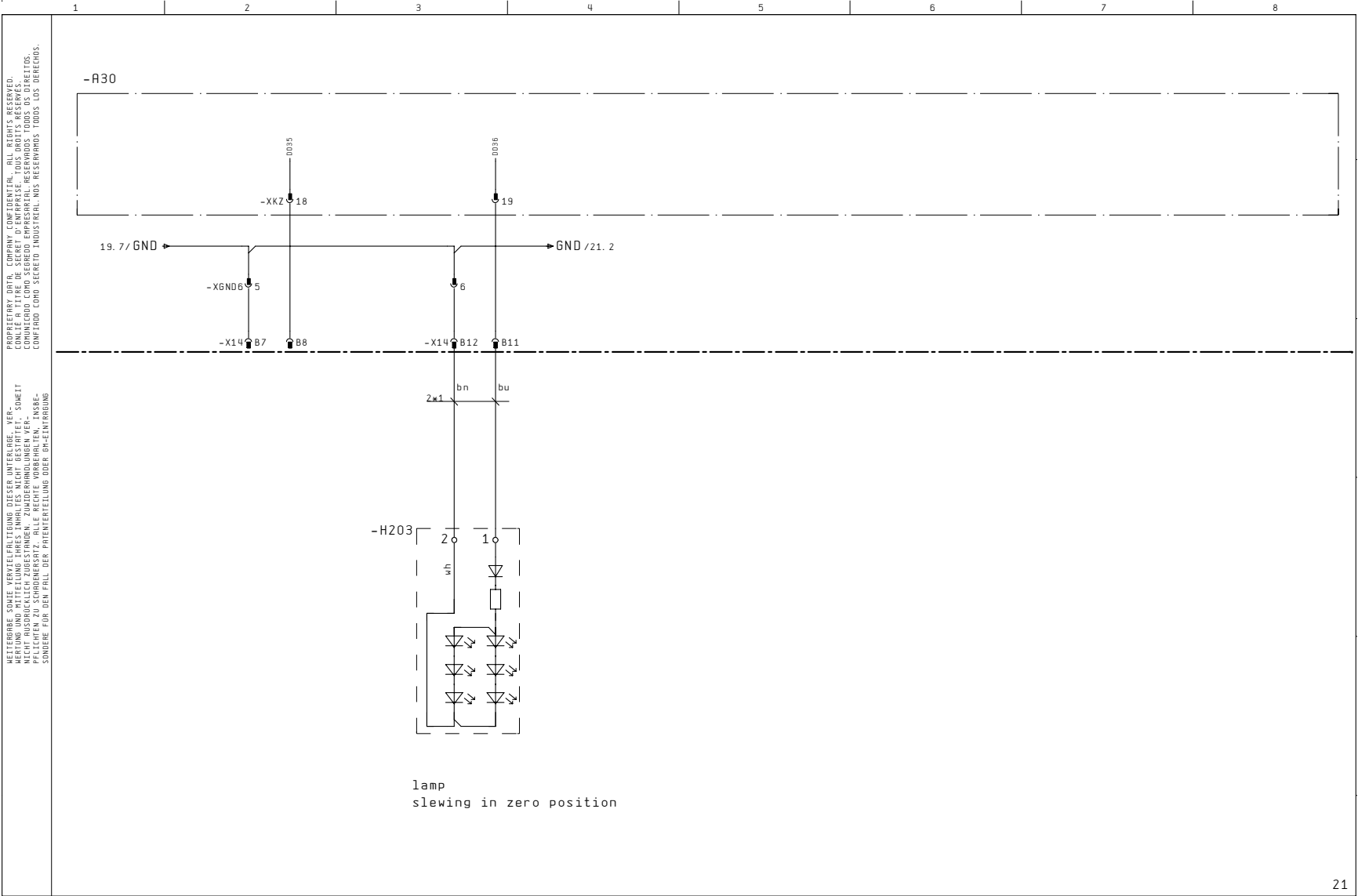

				Datum	24004:2004	VECTOR	indication		ZEICH.NR.	=10	
				Bearb.	B.Freitag	S61SX USA (12V)	<b>SCHWING</b>		790017305290	+	
				Gepr.					ART.NR.	PROJEKT :	B1. 20
Zustand	Änderung	Datum	Name	Norm	Urspr. / Ers. f. / Ers. d.			10198695		EPLAN4\P\SCH\KVM_UEC\S58\US\10198695	21 B1

PROPRIETARY DATA, COMPANY CONFIDENTIAL, ALL RIGHTS RESERVED.  
 CONLIE A TITRE DE SECRET D'ENTREPRISE. TOUS DROITS RESERVES.  
 CONFIDENCIAL PARA LA EMPRESA. TODOS LOS DERECHOS RESERVADOS.  
 CONFID. COMO SECRETO INDUSTRIAL. NOS RESERVAMOS TODOS LOS DERECHOS.  
 WEITERGABE SOWIE VERVIELFÄLTIGUNG DIESER UNTERLAGE, VER-  
 MERTUNG UND MITTEILUNG IHRES INHALTES NICHT GESTÄTTET. SOWEIT  
 DIESER VERTRAG NICHT ANDERSONS BESTIMMT. VERBODEN SIND  
 PFLICHTEN ZU SCHADENSERSATZ. ALLE RECHTE VORBEHALTEN. INSBES-  
 ONDERE FÜR DEN FALL DER PRIENTEFELUNG ODER DR-EINFÜHRUNG.

1 2 3 4 5 6 7 8

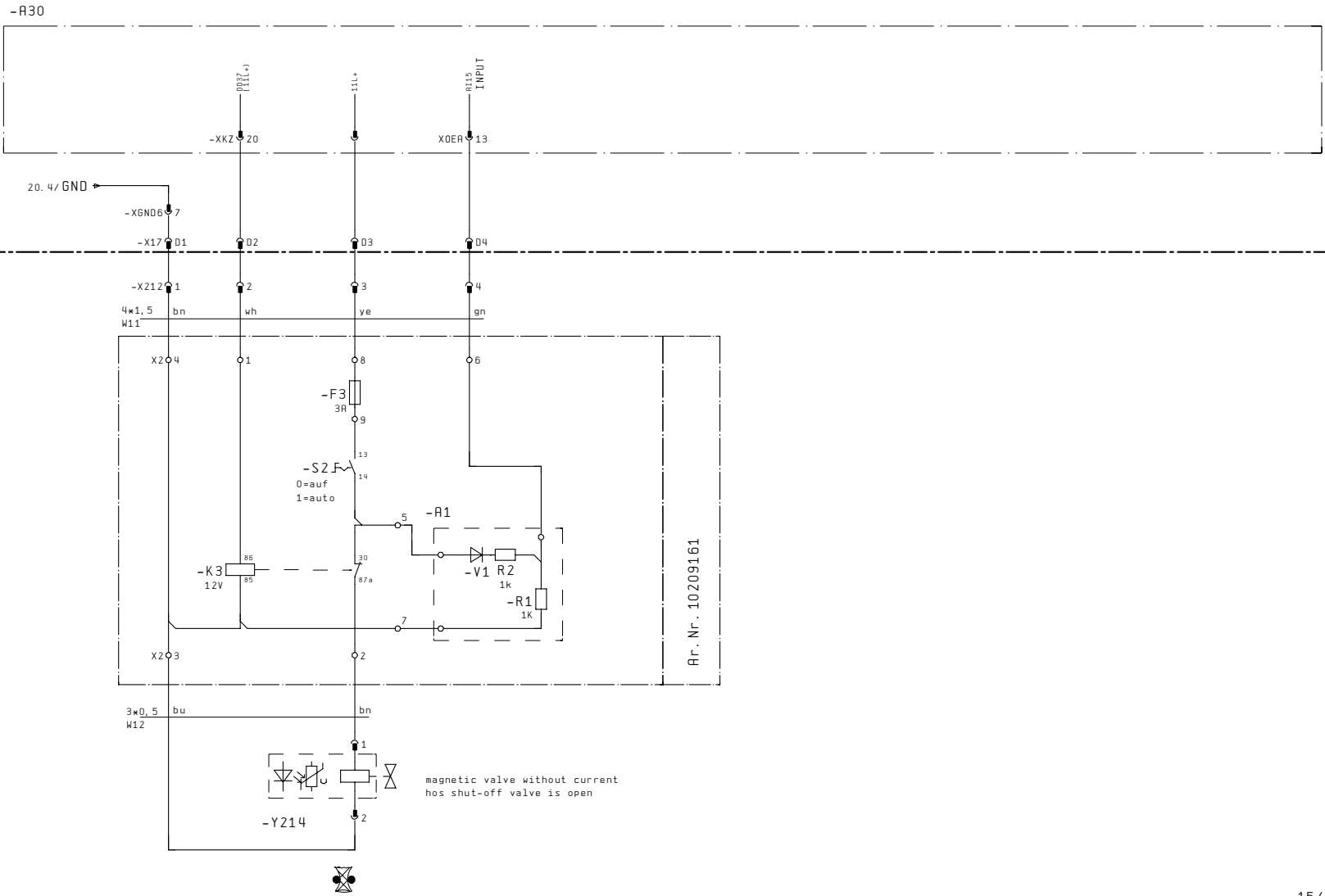

=15/1

		Datum 08008:2008		VECTOR		Option		ZEICH. NR. 790017305290		=10	
		Bearb. B. Freitag		S61SX USA (12V)		concret shut off valve		ART. NR. 10198695		+	
		Gepr.		Urspr. / Ers. f. / Ers. d.				PROJEKT :		B1. 21	
Zustand	Änderung	Datum	Name	Norm				EPLAN4\P\SCH\KVM_UEC\S58\US\10198695		21 B1	

PROPRIETARY DATA, COMPANY CONFIDENTIAL, ALL RIGHTS RESERVED.  
 CONLIE A TITRE DE SECRET D'ENTREPRISE. TOUS DROITS RESERVES.  
 CONFIDANT COMO SECRETO INDUSTRIAL. NOS RESERVAMOS TODOS LOS DERECHOS.  
 WEITERGABE SOWIE VERVIELFÄLTIGUNG DIESER UNTERLAGE, VER-  
 MERTUNG UND MITTEILUNG IHRES INHALTES NICHT GESTÄTTET. SOWEIT  
 PFLICHTEN ZU SCHADENSVERHÜTUNG BESTEHEN, SIND VERBODEN.  
 SONDRE FÜR DEN FALL DER PHOTIERTEILUNG ODER DRUCKEINFRAGE

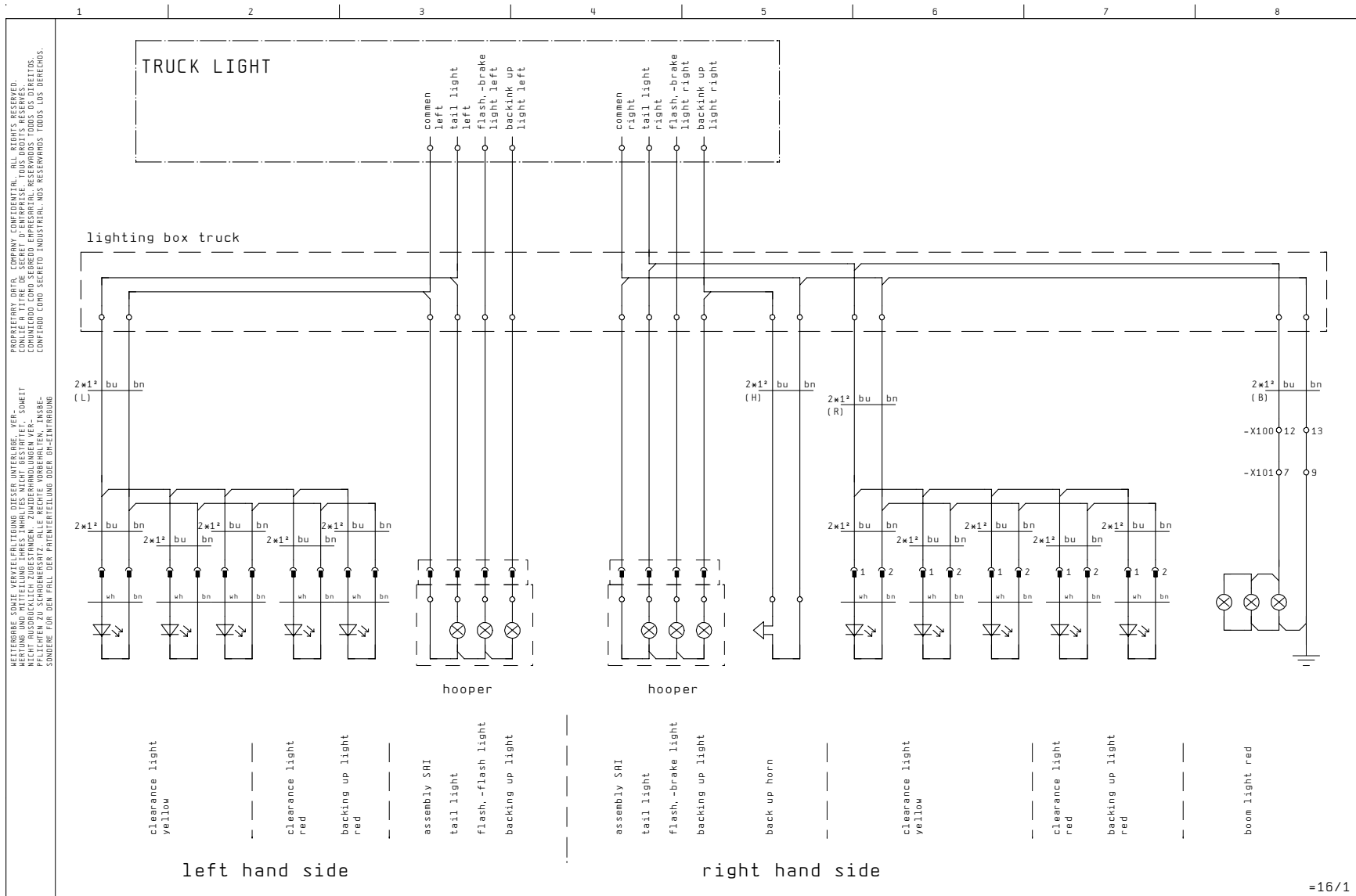

=16/1

		Datum 2009.2005		VECTOR		truck light		ZEICH. NR. 790017305290		=15	
		Bearb. B. Freitag		S61SX USA (12V)		<b>SCHWING</b>		ART. NR. 10198695		+	
Zustand		Änderung		Datum		Name		Norm		Urspr. / Ers. f. / Ers. d.	
								PROJEKT :		Bl. 1	
								EPLAN4\P\SCH\KVM_UEC\S58\US\10198695		1 Bl.	

WEITERGABE SOWIE VERVIELFÄLTIGUNG DIESER UNTERLAGE, VER-  
 MERTUNG UND MITTEILUNG IHRES INHALTES NICHT GESTÄTTET. SOWEIT  
 RECHTLICHE VERHÄLTNISSE ES FORDERN, TRÄGT SCHWING SOWIE  
 PFLICHTEN ZU SCHADENSERSATZ. ALLE RECHTE VORBEHALTEN. INSBESON-  
 DERE FÜR DEN FALL DER PHOTOKOPIERUNG ODER DRUCK-  
 VERVIELFÄLTIGUNG.

PROPRIETARY DATA, COMPANY CONFIDENTIAL. ALL RIGHTS RESERVED.  
 CONLIE A TITRE DE SECRET D'ENTREPRISE. TOUTS DROITS RESERVES.  
 CONFIDENCIAL INDUSTRIAL. TODOS LOS DERECHOS RESERVADOS.



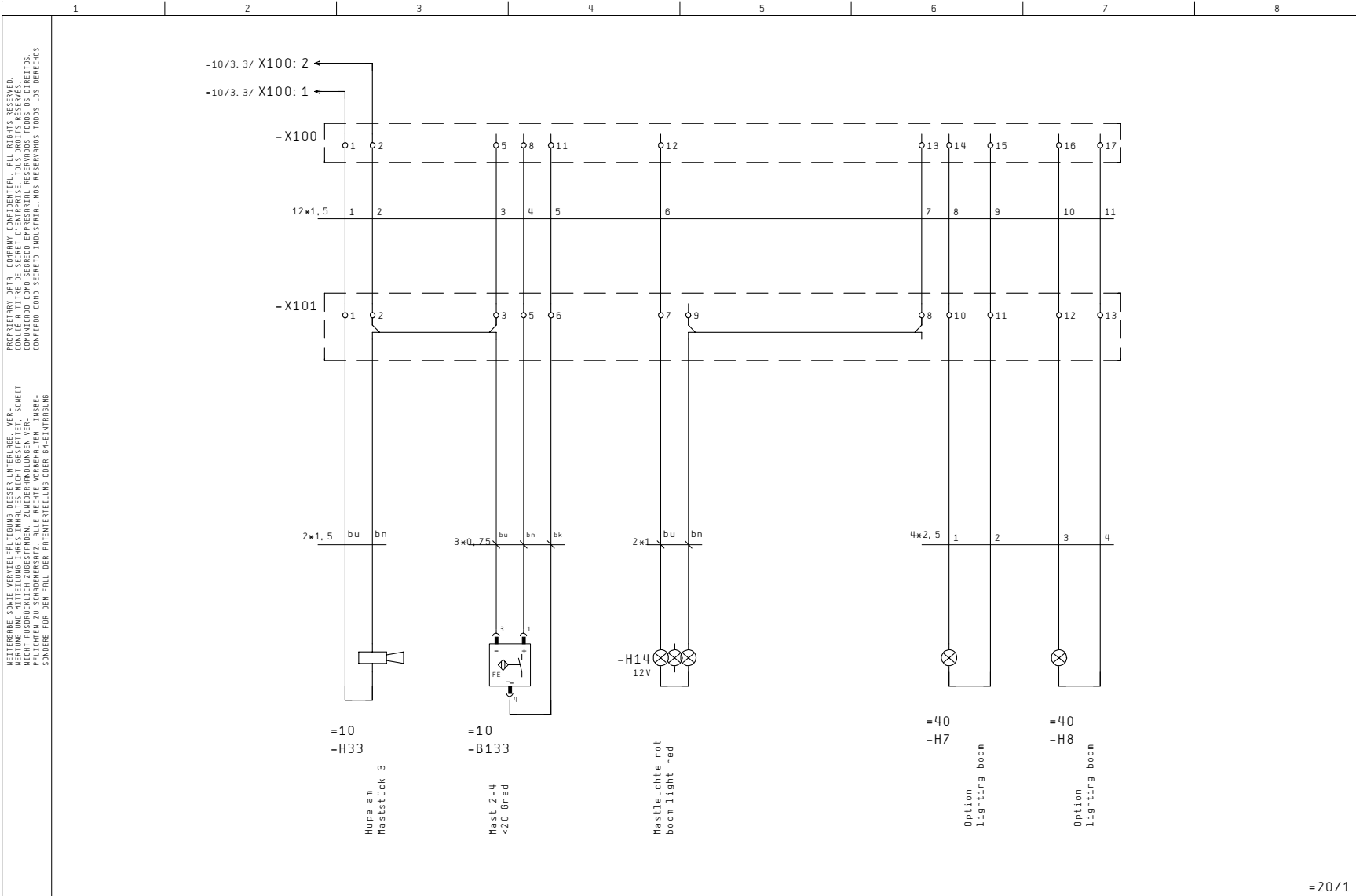

=20/1

Datum		08011: 2005		VECTOR		<b>SCHWING</b>		electrical system		ZEICH. NR.		=16	
Bearb.		B. Freitag		S61SX USA (12V)				at the boom		790017305290		+	
Gepr.				Urspr. / Ers. f. / Ers. d.				ART. NR.		PROJEKT :		Bl. 1	
Zustand		Änderung		Datum		Name		10198695		EPLAN4\P\SCH\KVM_UEC\S58\US\10198695		1 Bl.	

WEITERGABE SOWIE VERVIelfÄLTIGUNG DIESER UNTERLAGE, VER-  
 MINDERUNG UND MITTELUNG IHRES INHALTES NICHT GESTÄTTET. SOWEIT  
 MÖGLICH SIND, SIND ALLE RECHTE VORBEHALTEN. INSBESON-  
 DERE FÜR DEN FALL DER PRIENTREILUNG ODER DR-EINFÜHRUNG.  
 PROPRIETARY DATA, COMPANY CONFIDENTIAL. ALL RIGHTS RESERVED.  
 CONLIE A TITRE DE SECRET D'ENTREPRISE. TOUT DROITS RÉSÉRVÉS.  
 CONFAD COMO SECRETO INDUSTRIAL. NOS RESERVAMOS TODOS LOS DERECHOS.

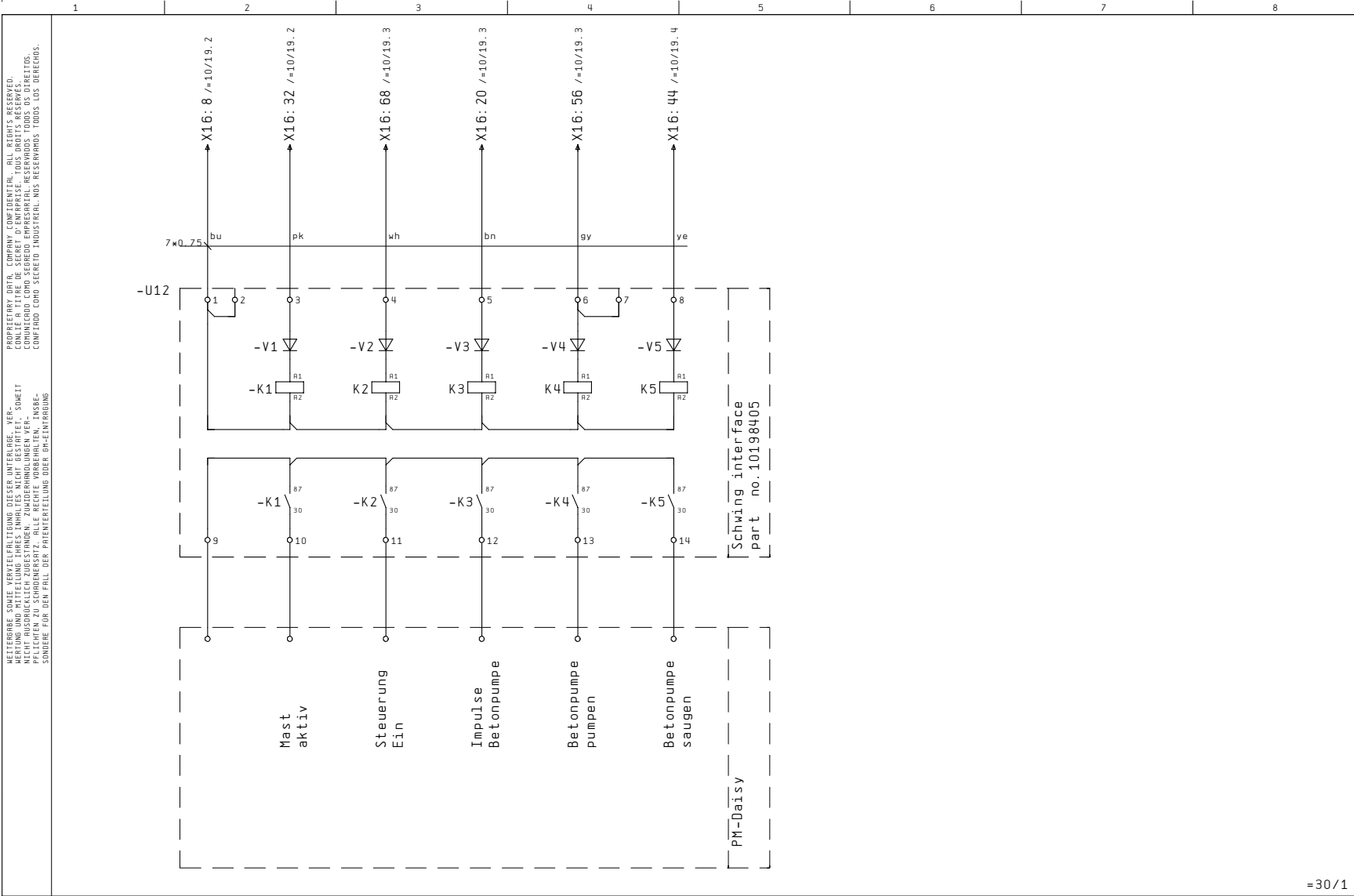

=30/1

Datum		08011: 2005		VECTOR		ZEICH. NR.		=20	
Bearb.		B. Freitag		S61SX USA (12V)		790017305290		+	
Gepr.						ART. NR.		PROJEKT :	
Norm				Urspr. / Ers. f. / Ers. d.		10198695		EPLAN4\P\SCM\KVM_UEC\S58\US\10198695	
Zustand		Änderung		Datum		Name		Bl. 1	
								1 Bl.	



interface PM Daisy

WEITERGABE SOWIE VERVIELFÄLTIGUNG DIESER UNTERLAGE, VER-  
 MERTUNG UND MITTEILUNG IHRES INHALTES NICHT GESTÄTTET. SOWEIT  
 MÖGLICH SIND, WERDEN DIE RECHTE AN DER VERWIRTLICHUNG DIESER  
 PFLICHTEN ZU SCHADENSSTILLUNG. ALLE RECHTE VORBEHALTEN. INSBESON-  
 DERE FÜR DEN FALL DER PRIENTREILUNG ODER DR-EINFÜHRUNG.  
 PROPRIETARY DATA, COMPANY CONFIDENTIAL. ALL RIGHTS RESERVED.  
 CONLIE A TITRE DE SECRET D'ENTREPRISE. TOUT DROITS RESERVES.  
 CONFIDADO COMO SECRETO INDUSTRIAL. NOS RESERVAMOS TODOS LOS DERECHOS.

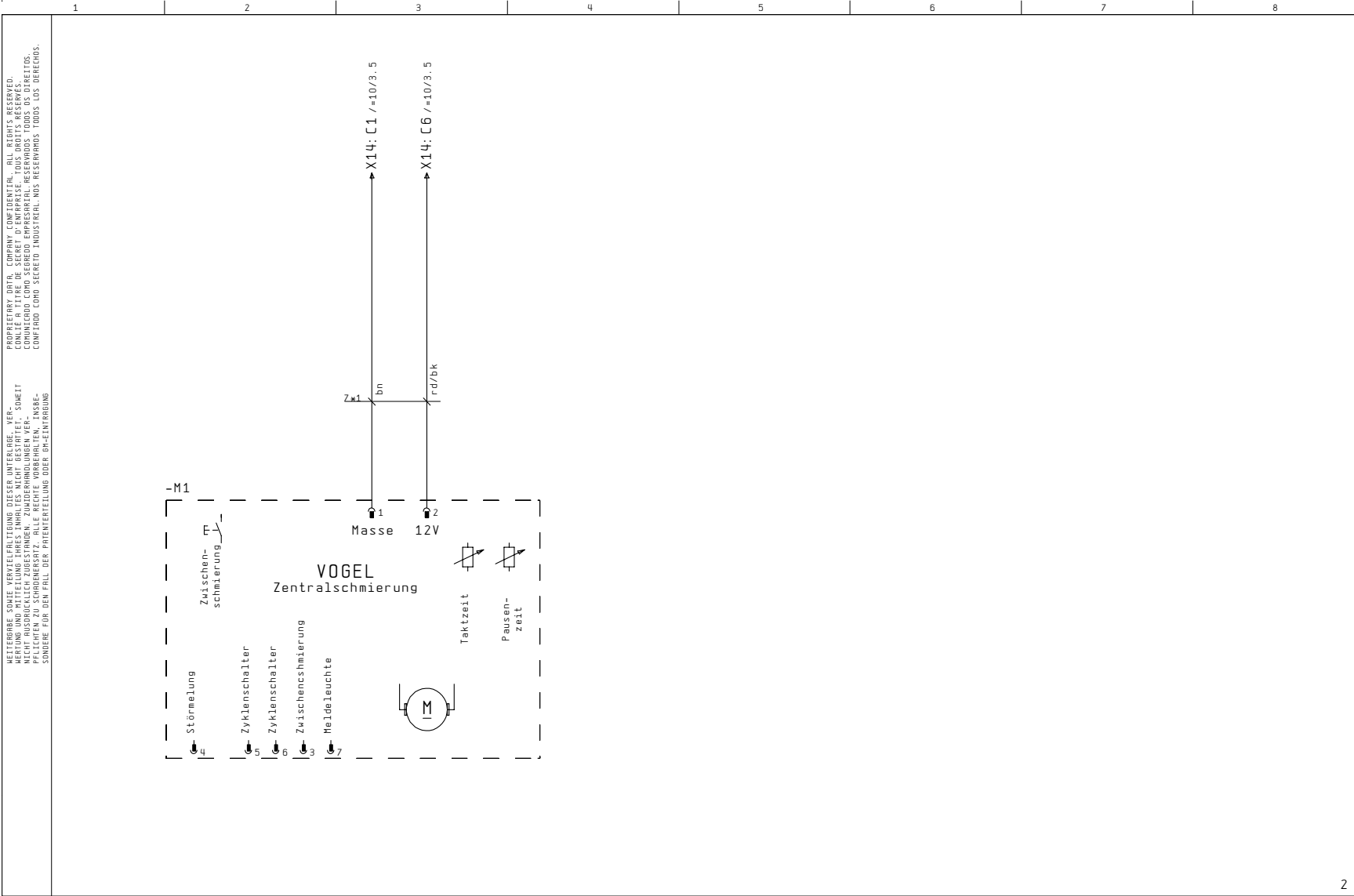

				Datum 30003:2004		VECTOR		option		ZEICH. NR. 790017305290		=30	
				Bearb. B. Freitag		S61SX USA (12V)		lubrication		ART. NR. 10198695		+	
				Gepr.		Urspr. / Ers. f. / Ers. d.				PROJEKT : EPLAN4\P\SCW\KVM_UEC\S58\US\10198695		Bl. 1	
Zustand				Änderung		Datum		Name		Norm		2 Bl.	

HEITERGABE SOWIE VERVIELFÄLTIGUNG DIESER UNTERLAGE, VER-  
 MERTUNG UND MITTEILUNG IHRES INHALTES NICHT GESTÄTTET. SOWEIT  
 RECHTLICHE VERHÄLTNISSE ES FORDERN, WIRD DIESER VERBOD  
 PFLICHTEN ZU SCHADENSERSATZ. ALLE RECHTE VORBEHALTEN. INSBES-  
 SONDERE FÜR DEN FALL DER PHOTOKOPIERUNG ODER DRUCKNACHDRUCKS.  
 PROPRIETARY DATA, COMPANY CONFIDENTIAL. ALL RIGHTS RESERVED.  
 CONLIE A TITRE DE SECRET D'ENTREPRISE. TOUT DROITS RÉSERVÉS.  
 CONFIDANT COMO SECRETO INDUSTRIAL. NOS RESERVAMOS TODOS LOS DERECHOS.

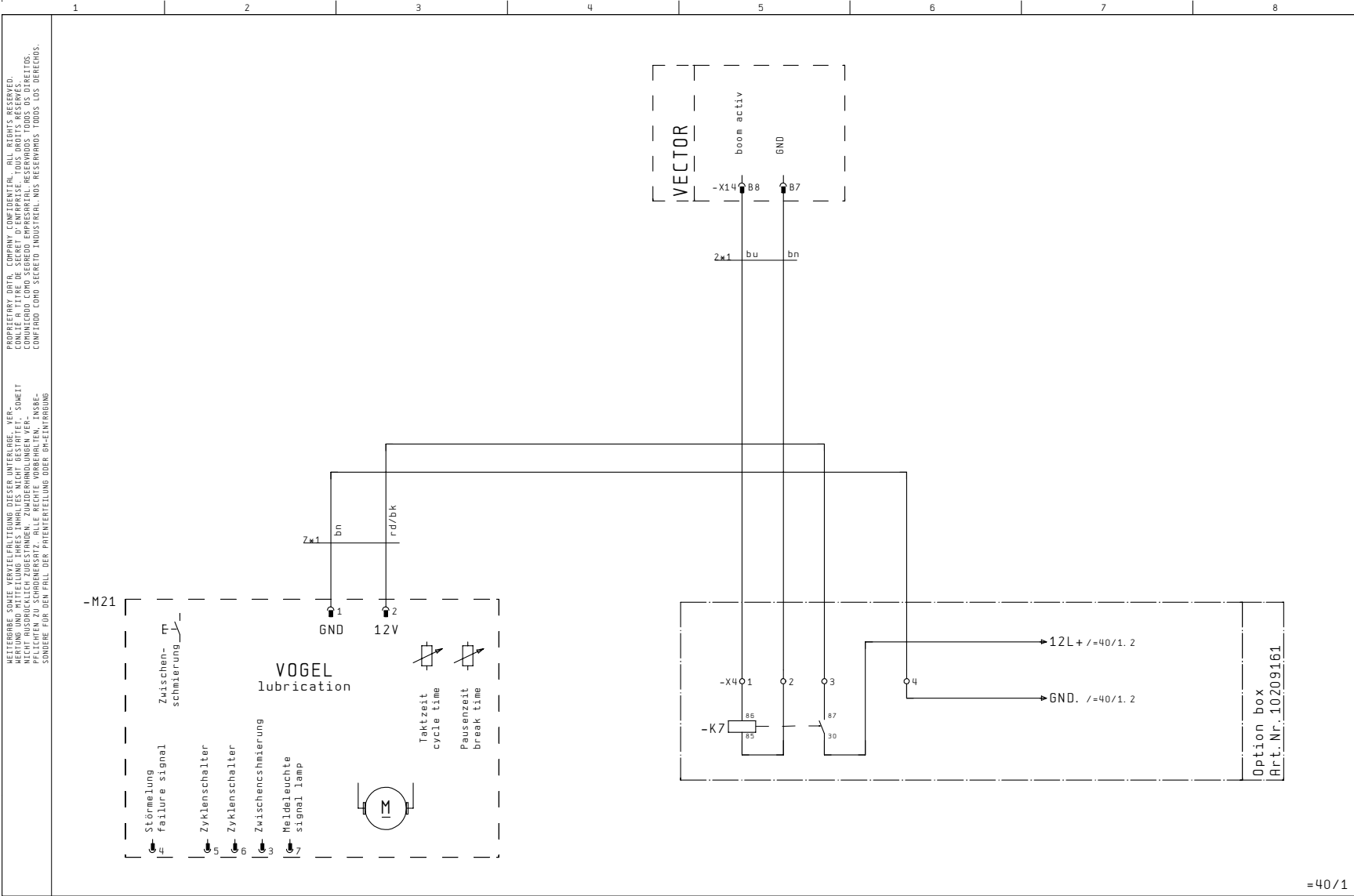

				Datum	03009:2008	VECTOR S61SX USA (12V)	<b>SCHWING</b>	Option 2 lubrication VOGEL	ZEICH. NR.	790017305290	=30		
				Bearb.	B. Freitag				ART. NR.	10198695	PROJEKT :	EPLAN4\P\SCW\KVM_UEC\S58\US\10198695	B1. 2
				Gepr.					Urspr. / Ers. f. / Ers. d.				2 Bl.

HEITERGABE SOWIE VERVIelfÄLTIGUNG DIESER UNTERLAGE, VER-  
MINDERUNG UND MITTEILUNG IHRES INHALTES NICHT GESTÄTTET. SOWEIT  
RECHTLICHE VERPFLICHTUNGEN BESTEHEN, WIRD AUF DIESE VERPFLICHTUNGEN  
PFLICHTEN ZU SCHADENSERSATZ - ALLE RECHTE VORBEHALTEN. INSBESON-  
DERE FÜR DEN FALL DER PHOTOKOPIERUNG ODER DRUCKNACHHERSTELLUNG.  
PROPRIETARY DATA, COMPANY CONFIDENTIAL. ALL RIGHTS RESERVED.  
CONFIDENTIAL. ALL RIGHTS RESERVED.  
CONFIDENTIAL. ALL RIGHTS RESERVED.  
CONFIDENTIAL. ALL RIGHTS RESERVED.

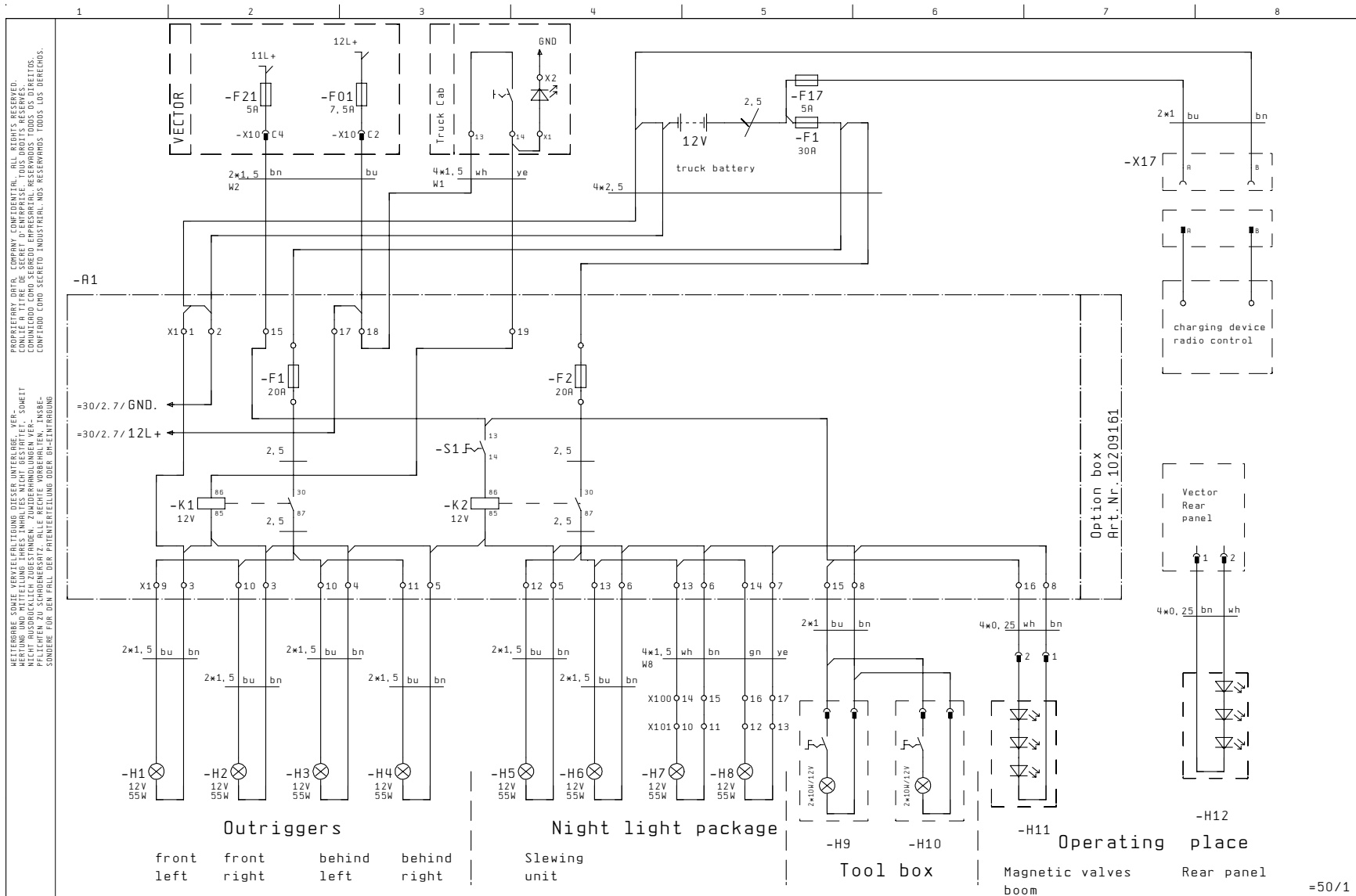

Datum		03009: 2008		VECTOR		Option		ZEICH. NR.		=40	
Bearb.		B. Freitag		S61SX USA (12V)		lighting		790017305290		+	
Gepr.								ART. NR.		BL 1	
Zustand		Änderung		Datum		Name		10198695		1 Bl.	
				Urspr. / Ers. f. / Ers. d.				PROJEKT :		EPLAN4\P\SCH\KVM_UEC\S58\US\10198695	

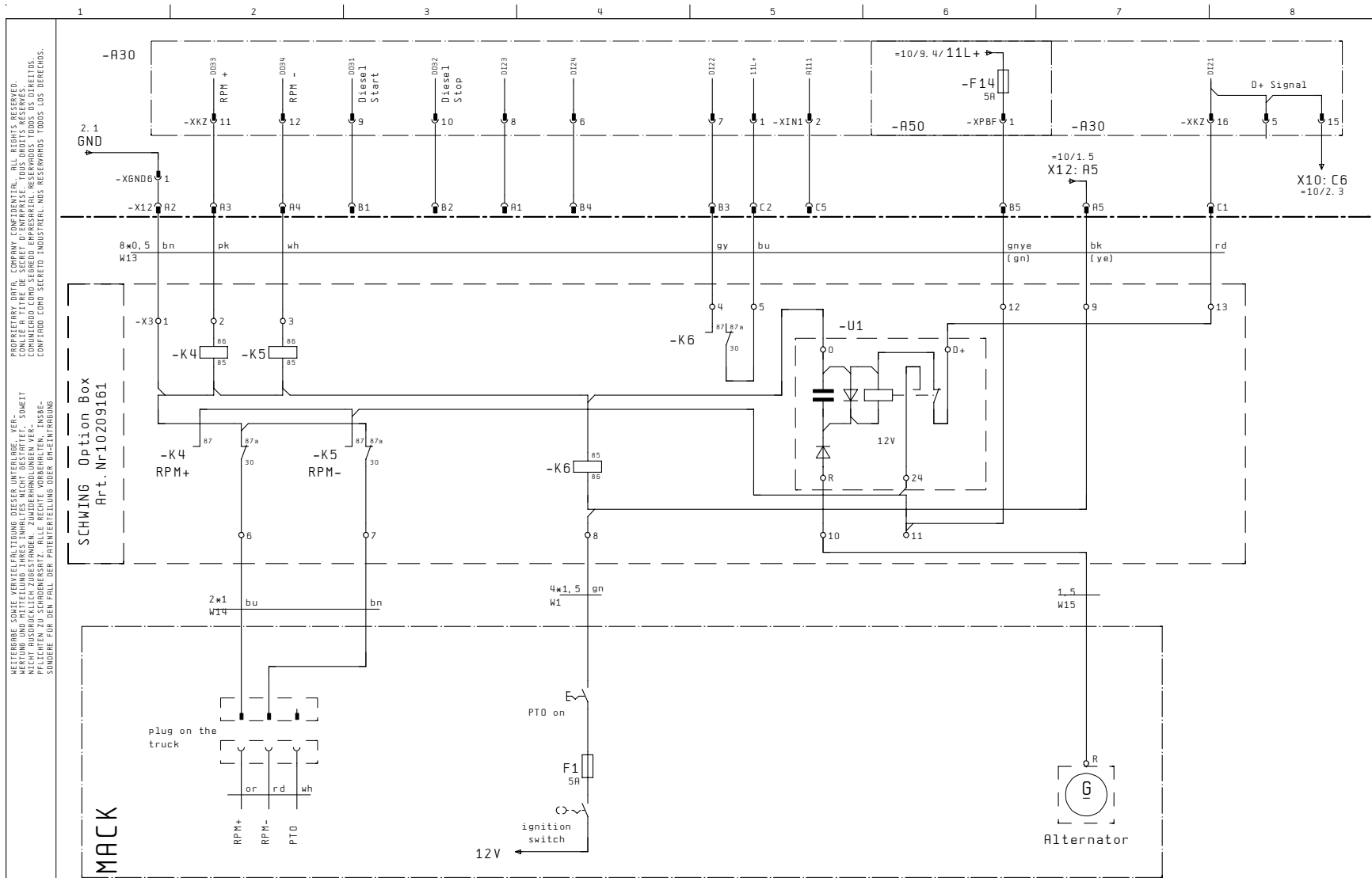

PROPRIETARY DATA, COMPANY CONFIDENTIAL, ALL RIGHTS RESERVED.  
 CONLIE A TITRE DE SECRET D'ENTREPRISE. TOUS DROITS RESERVES.  
 CONFIDENCIAL PARA LA EMPRESA. TODOS LOS DERECHOS RESERVADOS.  
 PROPRIETARY DATA, COMPANY CONFIDENTIAL, ALL RIGHTS RESERVED.  
 CONLIE A TITRE DE SECRET D'ENTREPRISE. TOUS DROITS RESERVES.  
 CONFIDENCIAL PARA LA EMPRESA. TODOS LOS DERECHOS RESERVADOS.  
 PROPRIETARY DATA, COMPANY CONFIDENTIAL, ALL RIGHTS RESERVED.  
 CONLIE A TITRE DE SECRET D'ENTREPRISE. TOUS DROITS RESERVES.  
 CONFIDENCIAL PARA LA EMPRESA. TODOS LOS DERECHOS RESERVADOS.  
 PROPRIETARY DATA, COMPANY CONFIDENTIAL, ALL RIGHTS RESERVED.  
 CONLIE A TITRE DE SECRET D'ENTREPRISE. TOUS DROITS RESERVES.  
 CONFIDENCIAL PARA LA EMPRESA. TODOS LOS DERECHOS RESERVADOS.  
 PROPRIETARY DATA, COMPANY CONFIDENTIAL, ALL RIGHTS RESERVED.  
 CONLIE A TITRE DE SECRET D'ENTREPRISE. TOUS DROITS RESERVES.  
 CONFIDENCIAL PARA LA EMPRESA. TODOS LOS DERECHOS RESERVADOS.

WEITERGABE SOWIE VERWERTUNG DIESES UNTERLAGE, VER-  
 MERTUNG UND MITTEILUNG IHRES INHALTES NICHT GESTÄTTET. SOMIT  
 KEINE VERWERTUNG, WEITERGABE ODER MITTEILUNG IHRER  
 PFLICHTEN ZU SCHADENSRECHT - ALLE RECHTE VORBEHALTEN. TÄUSCH-  
 SONDERE FÜR DEN FALL DER PRIENTREILUNG ODER DR-EINFÜHRUNG

SCHWING Option Box  
 Art.-Nr.10209161

MACK

				Datum	07009:2006	VECTOR		truck interface		ZEICH. NR.	=50	
				Bearb.	B. Freitag	S61SX USA (12V)		MACK-EDC		790017305290	+	
				Gepr.						ART. NR.	PROJEKT :	
				Norm		Urspr. / Ers. f. / Ers. d.				10198695	EPLAN4\PC\SW\KVM_UEC\S58\US\10198695	
Zustand	Änderung	Datum	Name									B1. 1
												2 B1.

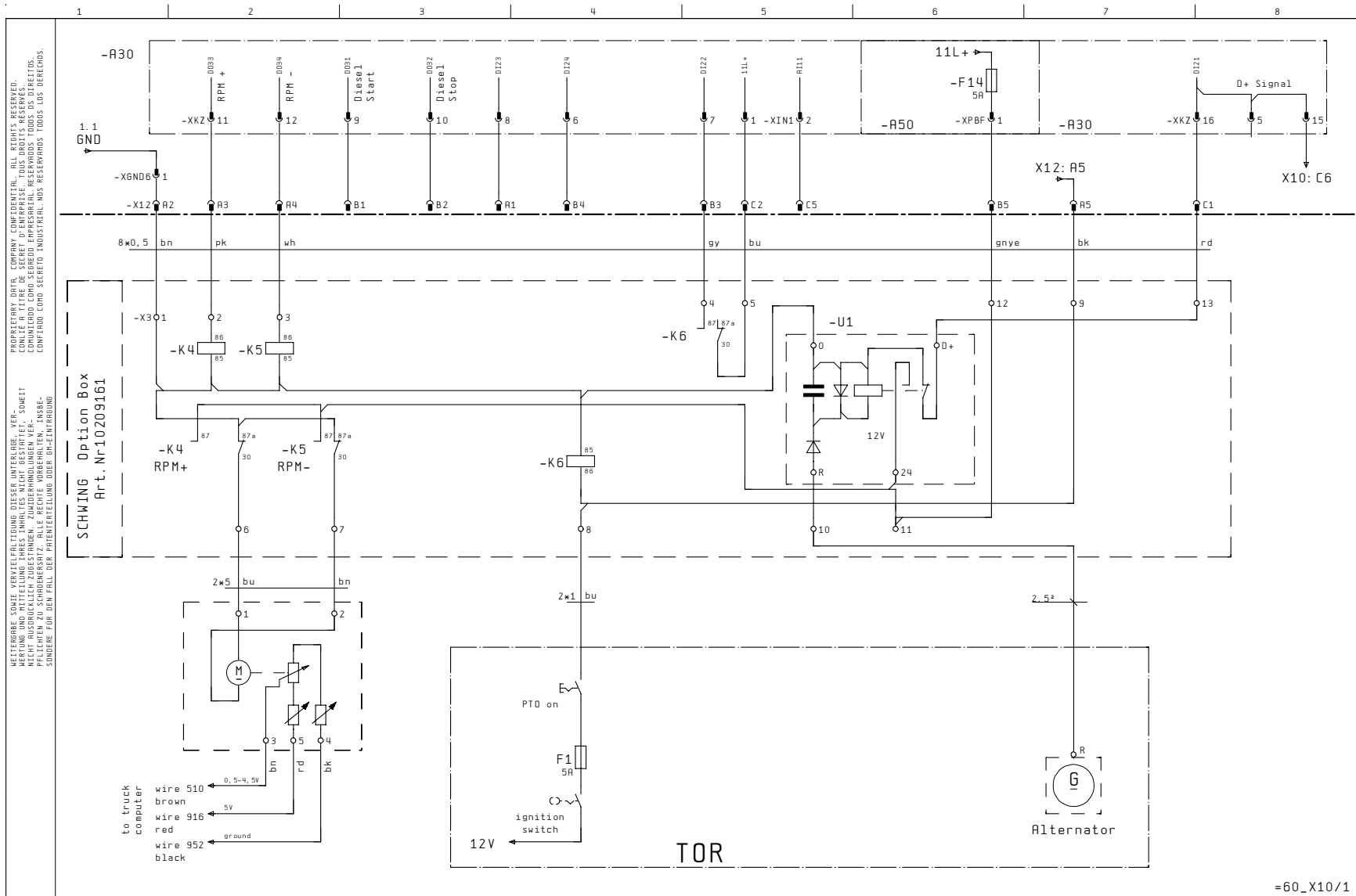

=60\_X10/1

				Datum	07009: 2006	VECTOR S61SX USA (12V)	<b>SCHWING</b>	truck interface TOR-EDC	ZEICH. NR.	790017305290	=50		
				Bearb.	B. Freitag				ART. NR.	10198695	PROJEKT :	EPLAN4\P\SCH\KVM_UEC\S58\US\10198695	B1. 2
				Gepr.					Urspr. / Ers. f. / Ers. d.				2 Bl.
Zustand	Änderung	Datum	Name	Norm									









1		2				3				4	5	6		7	8			
Kabelkennzeichen Cable designation		Typ, Aderzahl, Querschnitt Type, core number, cross sec.				Ziel/Destination Betriebsm.-Kennz. / item des.				Level		Klemme/Terminal		Reihenkl.-Typ/Line-up type	Leitungs-Typ/Type of wiring			
1					2x0,75qmm													
2					2x0,75qmm													
3					2x0,75qmm													
4					2x0,75qmm													
5					4x0,75qmm													
6					4x0,75qmm													
7					4x0,75qmm													
8					4x0,75qmm													
9					4x0,75qmm													
10					4x1,5qmm													
11																		
12																		
13																		
14																		
15																		
Anschlußstelle A / Termination A Ziel / Destination											Anschlußleiste Terminal strip <b>X13</b>		Anschlußstelle B / Termination B Ziel / Destination					
Betriebsmittel-Kennzeichen / Item designation											Verbindung Link		Kl. Nr. Term. - No.		Betriebsmittel-Kennzeichen / Item designation			
1	2	3	4	5	6	7	8	9	10	11	12	13	14	15				
hn																	1	GND
					angv												2	
					1bk												3	
						1bk											4	
						angv											5	
							1bk										6	
							angv										7	
								1bk									8	
				bn				angv									9	GND
				bn													10	GND
			bn														11	GND
hu																	12	GND
																	13	
						2hk											14	
						3bk											15	
							3bk										16	
							2bk										17	
								3bk									18	
								2hk									19	
				bu													20	
				bu													21	
					bu												22	
																	23	
																	24	
																	25	
																	26	
																	27	
																	28	
																	29	
																	30	
																	31	
																	32	
																	33	
																	34	
								2bk									35	GND
								bn									36	GND
								ve									37	
																	38	
																	39	
																	40	
Schirmschiene / Screen bus																		
N-Schiene / N-bus																		
PE-PEN-Schiene / PE-PEN-bus																		
Belegte Adern insgesamt / Used cores total																		
Fortsetzung siehe Blatt / Continued on sheet																		
2	2	2	2	2	4	4	4	1	2									2
								2	2									
				Datum	08008:2008		VECTOR				Flanschdose				ZEICH. NR.		=60_X13	
				Bearb.	B.Freitag		S61SX USA (12V)				plug -X13				790017305290		+	
				Gepr.							SCHWING				ART. NR.		PROJEKT :	
				Urspr. / Ers. f. / Ers. d.				Ventilsteuerblock, valves				10198695		EPLAN4\PC\SC\KVM_UEC\S58\US\10198695		Bl. 1		
																2 Bl.		

PROPRIETARY DATA, COMPANY CONFIDENTIAL, ALL RIGHTS RESERVED.  
 CONLIE A TITRE DE SECRET D'ENTREPRISE, TOUTS DROITS RESERVES.  
 CONFIDENTIAL, COMPANY PROPRIETARY, ALL RIGHTS RESERVED.  
 CONFADO, CONF. SEKRET, INDUSTRIALNOS RESERWAMOS TODOS LOS DERECHOS.  
 WEITERGABE SOWIE VERVIELFALTIGUNG DIESER UNTERLAGE, VER-  
 MERTUNG UND MITTEILUNG IHRES INHALTES NICHT GESTÄTTET, SOWEIT  
 DIESER UNTERLAGE SOWIE DIESER UNTERLAGE SOWIE DIESER UNTERLAGE  
 PFLICHTEN ZU SCHADENSERSATZ, ALLE RECHTE VORBEHALTEN, INSBES-  
 SONDERE FÜR DEN FALL DER PRIENTEFELUNG ODER DR-ENTFERNUNG

















1	2	3	4	5	6	7	8
	Kabelkennzeichen Cable designation	Typ, Aderzahl, Querschnitt Type, core number, cross sec.	Ziel/Destination Betriebsm.-Kennz. / item des.	Level	Klemme/Terminal	Reihenkl.-Typ/Line-up type	Leitungs-Typ/Type of wiring
1		4x1,5qmm	-S50				
2		4x1,5qmm	-S52				
3		2x0,75qmm	-B122				
4		4x0,5qmm	-B125				
5		5x1qmm	-S126				
6		7x0,75qmm	-S152				
7							
8		2x0,75qmm	-S175		Kabel an Anschlußstelle Cable connection to termination	A <input type="checkbox"/> B <input checked="" type="checkbox"/>	
9		2x0,75qmm	-X166				
10		3x0,75qmm	-B162				
11							
12							
13							
14							
15							
Anschlußstelle A / Termination A Ziel / Destination				Anschlußleiste Terminal strip		Anschlußstelle B / Termination B Ziel / Destination	
Betriebsmittel-Kennzeichen / Item designation				-X18		Betriebsmittel-Kennzeichen / Item designation	
1 2 3 4 5 6 7 8 9 10 11 12 13 14 15				Verbindung Link		Kl.Nr. Term. - No.	
			bu	bu			41
					-X166:1		42
	bn				-B125:1		43
			bu		-S152:1		44
					-S175:1		45
			bu				46
					-S126:3		47
	ye		gy		-S52:4		48
	wh				-S52:3		49
		bn			-B122:2		50
				bk	-B162:3		51
				bn	-X166:2		52
					-B125:4		53
				pk			54
				ye	-S152:2		55
				bn	-S152:6		56
					-S175:2		57
				gn			58
					-S126:2		59
	wh				-S50:3		60
	ye				-S50:4		61
					-B122:1		62
		bu		bn			63
					-B162:2		64
					-B125:4		65
							66
							67
							68
							69
							70
							71
							72
				Schirmschiene / Screen bus			
				N-Schiene / N-bus			
				PE-PEN-Schiene / PE-PEN-bus			
				Belegte Adern insgesamt / Used cores total			
				Fortsetzung siehe Blatt / Continued on sheet			
						=60_X100/1	
						* +	
Datum 08008:2008		VECTOR		ZEICH. NR. 790017305290		=60_X18	
Bearb. B. Freitag		S61SX USA (12V)		<b>SCHWING</b>		Flanschdose plug -X18	
Gepr.							
Zustand	Änderung	Datum	Name	Norm	Urspr. / Ers. f. / Ers. d.	ART. NR. 10198695	PROJEKT : EPLAN4\P\SCW\KVM_UEC\S58\US\10198695
							B1. 2 2 Bl.

PROPRIETARY DATA, COMPANY CONFIDENTIAL. ALL RIGHTS RESERVED.  
 CONFIDENTIAL - PROPRIÉTAIRE DE L'ENTREPRISE. TOUS DROITS RÉSERVÉS.  
 CONFIDENTIAL - PROPRIETARIO DE LA EMPRESA. TODOS LOS DERECHOS  
 CONFIDADO. COMO SECRETO INDUSTRIAL. NOS RESERVAMOS TODOS LOS DERECHOS.

WEITERGABE SOWIE Vervielfältigung DIESER UNTERLINIE, VER-  
 MERTUNG UND MITTEILUNG IHRES INHALTES NICHT GESTÄTTET. SOWEIT  
 VERMÖGLICH UNTER VERWENDEUNG VON VERFAHREN, DIE KEINE  
 PFLICHTEN ZU SCHADENSERSATZ - ALLE RECHTE VORBEHALTEN. TÄUSCH-  
 SONDRE FÜR DEN FALL DER PRIENTREILUNG ODER DR-ENTFÄHRUNG

Zustand

Änderung

Datum

Name

Norm

Urspr. / Ers. f. / Ers. d.

ZEICH. NR.

Flanschdose

plug -X18

ART. NR.

PROJEKT :

B1. 2

2 Bl.

1		2		3		4		5		6		7		8						
Kabelkennzeichen Cable designation		Typ, Aderzahl, Querschnitt Type, core number, cross sec.		Ziel/Destination Betriebsm.-Kennz. / item des.		Level				Klemme/Terminal		ReihenKl. -Typ/Line-up type		Leitungs-Typ/Type of wiring						
	1		12x1,5		terminal box X101															
	2																			
	3		2x2,5																	
	4		7x0,75																	
	5		3x0,75																	
	6		2x1																	
	7																			
	8		2x1																	
	9		V-Kabel 4x0,25																	
	10		V-Kabel 4x0,25																	
	11		V-Kabel 4x0,25																	
	12		4x2,5		Option Lighting boom															
	13																			
	14																			
	15																			
						Anschlußstelle A / Termination A Ziel / Destination						Anschlußleiste Terminal strip		Anschlußstelle B / Termination B Ziel / Destination						
						Betriebsmittel-Kennzeichen / Item designation						X100		Betriebsmittel-Kennzeichen / Item designation						
												Verbindung Link		Kl. Nr. Term. - No.						
1	2	3	4	5	6	7	8	9	10	11	12	13	14	15	1		-X101: 1			
/1		bu													2		-X101: 2			
/2		bn													3					
			pk							/bu					4		=10-B132: -(3)			
															5		-X101: 3			
/3			gy	/bu				bu							6		-S131: 13			
								bn	/bn						7		=10-B132: +(1)			
/4															8		-X101: 5			
			wh	/bn											9		-S131: 14			
			bu												10		=10-B132: A(4)			
/5			ye												11		-X101: 6			
/6							bu								12		-X101: 7			
/7							bn								13		-X101: 8			
/8										1					14		-X101: 10			
/9										2					15		-X101: 11			
/10										3					16		-X101: 12			
/11										4					17		-X101: 13			
						bu									18					
															19		=10-B136: +(1)			
															20					
															21					
															22					
															23					
															24					
															25					
															26					
			gn												27					
															28					
															29		-B135: 3			
															30		-B135: 1			
															31		-B135: 4			
															32					
															33					
															34					
															35					
											Schirmschiene /Screen bus									
											N-Schiene /N-bus									
											PE-PEN-Schiene /PE-PEN-bus									
											Belegte Adern insgesamt/Used cores total									
											Fortsetzung siehe Blatt/Continued on sheet									
11	2	7	3	2		2	3	3	3								=60_X101/1			
				Datum 0209:2008		VECTOR				terminal box -X100		ZEICH. NR. 790017305290		=60_X100						
				Bearb. B.Freitag		S61SX USA (12V)				<b>SCHWING</b>		ART. NR. 10198695		PROJEKT :		EPLAN4\P\SC\KVM_UEC\58\US\10198695				
				Gepr.		Urspr. / Ers. f. / Ers. d.										Bl. 1				
Zustand				Änderung		Datum		Name		Norm						1 Bl.				



# Schaltschrank electro panel

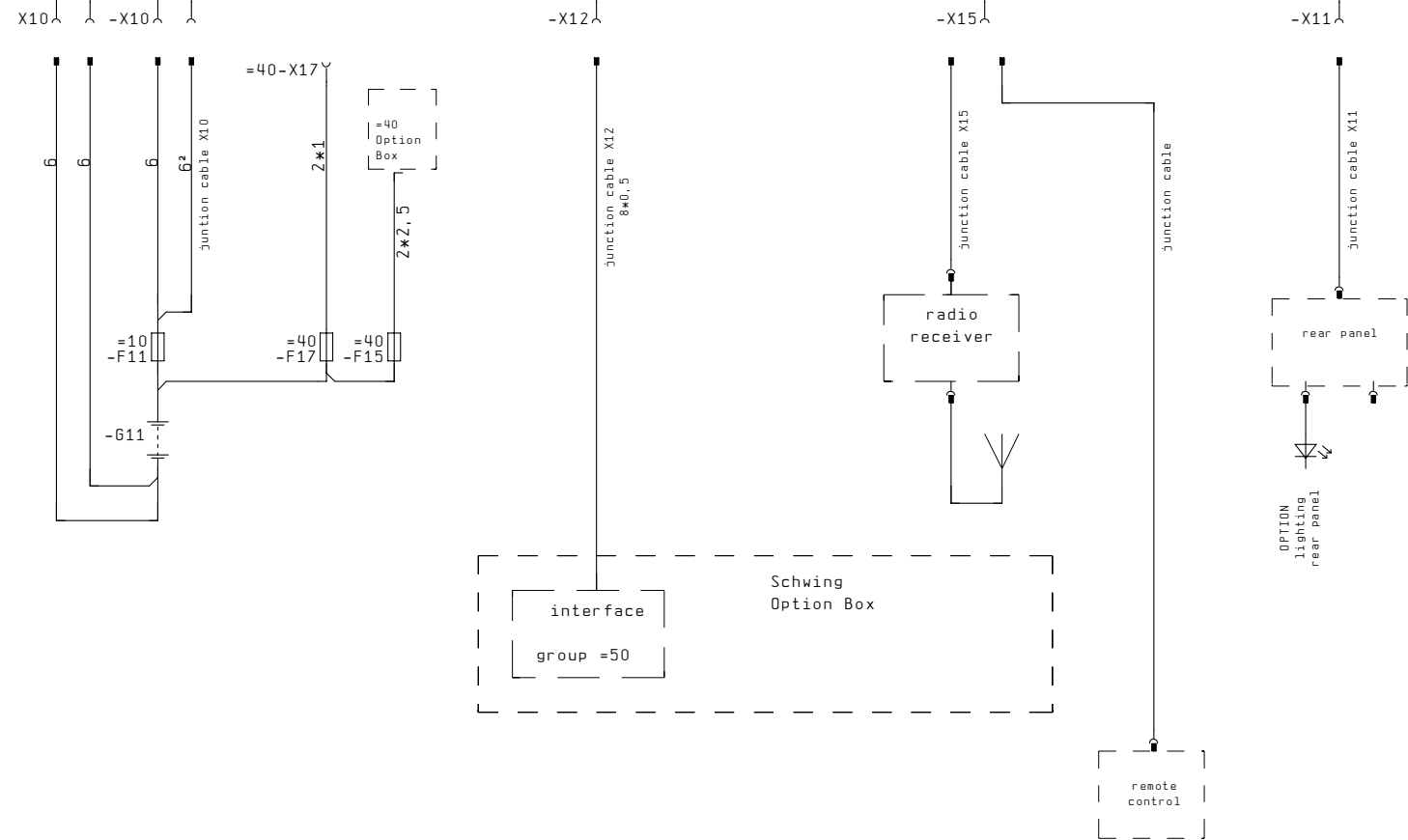

PROPRIETARY DATA, COMPANY CONFIDENTIAL, ALL RIGHTS RESERVED.  
 CONLIE A TITRE DE SECRET D'ENTREPRISE, TOUTS DROITS RESERVES.  
 CONFIDADO COMO SECRETO INDUSTRIAL, TODOS LOS DERECHOS.  
 WEITERGABE SOWIE VERVIELFALTIGUNG DIESER UNTERLAGE, VER-  
 MERTUNG UND MITTEILUNG IHRES INHALTES NICHT GESTÄTTET, SOWEIT  
 DIESE VORBEHALTEN SIND. VERBODEN SIND SOWIE VERLETTUNG  
 PFLICHTEN ZU SCHADENSERSATZ, ALLE RECHTE VORBEHALTEN. INSBE-  
 SONDERE FÜR DEN FALL DER PRIENTREILUNG ODER DR-ENTFERNUNG.

Datum		08008:2008		VECTOR		line diagram		ZEICH. NR.		=70	
Bearb.		B. Freitag		S61SX USA (12V)		<b>SCHWING</b>		790017305290		+	
Gepr.				Urspr. / Ers. f. / Ers. d.				ART. NR.		PROJEKT :	
Zustand		Änderung		Datum		Name		10198695		EPLAN4\P\SCH\KVM_UEC\S58\US\10198695	
										Bl. 1	
										5 Bl.	

# Schaltschrank electro panel

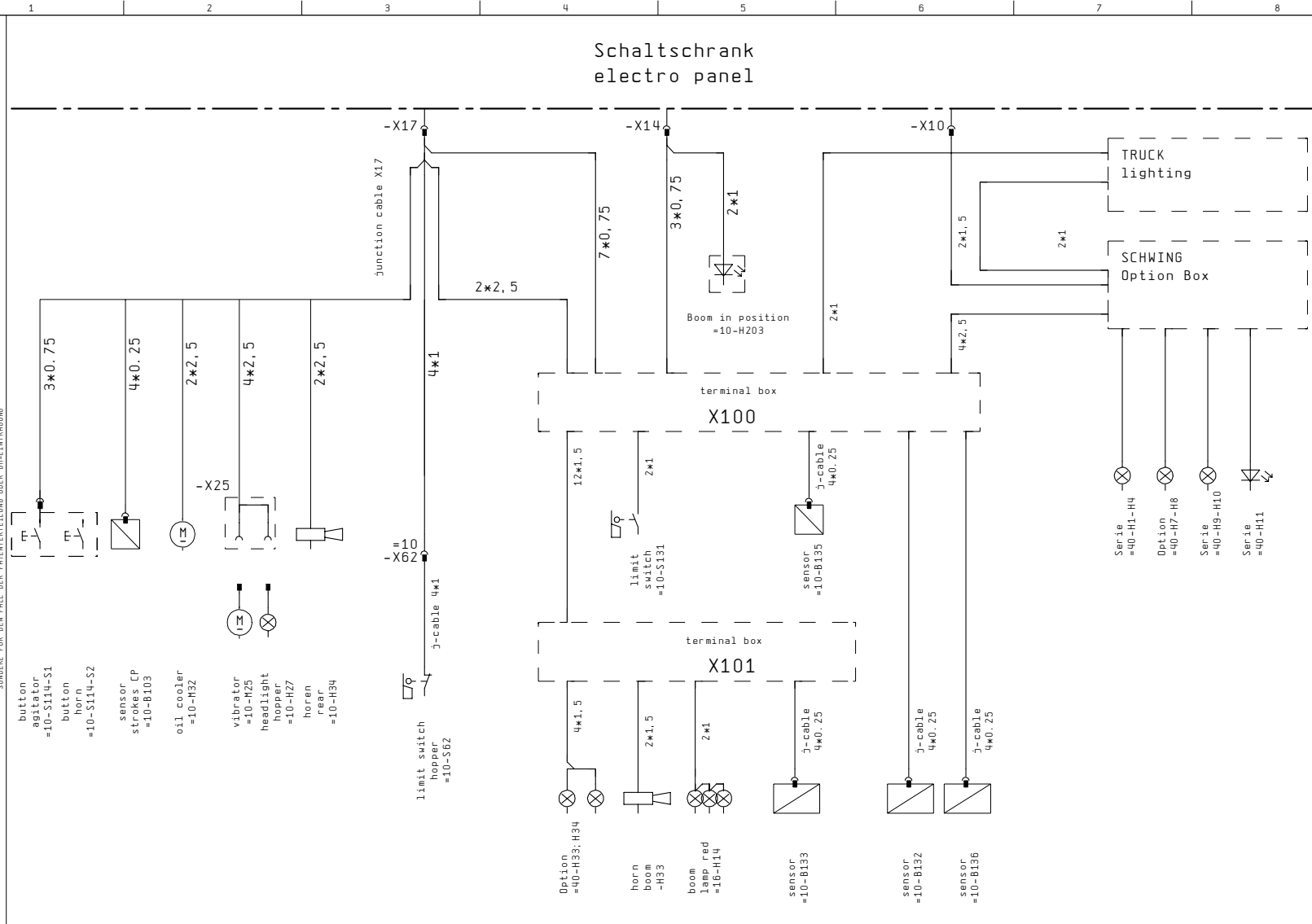

WEITERGABE SOWIE VERVIELFÄLTIGUNG DIESER UNTERLAGE, VER- PROPRIETÄR DATUM, COMPANY CONFIDENTIAL, ALL RIGHTS RESERVED.  
 HERTUNG UND MITTEILUNG IHRES INHALTES NICHT GESTÄTTET, SOWEIT  
 CONFIDENCE, CONFIDENTIAL, PROPRIETARY, TRADE SECRET, PATENT RIGHTS, TRADE  
 PFLICHTEN ZU SCHADENSERSATZ. ALLE RECHTE VORBEHALTEN. TÄUSCH-  
 CONFIDADO COMO SECRETO INDUSTRIAL. NOS RESERVAMOS TODOS LOS DERECHOS.  
 SONDERE FÜR DEN FALL DER PRIENTEFELDUNG ODER DR-EINFÜHRUNG

- button =10-S114-S1
- agilator =10-S114-S2
- button =10-S114-S2
- horn =10-S114-S2
- sensor strokes CP =10-B103
- oil cooler =10-H32
- vibrator =10-M25
- headlight =10-H27
- hopper =10-H27
- horn rear =10-H34

Datum 08008:2008		VECTOR		line diagram		ZEICH.NR. 790017305290		=70	
Bearb. B.Freitag		S61SX USA (12V)						+	
Gepr.						ART. NR. 10198695		PROJEKT : EPLAN4\P\SC\KVM_UEC\S58\US\10198695	
Urspr. / Ers. f. / Ers. d.								Bl. 2	
Zustand		Änderung		Datum		Name		5 Bl.	



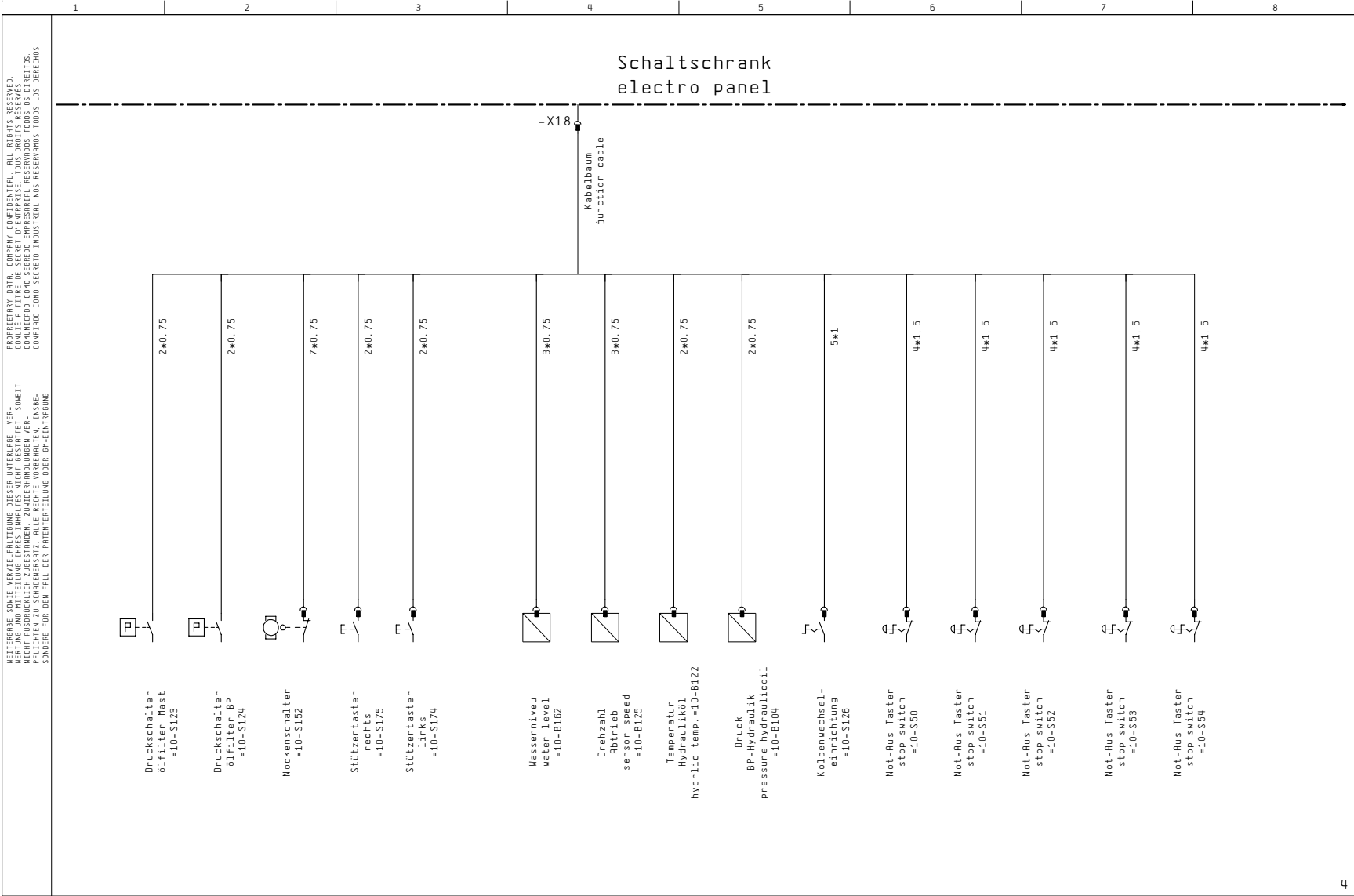

Zustand		Änderung		Datum		Name		Norm		Urspr. / Ers. f. / Ers. d.		<b>VECTOR</b> <b>S61SX USA (12V)</b>				Leitungsplan line diagram		ZEICH. NR. 790017305290		=70 +	
												ART. NR. 10198695				PROJEKT : EPLAN4\P\SCH\KVM_UEC\S58\US\10198695		Bl. 3 5 Bl.			

WEITERGABE SOWIE VERVIELFÄLTIGUNG DIESER UNTERLINIE, VER-  
 MERTUNG UND MITTEILUNG IHRES INHALTES NICHT GESTÄTTET. SOWEIT  
 RECHTLICHE VERHÄLTNISSE ES FORDERN, WIRD DIESER DOKUMENT  
 PFLICHTEN ZU SCHADENSERSATZ. ALLE RECHTE VORBEHALTEN. INSBES-  
 SONDERE FÜR DEN FALL DER PRIENTEFELDUNG ODER DR-EINFÄHRUNG.  
 PROPRIETARY DATA, COMPANY CONFIDENTIAL. ALL RIGHTS RESERVED.  
 CONLIE A TITRE DE SECRET D'ENTREPRISE. TOUTS DROITS RESERVES.  
 CONFIDENCIAL. INDUSTRIAL. TODOS LOS DERECHOS.



1 2 3 4 5 6 7 8

### Schaltschrank electro panel

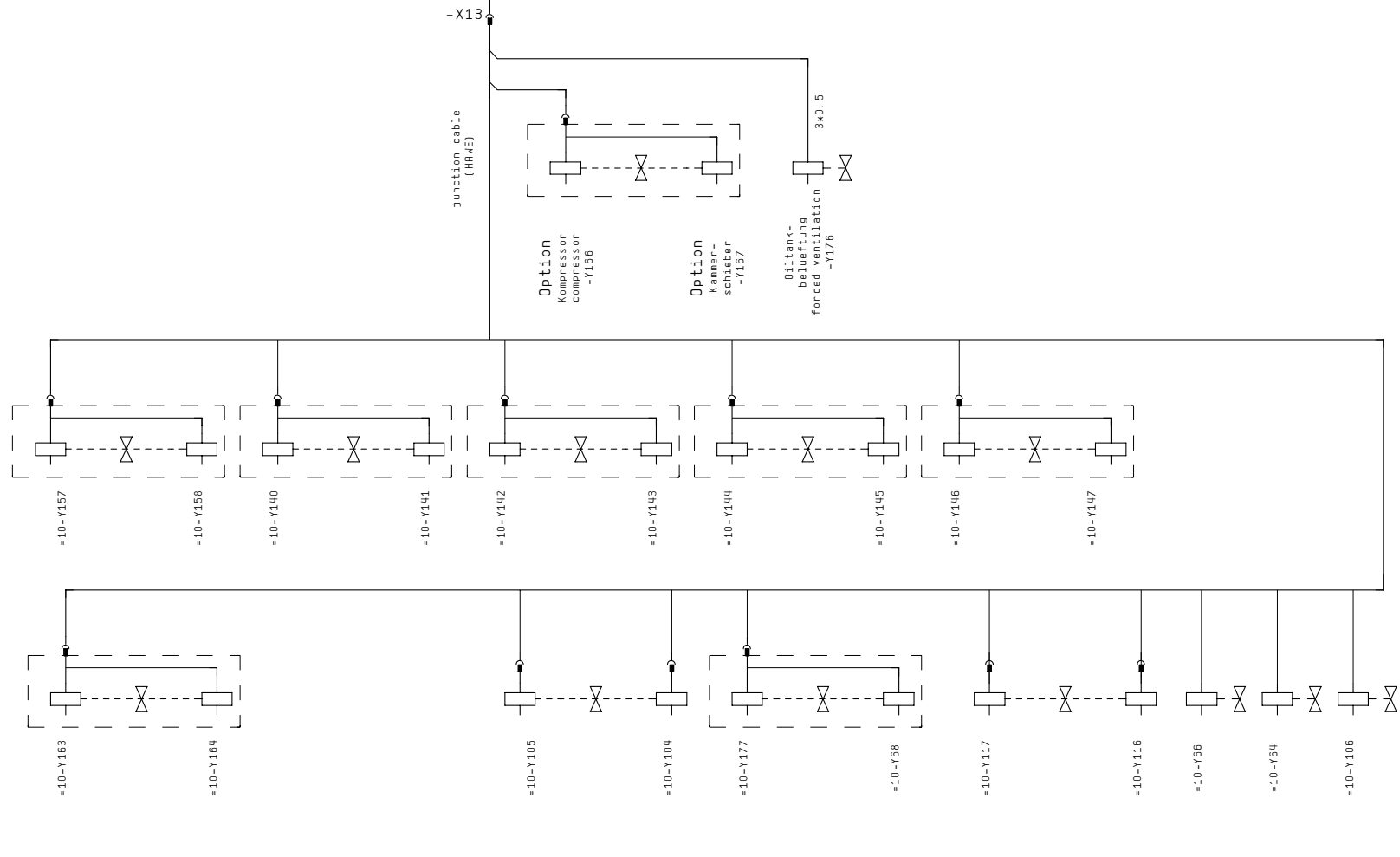

WEITERGABE SOWIE VERVIelfÄLTIGUNG DIESER UNTERLAGE, VER-  
MINDERUNG DER WERTUNG UNDES NACHTRAGS, VERÄNDERUNG DER  
PFLICHTEN ZU SCHADENSREIZ, ALLE RECHTE VORBEHALTEN. INSBES-  
SONDERE FÜR DEN FALL DER PRIENTREILUNG ODER DR-EINFÜHRUNG

PROPRIETARY DATA, COMPANY CONFIDENTIAL, ALL RIGHTS RESERVED.  
CONCERNING THE SECRET OF EMPLOYEE, THIS RIGHTS RESERVED.  
CONFIDENCIAL, TODOS LOS DERECHOS RESERVADOS.

				Datum	08008: 2008	VECTOR S61SX USA (12V)	<b>SCHWING</b>	Leitungsplan line diagram	ZEICH. NR.	790017305290	=70		
				Bearb.	B. Freitag				ART. NR.	10198695	PROJEKT :	EPLAN4\P\SC\KVM_UEC\S58\US\10198695	B1. 4
				Gepr.					Urspr. / Ers. f. / Ers. d.				5 Bl.
Zustand	Änderung	Datum	Name	Norm									

# Schaltschrank electro panel

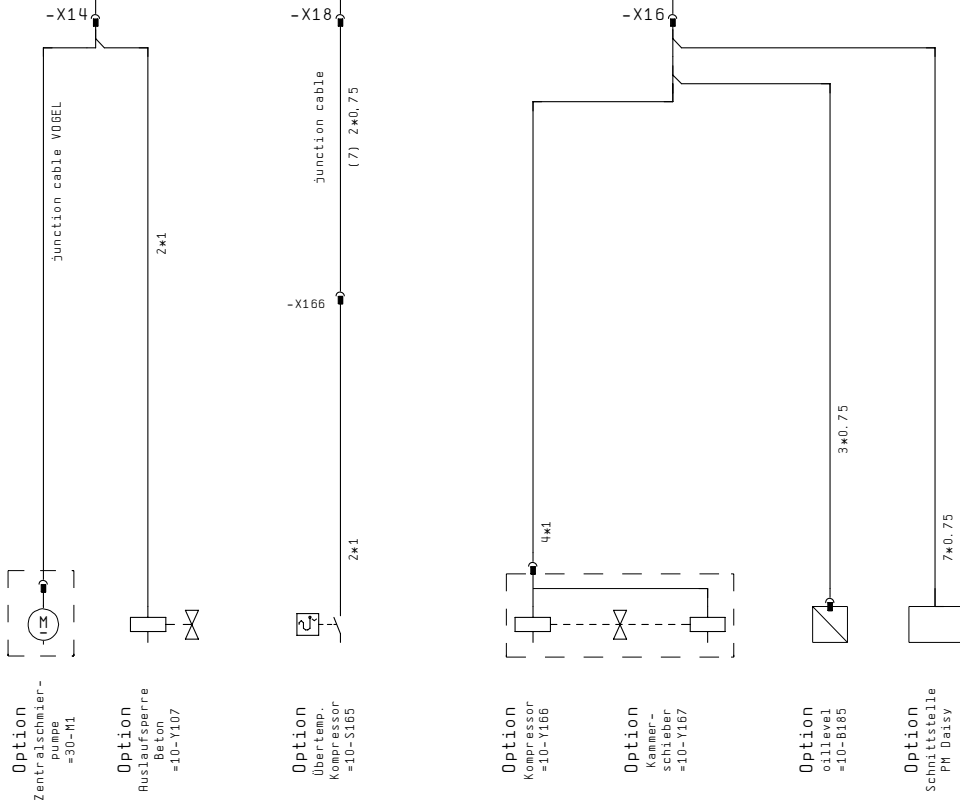

WEITERGABE SOWIE VERVIELFÄLTIGUNG DIESER UNTERLAGE, VER-  
MERTUNG UND MITTEILUNG IHRES INHALTES NICHT GESTÄTTET. SOWEIT  
DIESE UNTERLAGE RECHTLICHE VERPFLICHTUNGEN BEZÜGLICH  
PFLICHTEN ZU SCHADENSSTILZ - ALLE RECHTE VORBEHALTEN. INSBE-  
SONDERE FÜR DEN FALL DER PRIENTREILUNG ODER DR-EINFÜHRUNG  
PROPRIETARY DATA, COMPANY CONFIDENTIAL, ALL RIGHTS RESERVED.  
CONLIE A TITRE DE SECRET D'ENTREPRISE, TOUT DROITS RÉSERVÉS.  
CONFID. COMO SECRETO INDUSTRIAL, NOS RESERVAMOS TODOS LOS DERECHOS.

Zustand		Änderung		Datum		Name		Datum		08008:2008		VECTOR		<b>SCHWING</b>		line diagram		ZEICH. NR. 790017305290		=70	
										Bearb. B. Freitag		S61SX USA (12V)						ART. NR. 10198695		PROJEKT : EPLAN4\P\SCW\KVM_UEC\S58\US\10198695	
												Urspr. / Ers. f. / Ers. d.									