



SCHWING

Electric Schematic

Vector Control System

S 52 SX

10304919 r11.29.2006

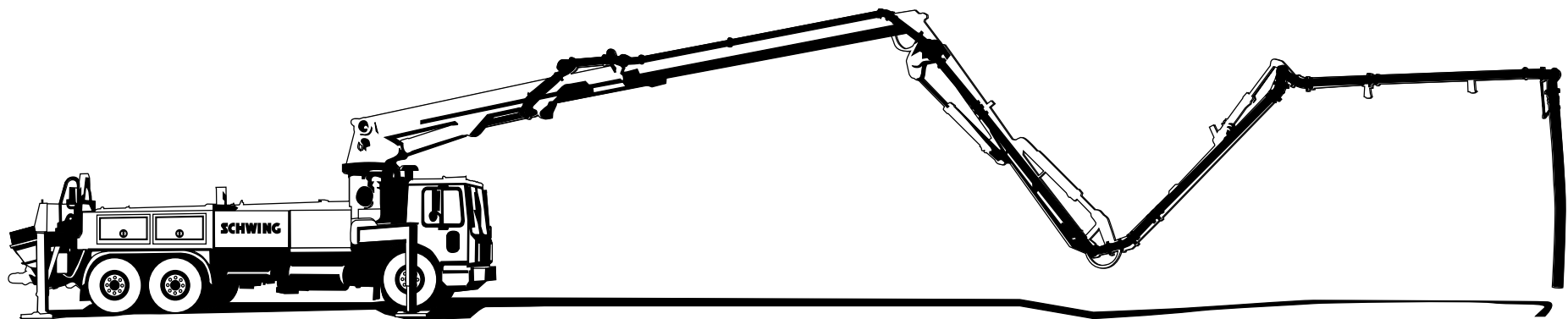

Ordering Information



When ordering parts please specify:

- Model and Serial number
- Quantity
- Part number and Description

Schwing Call Center (Parts & Service)

1-800-328-9635

FAX: (651) 429-2112

6:00 A.M. - 6:00 P.M. (Central Time)

Monday thru Friday

Schwing Service Department

1-888-292-0262

FAX: (651) 429-2112

8:00 A.M. - 5:00 P.M. (Central Time)

Monday thru Friday

24 Hour Service Hotline

1-888-292-0262

Monday thru Saturday

Branches

Florida..... 1-813-985-8311

Northern California 1-925-371-8595

Southern California..... 1-951-681-8076

Georgia..... 1-678-560-9801

Texas 1-972-245-5166

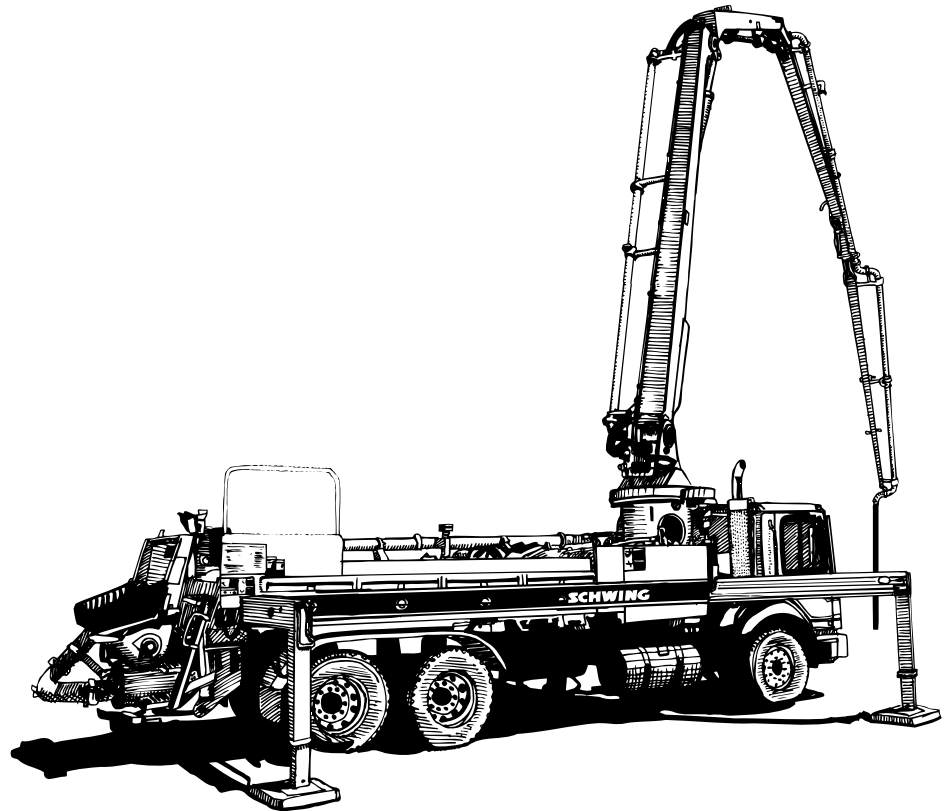

Seite/page/	Seitenbenennung/naming of the page/
=01/1	cover page
=02/1	page survey
=02/2	page survey
=02/3	page survey
=03/1	oversight groups
=03/2	colour code
=03/3	symbol legend
=03/4	oversight e-devices
=03/5	oversight fuses
=04/1	front e-panel
=04/2	E-panel interior view
=04/3	e-panel / plug left side
=04/4	e-panel powerboards
=04/5	e-panel:stop board
=04/6	rear panel
=04/7	EAS components
=05/1	position drawing
=10/1	power supply
=10/2	lighting hopper vibrator
=10/3	power output oilcooler,horn,lubrication
=10/4	power supply control modul
=10/5	emergency stop switch
=10/6	NOT-AUS-ventile, emergency stop valves
=10/7	intern signal
=10/8	rear panel
=10/9	interface radio/cablecontrol
=10/10	CP limit switch hopper
=10/11	agitator
=10/12	oilfilters,speed PTO
=10/13	boom limit

PROPRIETARY DATA, COMPANY CONFIDENTIAL. ALL RIGHTS RESERVED.
 DADOS PROPRIETÁRIOS, CONFIDENCIAIS DA EMPRESA. TODOS OS DIREITOS
 RESERVADOS. NOTAS DE PROTECCIÓN DE DATOS: INFORMACIÓN CONFIDENTIAL
 COMUNICADO COMO SEGREDO EMPRESARIAL. RESERVADOS TODOS OS DIREITOS.
 CONFIDADO COMO SEGRETO INDUSTRIAL. NOS RESERVAMOS TODOS LOS DERECHOS.

WETTERGABE SOWIE VERWEILZEITUNG DIESER UNTERLAGE, VER-
 TRÄGNISS UND SONSTIGES RECHTSGESCHÄFTLICHES VER-
 HALTEN SIND NUR ZUR VERWIRKLICHUNG DER VER-
 TRÄGNISS UND SONSTIGES RECHTSGESCHÄFTLICHES VER-
 HALTEN ZU SCHARNERSATZ. ALLE RECHTE VORBEHALTEN. INSBE-
 SONDERE FÜR DEN FALL DER PATENTVERTEILUNG ODER OH-ENTWICKLUNG

Zustand		Znderung		Datum	Name	Norm	Urspr. / Ers. f. / Ers. d.	SCHWING page survey	ZEICH.NR.	=02				
				Datum	19.10.2006					+				
				Bearb.	B.Freitag				ART.NR.	10304919	PROJEKT :	SHE\007\SCW\KVM-UEC\S52\EA\10304919	B1.	1
				Gepr.									3	B1.

A PROPRIETARY DATA, COMPANY CONFIDENTIAL. ALL RIGHTS RESERVED. NOT TO BE REPRODUCED, COPIED, DISTRIBUTED, OR COMMUNICATED WITHOUT THE WRITTEN PERMISSION OF SCHWING. NOTARIZADO COMO SECRETO EMPRESARIAL. RESERVADOS TODOS OS DIREITOS. NAO SEREM REPRODUZIDOS, COPIADOS, DISTRIBUÍDOS, NEM COMUNICADOS SEM O CONSENTIMENTO POR ESCRITO DA SCHWING. CONFIDADO COMO SECRETO INDUSTRIAL. NOS RESERVAMOS TODOS LOS DERECHOS.

B WETTERGABE SOWIE VERWEILZEITUNG DIESER UNTERLAGE, VER- WENDETUNG UND VERBREITUNG SIND NUR FÜR DEN BEZUG- NIMMENDEN ZWECK BEZUGNEHMEN. KEINERLEI WEITER- VERBREITUNG, VERWEILZEITUNG, KOPIERUNG, VER- WENDETUNG, VERBREITUNG ODER NACHAHMUNG SIND NICHT AUSDRÜCKLICH ZUGESTAHEN. ZWISCHENHÄNDLER VER- PFICHTEN ZU SCHADENSERSATZ. ALLE RECHTE VORBEHALTEN, INSBE- SONDERE FÜR DEN FALL DER PATENTVERTEILUNG ODER OH-ENTFRAGUNG.

Seite/page/	Seitenbenennung/naming of the page/
=10/14	magnetic valve boom
=10/15	slew unit
=10/16	cleaner system
=10/17	outriggers
=10/18	Option
=10/19	signal interface
=10/20	indication
=10/21	Option concret shut off valve
=11/1	slew unit
=11/2	slew unit / boom A
=11/3	outriggers stop position
=11/4	boom positions
=15/1	truck light
=16/1	electronic at the boom
=16/2	electronic at the boom
=20/1	interface PM Daisy
=30/1	option lubrication
=30/2	Option lubrication 2 VOGEL
=40/1	Option lighting
=50/1	truck interface MACK-EDC
=50/2	truck interface TOR-EDC
=60_x10/1	plug -x10
=60_x11/1	plug -x11
=60_x12/1	plug -x12
=60_x13/1	plug -x13
=60_x13/2	plug -x13
=60_x14/1	plug -x14
=60_x15/1	plug -x15
=60_x16/1	plug -x16
=60_x16/2	plug -x16

		Datum	19.10.2006	E-Plan S52SX (12V)			page survey		ZEICH.NR.	=02
		Bearb.	B.Freitag	+ EAS (USA Mark1)						+
Zustand	Znderung	Datum	Name	Norm	Urspr. / Ers. f. / Ers. d.			ART.NR.	PROJEKT :	B1.
								10304919	SHE\007\SCW\KVM-UEC\S52\EA\10304919	2 3 B1

A	Seite/page/	Seitenbenennung/naming of the page/	
	=60_x17/1	plug -x17	
	=60_x18/1	terminal board -x18	
	=60_x18/2	terminal board -x18	
	=60_x100/1	terminal box -x100	
	=60_x101/1	terminal box -x101	
	B	=70/1	line diagram
		=70/2	line diagram
		=70/3	line diagram
		=70/4	line diagram
=70/5		line diagram	
C			
D			
E			
F			

=03/1

Zustand	Znderung	Datum	Name	Datum	E-Plan S52SX (12V) + EAS (USA Mark1)	SCHWING	page survey	ZEICH.NR.	=02	
				Bearb.				B.Freitag	+	
				Gepr.	Urspr. / Ers. f. / Ers. d.			ART.NR.	PROJEKT :	B1.
								10304919	SHE\007\SCW\KVM-UEC\S52\EA\10304919	3
										3 B1

PROPRIETARY DATA, COMPANY CONFIDENTIAL. ALL RIGHTS RESERVED.
 DADOS PROPRIETARIOS E CONFIDENCIAIS DA EMPRESA. TODOS OS DIREITOS
 RESERVADOS. COMUNICADO COMO SEGREDO EMPRESARIAL. RESERVADOS TODOS OS DIREITOS.
 CONFIDADO COMO SEGRETO INDUSTRIAL. NOS RESERVAMOS TODOS LOS DERECHOS.

WETTERGABE SOWIE VERWEILZEITUNG DIESER UNTERLAGE, VER-
 FÜHRUNG VON VERFAHREN UND SONSTIGEN MASSNAHMEN
 NICHT AUSDRÜCKLICH ZUGESTANDEN. ZWISCHENHANDLUNGEN VER-
 PFLICHTEN ZU SCHADENSABSETZ. ALLE RECHTE VORBEHALTEN, INSBE-
 SONDERE FÜR DEN FALL DER PATENTVERTEILUNG ODER GHEINENTWANG

A	<p style="font-size: small; margin: 0;">PROPRIETARY DATA, COMPANY CONFIDENTIAL. ALL RIGHTS RESERVED. DERECHOS RESERVADOS. DATOS CONFIDENCIALES DE LA EMPRESA. COMUNICADO COMO SEGREDO EMPRESARIAL. RESERVADOS TODOS OS DIREITOS. CONFIDADO COMO SEGRETO INDUSTRIAL. NOS RESERVAMOS TODOS LOS DERECHOS.</p>																																																							
B																																																								
C	<p style="font-size: small; margin: 0;">WETTERGABE SOWIE VERWEILZEITUNG DIESER UNTERLAGE, VER- MINDERUNG DER VERWEILZEITUNG DIESER UNTERLAGE, VER- NICHT AUSDRÜCKLICH ZUGESTANDEN. ZWISCHENHANDLUNGEN VER- PFLICHTEN ZU SCHADENSATZ. ALLE RECHTE VORBEHALTEN. INSBE- SONDERE FÜR DEN FALL DER PATENTVERTEILUNG ODER OH-ENTRAGUNG</p>																																																							
D																																																								
E	<table border="1" style="width: 100%; border-collapse: collapse;"> <thead> <tr> <th style="width: 10%;">Index</th> <th style="width: 40%;">Funktion</th> <th style="width: 40%;">function</th> </tr> </thead> <tbody> <tr><td>01</td><td>Deckblatt</td><td>drawsheet</td></tr> <tr><td>02</td><td>Inhalt</td><td>summary</td></tr> <tr><td>03</td><td>Allgemein</td><td>miscellaneous</td></tr> <tr><td>04</td><td>Aufbauzeichnung</td><td>plan of design</td></tr> <tr><td>05</td><td>Installationsplan</td><td>plan of installation</td></tr> <tr><td>10</td><td>Stromlaufplan</td><td>electrical schematics</td></tr> <tr><td>11</td><td>EAS-Stromlaufpl.,ne</td><td>EAS-chematics</td></tr> <tr><td>15</td><td>Fahrzeugbeleuchtung</td><td>truck lighting</td></tr> <tr><td>16</td><td>Elektroanlage Mast</td><td>electrocontrol boom</td></tr> <tr><td>20</td><td>Schnittstellen</td><td>interface</td></tr> <tr><td>30</td><td>option-Zentralschmierung</td><td>option-centralized lubrication</td></tr> <tr><td>40</td><td>option-Beleuchtung</td><td>option-lighting</td></tr> <tr><td>50</td><td>Fahrzeugschnittstelle</td><td>truck interface</td></tr> <tr><td>60</td><td>Klemmenplan</td><td>plan of terminal connexions</td></tr> <tr><td>70</td><td>Leitungsplan</td><td>plan of line connexions</td></tr> </tbody> </table>								Index	Funktion	function	01	Deckblatt	drawsheet	02	Inhalt	summary	03	Allgemein	miscellaneous	04	Aufbauzeichnung	plan of design	05	Installationsplan	plan of installation	10	Stromlaufplan	electrical schematics	11	EAS-Stromlaufpl.,ne	EAS-chematics	15	Fahrzeugbeleuchtung	truck lighting	16	Elektroanlage Mast	electrocontrol boom	20	Schnittstellen	interface	30	option-Zentralschmierung	option-centralized lubrication	40	option-Beleuchtung	option-lighting	50	Fahrzeugschnittstelle	truck interface	60	Klemmenplan	plan of terminal connexions	70	Leitungsplan	plan of line connexions
Index									Funktion	function																																														
01	Deckblatt	drawsheet																																																						
02	Inhalt	summary																																																						
03	Allgemein	miscellaneous																																																						
04	Aufbauzeichnung	plan of design																																																						
05	Installationsplan	plan of installation																																																						
10	Stromlaufplan	electrical schematics																																																						
11	EAS-Stromlaufpl.,ne	EAS-chematics																																																						
15	Fahrzeugbeleuchtung	truck lighting																																																						
16	Elektroanlage Mast	electrocontrol boom																																																						
20	Schnittstellen	interface																																																						
30	option-Zentralschmierung	option-centralized lubrication																																																						
40	option-Beleuchtung	option-lighting																																																						
50	Fahrzeugschnittstelle	truck interface																																																						
60	Klemmenplan	plan of terminal connexions																																																						
70	Leitungsplan	plan of line connexions																																																						
F																																																								

			Datum	24.03.2006	SCHWING oversight groups	ZEICH.NR.		=03	
			Bearb.	B.Freitag				+	
			Gepr.			ART.NR.	PROJEKT :		B1. 1
Zustand	Znderung	Datum	Name	Norm		10304919	SHE\007\SCW\KVM-UEC\S52\EA\10304919		5 B1.
					Urspr. / Ers. f. / Ers. d.				

<p style="font-size: small;"> A PROPRIETARY DATA, COMPANY CONFIDENTIAL. ALL RIGHTS RESERVED. DADOS PROPRIETARIOS, CONFIDENCIAL DA EMPRESA. TODOS OS DIREITOS RESERVADOS. COMUNICADO COMO SEGREDO EMPRESARIAL. RESERVADOS TODOS OS DIREITOS. CONFIDADO COMO SEGRETO INDUSTRIAL. NOS RESERVAMOS TODOS LOS DERECHOS. </p> <p style="font-size: small;"> B WETTERGABE SOWIE VERWEILZEITUNG DIESER UNTERLAGE, VER- TRÄULICHKEIT UND SONSTIGE RECHTSGESCHÄFTLICHE VER- HALTENUNG SIND AUSDRÜCKLICH ZUGESTANDEN. ZWISCHENHÄNDLUNGEN VER- PFLICHTEN ZU SCHADENSERSATZ. ALLE RECHTE VORBEHALTEN. INSBE- SONDERE FÜR DEN FALL DER PATEENTERTÜBLUNG ODER OH-ENTRAGUNG. </p> <p style="font-size: small;"> C D E F </p>	<p>Code zur Farbkennzeichnung nach DIN IEC 757 cable colours code</p> <table border="1" style="margin: auto;"> <thead> <tr> <th style="text-align: center;">Farbe (color)</th> <th style="text-align: center;">CODE</th> </tr> </thead> <tbody> <tr><td>Schwarz (black)</td><td>BK</td></tr> <tr><td>Braun (brown)</td><td>BN</td></tr> <tr><td>Rot (red)</td><td>RD</td></tr> <tr><td>Orange (orange)</td><td>OG</td></tr> <tr><td>Gelb (yellow)</td><td>YE</td></tr> <tr><td>Gr n (green)</td><td>GN</td></tr> <tr><td>Blau (blue)</td><td>BU</td></tr> <tr><td>violett (violet)</td><td>VT</td></tr> <tr><td>Grau (grey)</td><td>GY</td></tr> <tr><td>weiá (white)</td><td>WH</td></tr> <tr><td>rosa (pink)</td><td>PK</td></tr> <tr><td>Gold (gold)</td><td>GD</td></tr> <tr><td>T rkis (turquoise)</td><td>TQ</td></tr> <tr><td>silber (silver)</td><td>SR</td></tr> <tr><td>Gr n-Gelb (green-yellow)</td><td>GNYE</td></tr> </tbody> </table>							Farbe (color)	CODE	Schwarz (black)	BK	Braun (brown)	BN	Rot (red)	RD	Orange (orange)	OG	Gelb (yellow)	YE	Gr n (green)	GN	Blau (blue)	BU	violett (violet)	VT	Grau (grey)	GY	weiá (white)	WH	rosa (pink)	PK	Gold (gold)	GD	T rkis (turquoise)	TQ	silber (silver)	SR	Gr n-Gelb (green-yellow)	GNYE
Farbe (color)	CODE																																						
Schwarz (black)	BK																																						
Braun (brown)	BN																																						
Rot (red)	RD																																						
Orange (orange)	OG																																						
Gelb (yellow)	YE																																						
Gr n (green)	GN																																						
Blau (blue)	BU																																						
violett (violet)	VT																																						
Grau (grey)	GY																																						
weiá (white)	WH																																						
rosa (pink)	PK																																						
Gold (gold)	GD																																						
T rkis (turquoise)	TQ																																						
silber (silver)	SR																																						
Gr n-Gelb (green-yellow)	GNYE																																						
3																																							

			Datum	07.09.2006	SCHWING	colour code	ZEICH. NR.		=03	
			Bearb.	B. Freitag					+	
			Gepr.				ART. NR.	PROJEKT :	B1.	2
Zustand	Znderung	Datum	Name	Norm	Urspr. / Ers. f. / Ers. d.	10304919	SHE\007\SCW\KVM-UEC\S52\EA\10304919	5	B1	

1	2	3	4	5	6	7	8
SYMBELE	ERKLÄRUNG	EXPLANTATION	EXPLICATION	SYMBELE	ERKLÄRUNG	EXPLANTATION	EXPLICATION
	Mast 1 heben	LIFT BOOM SECTION 1	LEVAGE DU BRAS 1		Diesel start	DIESEL ENGINE ON	MARCHE DU MOTEUR DIESELD
	Mast 1 senken	LOWER BOOM SECTION 1	DESCENTE DU BRAS 1		Diesel stop	DIESEL ENGINE OFF	ARRET DU MOTEUR DIESELD
	Mast 2 heben	LIFT BOOM SECTION 2	LEVAGE DU BRAS 2		Drehzahlverst.	SPEED ADJUSTMENT	REGLAGE DE VITESSE
	Mast 2 senken	LOWER BOOM SECTION 2	DESCENTE DU BRAS 2		Hupe	HORN	KLAXON
	Mast 3 heben	LIFT BOOM SECTION 3	LEVAGE DU BRAS 3		Scheinwerfer	SPOTLIGHT	PHARE
	Mast 3 senken	LOWER BOOM SECTION 3	DESCENTE DU BRAS 3		R hrwerk	AGITATOR	AGITATEUR
	Mast 4 heben	LIFT BOOM SECTION 4	LEVAGE DU BRAS 4		Nahbedienung	LOCAL CONTROL	COMMANDE DIRECTE
	Mast 4 senken	LOWER BOOM SECTION 4	DESCENTE DU BRAS 4		Fernbedienung	REMOTE CONTROL	TELECOMMANDE
	Drehen links	SLEW ANTICLOCKWISE	ROTATION EN SENS INV. HORAIRE		Auslaufsperr	PNEUMATIC CONCRET SHUT OFF VALVE	TIROIR D ARRET
	Drehen rechts	SLEW CLOCKWISE	ROTATION EN SENS HORAIRE		Kammerschieber	CHAMBER SLIDE VALVE	TIROIR D CHAMBRE
	Umsch.Mast/St tz.	SWITCH-OVER BOOM/OUTRIGGERS	COMMUTATION FLECHE STABILISATEURS				
	Betonpumpe r ckw.	CONCRETE PUMP REVERSE OPERATION	INVERSION DE LA POMPE A BETON				
	Betonpumpe vorw.,r.	CONCRETE PUMP PUMPING	POMPAGE DE LA POMPE A BETON				
	Wasserpumpe	WATER PUMP	POMPE A EAU				
	Kompressor	COMPRESSOR	COMPRESSEUR				
	F"rdermenge	OUTPUT	DEBIT				
	R ttler	VIBRATOR	VIBREUR				

PROPRIETARY DATA, COMPANY CONFIDENTIAL. ALL RIGHTS RESERVED. NOT TO BE REPRODUCED OR TRANSMITTED IN ANY FORM OR BY ANY MEANS, ELECTRONIC OR MECHANICAL, INCLUDING PHOTOCOPYING, RECORDING, OR BY ANY INFORMATION STORAGE AND RETRIEVAL SYSTEM. COMMUNICADO COMO SEGREDO EMPRESARIAL. RESERVADOS TODOS OS DIREITOS. NÃO SERÁ REPRODUZIDO OU TRANSMITIDO DE NENHUMA FORMA OU POR QUALQUER MEIO, ELETRÔNICO OU MECÂNICO, INCLUINDO FOTOCOPIAR, GRAVAR, OU POR QUALQUER SISTEMA DE ARMAZENAMENTO E RECUPERAÇÃO DE INFORMAÇÕES. CONFIDADO COMO SEGRETO INDUSTRIAL. NOS RESERVAMOS TODOS LOS DERECHOS.

WETTERGABE SOWIE VERWEILZEITUNG DIESER UNTERLAGE, VIELFACH NUR FÜR DEN GEBRAUCH BEI DER VERANSTALTUNG, WELCHE SOWEIT NICHT AUSDRÜCKLICH ZUGESTANDE. ZUMERHANDLUNGEN VERPFLICHTEN ZU SCHAFFENSATZ. ALLE RECHTE VORBEHALTEN. INSBESONDERE FÜR DEN FALL DER PATENTVERTEILUNG ODER GEGENSTÄNDLICH.

Datum 23.01.2003		E-Plan S52SX (12V) + EAS (USA Mark1)	SCHWING symbol legend	ZEICH.NR. =03			
Bearb. B.Freitag				+			
Gepr.				ART.NR. 10304919	PROJEKT : SHE\007\SCW\KVM-UEC\S52\EA\10304919	B1. 3	
Zustand	Znderung	Datum	Name	Norm	urspr. / Ers. f. / Ers. d.	5 B1.	

	1	2	3	4	5	6	7	8																				
A	<div style="border: 1px solid black; padding: 5px;"> <table border="1" style="width: 100%; border-collapse: collapse;"> <tr> <td style="width: 10%; text-align: center;">BMK</td> <td style="width: 90%;">- Funktion</td> </tr> <tr> <td style="text-align: center;">-A30</td> <td>- Mainboard</td> </tr> <tr> <td style="text-align: center;">-A50</td> <td>- Powerboard</td> </tr> <tr> <td style="text-align: center;">-A51</td> <td>- Powerboard, DFŠ-Schnittstelle / powerboard interface telecommunication</td> </tr> <tr> <td style="text-align: center;">-A70</td> <td>- NOT-AUS-Board</td> </tr> <tr> <td style="text-align: center;">-A90</td> <td>- MMI-Board</td> </tr> <tr> <td style="text-align: center;">-A130</td> <td>- Maschine: Nahbedienung / rear panel</td> </tr> <tr> <td style="text-align: center;">-A140</td> <td>- Maschine: Funkfernbedienung / radio control</td> </tr> <tr> <td style="text-align: center;">-A150</td> <td>- Maschine: Kabelfernbedienung / cable control</td> </tr> <tr> <td style="text-align: center;">-A212</td> <td>- Maschine: Schaltkasten Endschlauchsperrventil / e-panel concret shut off valve</td> </tr> </table> </div>								BMK	- Funktion	-A30	- Mainboard	-A50	- Powerboard	-A51	- Powerboard, DFŠ-Schnittstelle / powerboard interface telecommunication	-A70	- NOT-AUS-Board	-A90	- MMI-Board	-A130	- Maschine: Nahbedienung / rear panel	-A140	- Maschine: Funkfernbedienung / radio control	-A150	- Maschine: Kabelfernbedienung / cable control	-A212	- Maschine: Schaltkasten Endschlauchsperrventil / e-panel concret shut off valve
BMK									- Funktion																			
-A30									- Mainboard																			
-A50									- Powerboard																			
-A51	- Powerboard, DFŠ-Schnittstelle / powerboard interface telecommunication																											
-A70	- NOT-AUS-Board																											
-A90	- MMI-Board																											
-A130	- Maschine: Nahbedienung / rear panel																											
-A140	- Maschine: Funkfernbedienung / radio control																											
-A150	- Maschine: Kabelfernbedienung / cable control																											
-A212	- Maschine: Schaltkasten Endschlauchsperrventil / e-panel concret shut off valve																											
B																												
C																												
D																												
E																												
F																												

PROPRIETARY DATA, COMPANY CONFIDENTIAL. ALL RIGHTS RESERVED.
 CONFIDENCIAL, DIFUSION CONTROLADA. LOS DERECHOS DE AUTOR SON
 COMUNICADO COMO SEGREDO EMPRESARIAL. RESERVADOS TODOS OS DIREITOS.
 CONFIDADO COMO SEGRETO INDUSTRIAL. NOS RESERVAMOS TODOS LOS DERECHOS.

WETTERGABE SOWIE VERWEILZEITUNG DIESER UNTERLAGE, VIEL-
 FACHIG UND/ODER UNTERSCHIEDLICH, SOWEIT
 NICHT AUSDRÜCKLICH ZUGESTANDEN. ZWISCHENHÄNDLERN VER-
 PFLICHTEN ZU SCHADENSABWÄHRUNG. ALLE RECHTE VORBEHALTEN, INSBESON-
 DERE FÜR DEN FALL DER PATENTVERTEILUNG ODER OHNEINTRAGUNG

				Datum	07.09.2006	E-Plan S52SX (12V) + EAS (USA Mark1)	SCHWING oversight e-devices	ZEICH.NR.	=03	
				Bearb.	B.Freitag			+		
Zustand	Znderung	Datum	Name	Norm		Urspr. / Ers. f. / Ers. d.		ART. NR.	PROJEKT :	Bl. 4
								10304919	SHE\007\SCW\KVM-UEC\S52\EA\10304919	5 Bl.

Sicherung Fuse	Potential	Funktion Function	12VDC-value
-F01	12L+	Versorgung 12L+ Beleuchtungsschnittstelle	7,5A
-F02	12L+	™lk hler	30A
-F03	12L+	Hupe an Mast 3	15A
-F04	12L+	Zentralschmierpumpe	20A
-F05	12L+	Hupe am Drehwerk	15A
-F06	12L+	R ttler	25A
-F07	12L+	Arbeitsscheinwerfer	15A
-F08	12L+	Versorgung Ventile NOT-AUS-šberbr ckung	7,5A
-F09	12L+	Ladeger,,t Funkempf,,nger	7,5A
-F10	12L+	Versorgung MAIN-Board	5A
-F11	11L+	Versorgung Trichterrost-Endschalter, NOT-AUS-ventile BP/MPS & R hrwerk	10A
-F12	11L+	MMI-Board & Schalter Nahbedienung	5A
-F13	11L+	Versorgung NOT-AUS Taster	5A
-F14	11L+	Lampe Steuerung EIN im Fahrerhaus	5A
-F15	11L+	11L+ f r RS232 Schnittstelle MAIN-Board	5A
-F16	11L+	Versorgung MAIN-Board (MC-Kern!)	5A
-F17	11L+	Versorgung Funkempf,,nger / Kabelhandtaste	5A
-F18	11L+	Versorgung Digital-Inputs MAIN-Board	7,5A
-F19	11L+	Versorgung Erweiterungsboard	7,5A
-F20	11L+	Versorgung Digital-Outputs MAIN-Board	10A
-F21	11L+	Schalter Arbeitsscheinwerfer	5A
-F22	11L+	NOT-AUS-Ventil Mast	5A
-F31	13L+	Versorgung Digital-Outputs MAIN-Board	10A
-F32	13L+	Versorgung Proportional-Outputs MAIN-Board	15A
-F33	13L+	Reserve	10A

=04/1

Zustand		Znderung		Datum	Name	Norm	urspr. / Ers. f. / Ers. d.	SCHWING oversight fuses ZEICH.NR. =03 +		ART.NR. 10304919	PROJEKT : SHE\007\SCW\KVM-UEC\S52\EA\10304919	B1. 5	5 B1
				Datum 23.01.2003	Bearb. B.Freitag		E-Plan S52SX (12V) + EAS (USA Mark1)						

A PROPRIETARY DATA, COMPANY CONFIDENTIAL. ALL RIGHTS RESERVED.
 B COMUNICADO COMO SEGREDO EMPRESARIAL. RESERVADOS TODOS OS DIREITOS.
 C WETTERGABE SOWIE VERWEILZEITUNG DIESER UNTERLAGE, VER-
 D NICHT AUSDRÜCKLICH ZUGESTANBEN. ZWISCHENHANDLUNGEN VER-
 E PFLECHTEN ZU SCHARNERSATZ. ALLE RECHTE VORBEHALTEN. INSBE-
 F SONDERE FÜR DEN FALL DER PATENTVERTEILUNG ODER GHEINTRAGUNG

1 2 3 4 5 6 7 8



PROPRIETARY DATA, COMPANY CONFIDENTIAL. ALL RIGHTS RESERVED.
 INFORMACIÓN CONFIDENCIAL DE LA EMPRESA. TODOS LOS DERECHOS RESERVADOS.
 COMUNICADO COMO SEGREDO EMPRESARIAL. RESERVADOS TODOS OS DIREITOS.
 CONFIDADO COMO SEGRETO INDUSTRIAL. NOS RESERVAMOS TODOS LOS DERECHOS.

WERTUNG SOWIE VERZEICHNUNG DIESER UNTERLAGE, VER-
 TRETUNG AN DREI- UND VIERSTELLEN, WERDEN
 NICHT AUSDRÜCKLICH ZUGESTANDEN. ZWISCHENHÄNDLER VER-
 PFLICHTEN ZU SCHARNSATZ, ALLE RECHTE VORBEHALTEN. INSBE-
 SONDERE FÜR DEN FALL DER PATENTVERTEILUNG ODER OH-ENTWICKLUNG

					2						
			Datum	29.03.2006	E-Plan S52SX (12V) + EAS (USA Mark1)	SCHWING front e-panel	ZEICH.-NR.	=04			
			Bearb.	B.Freitag			+				
			Gepr.				ART.-NR.	10304919	PROJEKT :	SHE\007\SCW\KVM-UEC\S52\EA\10304919	B1.
Zustand	Znderung	Datum	Name	Norm	Urspr. / Ers. f. / Ers. d.					7	B1

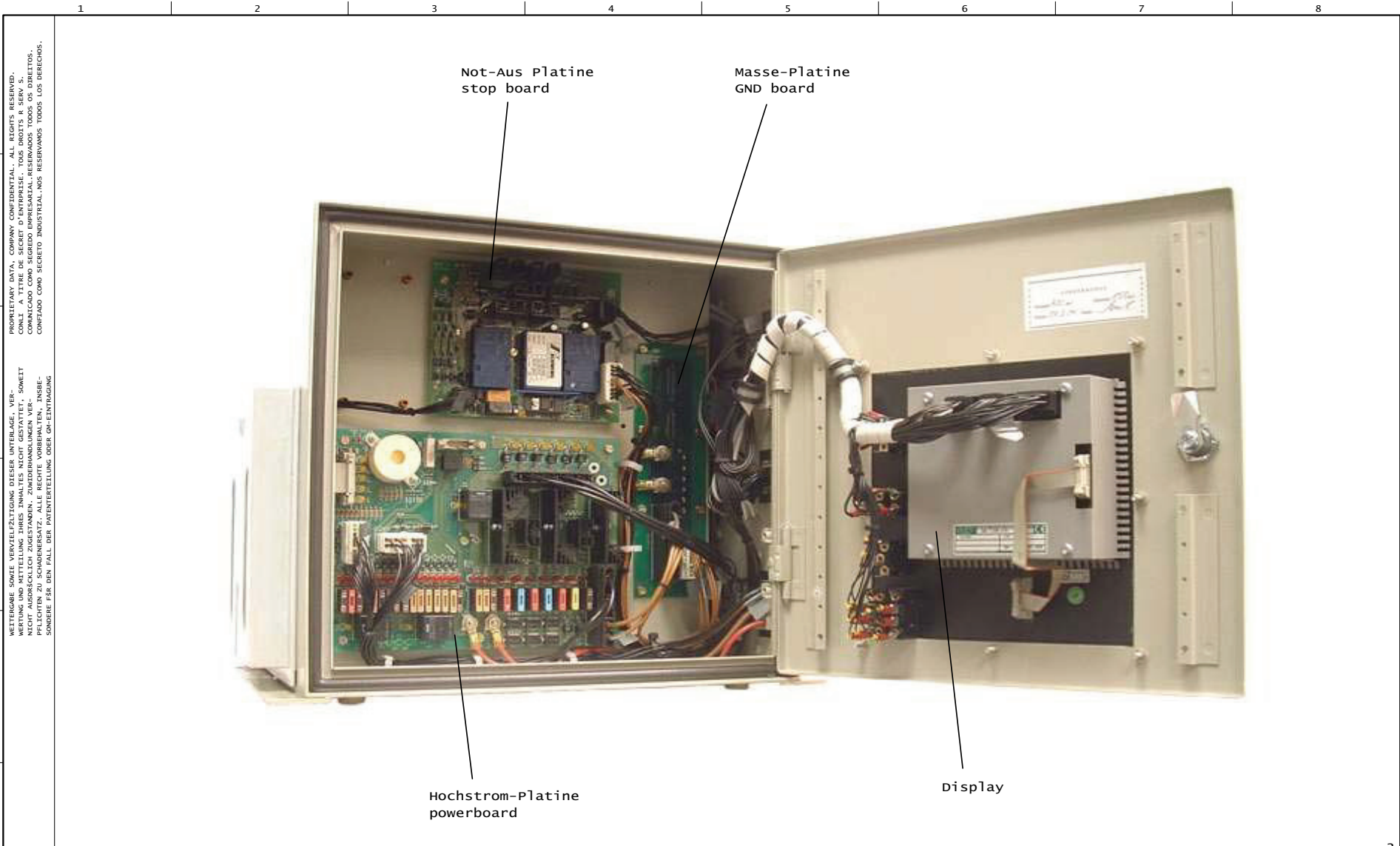

PROPRIETARY DATA, COMPANY CONFIDENTIAL. ALL RIGHTS RESERVED.
 CONFIDENCIAL, DADOS PROPRIETARIOS, DERECHOS RESERVADOS.
 COMUNICADO COMO SEGREDO EMPRESARIAL. RESERVADOS TODOS OS DIREITOS.
 CONFIDADO COMO SEGRETO INDUSTRIAL. NOS RESERVAMOS TODOS LOS DERECHOS.

WETTERGABE SOWIE VERWEILZEITUNG DIESER UNTERLAGE, VER-
 FÜHRUNG, VERWIRTLICHUNG, VERWERTUNG, VERBREITUNG, SONST
 NICHT AUSDRÜCKLICH ZUGESTANDEN. ZWISCHENHANDLUNGEN VER-
 PFLICHTEN ZU SCHADENSATZ. ALLE RECHTE VORBEHALTEN. INSBE-
 SONDERE FÜR DEN FALL DER PATENTVERTEILUNG ODER OH-ENTFRAGUNG

		Datum 29.03.2006		E-Plan S52SX (12V)		SCHWING	E-panel interior view		ZEICH.-NR. =04	
		Bearb. B.Freitag		+ EAS (USA Mark1)					+	
		Gepr.		Urspr. / Ers. f. / Ers. d.			ART.-NR. 10304919		PROJEKT : SHE\007\SCW\KVM-UEC\S52\EA\10304919	
Zustand	Znderung	Datum	Name	Norm						

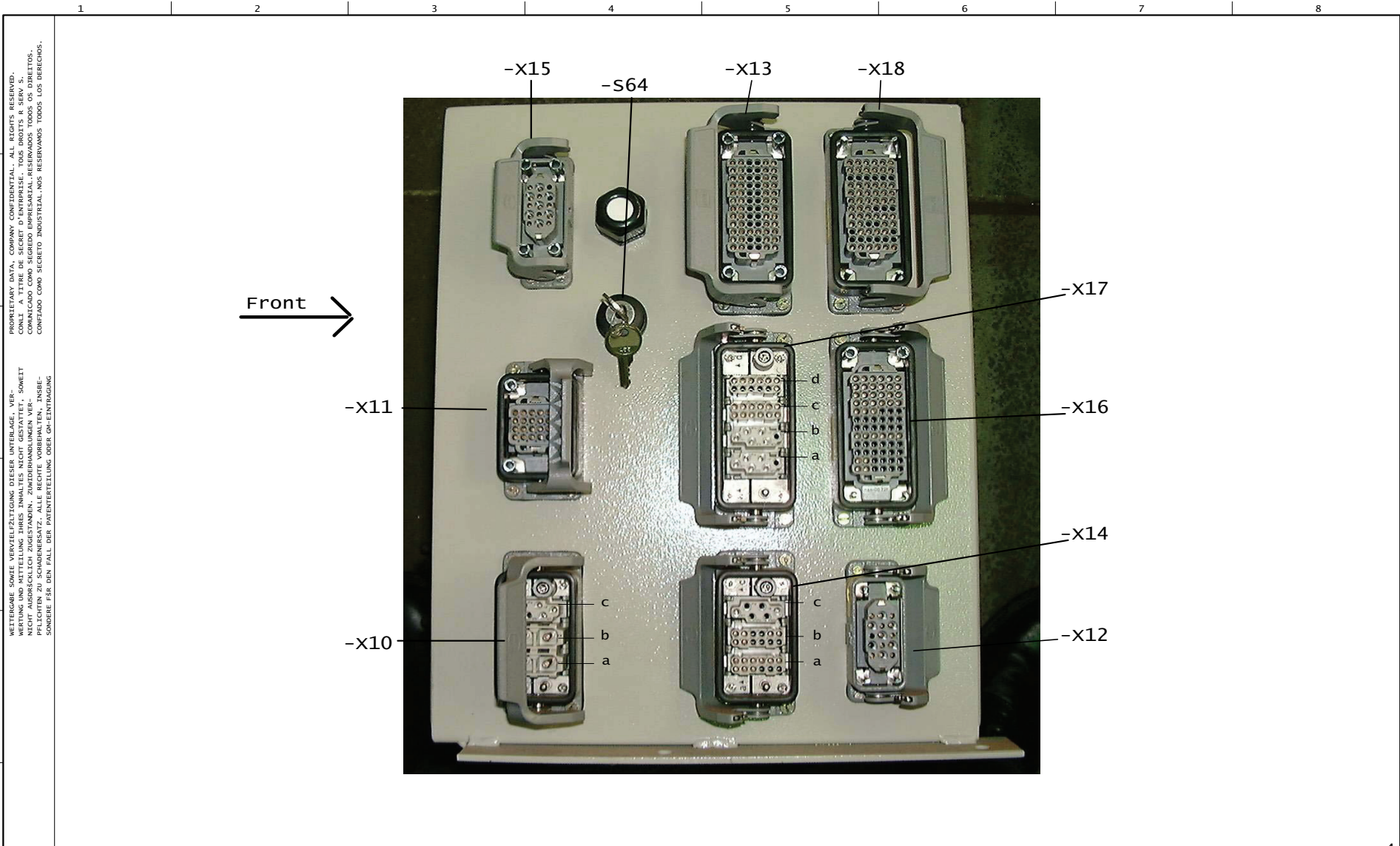

PROPIETARY DATA, COMPANY CONFIDENTIAL. ALL RIGHTS RESERVED.
 CONFIDENCIAL, DERECHOS RESERVADOS. TODOS LOS DERECHOS RESERVADOS.
 CONFIDENCIAL, DERECHOS RESERVADOS. TODOS LOS DERECHOS RESERVADOS.

WETTERGABE, SOWIE VERWEILZEITUNG DIESER UNTERLAGE, VER-
 BODEN, SOWIE KEINERLEI SONNET
 NICHT AUSDRÜCKLICH ZUGESTANDEN. ZWISCHENHÄNDLERN VER-
 PFLICHTEN ZU SCHADENSERSATZ. ALLE RECHTE VORBEHALTEN. INSBE-
 SONDERE FÜR DEN FALL DER PATEENTREITUNG ODER OH-ENTFRAGUNG

Zustand	Znderung	Datum	Name	Datum	E-Plan S52SX (12V) + EAS (USA Mark1)	SCHWING	e-panel / plug left side	ZEICH.NR.	=04	B1. 3		
				Bearb.				B.Freitag	+		7	
				Gepr.	Urspr. / Ers. f. / Ers. d.			ART.NR.	10304919	PROJEKT :	SHE\007\SCW\KVM-UEC\S52\EA\10304919	7

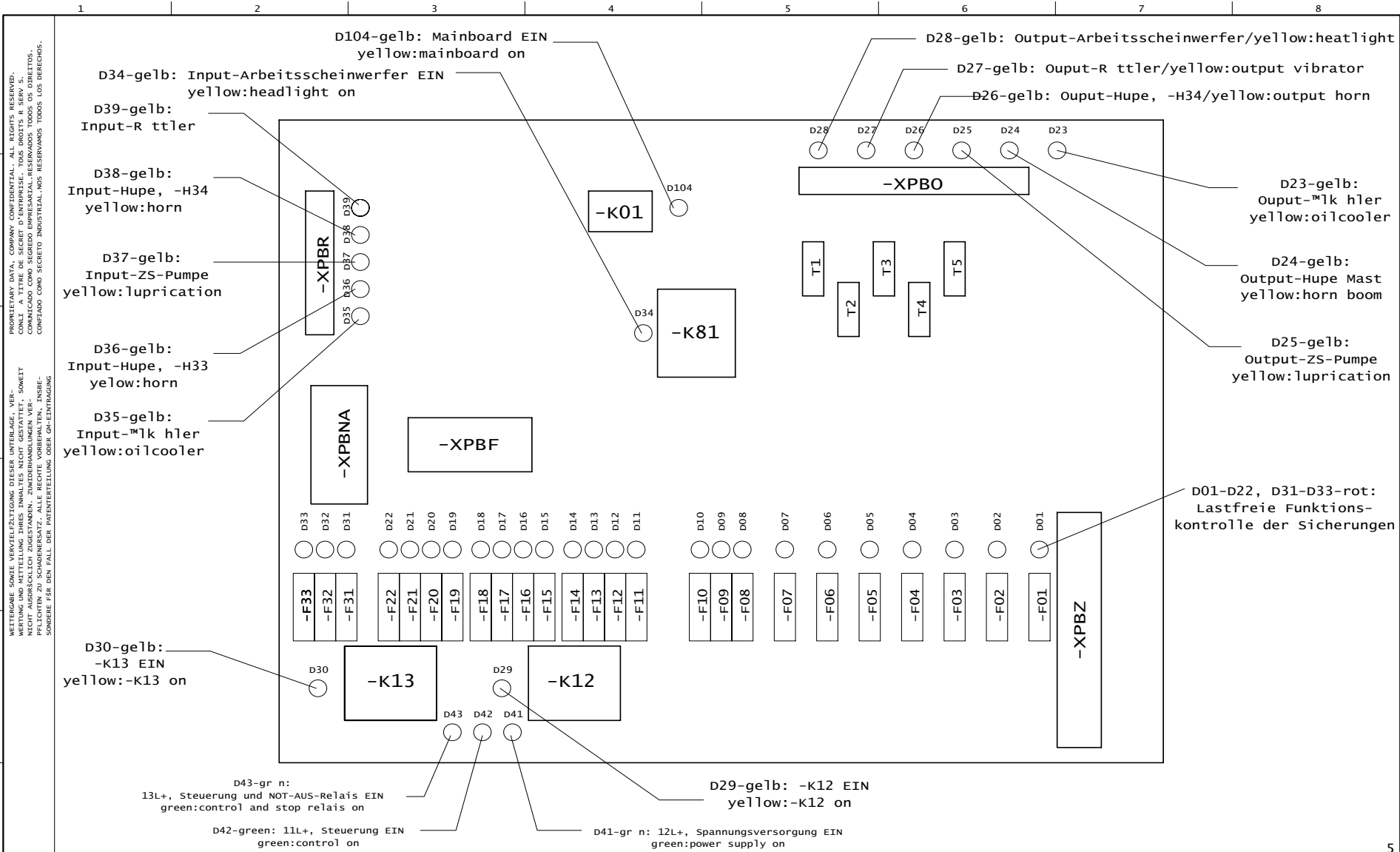

Datum		24.03.2006		E-Plan S52SX (12V)		ZEICH.NR.		=04	
Bearb.		j.kehrer		+ EAS (USA Mark1)		ART.NR.		10304919	
Gepr.						PROJEKT :		SHE\007\SCW\KVM-UEC\S52\EA\10304919	
Zustand	Znderung	Datum	Name	Norm	Urspr. / Ers. f. / Ers. d.			B1.	4
									7 B1



e-panel powerboards

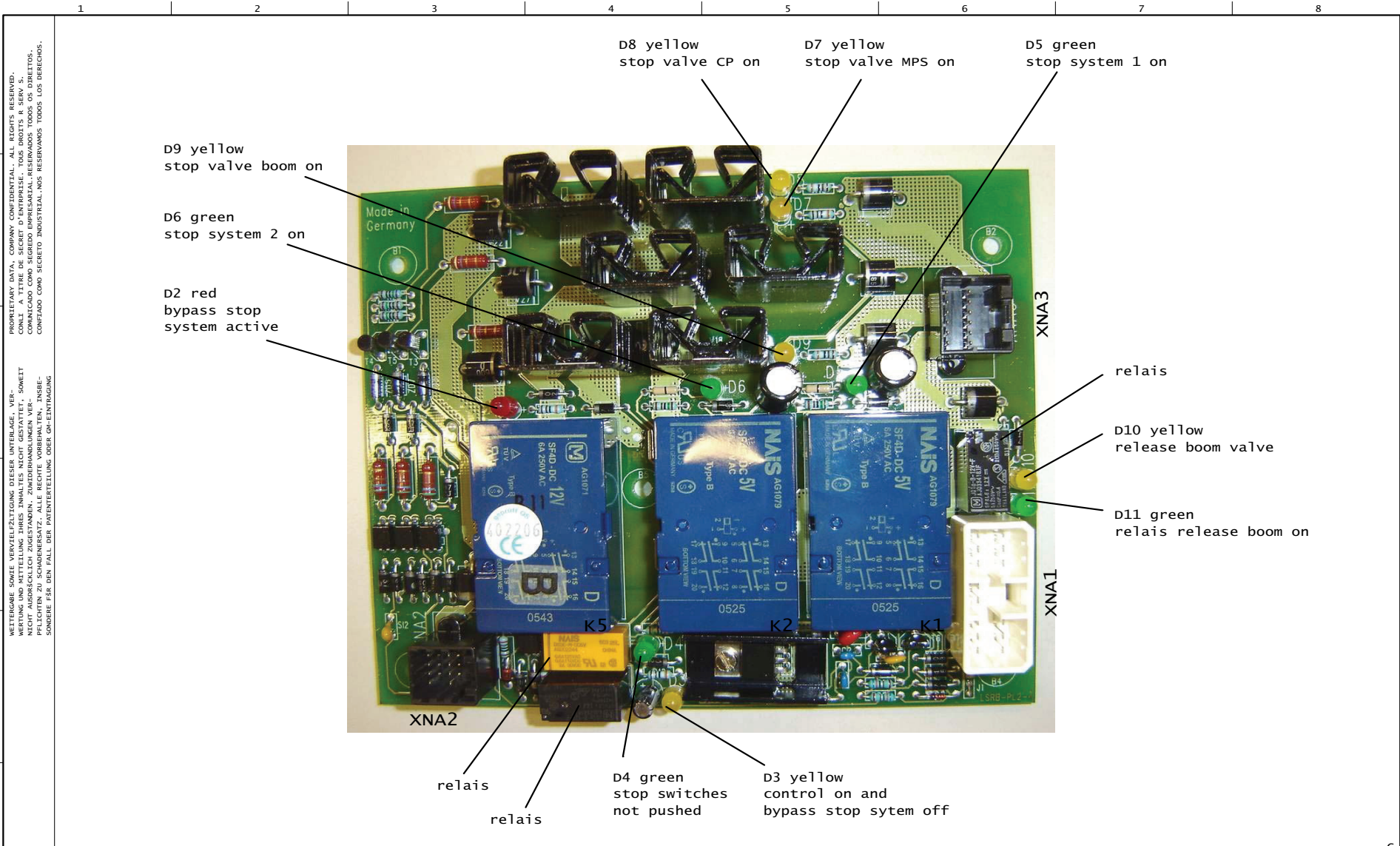

PROPRIETARY DATA, COMPANY CONFIDENTIAL. ALL RIGHTS RESERVED.
 INFORMACIONES DE PROPIEDAD, DATOS CONFIDENCIALES DE LA EMPRESA.
 COMUNICADO COMO SECRETO EMPRESARIAL. RESERVADOS TODOS OS DIREITOS.
 CONFIDADO COMO SECRETO INDUSTRIAL. NOS RESERVAMOS TODOS LOS DERECHOS.

WETTERGABE SOWIE VERWEILZEITUNG DIESER UNTERLAGE, VER-
 BODEN, SONNENLICHTE, NIE SOWEIT
 NICHT AUSDRÜCKLICH ZUGESTANDEN. ZWISCHENHANDLUNGEN VER-
 PFLICHTEN ZU SCHADENSATZ. ALLE RECHTE VORBEHALTEN. INSBE-
 SONDERE FÜR DEN FALL DER PATENTVERTEILUNG ODER OH-ENTWICKLUNG

		Datum 07.09.2006		E-Plan S52SX (12V)		SCHWING		e-panel:stop board		ZEICH.NR.		=04	
		Bearb. B.Freitag		+ EAS (USA Mark1)						ART.NR.		+	
		Gepr.		Urspr. / Ers. f. / Ers. d.						PROJEKT :		B1. 5	
Zustand	Znderung	Datum	Name	Norm									7 B1

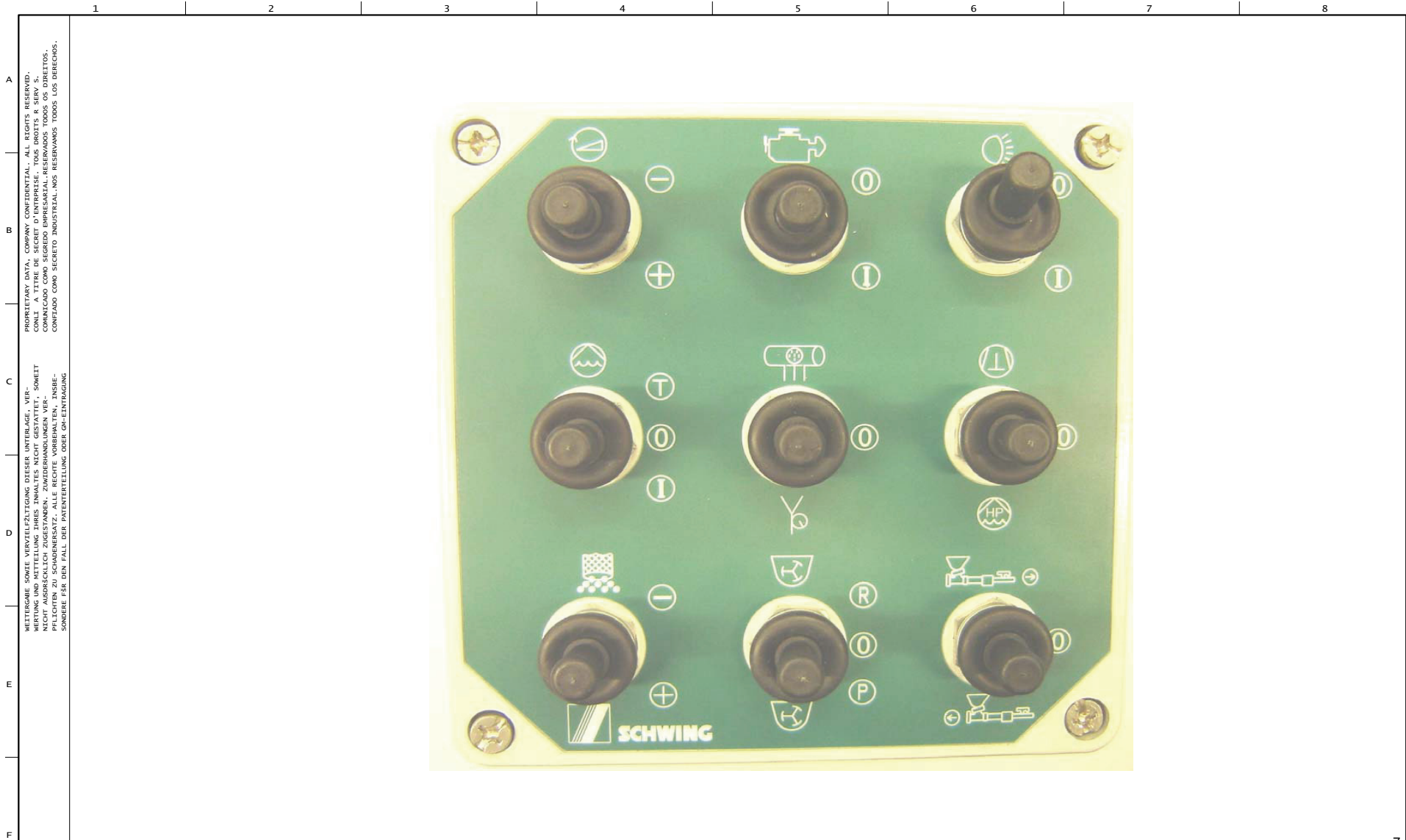

A PROPRIETARY DATA. COMPANY CONFIDENTIAL. ALL RIGHTS RESERVED.
 B COMUNICACIONES EMPRESARIALES. CONFIDENCIAL. RESERVADOS TODOS LOS DERECHOS.
 COMUNICAZIONE INDUSTRIALE. CONFIDENZIALE. RISERVATI TUTTI I DIRITTI.

C WETTERGABE SOWIE VERWEILZEITUNG DIESER UNTERLAGE, VER-
 D RECHT ZUM AUSDRÜCKLICH ZUGESTANDEN. ZWISCHENHANDLUNGEN VER-
 E PFLICHTEN ZU SCHADENSATZ. ALLE RECHTE VORBEHALTEN. INSBE-
 F SONDERE FÜR DEN FALL DER PATERTEILEILUNG ODER OH-ENTRAGUNG

		Datum 04.09.2006		E-Plan S52SX (12V)		SCHWING rear panel		ZEICH.-NR.		=04	
		Bearb. B.Freitag		+ EAS (USA Mark1)						+	
Zustand		Datum		Name		Norm		ART.-NR.		PROJEKT :	
Znderung		Datum		Name		Norm		10304919		SHE\007\SCW\KVM-UEC\S52\EA\10304919	
						Urspr. / Ers. f. / Ers. d.				B1. 6	
										7 B1	

A
B
C
D
E
F

PROPRIETARY DATA, COMPANY CONFIDENTIAL. ALL RIGHTS RESERVED.
 MANTENIMIENTO Y REPARACIONES DE MAQUINARIA DE CONSTRUCCION
 COMUNICADO COMO SEGREDO EMPRESARIAL RESERVADOS TODOS OS DIREITOS.
 CONFIDADO COMO SEGRETO INDUSTRIAL NOS RESERVAMOS TODOS LOS DERECHOS.
 WETTERGABE SOWIE VERWEILZEITUNG DIESER UNTERLAGE, VER-
 BODEN SIND NUR FÜR DEN GEBRAUCH BEI WARTUNG UND REPARATUR
 NICHT AUSDRÜCKLICH ZUGESTANDEN. ZWISCHENHANDLUNGEN VER-
 PFLICHTEN ZU SCHADENSABSETZ. ALLE RECHTE VORBEHALTEN. INSBE-
 SONDERE FÜR DEN FALL DER PATENTVERTEILUNG ODER OH-ENTFRAGUNG

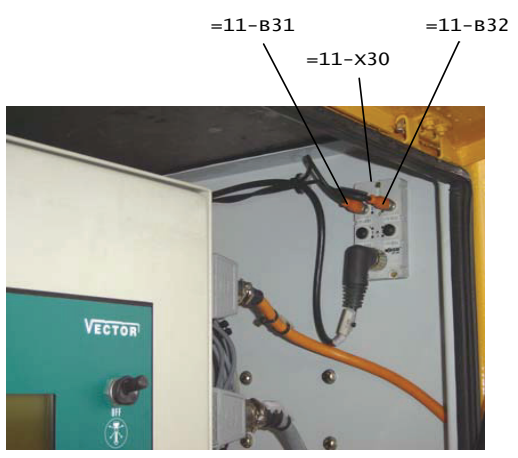
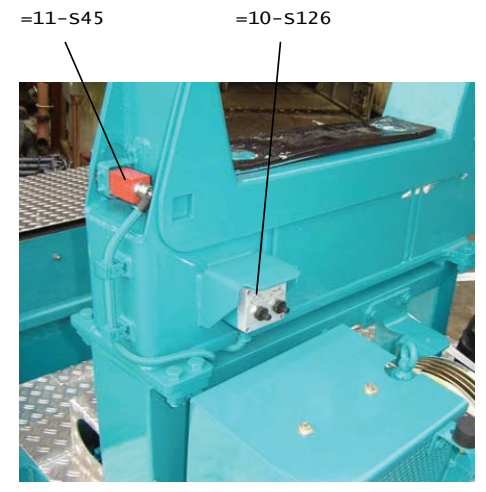
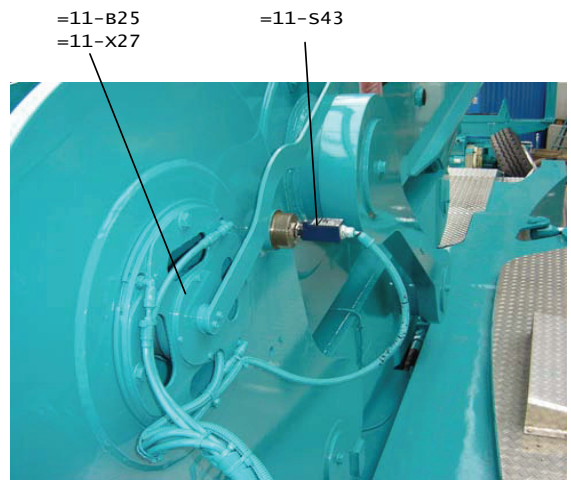
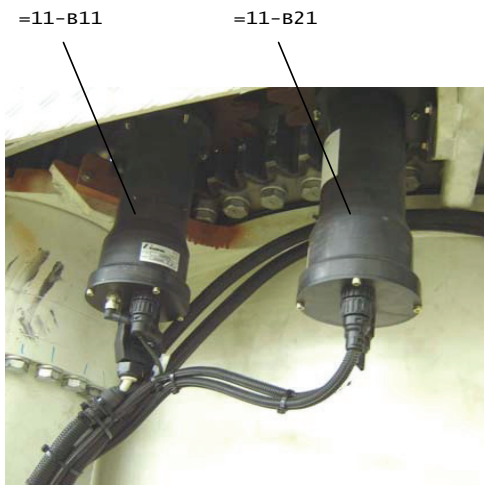

=05/1

		Datum 07.09.2006		E-Plan S52SX (12V)		ZEICH.NR. =04	
		Bearb. B.Freitag		+ EAS (USA Mark1)		+	
		Gepr.		SCHWING		ART.NR. 10304919	
Zustand, Znderung		Datum		Urspr. / Ers. f. / Ers. d.		PROJEKT : SHE\007\SCW\KVM-UEC\S52\EA\10304919	
						B1. 7	
						7 B1	

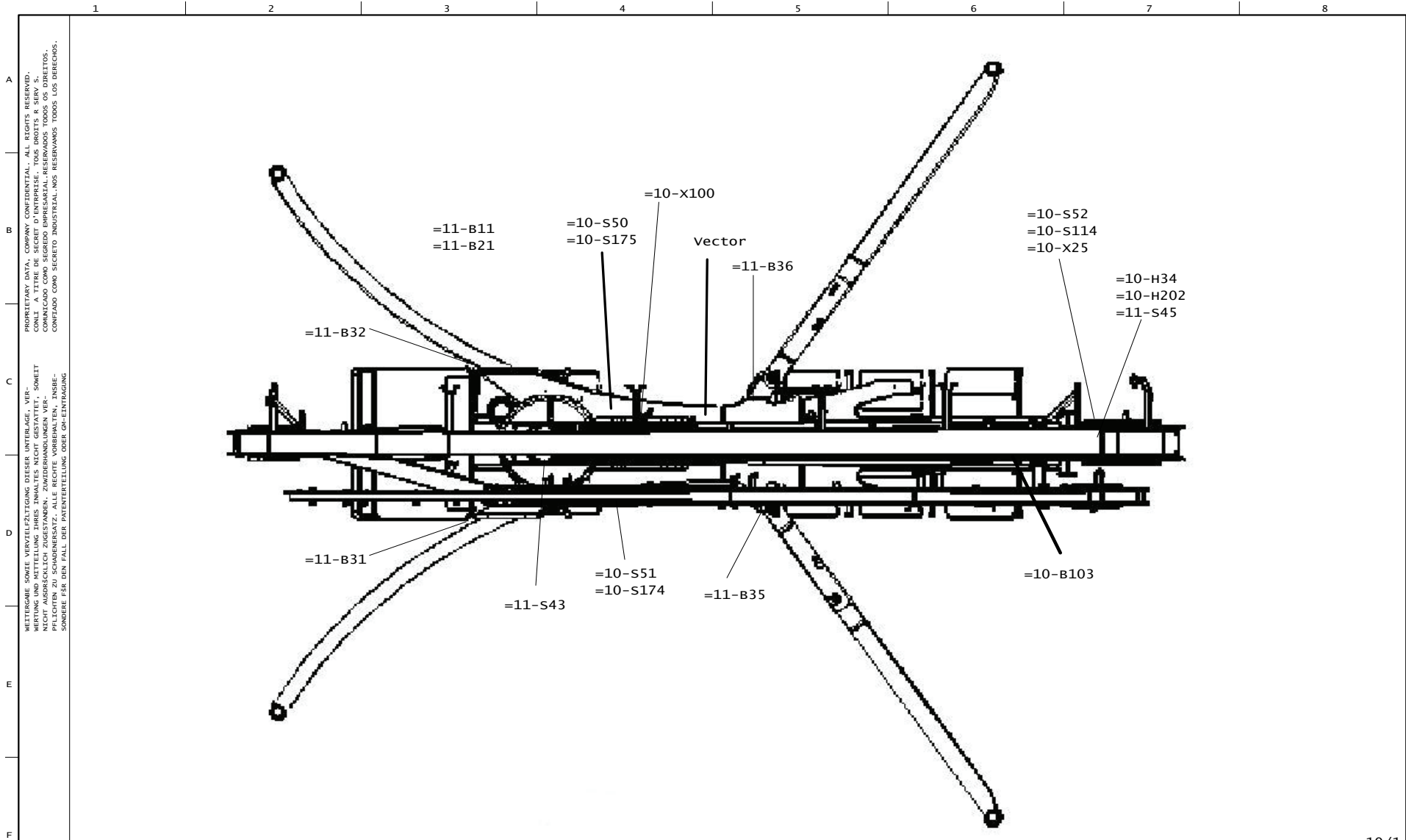

=10/1

Zustand	Znderung	Datum	Name	Datum	E-Plan S52SX (12V) + EAS (USA Mark1)	SCHWING	position drawing	ZEICH.NR.	=05	
				Bearb.				B.Freitag	+	
				Gepr.	Urspr. / Ers. f. / Ers. d.			ART.NR.	PROJEKT :	B1.
								10304919	SHE\007\SCW\KVM-UEC\S52\EA\10304919	1 B1

PROPRIETARY DATA, COMPANY CONFIDENTIAL. ALL RIGHTS RESERVED.
 DERECHOS DE PROPIEDAD INDUSTRIAL, CONFIDENCIAL. SE RESERVA TODOS LOS DERECHOS.
 COMUNICADO COMO SECRETO EMPRESARIAL. RESERVADOS TODOS OS DIRETTOS.
 CONFIDADO COMO SECRETO INDUSTRIAL. NOS RESERVAMOS TODOS LOS DERECHOS.

WETTERGABE SOWIE VERWEIÖZUNG DIESER UNTERLAGE, VER-
 MINDERUNG DER VERWERTUNG DIESER UNTERLAGE, VER-
 NICHT AUSDRÖCKLICH ZUGESTANDEN. ZWISCHENHANDLUNGEN VER-
 PFLICHTEN ZU SCHARNSATZ. ALLE RECHTE VORBEHALTEN. INSBE-
 SONDERE FÖR DEN FALL DER PATENTBEITELUNG ODER OH-ENTFANGUNG

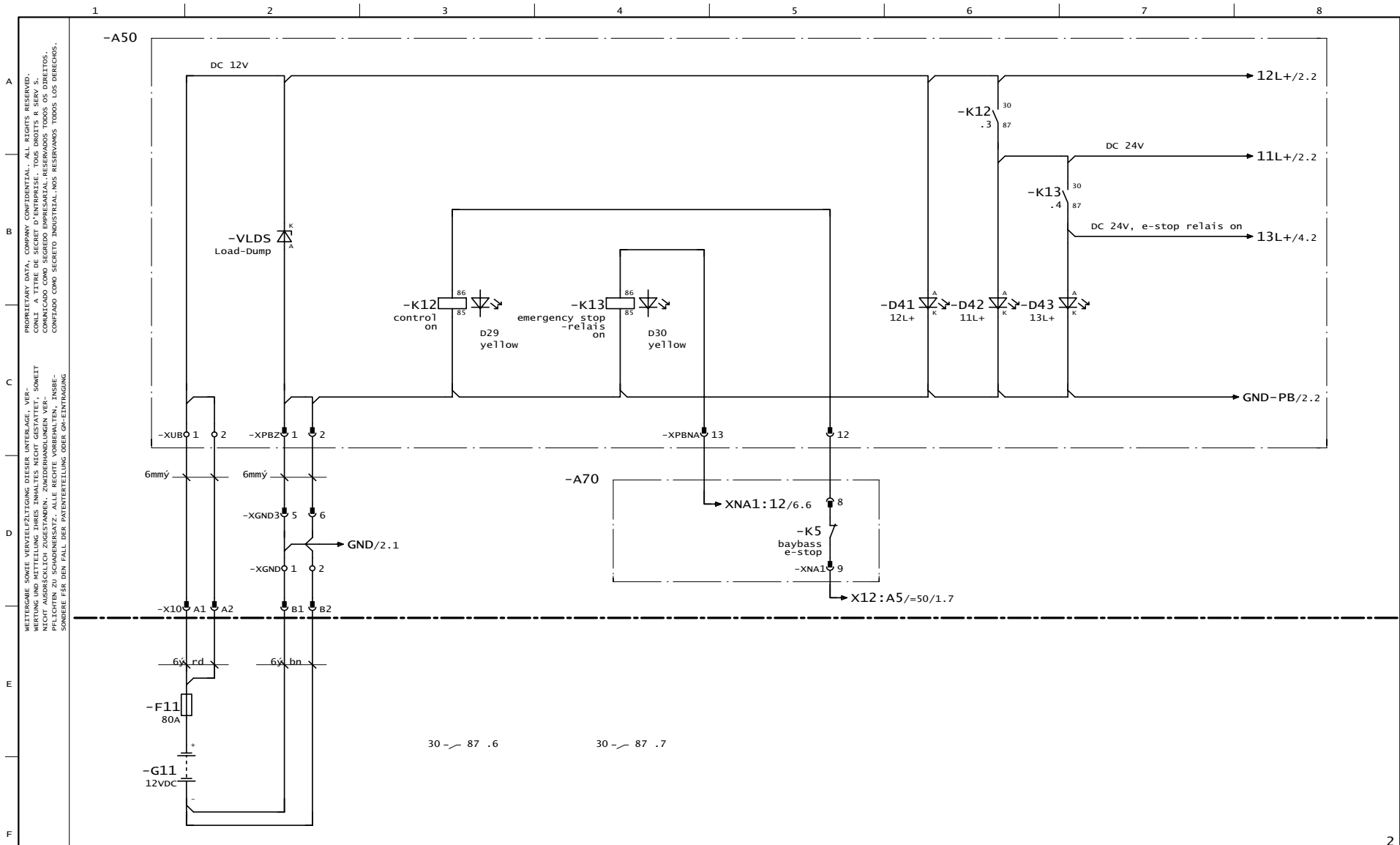

PROPRIETARY DATA, COMPANY CONFIDENTIAL. ALL RIGHTS RESERVED.
 WETTERGABE SOWIE VERWEILZEITUNG DIESER UNTERLAGE. VIEL
 NICHT AUSDRÜCKLICH ZUGESTANDEN. ZWISCHENHÄNDLER VER-
 PFLICHTEN ZU SCHADENSERSATZ. ALLE RECHTE VORBEHALTEN. INSBE-
 SONDERE FÜR DEN FALL DER PATENTVERTEILUNG ODER OH-ENTWANGUNG

		Datum 03.11.2006		E-Plan S52SX (12V)		ZEICH.NR. =10	
		Bearb. B.Freitag		+ EAS (USA Mark1)		+	
		Gepr.				ART.NR. 10304919	
Zustand		Znderung				PROJEKT : SHE\007\SCW\KVM-UEC\S52\EA\10304919	
Datum		Name		Urspr. / Ers. f. / Ers. d.		21 Bl.	

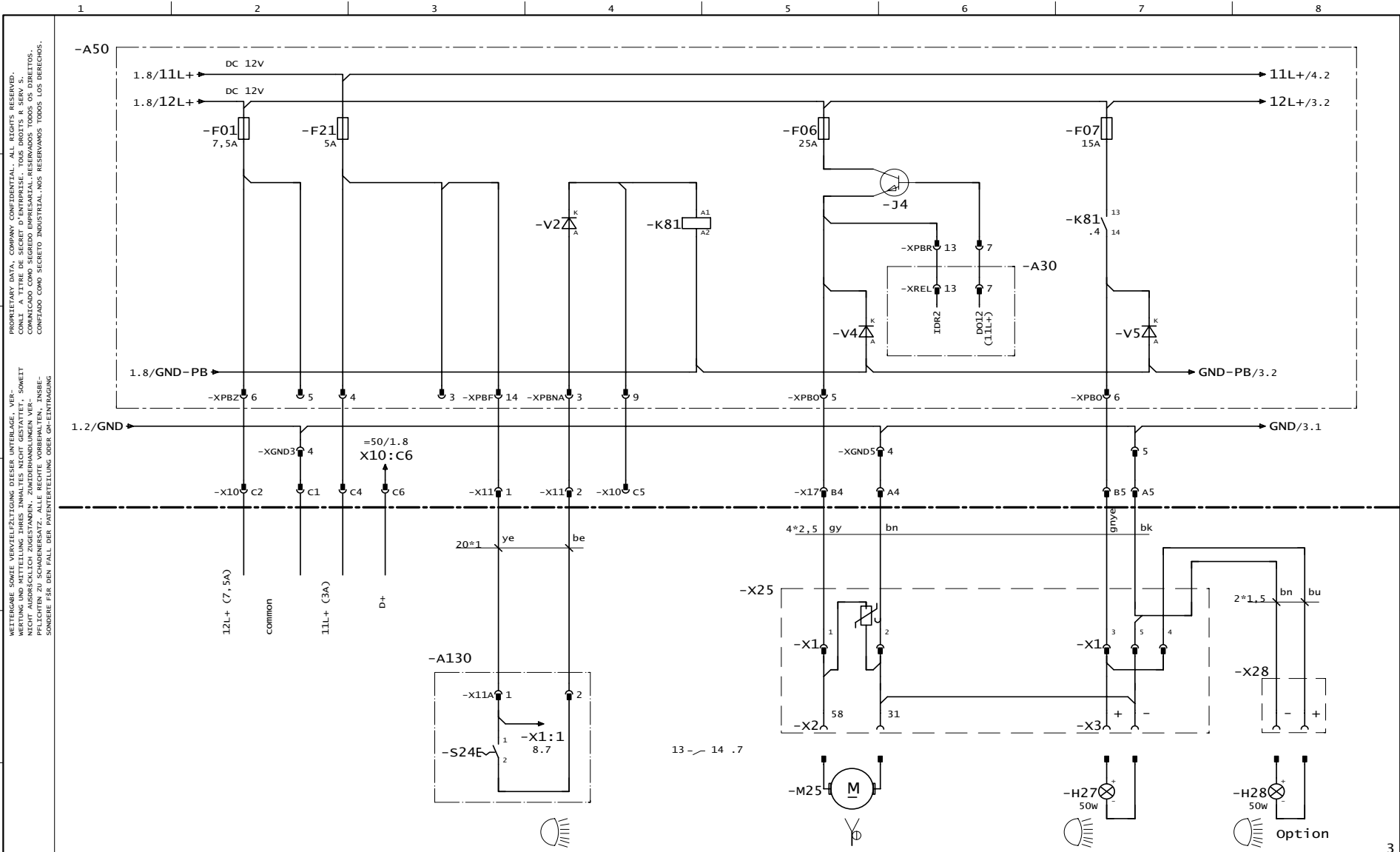

PROPRIETARY DATA, COMPANY CONFIDENTIAL. ALL RIGHTS RESERVED.
 INFORMACION CONFIDENTIAL DE LA EMPRESA. TODOS LOS DERECHOS RESERVADOS.
 COMUNICADO COMO SEGREDO EMPRESARIAL. RESERVADOS TODOS OS DIREITOS.
 CONFIDADO COMO SEGRETO INDUSTRIAL. NOS RESERVAMOS TODOS LOS DERECHOS.

WETTERGABE SOWIE VERWEIÖZELTUNG DIESER UNTERLAGE, VER-
 BOTEN SIND VERBODEN. DIESE UNTERLAGE IST SOWEIT
 NICHT AUSDRÜCKLICH ZUGESTANDEN. ZWISCHENHÄNDLICHEN VER-
 KEHR NICHT ZULÄSSIG. ALLE RECHTE VORBEHALTEN. INSBE-
 SONDERE FÜR DEN FALL DER PATENTVERTEILUNG ODER GEGENSTÄNDLICHEN VER-
 KEHR NICHT ZULÄSSIG.

Zustand		Znderung		Datum	01.12.2006	E-Plan S52SX (12V) + EAS (USA Mark1)	SCHWING	lighting hopper vibrator	ZEICH.-NR.	=10		
				Bearb.	B.Freitag				ART.-NR.	10304919	PROJEKT :	SHE\007\SCW\KVM-UEC\S52\EA\10304919
				Gepr.					B1.	2		
				Norm		Urspr. / Ers. f. / Ers. d.				21 B1		

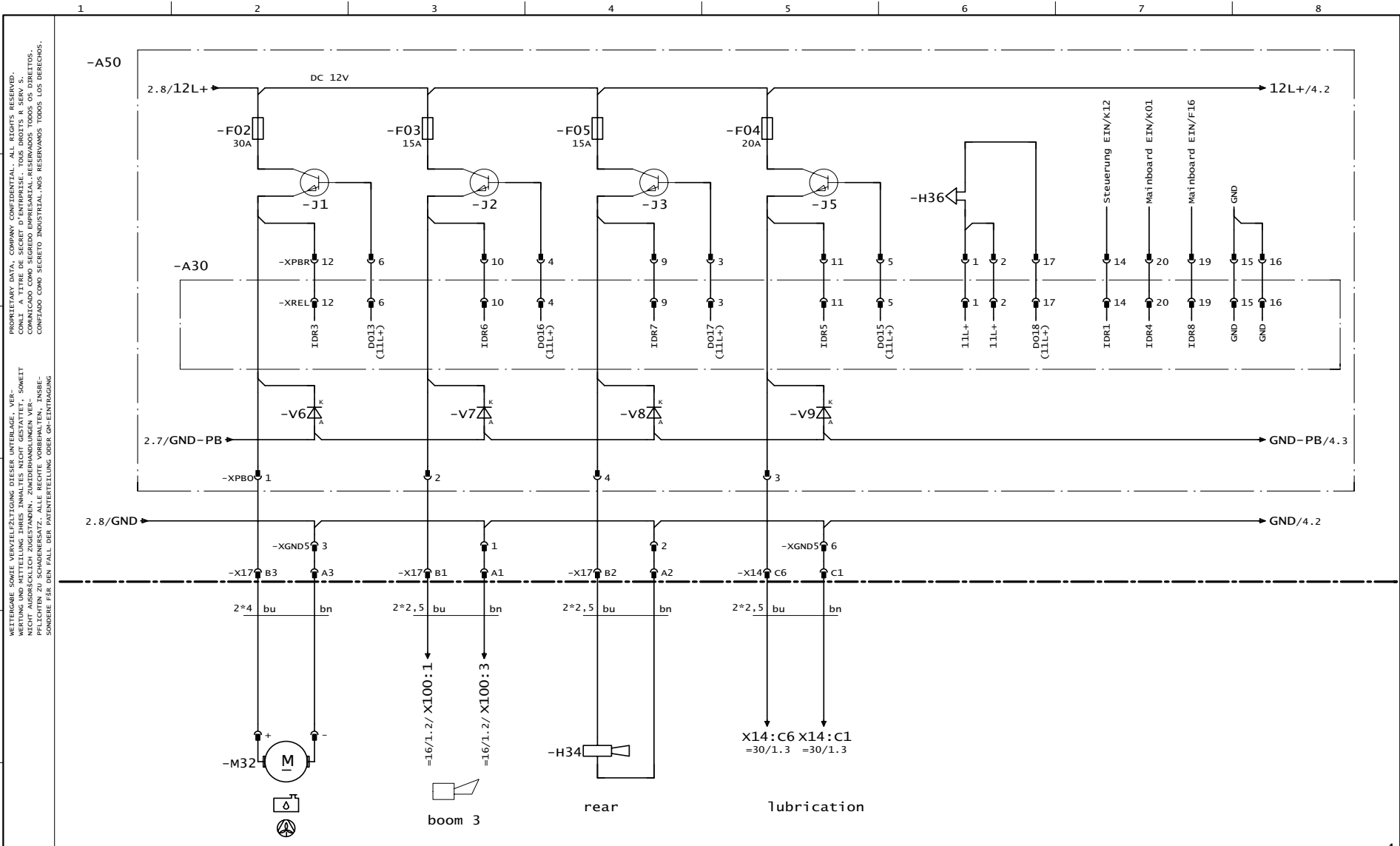

PROPRIETARY DATA, COMPANY CONFIDENTIAL. ALL RIGHTS RESERVED.
 WÄHRUNG UND VERWERTUNG DIESER UNTERLAGE, VIEL
 NICHT AUSDRÜCKLICH ZUGESTANDEN. ZWISCHENHÄNDLER VER-
 PFLICHTEN ZU SCHADENSABSETZ. ALLE RECHTE VORBEHALTEN. INSBE-
 SONDERE FÜR DEN FALL DER PATENTVERTEILUNG ODER GEGENSTÄNDLICHEN VER-
 WERTUNG.

Zustand, Änderung		Datum	Name	Norm	Urspr. / Ers. f. / Ers. d.	SCHWING power output oilcooler, horn, lubrication	ZEICH. NR.	=10	
							ART. NR.	PROJEKT :	+
						10304919	SHE\007\SCW\KVM-UEC\S52\EA\10304919	B1.	3
								21	B1

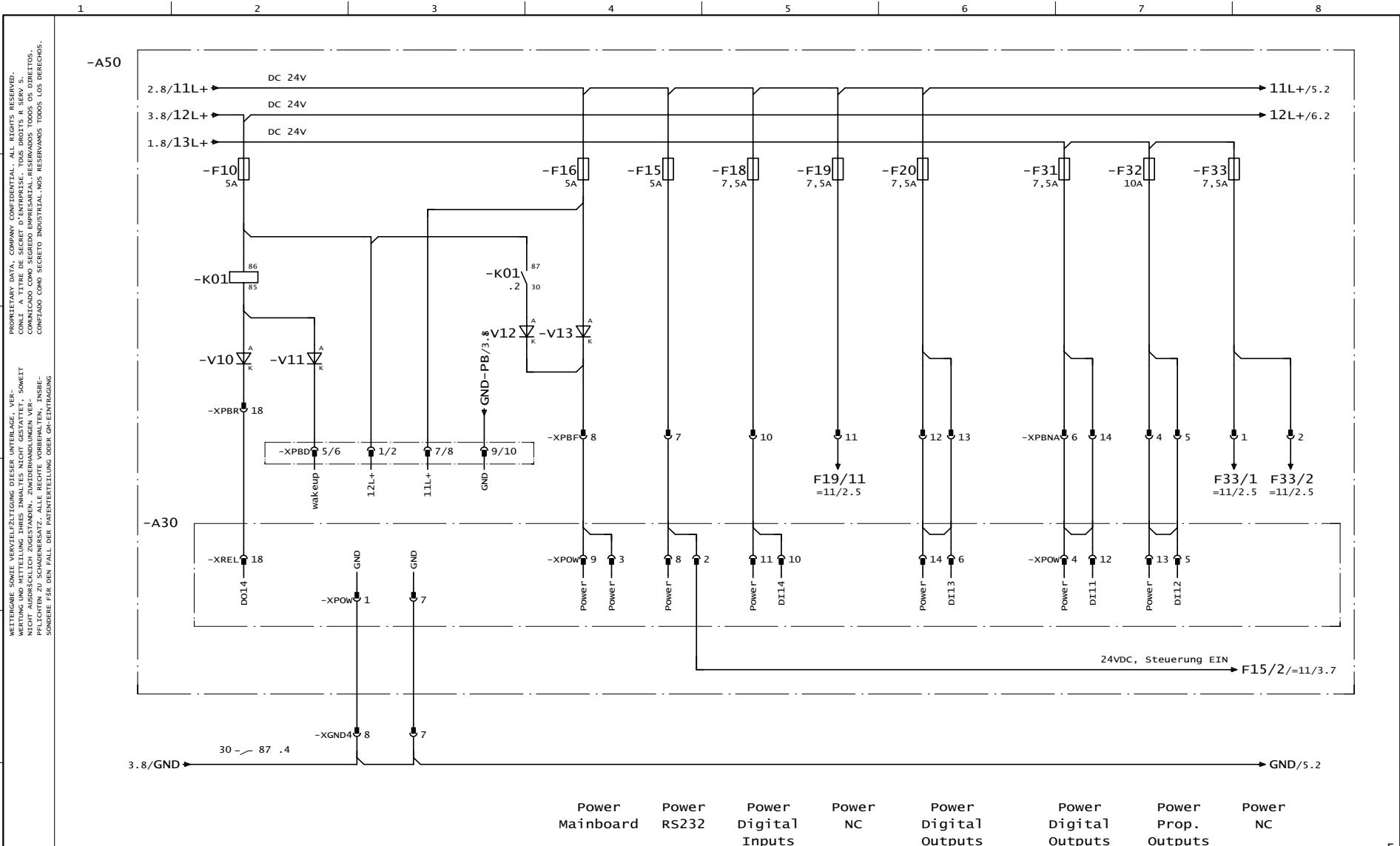

PROPRIETARY DATA, COMPANY CONFIDENTIAL. ALL RIGHTS RESERVED.
 WETTERGABE SOWIE VERWEILZEITUNG DIESER UNTERLAGE, VER-
 TRÄGNISSGEMÄß NUR FÜR DEN BEZUGENEN ANWENDER ZUR VER-
 MITTLUNG AN SEINE MITARBEITER, ZUM BEWEIS DER VER-
 TRÄGNISSGEMÄßEN VERWENDEUNG. WIEDERABGABEN VER-
 BODEN. VERWENDEUNG ALS SONSTIGES WERBEMITTEL ODER
 SONSTIGES WERBEMITTEL IST NUR MIT EINER SONSTIGEN
 SONDERSCHREIBUNG VON SCHWING MÖGLICH.
 CONFIDANTO COMO SECRETO INDUSTRIAL, NOS RESERVAMOS TODOS LOS DERECHOS.
 WIEDERGABE SOWIE VERWEILZEITUNG DIESER UNTERLAGE, VER-
 TRÄGNISSGEMÄß NUR FÜR DEN BEZUGENEN ANWENDER ZUR VER-
 MITTLUNG AN SEINE MITARBEITER, ZUM BEWEIS DER VER-
 TRÄGNISSGEMÄßEN VERWENDEUNG. WIEDERABGABEN VER-
 BODEN. VERWENDEUNG ALS SONSTIGES WERBEMITTEL ODER
 SONSTIGES WERBEMITTEL IST NUR MIT EINER SONSTIGEN
 SONDERSCHREIBUNG VON SCHWING MÖGLICH.

Zustand		Znderung		Datum		Name		Norm		Urspr. / Ers. f. / Ers. d.		ZEICH.NR.		=10 +	
				29.03.2006		E-Plan S52SX (12V)		+ EAS (USA Mark1)		power supply contol modul		ART.NR.		PROJEKT :	
				B.Freitag								10304919		SHE\007\SCW\KVM-UEC\S52\EA\10304919	
														Bl. 4 21 Bl.	



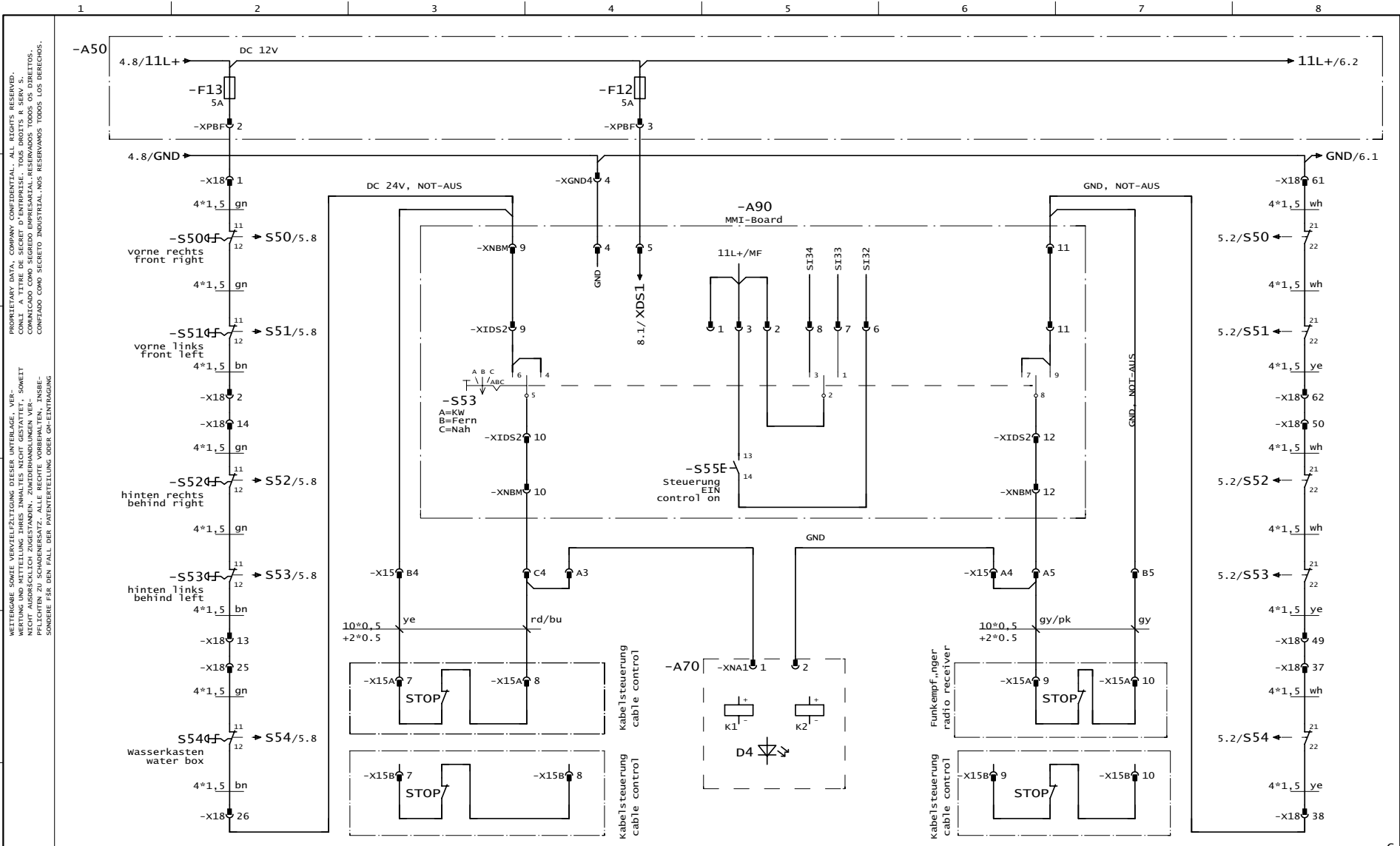

PROPRIETARY DATA, COMPANY CONFIDENTIAL. ALL RIGHTS RESERVED.
 INFORMACION CONFIDENTIAL DE LA EMPRESA. TODOS LOS DERECHOS RESERVADOS.
 COMUNICADO COMO SEGREDO EMPRESARIAL. RESERVADOS TODOS OS DIREITOS.
 CONFIDADO COMO SEGRETO INDUSTRIAL. NOS RESERVAMOS TODOS LOS DERECHOS.
 WERTIGKEIT SOWIE VERWEILZEITUNG DIESER UNTERLAGE. VER-
 WEILZEITUNG DIESER UNTERLAGE. VERWEILZEITUNG DIESER UNTERLAGE.
 NICHT AUSDRÜCKLICH ZUGESTANDEN. ZWISCHENHÄNDLER VER-
 PFLICHTEN ZU SCHADENSERSATZ. ALLE RECHTE VORBEHALTEN. INSBESON-
 DERE FÜR DEN FALL DER PATENTVERTEILUNG ODER OH-ENTRÄGUNG

Zustand, Änderung		Datum	04.09.2006	E-Plan S52SX (12V) + EAS (USA Mark1)	SCHWING emergency stop switch	ZEICH.NR.		=10
		Bearb.	B.Freitag					+
		Gepr.		Urspr. / Ers. f. / Ers. d.		ART.NR.	PROJEKT :	B1. 5
						10304919	SHE\007\SCW\KVM-UEC\S52\EA\10304919	21 B1

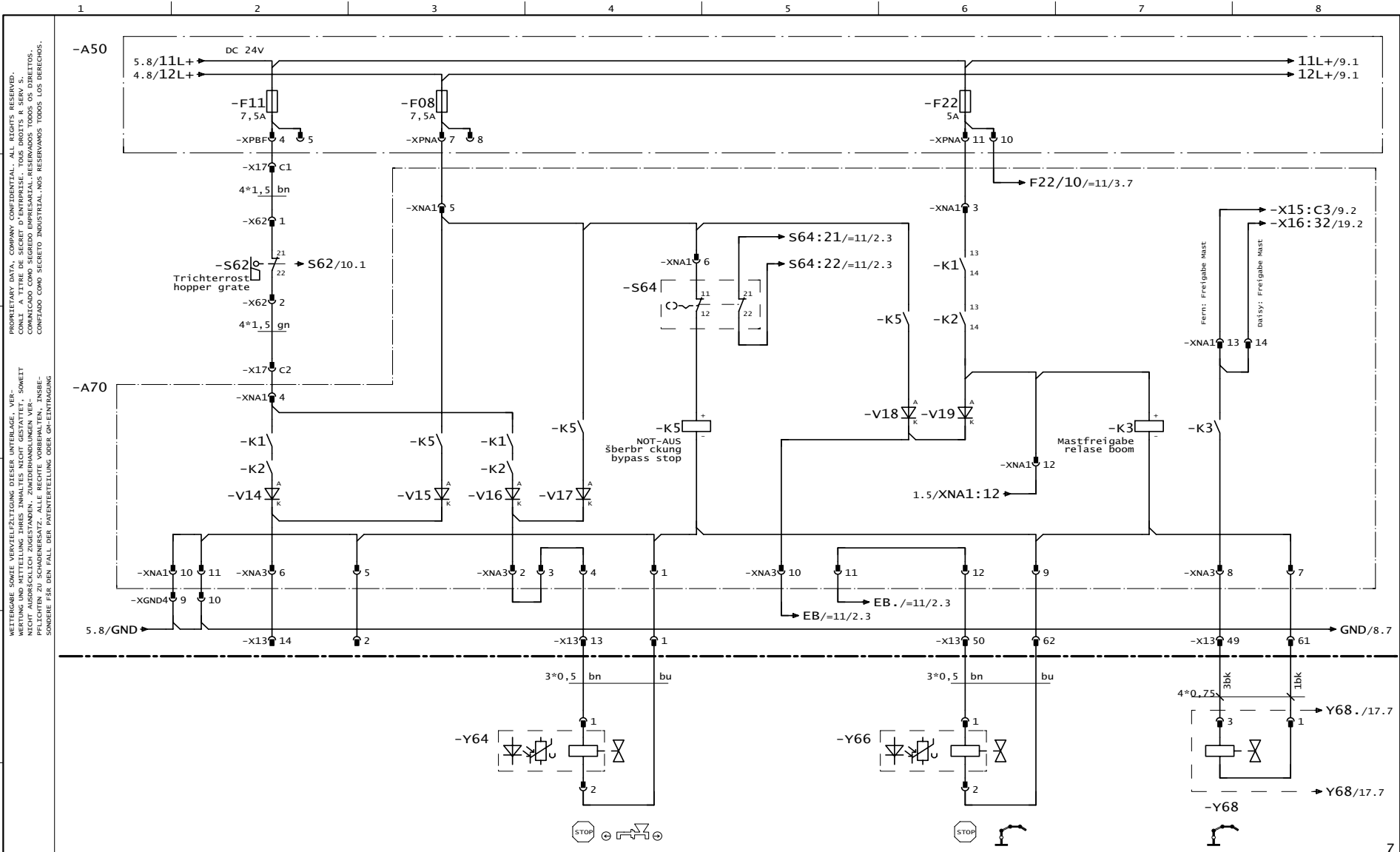

PROPRIETARY DATA, COMPANY CONFIDENTIAL. ALL RIGHTS RESERVED.
 COMUNICADO COMO SEGREDO EMPRESARIAL. RESERVADOS TODOS OS DIREITOS.
 CONFIDADO COMO SEGRETO INDUSTRIAL. NOS RESERVAMOS TODOS LOS DERECHOS.

WETTERGABE SOWIE VERWEILZEITUNG DIESER UNTERKABE, VER-
 WEILZEITUNG SOWIE VERWEILZEITUNG DIESER UNTERKABE, VER-
 NICHT AUSDRÜCKLICH ZUGESTANBEN. ZWISCHENHANDLUNGEN VER-
 PFLICHTEN ZU SCHARNSATZ. ALLE RECHTE VORBEHALTEN. INSBE-
 SONDERE FÜR DEN FALL DER PATENTVERTEILUNG ODER OH-ENTWANGUNG

Zustand:		Znderung:		Datum	04.09.2006	E-Plan S52SX (12V) + EAS (USA Mark1)	SCHWING NOT-AUS-Ventile, emergency stop valves	ZEICH.NR.	=10		
				Bearb.	B.Freitag			ART.NR.	10304919	PROJEKT :	SHE\007\SCW\KVM-UEC\S52\EA\10304919
				Gepr.				B1.	6		
				Datum		Urspr. / Ers. f. / Ers. d.			21 B1		

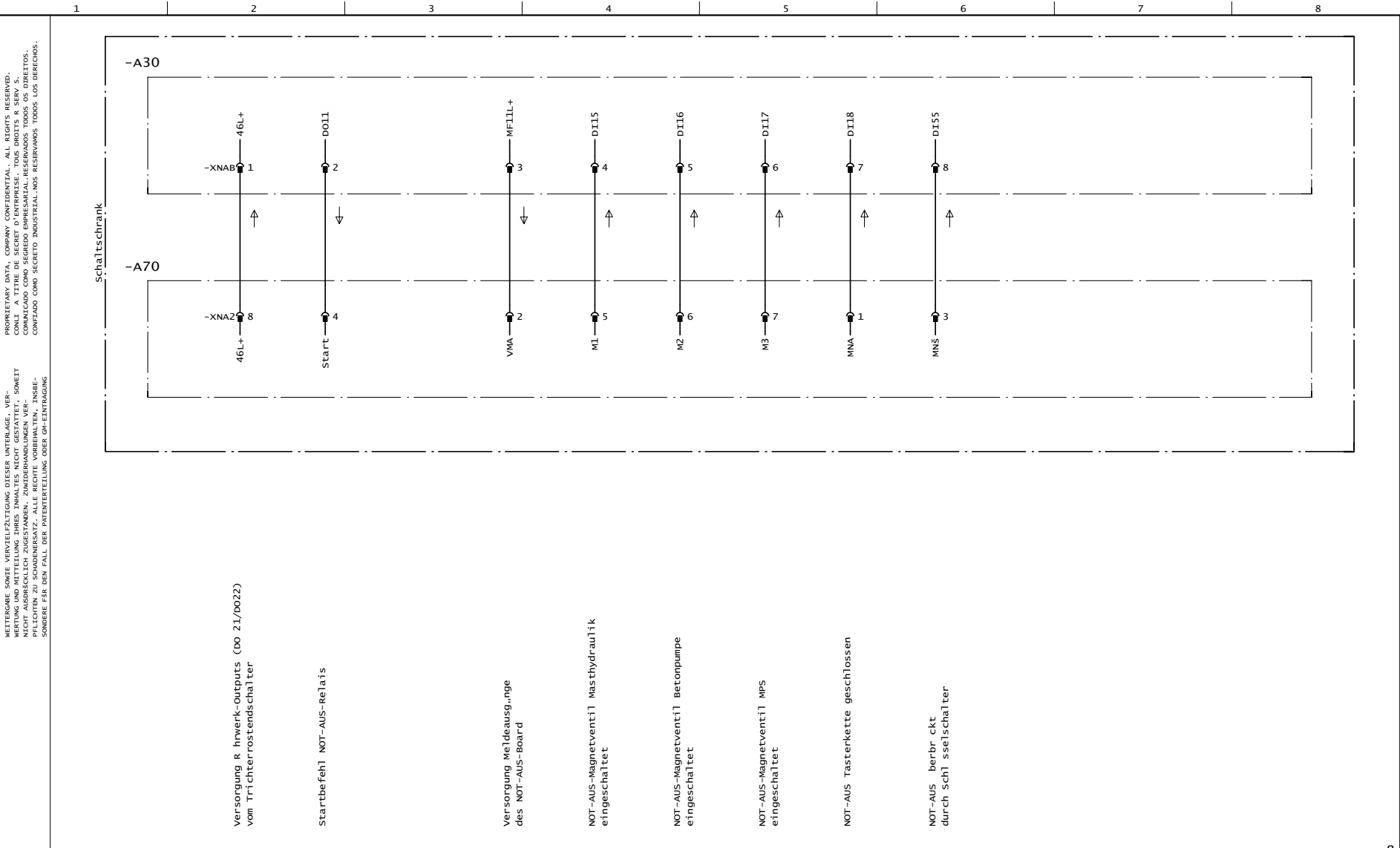

1 2 3 4 5 6 7 8

A
B
C
D
E
F

PROPRIETARY DATA, COMPANY CONFIDENTIAL. ALL RIGHTS RESERVED.
 PROPRIETÀRIA, CONFIDENCIAL DA EMPRESA. TODOS OS DIREITOS RESERVADOS.
 COMMUNICADO COMO SEGREDO EMPRESARIAL. RESERVADOS TODOS OS DIREITOS.
 CONFIDADO COMO SEGRETO INDUSTRIAL. NOS RESERVAMOS TODOS LOS DERECHOS.

WETTERGABE, SOWIE VERWEILZEITUNG DIESER UNTERLAGE, VER-
 BODEN, BEI WECHSELN DER ANWEN-
 DUNGSPREISEN, NUR FÜR DEN ZWECK DER
 NICHT AUSDRÜCKLICH ZUGESTANDEN. ZWISCHENHÄNDLER VER-
 PFLICHTEN ZU SCHADENSERSATZ. ALLE RECHTE VORBEHALTEN. INSBE-
 SONDERE FÜR DEN FALL DER PATEENTREITUNG ODER OH-ENTFRAGUNG.

Versorgung R hrwerk-Outputs (DO 21/DO22)
vom Triichterrostschalter

Startbefehl NOT-AUS-Relais

Versorgung Weidausgabe
des NOT-AUS-Board

NOT-AUS-Magnetventil Maschdraulik
eingeschaltet

NOT-AUS-Magnetventil Betonpumpe
eingeschaltet

NOT-AUS-Magnetventil MPS
eingeschaltet

NOT-AUS Tasterkette geschlossen

NOT-AUS berbr ckt
durch Schtschalter

Zustand		Znderung		Datum		Name		Norm		Urspr. / Ers. f. / Ers. d.		ZEICH.NR.		=10 +	
				08.04.2003		E-Plan S52SX (12V)						ART.NR.		PROJEKT :	
				B.Freitag		+ EAS (USA Mark1)						10304919		SHE\007\SCW\KVM-UEC\S52\EA\10304919	
														B1. 7 21 B1	



intern signal

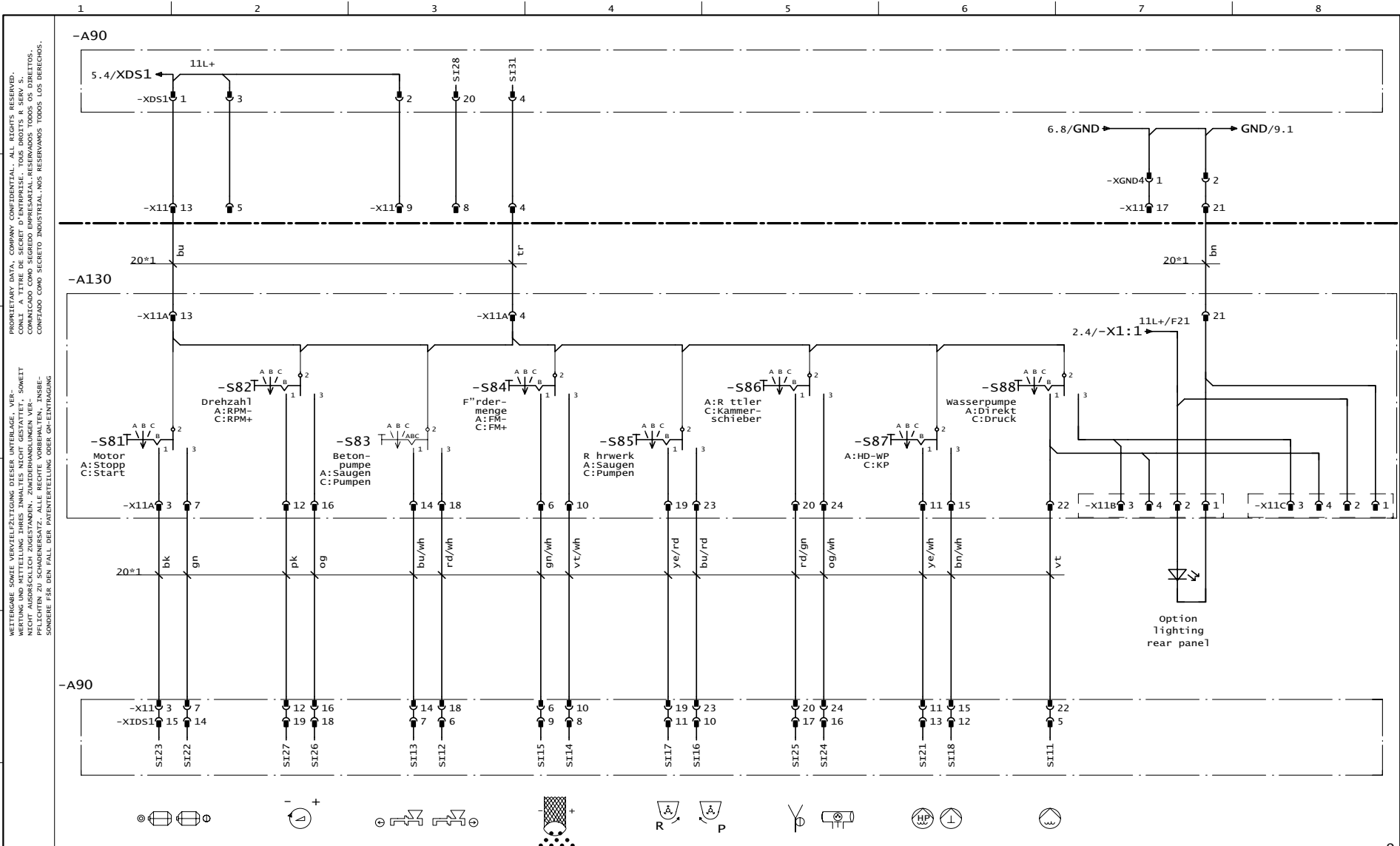

Zustand:		Znderung:		Datum:	24.04.2004	E-Plan S52SX (12V) + EAS (USA Mark1)	SCHWING rear panel	ZEICH.NR.		=10
				Bearb.:	B.Freitag					+
				Gepr.:				ART.NR.	10304919	PROJEKT :
				Urspr. / Ers. f. / Ers. d.						21 B1

PROPRIETARY DATA, COMPANY CONFIDENTIAL. ALL RIGHTS RESERVED.
 WERTEGABE SOWIE VERWEILZEITUNG DIESER UNTERLAGE, VER-
 FÜHRUNG VON VERWEILZEITUNG, VERWEILZEITUNG, VERWEILZEITUNG,
 NICHT AUSDRÜCKLICH ZUGESTANDEN. ZUMERHANDLUNGEN VER-
 PFLICHTEN ZU SCHADENSANSAZ. ALLE RECHTE VORBEHALTEN. INSBE-
 SONDERE FÜR DEN FALL DER PATENTVERTEILUNG ODER GEGENSTÄNDLICHEN
 VERWEILZEITUNG.

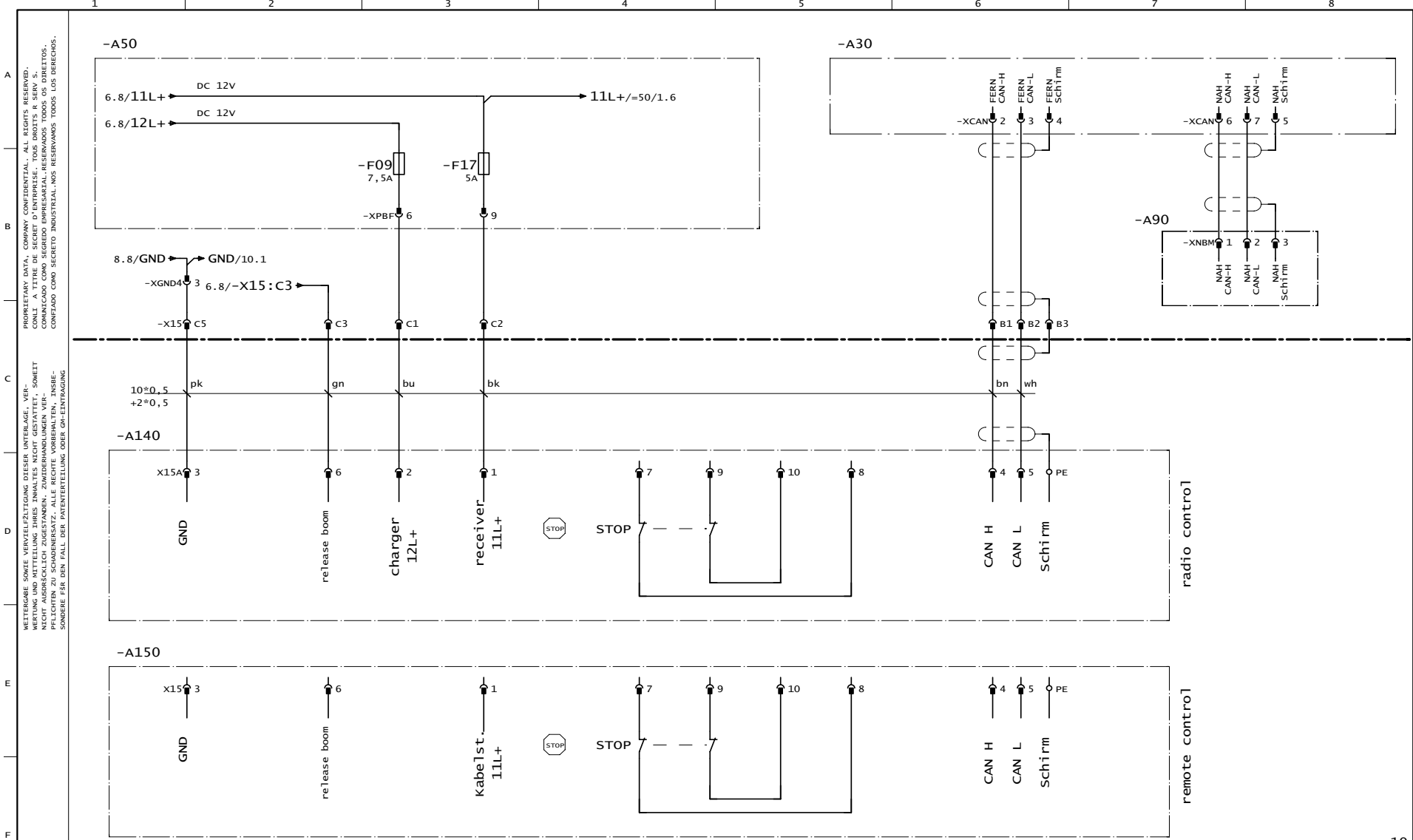

PROPRIETARY DATA, COMPANY CONFIDENTIAL, ALL RIGHTS RESERVED.
 VEREINIGUNGSGEMEINSCHAFT DER DEUTSCHEN LUFTRUMFLICHTMANNESCHAFTE
 KOMMUNIKATIONSSYSTEME FÜR DIE VEREINIGUNGSGEMEINSCHAFT DER DEUTSCHEN
 LUFTRUMFLICHTMANNESCHAFTE
 PROPRIETARY DATA, COMPANY CONFIDENTIAL, ALL RIGHTS RESERVED.
 KOMMUNIKATIONSSYSTEME FÜR DIE VEREINIGUNGSGEMEINSCHAFT DER DEUTSCHEN
 LUFTRUMFLICHTMANNESCHAFTE
 PROPRIETARY DATA, COMPANY CONFIDENTIAL, ALL RIGHTS RESERVED.
 KOMMUNIKATIONSSYSTEME FÜR DIE VEREINIGUNGSGEMEINSCHAFT DER DEUTSCHEN
 LUFTRUMFLICHTMANNESCHAFTE

Zustand:	Znderung:	Datum:	Name:	Norm:	Urspr. / Ers. f. / Ers. d.	<div style="display: flex; align-items: center;"> <div style="font-weight: bold; font-size: 1.5em; margin-right: 5px;">SCHWING</div> <div>interface radio/cablecontrol</div> </div>		ZEICH.-NR.	<div style="display: flex; align-items: center;"> <div style="width: 80px; border-bottom: 1px solid black; margin-right: 5px;"></div> <div style="margin-left: 5px;">=10 +</div> </div>	
					ART.-NR.	PROJEKT :			B1.	
					10304919	SHE\007\SCW\KVM-Uec\552\EA\10304919			9 21 B1	

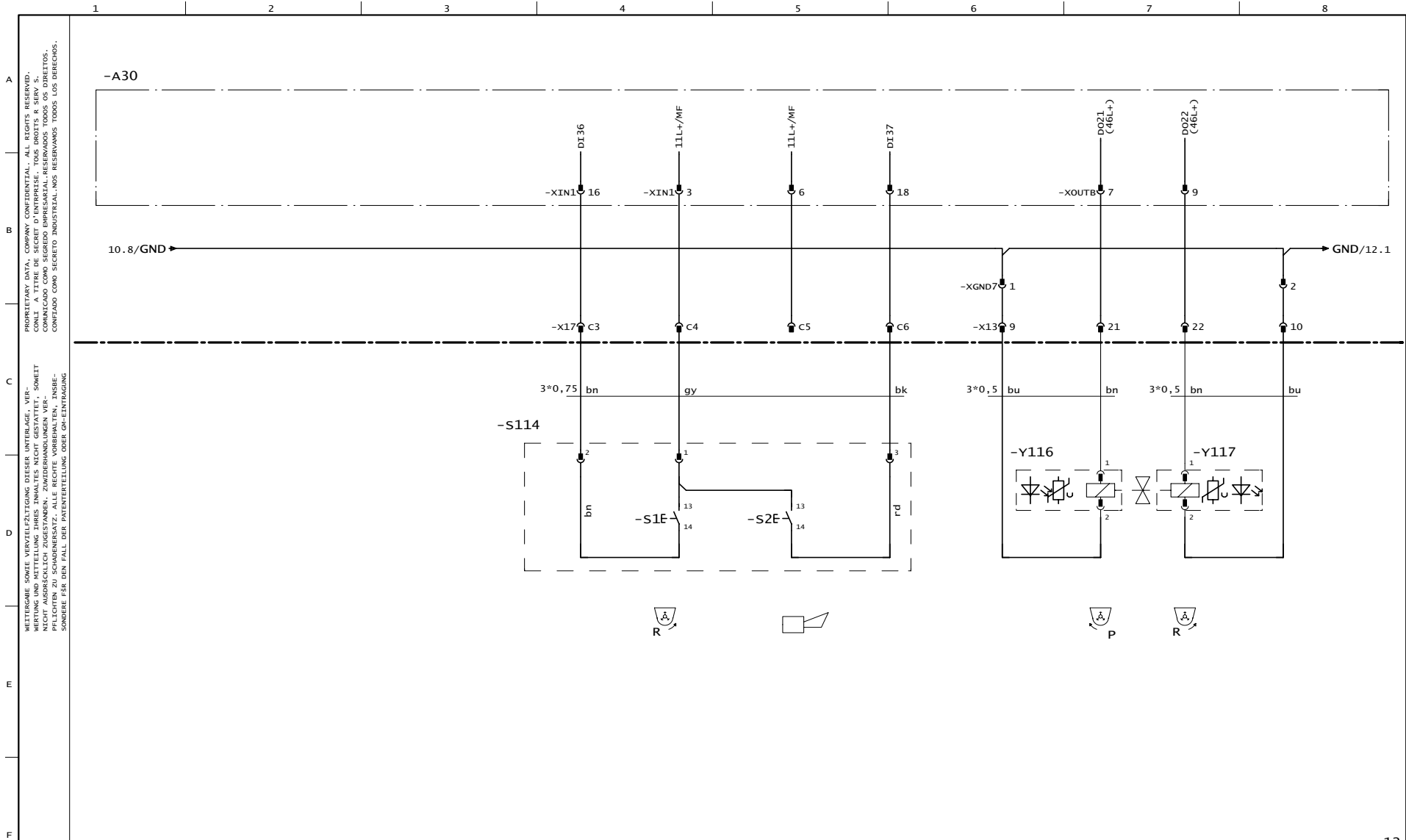

PROPRIETARY DATA, COMPANY CONFIDENTIAL. ALL RIGHTS RESERVED.
 WETTERGABE SOWIE VERWEILZEITUNG DIESER UNTERLAGE, VER-
 TRÄGNISSGEMÄß UND SONSTIGES RECHTSGESCHÄFTLICHES
 KOMMUNIKATIONSGEMÄß ALS VERTRAULICH BEZUGENDE
 NICHT AUSDRÜCKLICH ZUGESTANDEN. ZWISCHENHANDLUNGEN VER-
 PFLICHTEN ZU SCHADENSERSATZ. ALLE RECHTE VORBEHALTEN. INSBE-
 SONDERE FÜR DEN FALL DER PATENTVERTEILUNG ODER OHNEINTRAGUNG

		Datum	04.09.2006	E-Plan S52SX (12V)		SCHWING agitator		ZEICH.NR.		=10
		Bearb.	B.Freitag	+ EAS (USA Mark1)						+
		Gepr.						ART.NR.	PROJEKT :	B1. 11
Zustand	Znderung	Datum	Name	Norm	Urspr. / Ers. f. / Ers. d.			10304919	SHE\007\SCW\KVM-UEC\S52\EA\10304919	21 B1

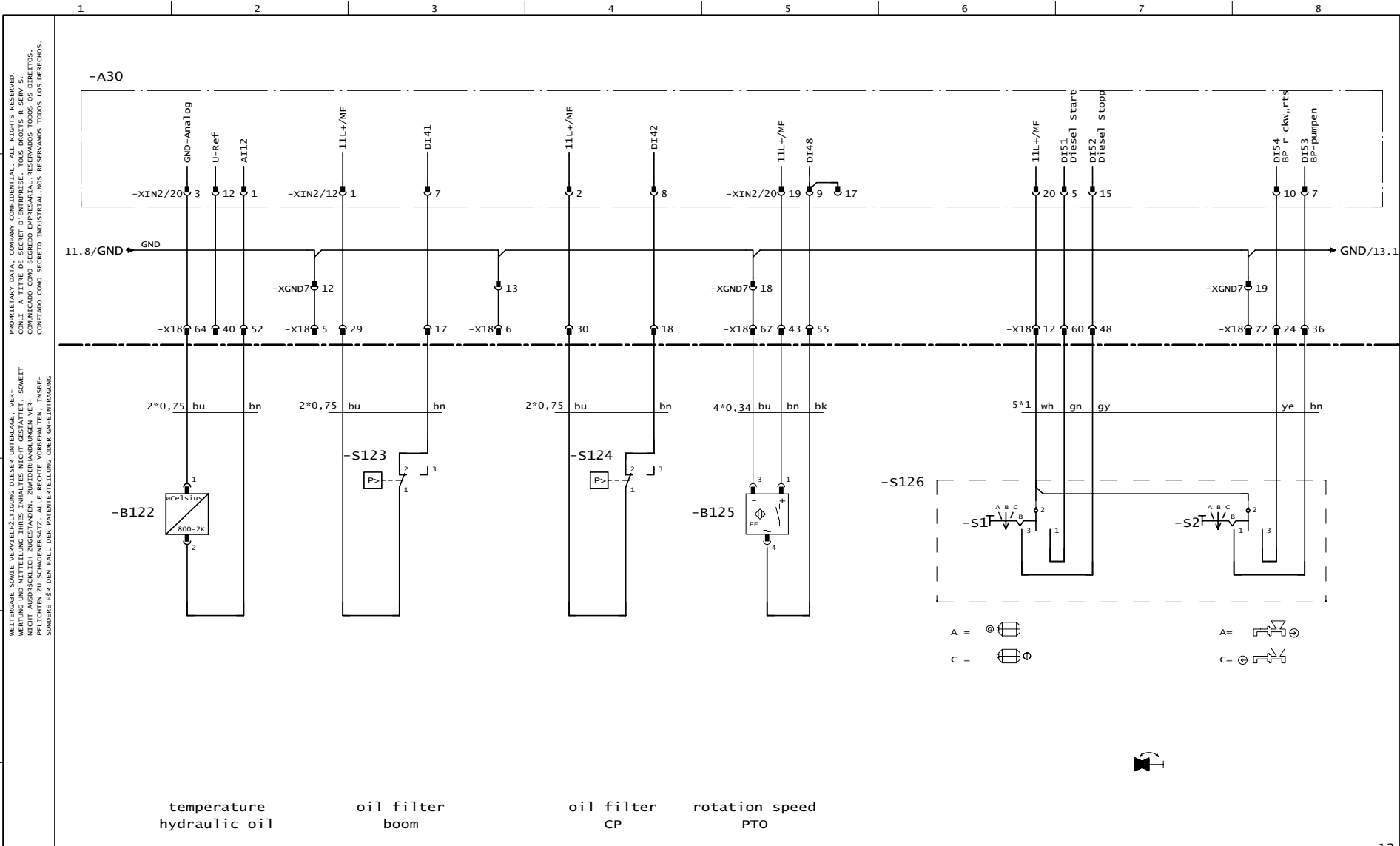

PROPRIETARY DATA, COMPANY CONFIDENTIAL. ALL RIGHTS RESERVED.
 WÄRMENÄHME, VERWELTZUNGS- UND VERFORMUNGSRECHT.
 KOMMUNIZADO COMO SEGREDO EMPRESARIAL. RESERVADOS TODOS OS DIREITOS.
 CONFIDADO COMO SEGRETO INDUSTRIAL. NOS RESERVAMOS TODOS LOS DERECHOS.
 WETTERGÄBE, SCHMIEDE VERWELTZUNGSRECHT, DIESER UNTERLAGEN, VER-
 FÄHRUNG, VERFORMUNG, VERWELTZUNG, VERFORMUNG, VERFORMUNG,
 NICHT AUSDRÜCKLICH ZUGESTANDEN. ZWISCHENHANDLUNGEN VER-
 PFLICHTEN ZU SCHADENSRECHT. ALLE RECHTE VORBEHALTEN. INSBE-
 SONDERE FÜR DEN FALL DER PATENTVERTEILUNG ODER GEGENSTÄNDLICHUNG.

Zustand		Znderung	Datum	Name	Norm	Urspr. / Ers. f. / Ers. d.	SCHWING	oilfilters, speed PTO	ZEICH.NR.	=10		
			Datum	04.09.2006	E-Plan S52SX (12V)				ART.NR.	10304919	PROJEKT :	SHE\007\SCW\KVM-UEC\S52\EA\10304919
			Bearb.	B.Freitag	+ EAS (USA Mark1)				B1.	12		
			Gepr.							21 B1		

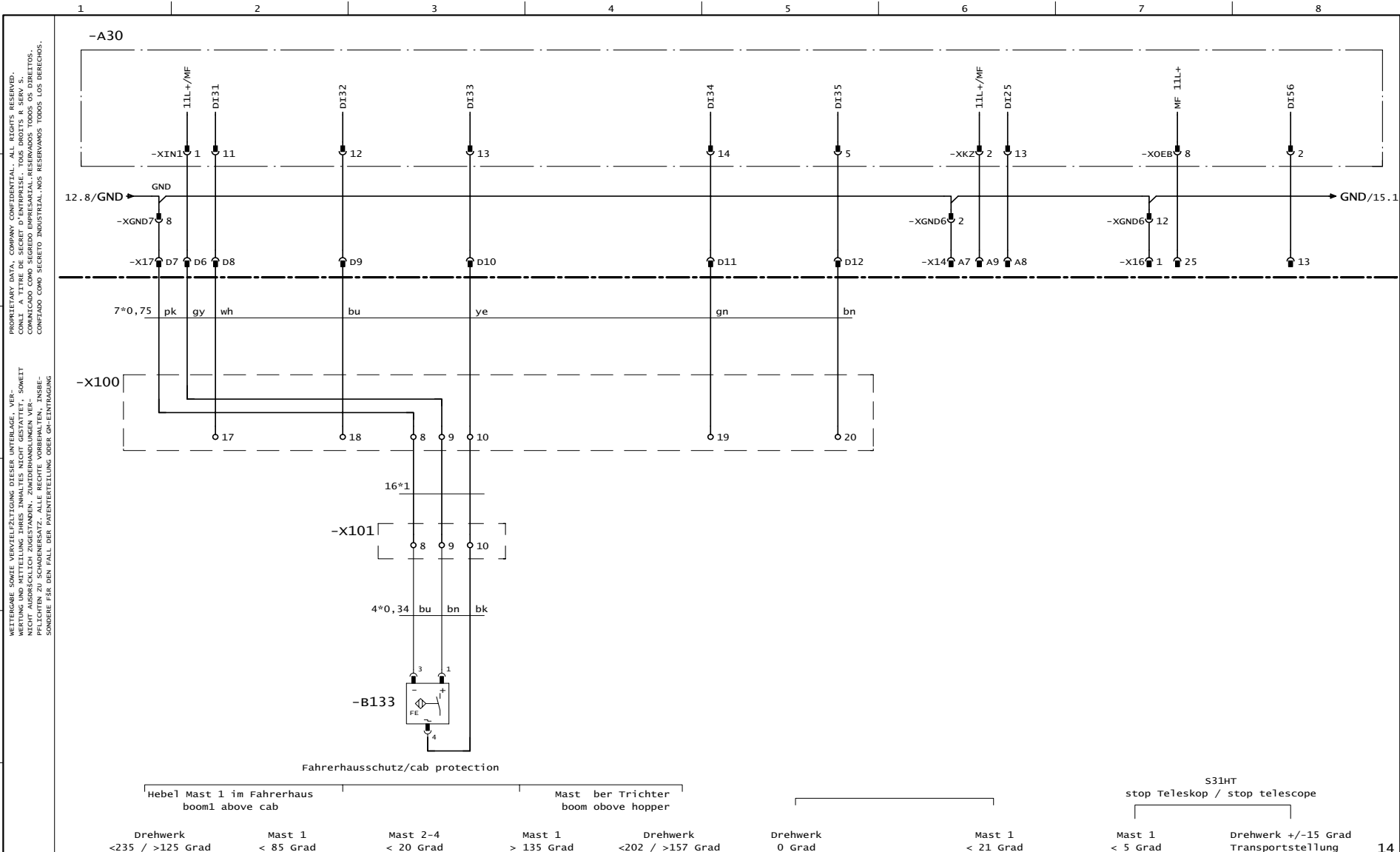

Datum 06.09.2006		E-Plan S52SX (12V) + EAS (USA Mark1)	SCHWING	boom limit	ZEICH.NR.	=10		
Bearb. B.Freitag					ART.NR.	10304919	PROJEKT :	SHE\007\SCW\KVM-UEC\S52\EA\10304919
Gepr.							B1. 13	21 B1
Zustand	Znderung	Datum	Name	Norm	Urspr. / Ers. f. / Ers. d.			

PROPRIETARY DATA, COMPANY CONFIDENTIAL. ALL RIGHTS RESERVED.
 WETTERGABE SOWIE VERWEILZEITUNG DIESER UNTERLAGE, VER-
 MIEDERUNG VON SCHADENSANFÄNGEN, ZWISCHENHÄNDLERN VER-
 NICHT AUSDRÜCKLICH ZUGESTANDEN. ZWISCHENHÄNDLERN VER-
 PFLICHTEN ZU SCHADENSANFÄNGEN, ALLE RECHTE VORBEHALTEN, INSBE-
 SONDERE FÜR DEN FALL DER PATENTVERTEILUNG ODER OHNE-ENTGANG

A
B
C
D
E
F

1 2 3 4 5 6 7 8

-A30

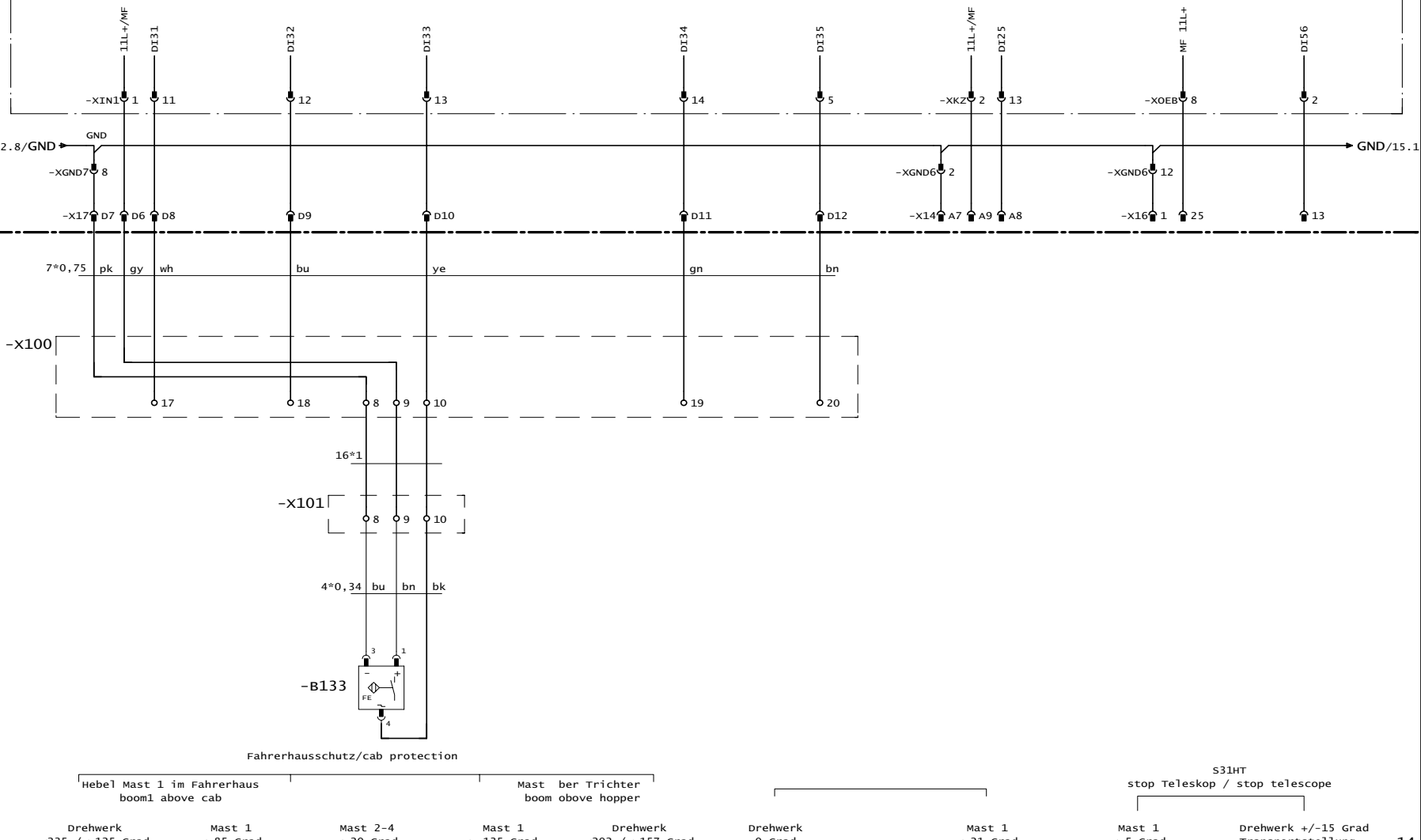

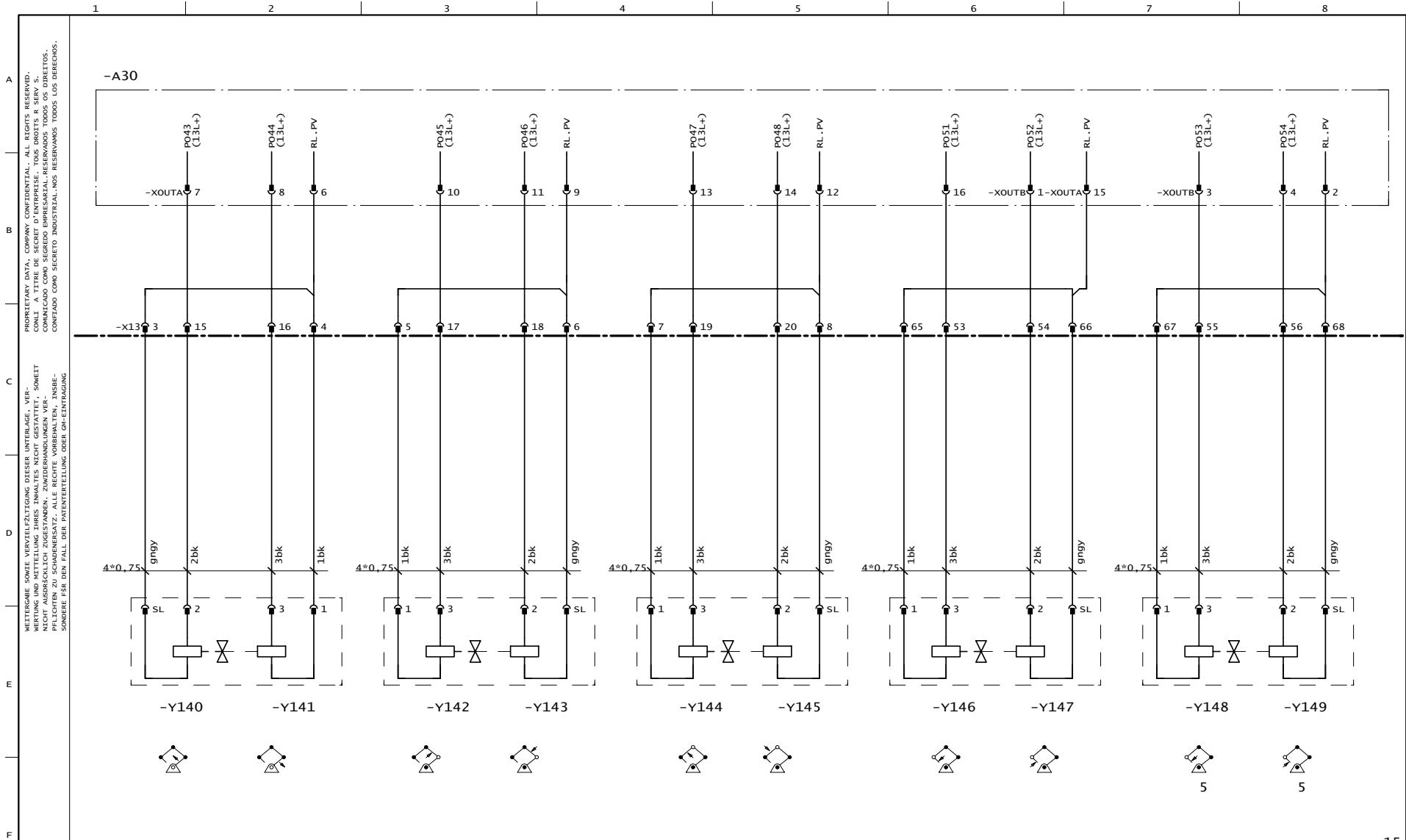

WETTERGABE SOWIE VERWEILZEITUNG DIESER UNTERLAGE, VER-
 PROPRIETARY DATA, COMPANY CONFIDENTIAL. ALL RIGHTS RESERVED.
 NICHT AUSDRÜCKLICH ZUGESTAN- DEN. ZWISCHENUNTER-
 KOMMUNIKATION ALS VER-
 CONFIDADO COMO SEGREDO EMPRESARIAL. RESERVADOS TODOS OS DIREITOS.
 CONFIDADO COMO SEGREDO INDUSTRIAL. NOS RESERVAMOS TODOS LOS DERECHOS.

Zustand	Znderung	Datum	Name	Norm	Datum	E-Plan S52SX (12V) + EAS (USA Mark1)	SCHWING magnetic valve boom	ZEICH.NR.	=10
					Bearb.			B.Freitag	ART.NR.
					Gepr.	Urspr. / Ers. f. / Ers. d.	PROJEKT :	SHE\007\SCW\KVM-UEC\S52\EA\10304919	B1. 14
									21 B1

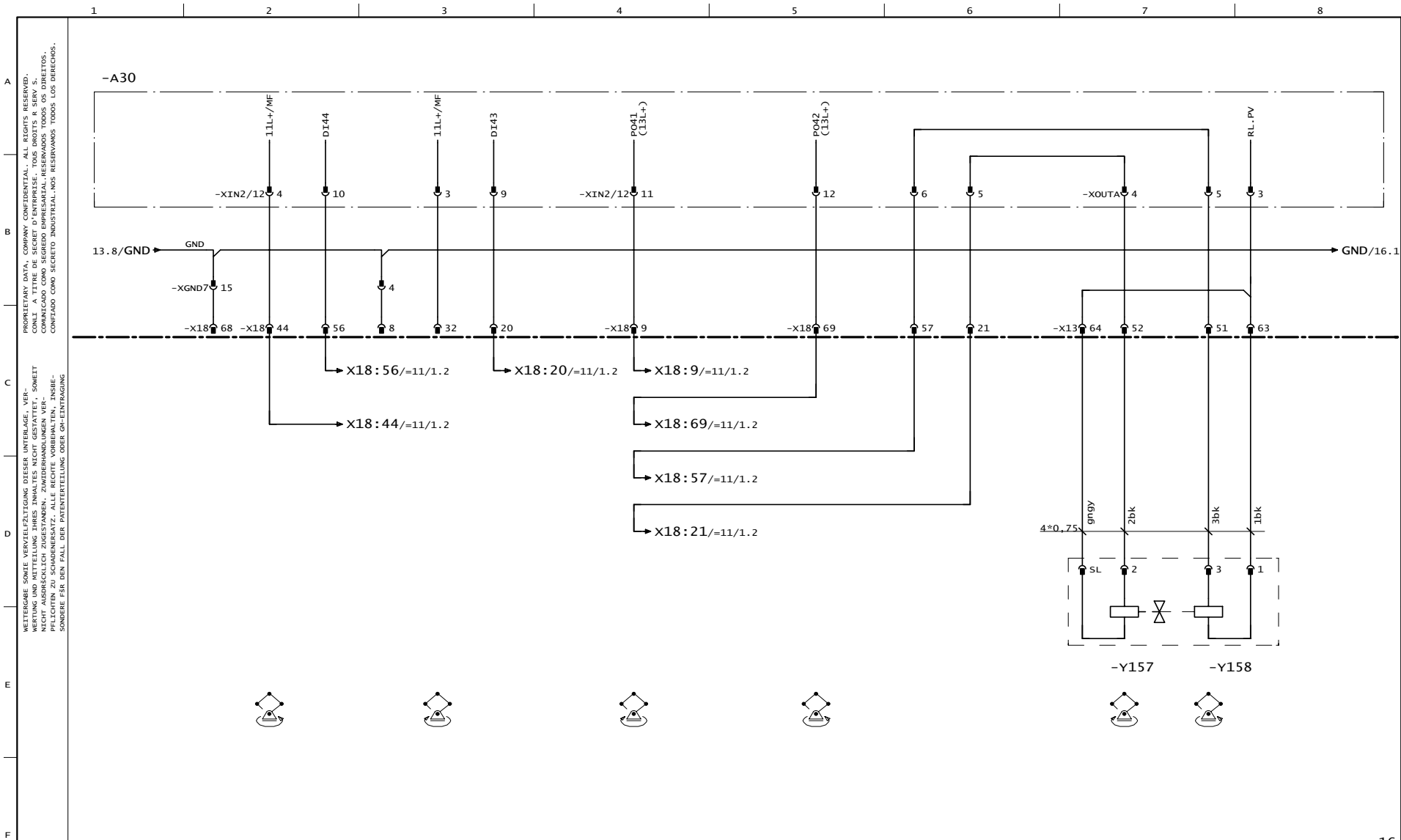

PROPRIETARY DATA, COMPANY CONFIDENTIAL. ALL RIGHTS RESERVED.
 WÄHRUNG SOWIE VERWELTZUNG DIESER UNTERLAGE, VER-
 MITTLUNG ODER NACHRICHTEN, DIE SOWEIT
 NICHT AUSDRÜCKLICH ZUGESTANDEN, ZWISCHENHÄNDLICHEN VER-
 KEHRENDEN ZU SCHADENSERSATZ, ALLE RECHTE VORBEHALTEN, INSBE-
 SONDERE FÜR DEN FALL DER PATEENTREITUNG ODER OHNEENTGANG

Zustand		Znderung	Datum	Name	Norm	Urspr. / Ers. f. / Ers. d.	SCHWING slew unit	ZEICH.NR.	=10 +			
			Datum	29.03.2006	E-Plan S52SX (12V) + EAS (USA Mark1)			ART.NR.	10304919	PROJEKT :	SHE\007\SCW\KVM-UEC\S52\EA\10304919	B1. 15
				B.Freitag								21 B1

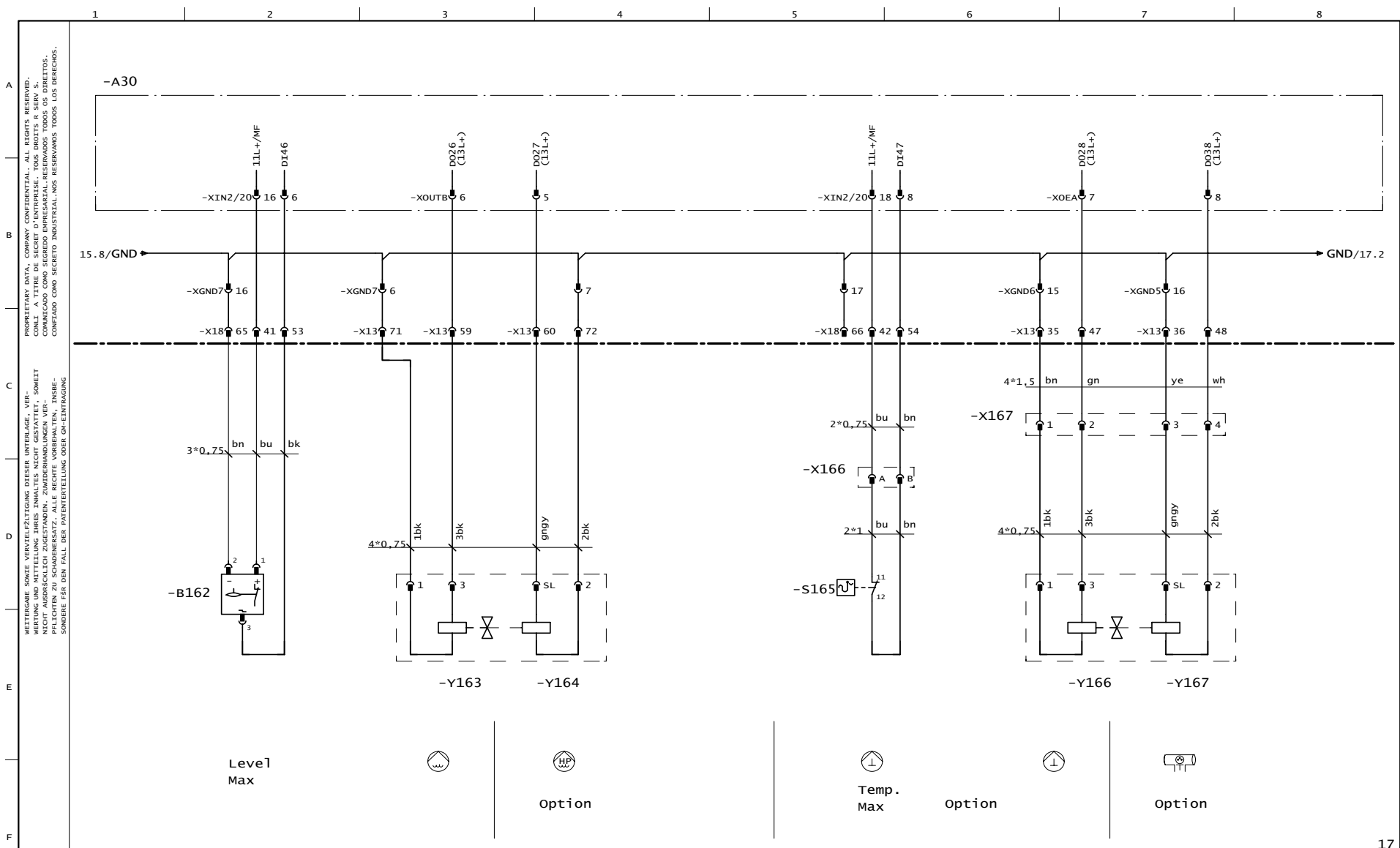

WETTERGABE SOWIE VERWEILZEITUNG DIESER UNTERLAGE, VIEL-
 PROPRIETARY DATA, COMPANY CONFIDENTIAL. ALL RIGHTS RESERVED.
 KOMMUNIKATION ALS VERBODEN. KEIN WIEDERABGABE ODER WEITERGABE
 COMMUNICACION COMO SEGREDO EMPRESARIAL. RESERVADOS TODOS LOS DERECHOS.
 CONFIDADO COMO SEGRETO INDUSTRIAL. NOS RESERVAMOS TODOS LOS DERECHOS.

Zustand		Znderung		Datum	Name	Norm	Urspr. / Ers. f. / Ers. d.	SCHWING cleaner system	ZEICH.NR.	=10 +		
				Datum	24.03.2006	E-Plan S52SX (12V) + EAS (USA Mark1)			ART.NR.	10304919	PROJEKT :	SHE\007\SCW\KVM-UEC\S52\EA\10304919
				Bearb.	B.Freitag						B1.	16
				Gepr.							21	B1.

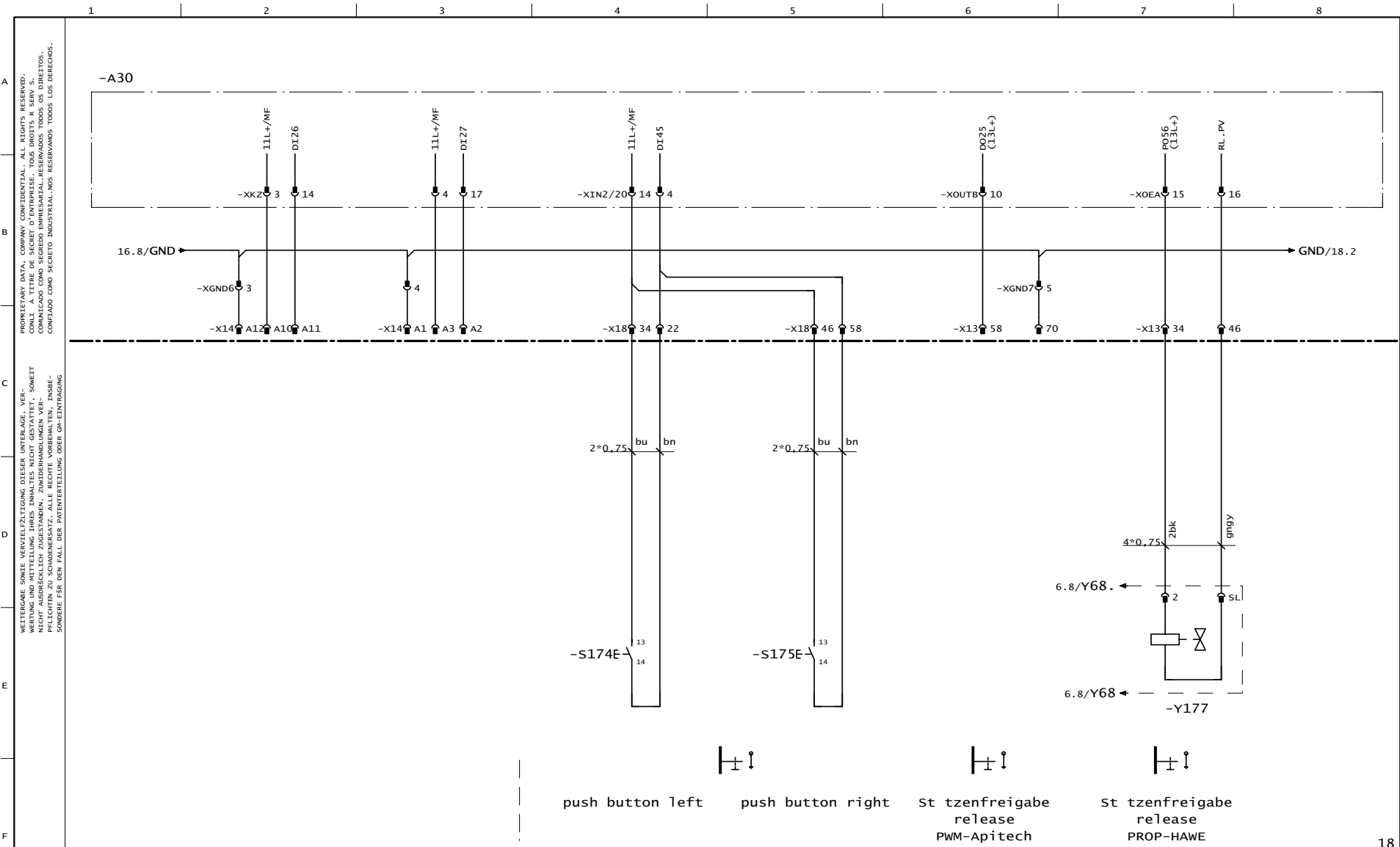

push button left
 push button right
 St tzenfreigabe release PWM-Apitech
 St tzenfreigabe release PROP-HAWE

		Datum 29.03.2006		E-Plan S52SX (12V)		SCHWING outriggers		ZEICH.NR.		=10		
		Bearb. B.Freitag		+ EAS (USA Mark1)				ART.NR.		PROJEKT :		+ B1. 17
Zustand	Znderung	Datum	Name	Norm	Urspr. / Ers. f. / Ers. d.			10304919		SHE\007\SCW\KVM-UEC\S52\EA\10304919		21 B1

PROPRIETARY DATA, COMPANY CONFIDENTIAL. ALL RIGHTS RESERVED.
 WÄHRUNG DER VERWELTZUNG DIESER UNTERNAHME, VER-
 WENDEUNG VON ANDEREN UNTERNAHMEN, DIE SICH
 NICHT AUSDRÜCKLICH ZUGESTANDEN. ZWISCHENHÄNDLER VER-
 PFLICHTEN ZU SCHADENSERSATZ. ALLE RECHTE VORBEHALTEN. INSBE-
 SONDERE FÜR DEN FALL DER PATENTVERTEILUNG ODER OH-ENTFRAGUNG

-A30

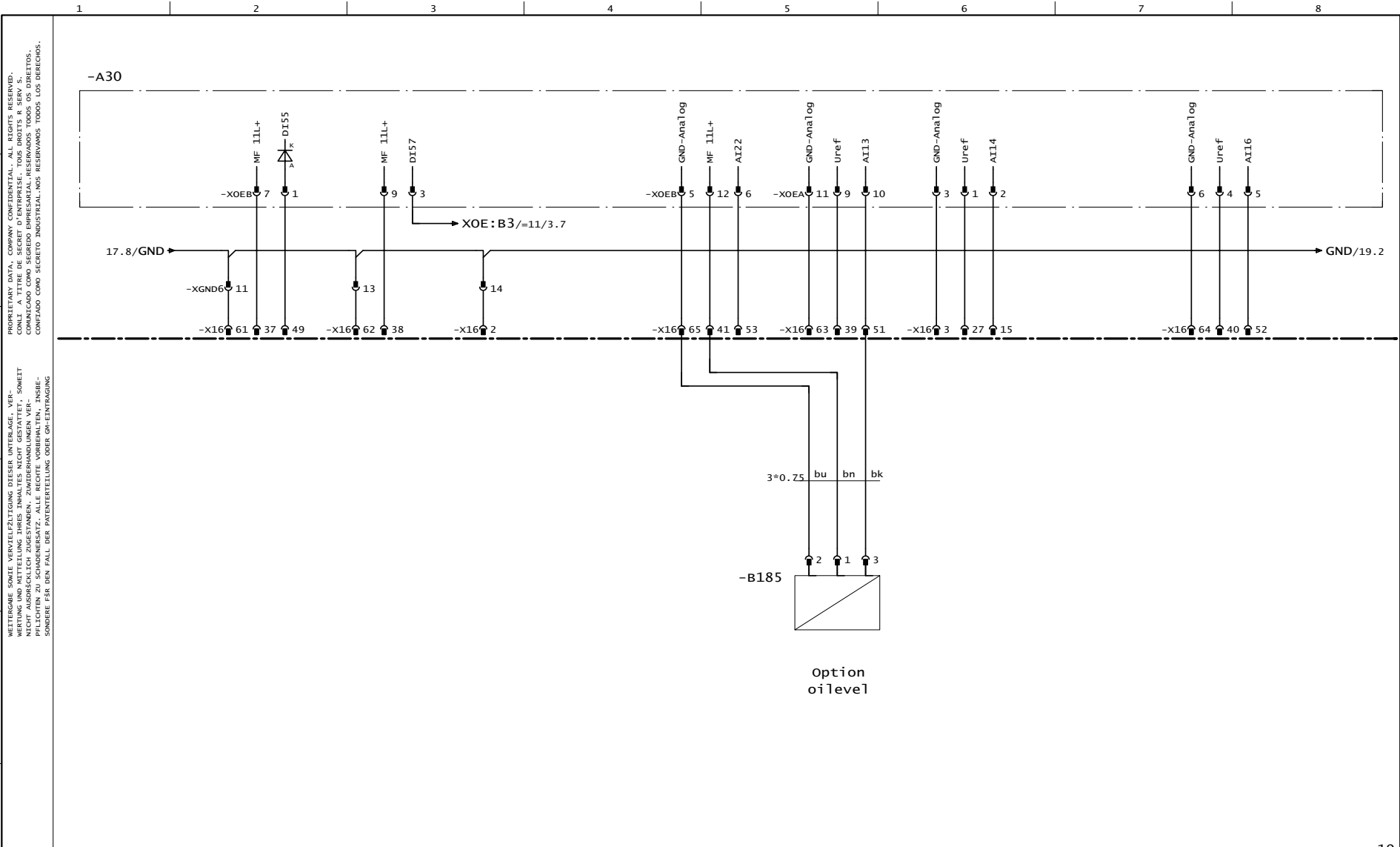

PROPRIETARY DATA, COMPANY CONFIDENTIAL. ALL RIGHTS RESERVED.
 WÄHRUNG: SCHWING VERWELTZUNG DIESER UNTERLAGE, VIEL-
 FACHIG, WIRD AUSDRÜCKLICH ZUGESTANDEN. ZWISCHENHÄNDLERN VER-
 PFLICHTEN ZU SCHADENSERSATZ. ALLE RECHTE VORBEHALTEN. INSBE-
 SONDERE FÜR DEN FALL DER PATENTVERTEILUNG ODER OH-ENTGANG

		Datum		24.03.2006		E-Plan S52SX (12V)		Option		ZEICH.NR.		=10	
		Bearb.		B.Freitag		+ EAS (USA Mark1)		SCHWING		ART.NR.		10304919	
		Gepr.								PROJEKT :		SHE\007\SCW\KVM-UEC\S52\EA\10304919	
Zustand		Znderung		Datum		Name		Norm		Urspr. / Ers. f. / Ers. d.		Bl. 18	
												21 Bl.	

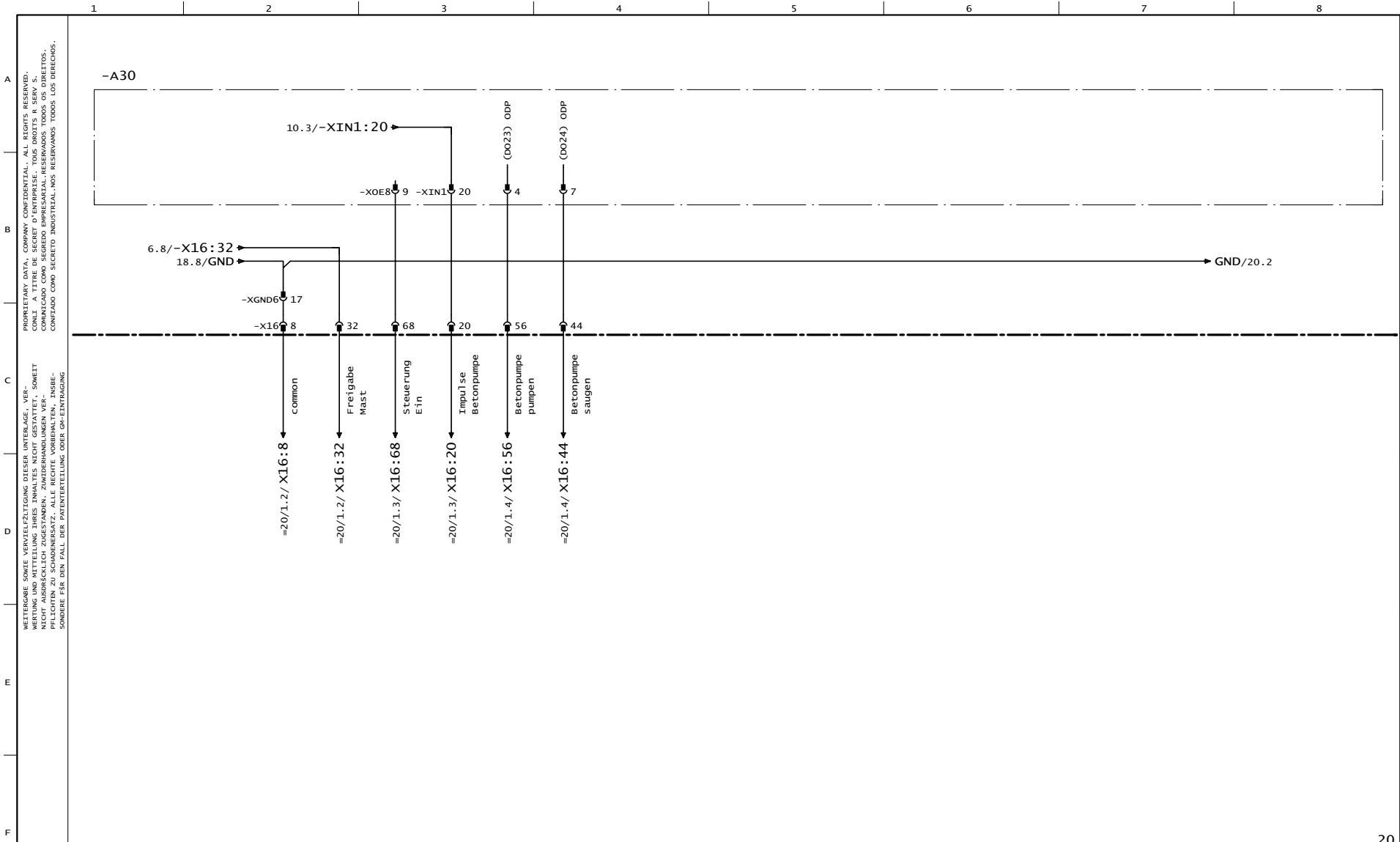

20

		Datum 29.03.2006		E-Plan S52SX (12V)			ZEICH.NR.		=10
		Bearb. B.Freitag		+ EAS (USA Mark1)			+		
		Gepr.					ART.NR.		10304919
Zustand	Znderung	Datum	Name	Norm	Urspr. / Ers. f. / Ers. d.			PROJEKT :	SHE\007\SCW\KVM-UEC\S52\EA\10304919
								B1. 19	
								21 B1.	



signal
interface

PROPRIETARY DATA, COMPANY CONFIDENTIAL. ALL RIGHTS RESERVED.
 WETTERGABE SOWIE VERWEILZEITUNG DIESER UNTERSAGE, VER-
 MITTLUNG VON INFORMATIONEN, DIE SOWEIT
 NICHT AUSDRÜCKLICH ZUGESTANBEN, ZWISCHENHANDLUNGEN VER-
 PFLICHTEN ZU SCHADENSERSATZ, ALLE RECHTE VORBEHALTEN. INSBE-
 SONDERE FÜR DEN FALL DER PATENTVERTEILUNG ODER OH-ENTWANGUNG.

-A30

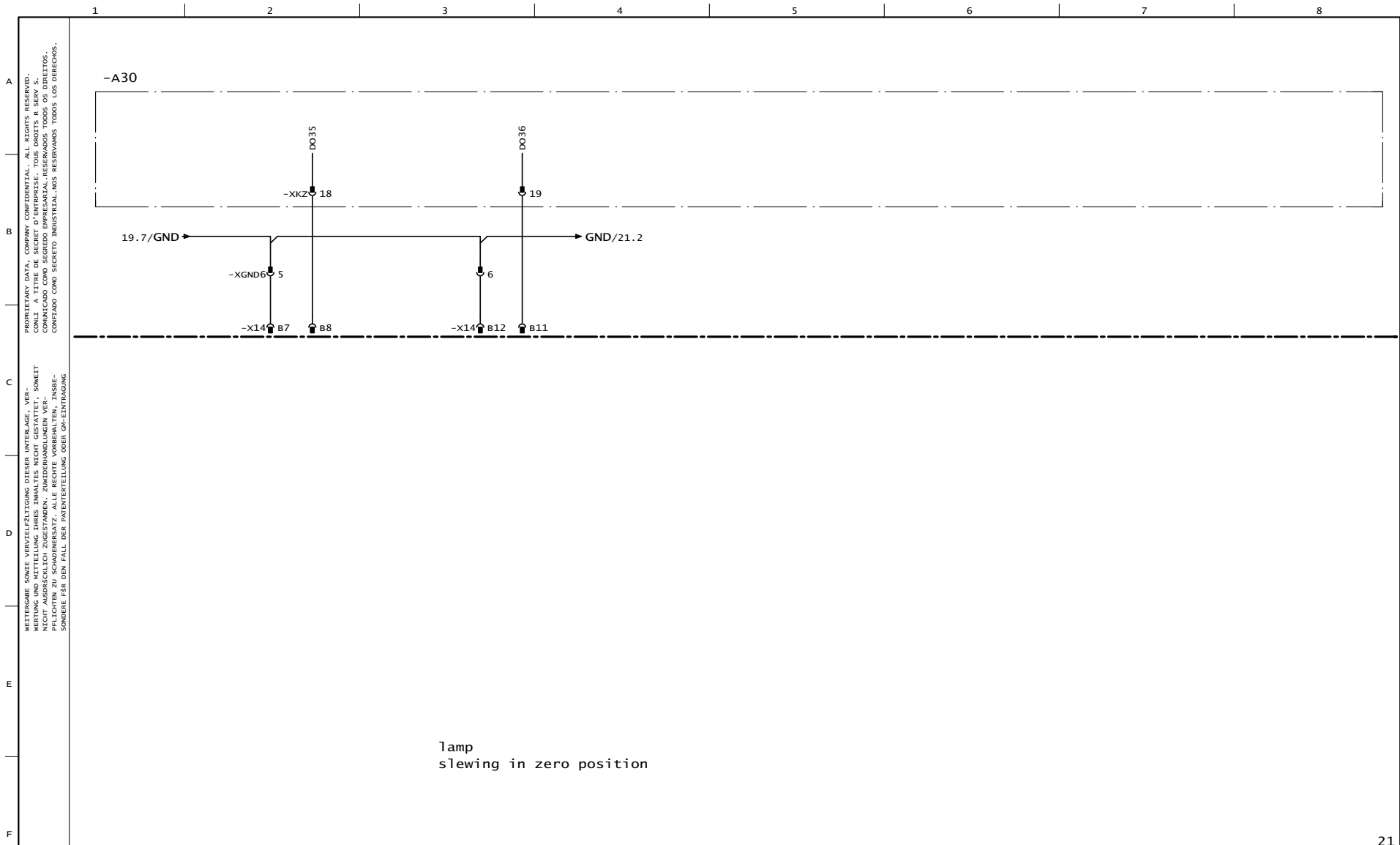

Zustand	Znderung	Datum	Name	Norm	Datum	E-Plan S52SX (12V) + EAS (USA Mark1)	SCHWING	indication	ZEICH. NR.	=10
					Bearb.				B.Freitag	+
					Gepr.	Urspr. / Ers. f. / Ers. d.	ART. NR.		PROJEKT :	B1. 20
							10304919		SHE\007\SCW\KVM-UEC\S52\EA\10304919	21 B1

PROPRIETARY DATA, COMPANY CONFIDENTIAL. ALL RIGHTS RESERVED.
 PROPRIETÄRISCHE DATEN, FIRMENGEHEIMNIS. ALLE RECHTE VORBEHALTEN.
 COMUNICADO COMO SEGREDO EMPRESARIAL. RESERVADOS TODOS OS DIREITOS.
 CONFIDADO COMO SEGRETO INDUSTRIAL. NOS RESERVAMOS TODOS LOS DERECHOS.

WEITERGABE SOWIE VERWELTZUNG DIESER UNTERLAGE, VER-
 MÜHRUNG ODER NACHDRUCK SIND UNTERSAGT. ES SOWEIT
 NICHT AUSDRÜCKLICH ZUGESTANDEN. ZWISCHENHANDLUNGEN VER-
 PFLICHTEN ZU SCHADENERSATZ. ALLE RECHTE VORBEHALTEN. INSBE-
 SONDERE FÜR DEN FALL DER PATENTVERTEILUNG ODER OH-ENTRAGUNG

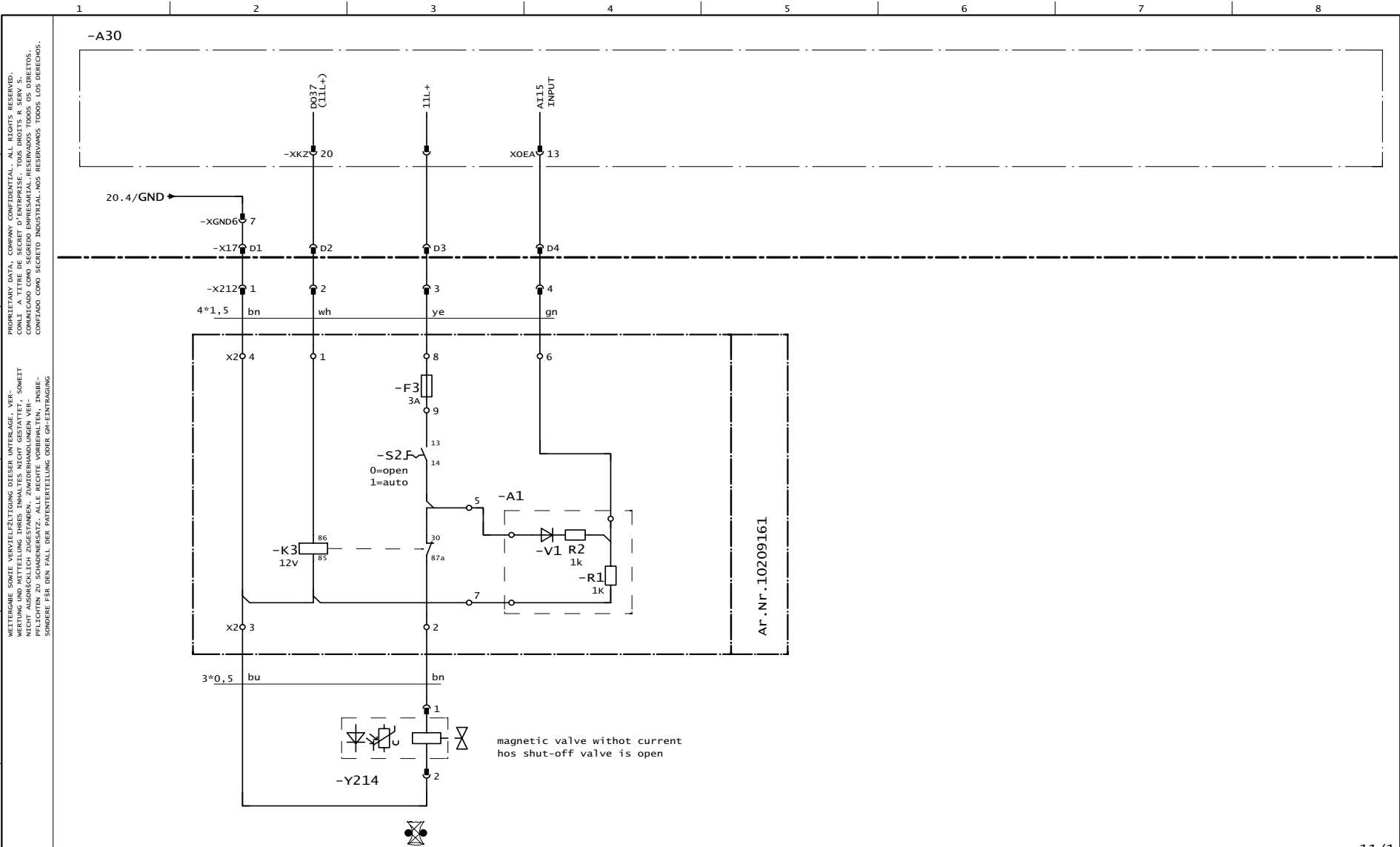

=11/1

		Datum 07.08.2006		E-Plan S52SX (12V)		ZEICH. NR.		=10	
		Bearb. B.Freitag		+ EAS (USA Mark1)		SCHWING		Option	
		Gepr.				concret shut off valve		ART. NR.	
Zustand	Znderung	Datum	Name	Norm	Urspr. / Ers. f. / Ers. d.	10304919		PROJEKT :	SHE\007\SCW\KVM-UEC\S52\EA\10304919
								B1. 21	21 B1

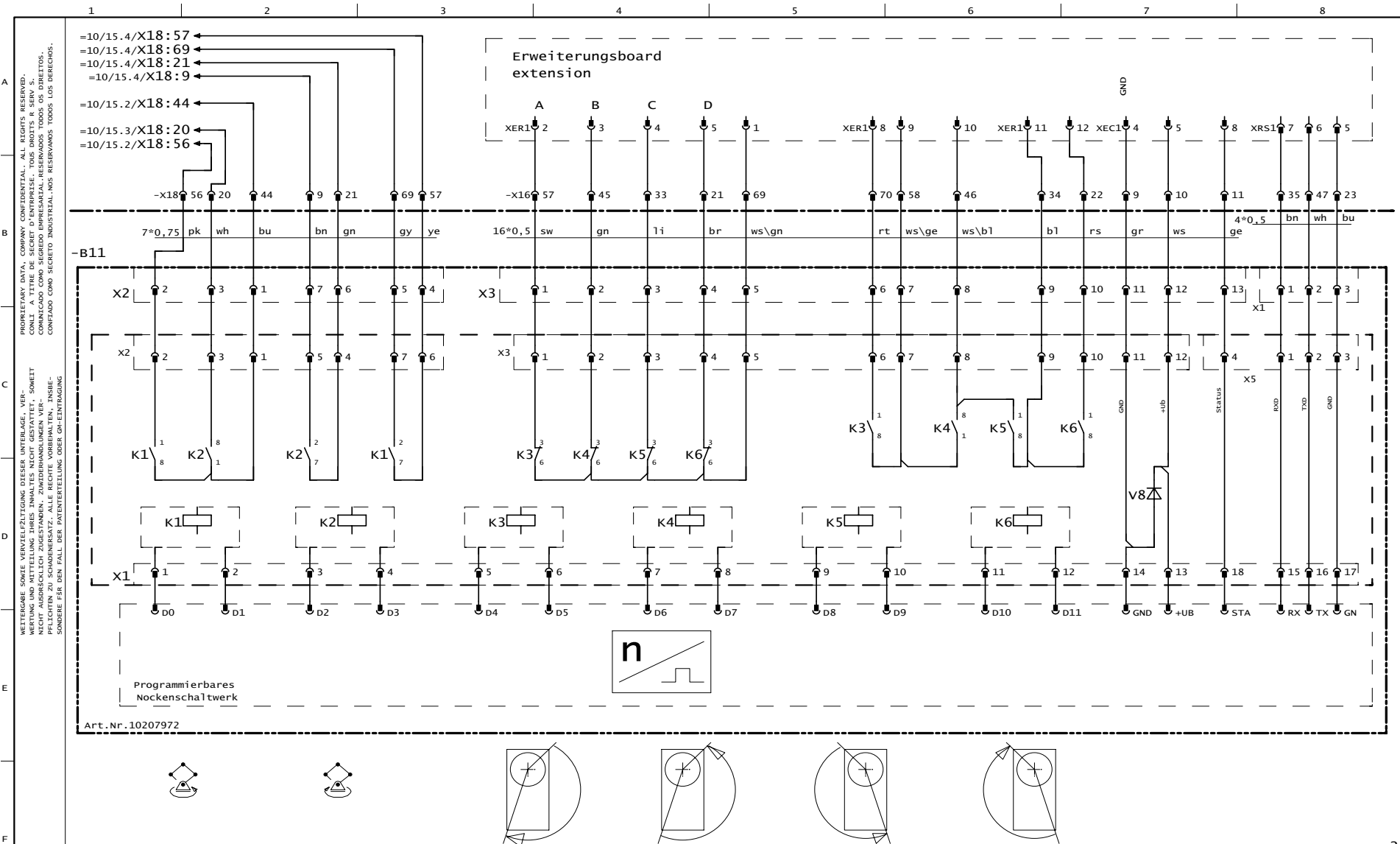

Zustand	Znderung	Datum	Name	Norm	Datum	29.03.2006	E-Plan S52SX (12V) + EAS (USA Mark1)	SCHWING	slew unit	ZEICH. NR.	=11	
					Bearb.	B.Freitag						+
										ART. NR.	PROJEKT :	B1. 1
										10304919	SHE\007\SCW\KVM-Uec\SS2\EA\10304919	4 B1

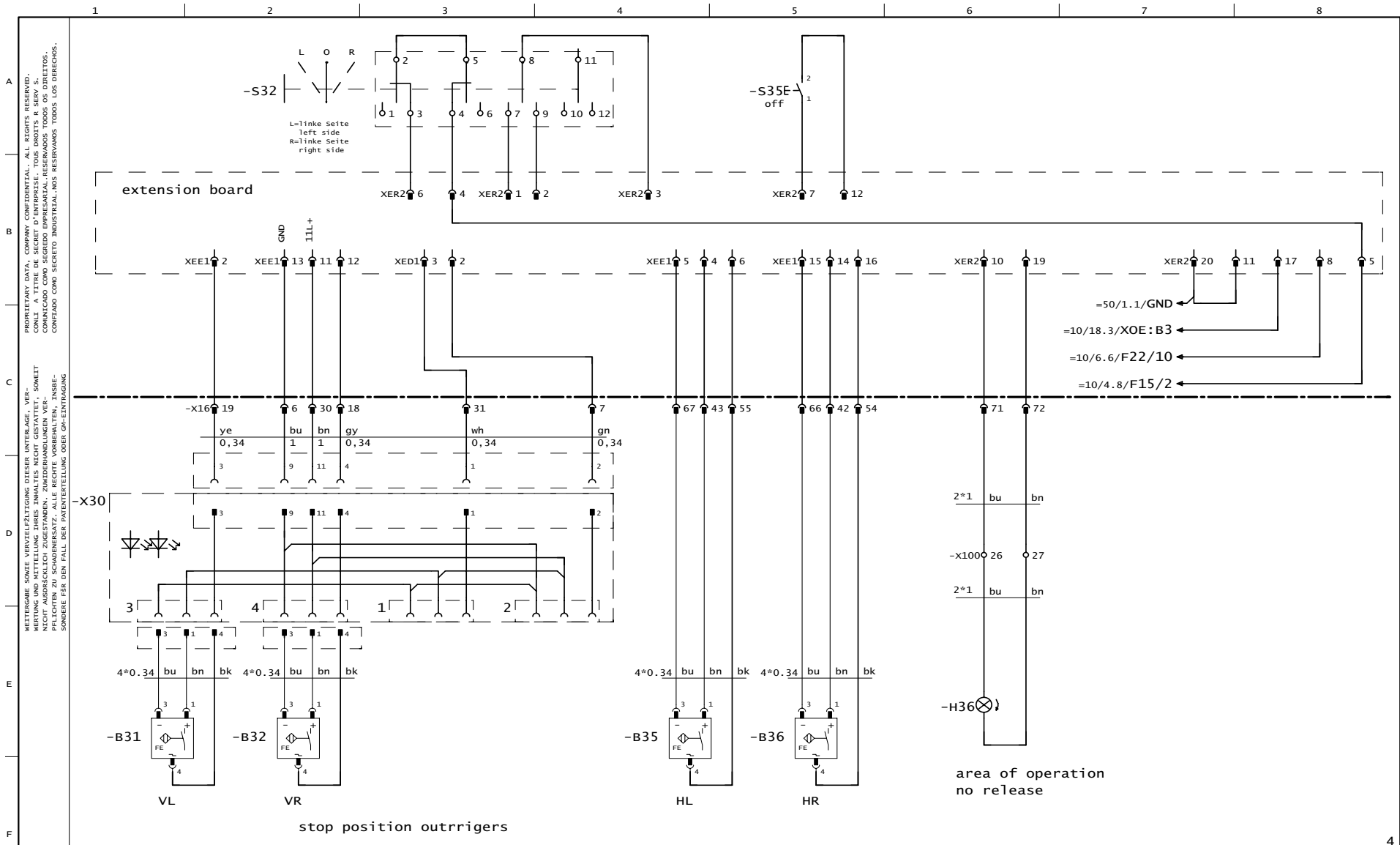

PROPRIETARY DATA, COMPANY CONFIDENTIAL. ALL RIGHTS RESERVED.
 WÄHRUNG SOWIE VERWELTSTÄNDIGUNG DIESER UNTERLAGE, VER-
 TRÄGERSCHUTZ UND SONSTIGES RECHTSGESCHÜTZTES MATERIAL
 NICHT AUSDRÜCKLICH ZUGESTANDEN. ZWISCHENHANDLUNGEN VER-
 PFLICHTEN ZU SCHADENSERSATZ. ALLE RECHTE VORBEHALTEN. INSBE-
 SONDERE FÜR DEN FALL DER PATENTVERTEILUNG ODER GEGENSTÄNDLICH-
 KEITENRECHTLICHEN VERWELTSTÄNDIGUNG.

		Datum	26.10.2006	E-Plan S52SX (12V) + EAS (USA Mark1)	SCHWING	ZEICH.NR.		=11	
		Bearb.	B.Freitag			outriggers stop position		+	
		Gepr.				ART.NR.	PROJEKT :	B1.	3
Zustand	Znderung	Datum	Name	Norm	Urspr. / Ers. f. / Ers. d.	10304919	SHE\007\SCW\KVM-UEC\S52\EA\10304919	4 B1	

PROPRIETARY DATA, COMPANY CONFIDENTIAL. ALL RIGHTS RESERVED.
 INFORMACION CONFIDENCIAL DE LA EMPRESA. TODOS LOS DERECHOS RESERVADOS.
 COMUNICADO COMO SEGREDO EMPRESARIAL. RESERVADOS TODOS OS DIREITOS.
 CONFIDADO COMO SEGRETO INDUSTRIAL. NOS RESERVAMOS TODOS LOS DERECHOS.

WERTUNG SOWIE VERWEILZEITUNG DIESER UNTERLAGE, VER-
 FÄHRUNG SOWIE VERWEILZEITUNG DIESER UNTERLAGE, VER-
 NICHT AUSDRÜCKLICH ZUGESTANDEN. ZUGRIFFSRECHT VER-
 PFLICHTEN ZU SCHADENSERSATZ. ALLE RECHTE VORBEHALTEN. INSBE-
 SONDERE FÜR DEN FALL DER PATENTVERTEILUNG ODER OHNEINBRINGUNG

F

1 2 3 4 5 6 7 8

extension board

Mainboard

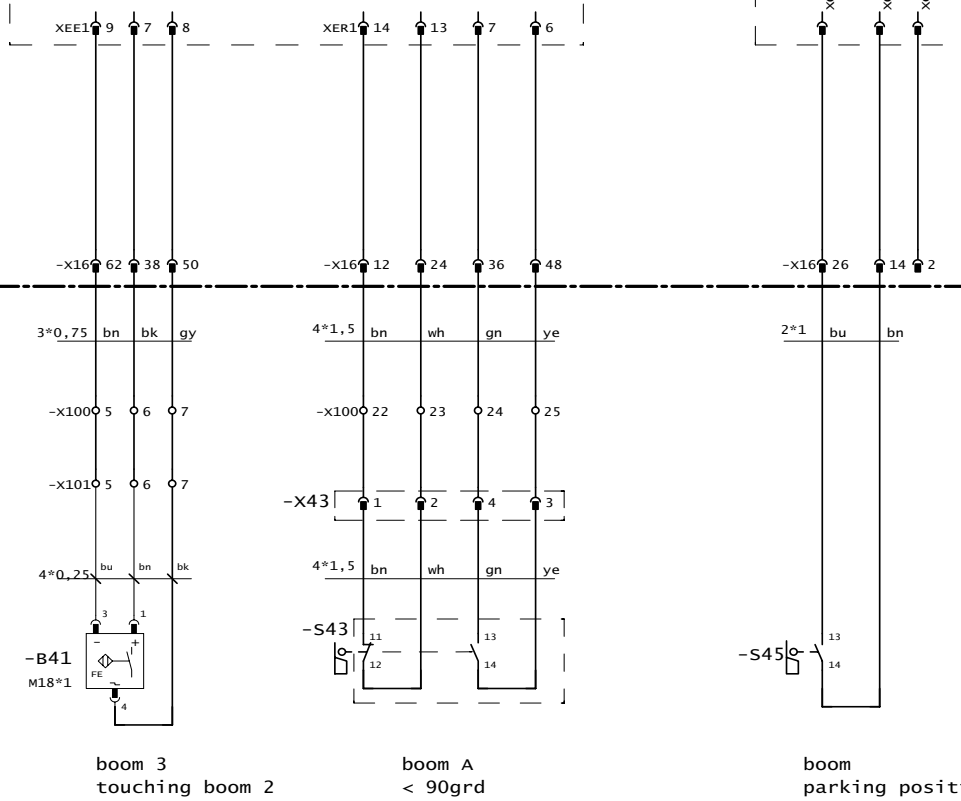

=15/1

Zustand		Znderung	Datum	Name	Norm	Urspr. / Ers. f. / Ers. d.	SCHWING boom positions	ZEICH.NR.	=11			
			Datum	11.10.2006	E-Plan S52SX (12V)			ART.NR.	10304919	PROJEKT :	SHE\007\SCW\KVM-UEC\S52\EA\10304919	B1. 4
			Name	B.Freitag	+ EAS (USA Mark1)						4 B1	

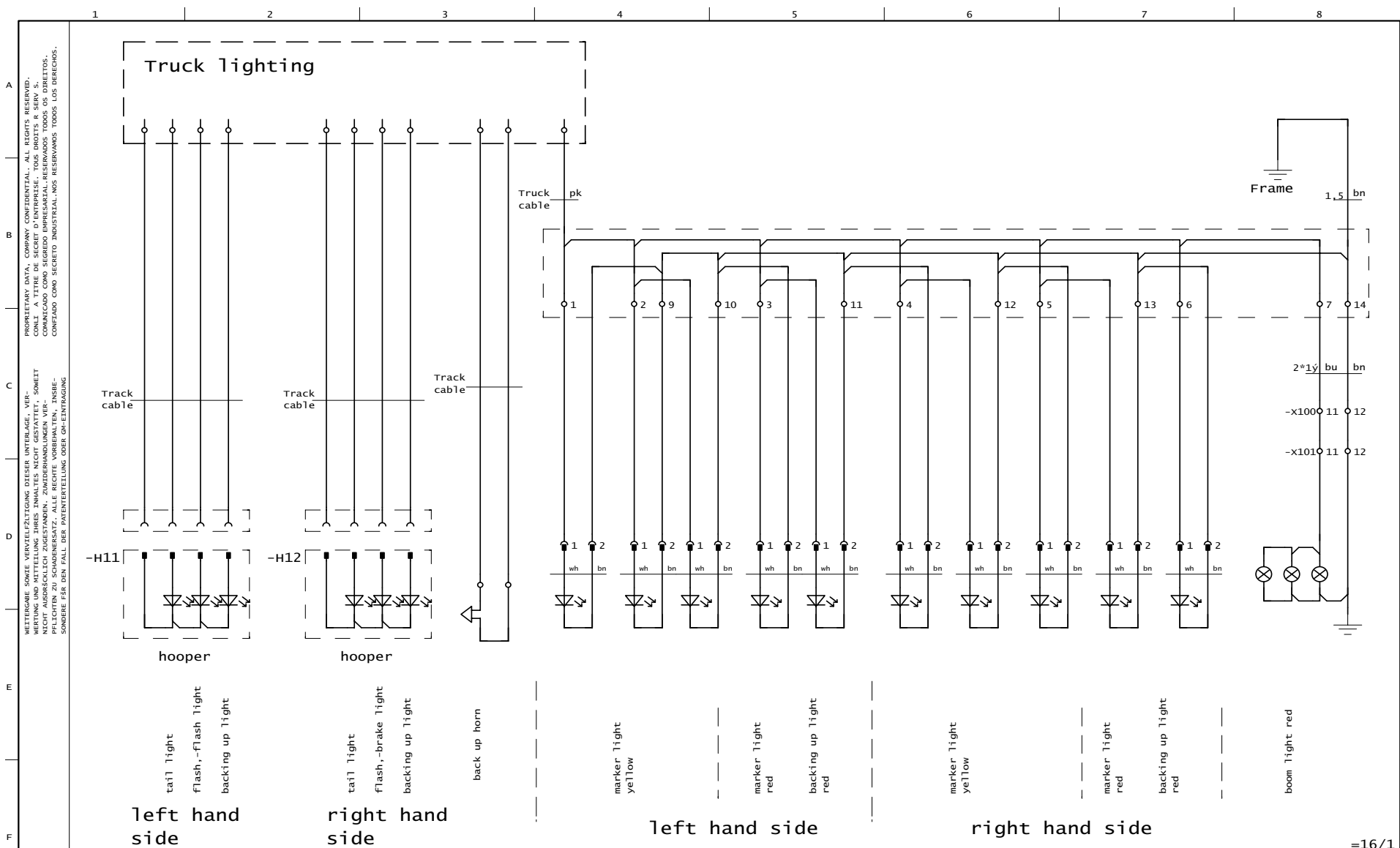

WETTERGÄHRE SOWIE VERWELTZUNGEN DIESER UNTERLAGE, VER-
 PROPRIETÄRE DATEN, COMPANY CONFIDENTIAL, ALL RIGHTS RESERVED.
 WETTERGÄHRE SOWIE VERWELTZUNGEN DIESER UNTERLAGE, VER-
 PROPRIETÄRE DATEN, COMPANY CONFIDENTIAL, ALL RIGHTS RESERVED.
 KOMMUNIZADO COMO SEGREDO EMPRESARIAL RESERVADOS TODOS OS DIREITOS.
 CONFIDADO COMO SEGRETO INDUSTRIAL, NOS RESERVAMOS TODOS LOS DERECHOS.

Zustand		Znderung		Datum	19.10.2006	E-Plan S52SX (12V) + EAS (USA Mark1)	SCHWING truck light	ZEICH.NR.		=15
				Bearb.	B.Freitag					+
				Gepr.				ART.NR.	PROJEKT :	B1. 1
				Urspr. / Ers. f. / Ers. d.				10304919	SHE\007\SCW\KVM-UEC\S52\EA\10304919	1 B1

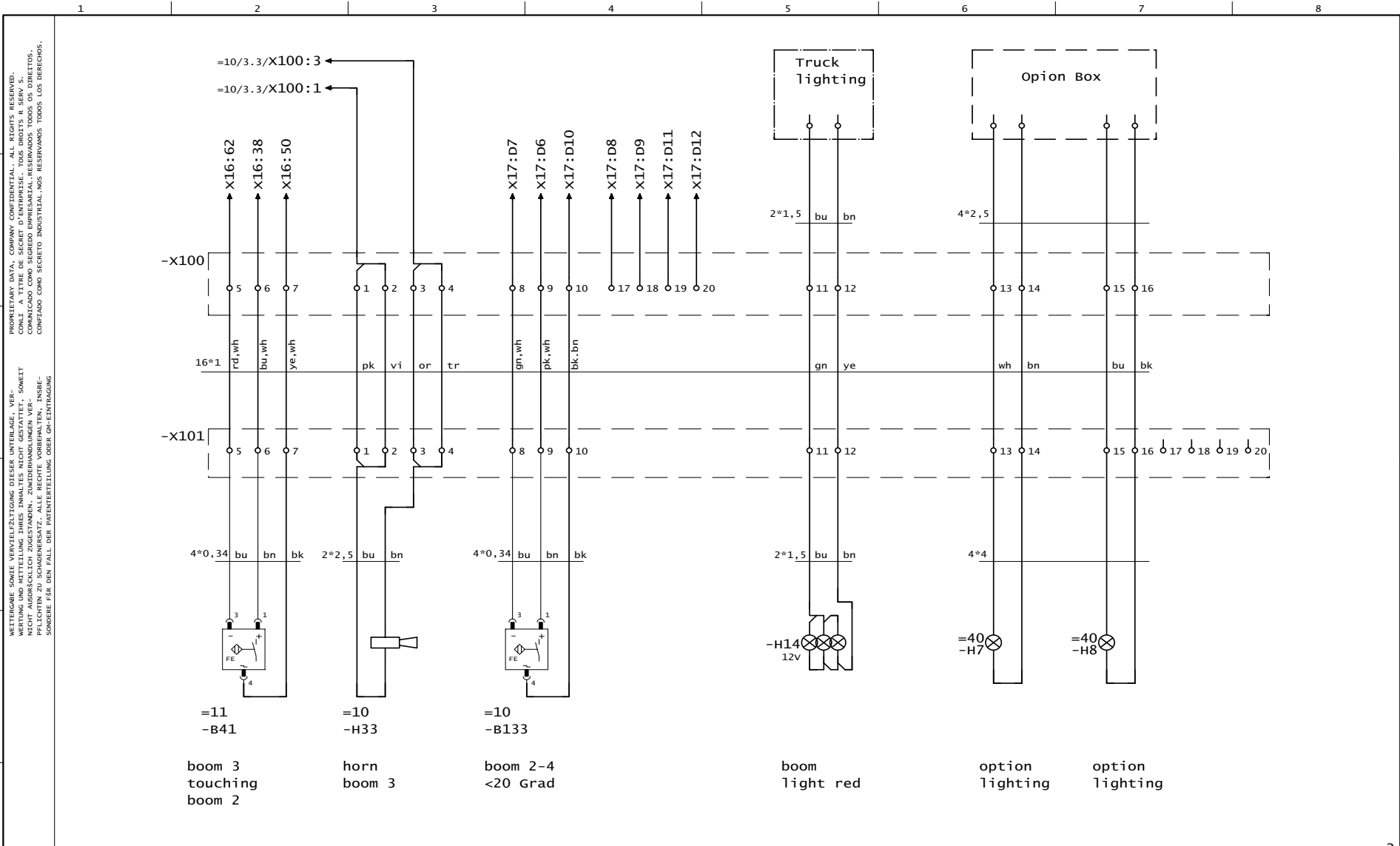

A
 B
 C
 D
 E
 F

1
 2
 3
 4
 5
 6
 7
 8

PROPRIETARY DATA, COMPANY CONFIDENTIAL. ALL RIGHTS RESERVED.
 WERTEIGUNG UND VERWEILZUNGEN DIESER UNTERLAGE, VER-
 FÄHRUNG UND VERWEILZUNGEN DIESER UNTERLAGE, VER-
 NICHT AUSDRÜCKLICH ZUGESTANDEN. ZWISCHENHANDLUNGEN VER-
 PFLICHTEN ZU SCHADENSERSATZ. ALLE RECHTE VORBEHALTEN. INSBE-
 SONDERE FÜR DEN FALL DER PATENTVERTEILUNG ODER OHNE-ENTGELDUNG

Zustand:	Znderung:	Datum:	Name:	Norm:	Urspr. / Ers. f. / Ers. d.	SCHWING electronic at the boom	ZEICH.NR. =16	
		Datum:	20.09.2006	E-Plan S52SX (12V)			+	
		Bearb.:	B.Freitag	+ EAS (USA Mark1)			ART.NR. 10304919	PROJEKT : SHE\007\SCW\KVM-UEC\S52\EA\10304919
							Bl. 1	
							2 Bl.	

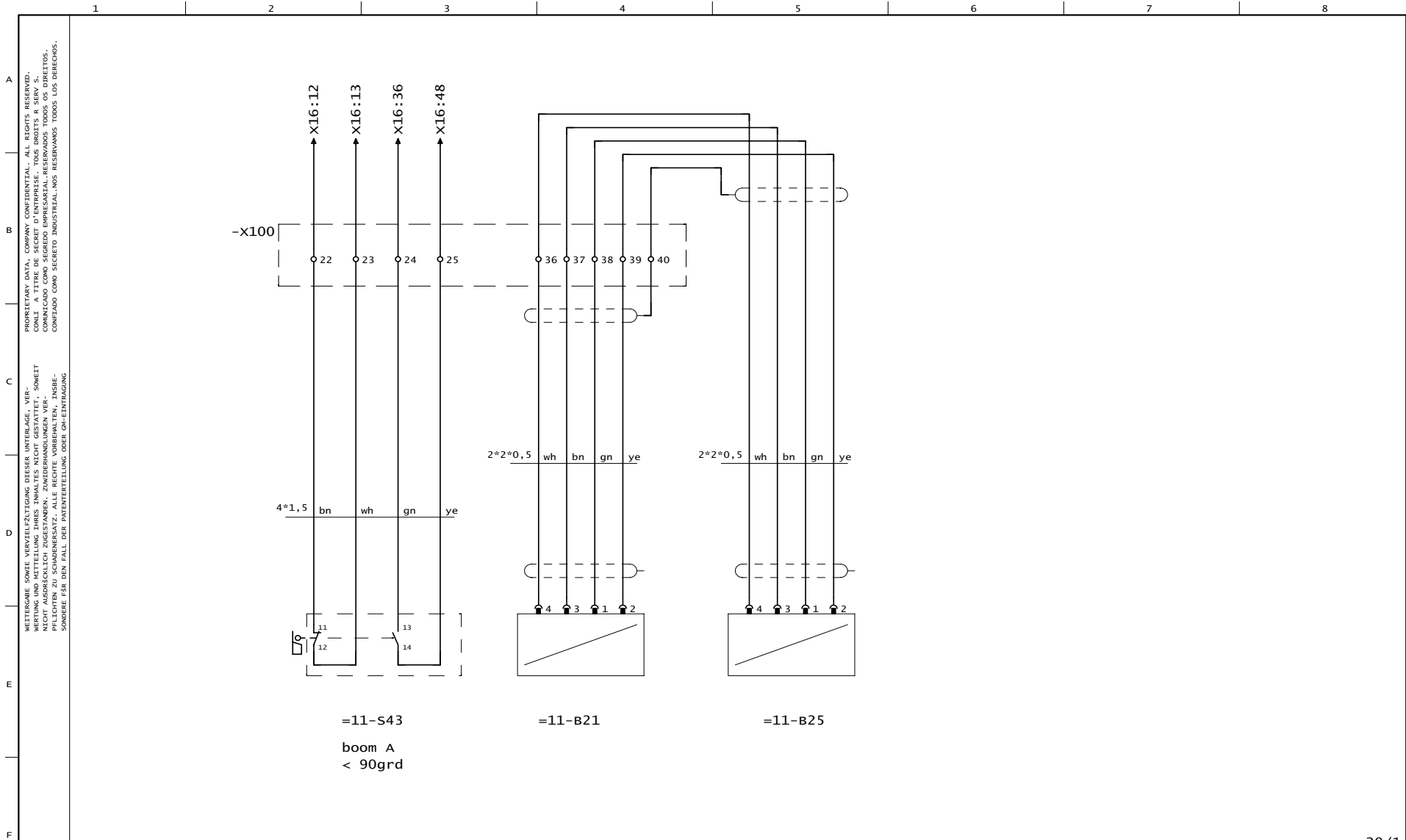

A PROPRIETARY DATA, COMPANY CONFIDENTIAL. ALL RIGHTS RESERVED.
 B COMUNICADO COMO SEGREDO EMPRESARIAL. RESERVADOS TODOS OS DIREITOS.
 C WETTERGABE SOWIE VERWEILZEITUNG DIESER UNTERLAGE. VER-
 D NICHT AUSDRÜCKLICH ZUGESTANDEN. ZWISCHENHANDLUNGEN VER-
 E PFLICHTEN ZU SCHADENSERSATZ. ALLE RECHTE VORBEHALTEN, INSBE-
 F SONDERE FÜR DEN FALL DER PATENTVERTEILUNG ODER OH-ENTWICKLUNG

=20/1

Zustand	Znderung	Datum	Name	Norm	Datum	E-Plan S52SX (12V) + EAS (USA Mark1)	SCHWING electronic at the boom	ZEICH.NR.	=16
					Bearb.			B.Freitag	+
Urspr. / Ers. f. / Ers. d.								ART.NR.	10304919
								PROJEKT :	SHE\007\SCW\KVM-UEC\S52\EA\10304919
								B1.	2
									2 B1

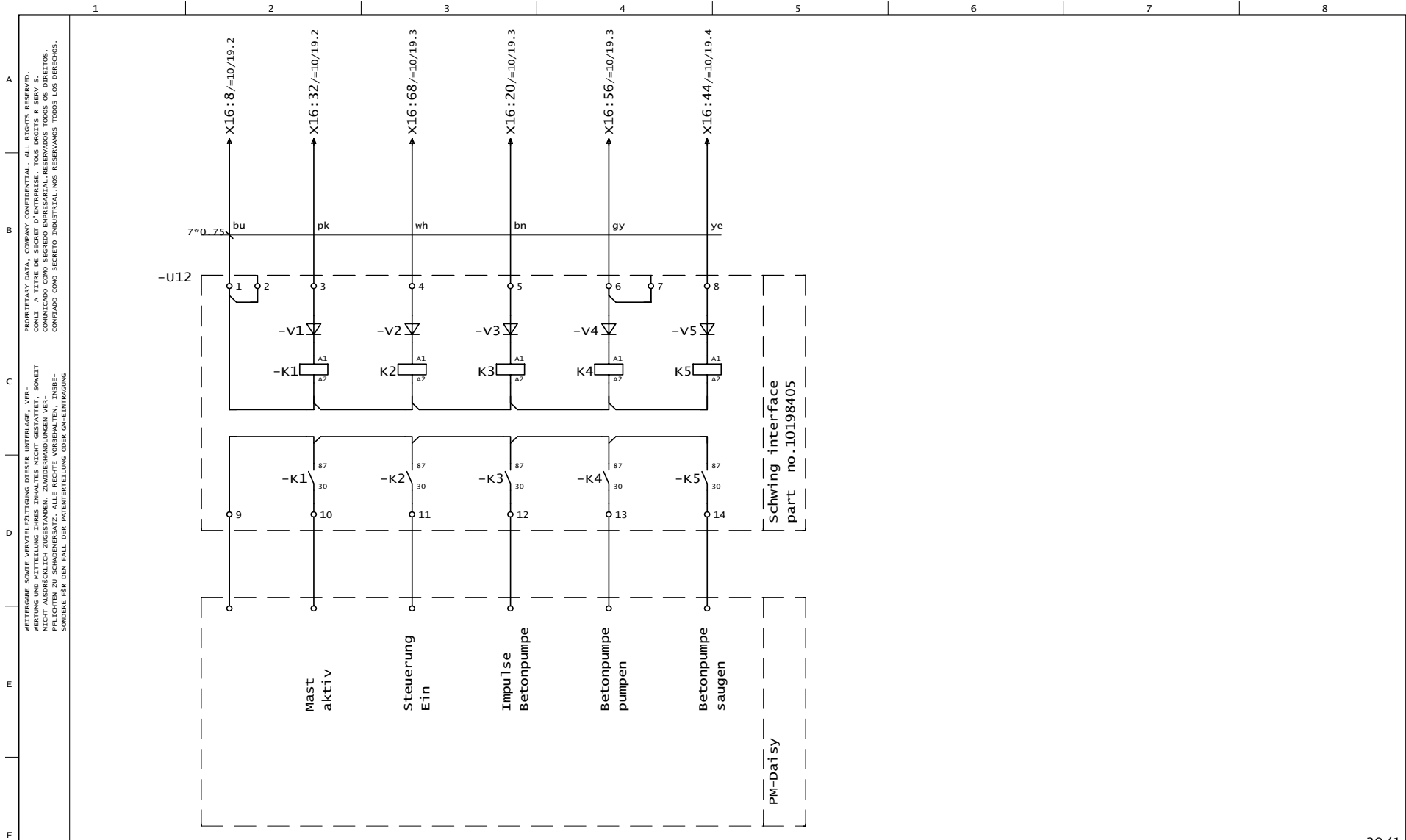

=30/1

Zustand	Znderung	Datum	Name	Datum	08.11.2005	E-Plan S52SX (12V) + EAS (USA Mark1)	SCHWING	interface PM Daisy	ZEICH.NR.	=20	B1. 1	
				Bearb.	B.Freitag					+		1 B1
				Gepr.		Urspr. / Ers. f. / Ers. d.			ART.NR.	10304919	PROJEKT :	SHE\007\SCW\KVM-UEC\S52\EA\10304919

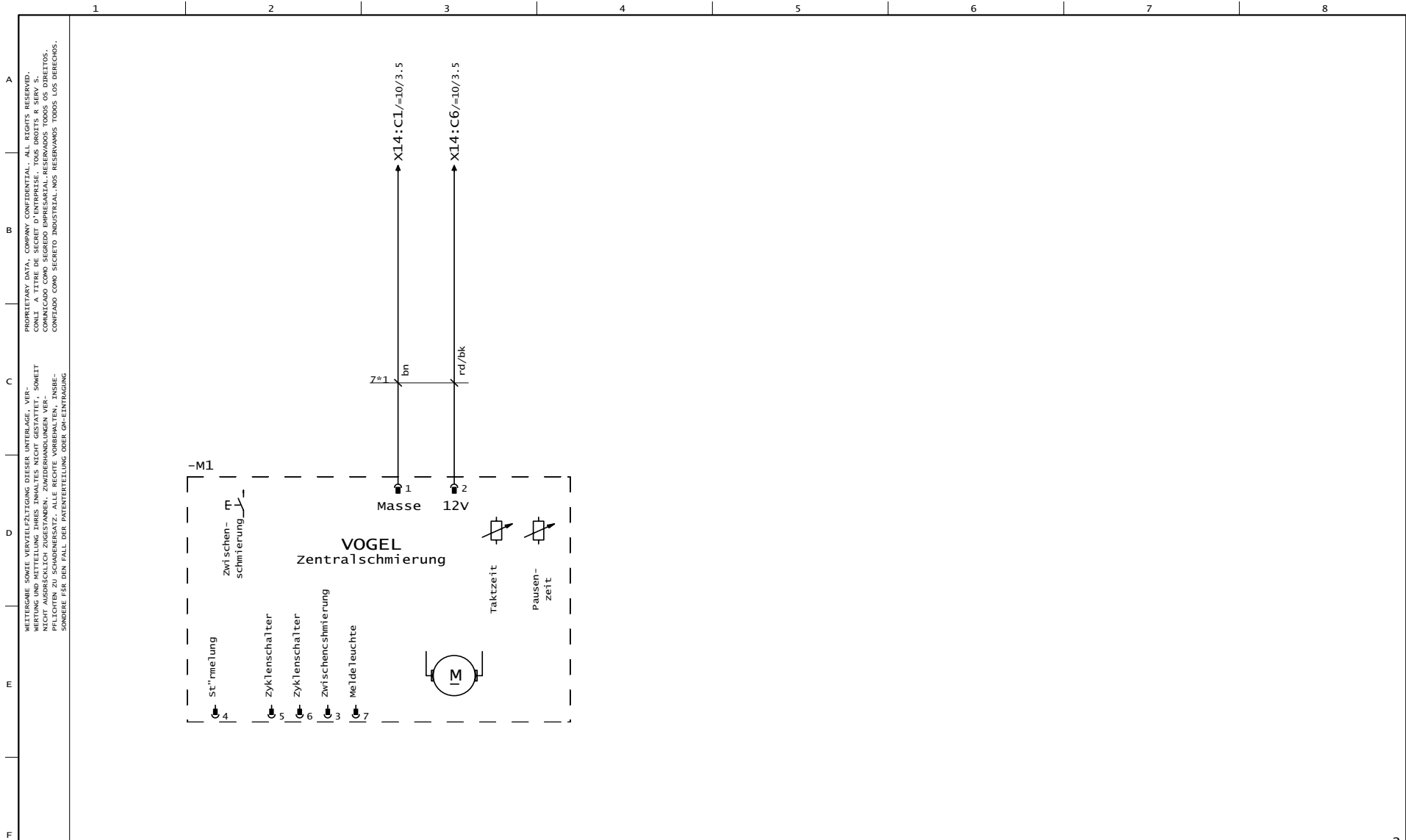

		Datum 04.09.2006		E-Plan S52SX (12V)		ZEICH.-NR.		=30	
		Bearb. B.Freitag		+ EAS (USA Mark1)		+			
		Gepr.				ART.-NR.		PROJEKT :	
Zustand		Znderung		Datum		10304919		SHE\007\SCW\KVM-UEC\S52\EA\10304919	
		Name		Norm		Urspr. / Ers. f. / Ers. d.		Bl. 1	
								2 Bl.	

SCHWING

option
lubrication

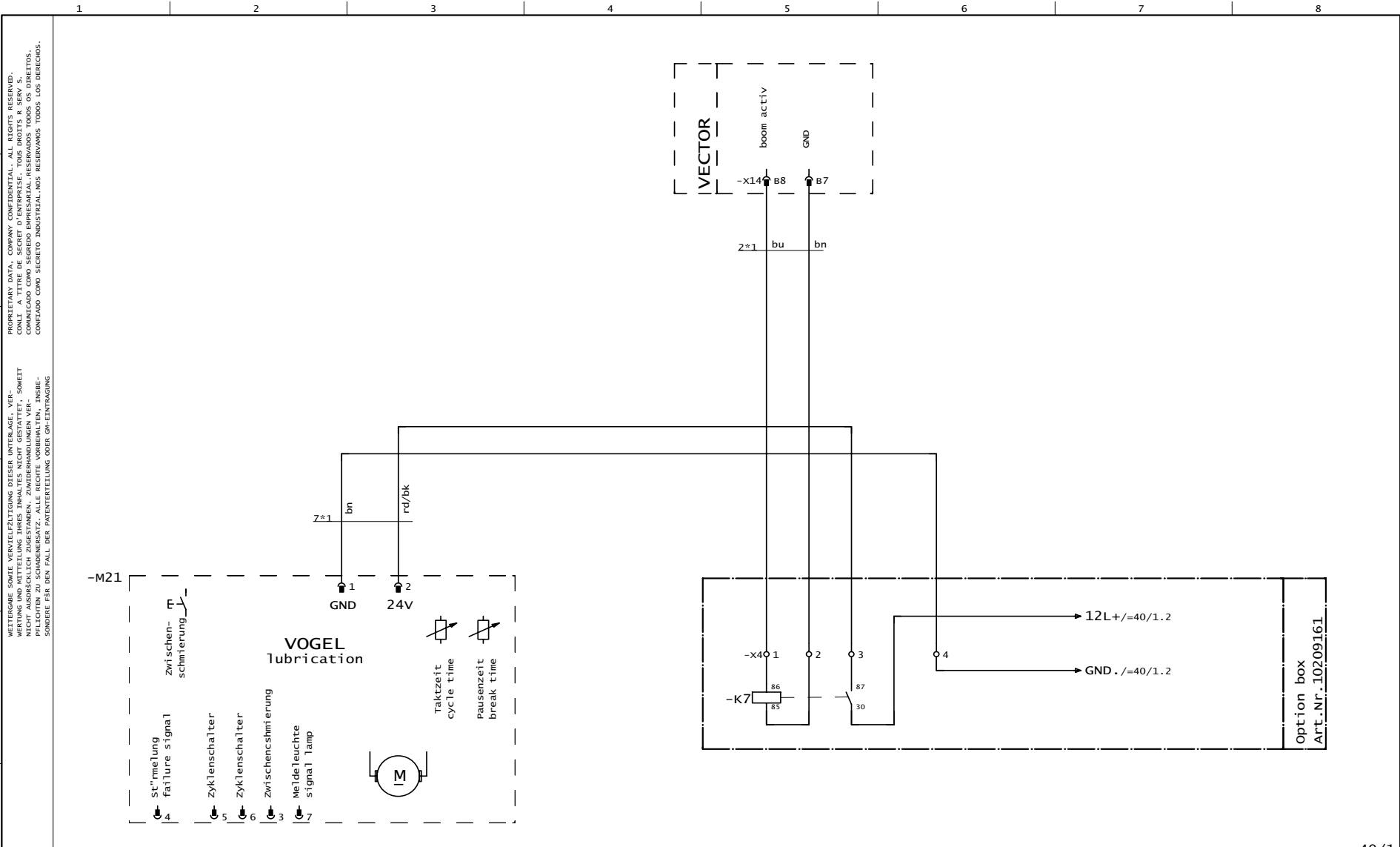

=40/1

Zustand	Znderung	Datum	Name	Norm	Datum	E-Plan S52SX (12V) + EAS (USA Mark1)	SCHWING	Option lubrication 2 VOGEL	ZEICH.NR.	=30	
					Bearb.				B.Freitag	+	
Zustand	Znderung	Datum	Name	Norm	Urspr. / Ers. f. / Ers. d.				ART.NR.	PROJEKT :	B1. 2
									10304919	SHE\007\SCW\KVM-UEC\S52\EA\10304919	2 B1

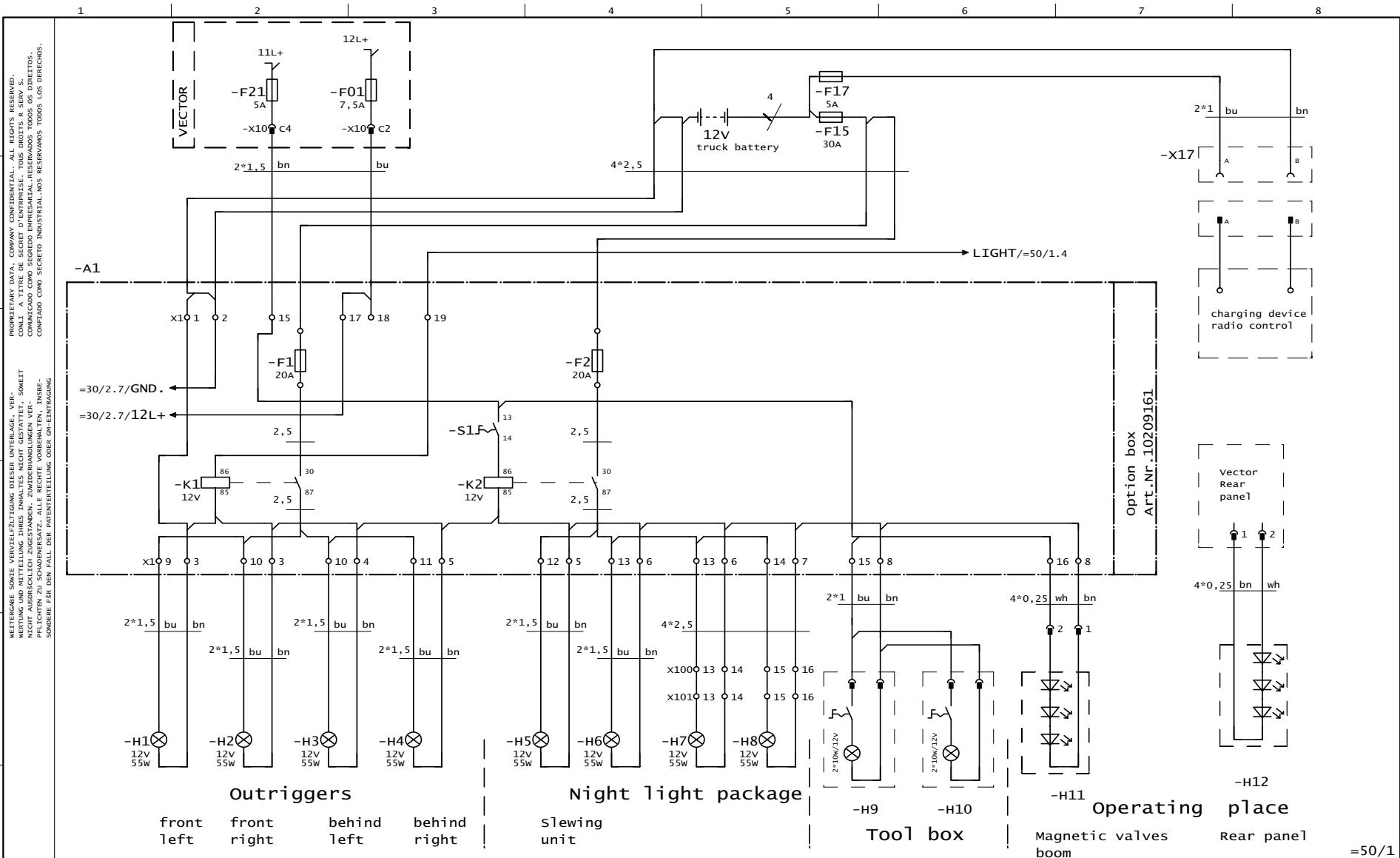

Zustand	Znderung	Datum	Name	Norm	
		19.10.2006	B. Freitag		

E-Plan S52SX (12V)
+ EAS (USA Mark1)
urspr. / Ers. f. / Ers. d.



Option lighting

ZEICH.NR.	=40	
ART.NR.	PROJEKT :	B1. 1
10304919	SHE\007\SCW\KVM-UEC\S52\EA\10304919	1 B1

WETTERGÄNGE SOWIE VERWEILZEITUNG DIESER UNTERLAGE, VER-
 PROPRIETÄR DATEN, COMPANY CONFIDENTIAL, ALL RIGHTS RESERVED.
 NICHT AUSDRÜCKLICH ZUGESTANDEN. ZWISCHENHANDLUNGEN VER-
 PFLICHTEN ZU SCHARNSATZ. ALLE RECHTE VORBEHALTEN. INSBE-
 SONDERE FÜR DEN FALL DER PATENTVERTEILUNG ODER ÜBERENTWANGUNG.

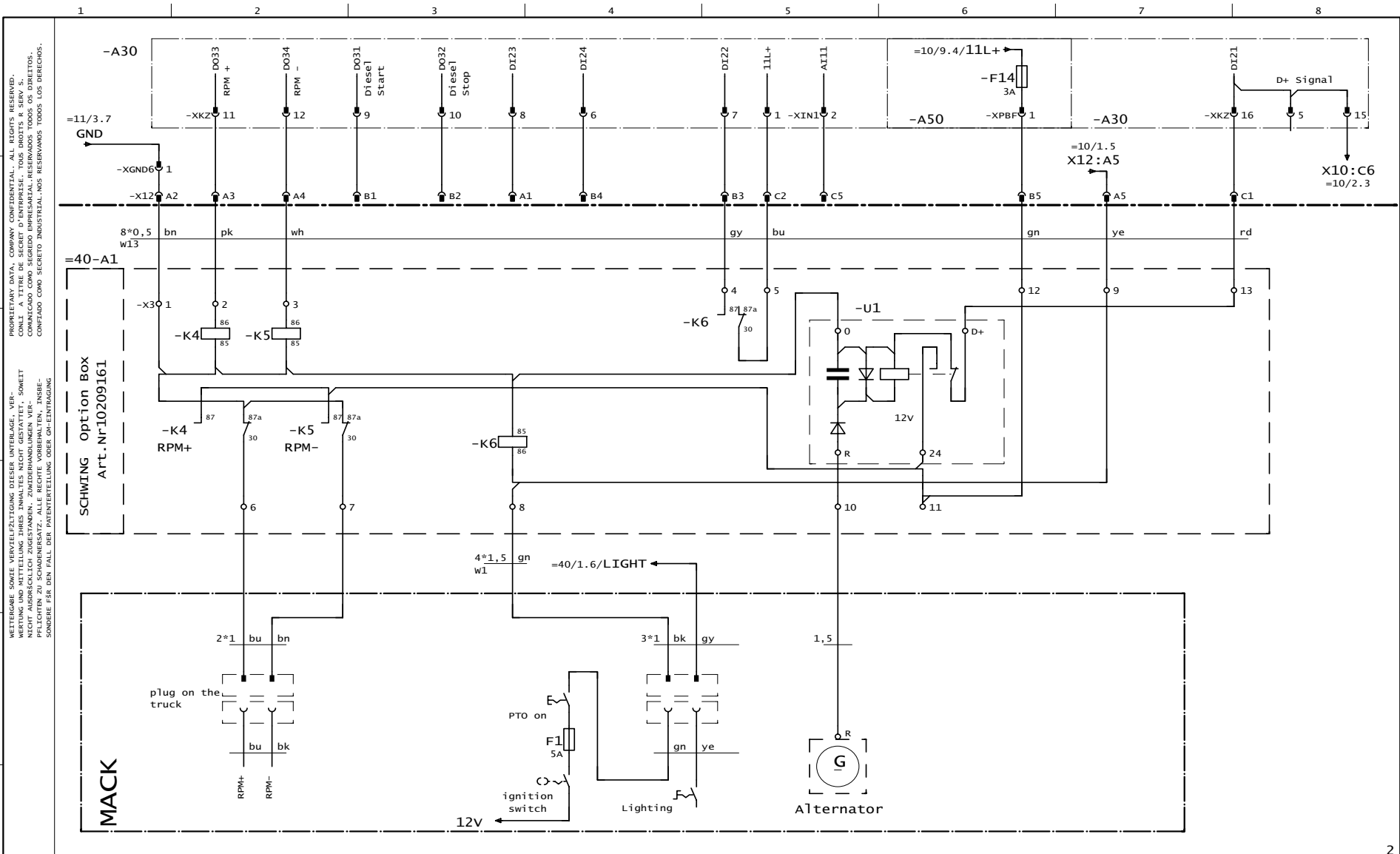

WETTERGABE, SOWIE VERWEILZEITUNG DIESER UNTERLAGE, VER- PROPRIETARY DATA, COMPANY CONFIDENTIAL, ALL RIGHTS RESERVED.
 NICHT AUSDRÜCKLICH ZURÜCKGEFÜHRT. ZWISCHENHANDLUNGEN VER- COMMUNICADO COMO SEGREDO EMPRESARIAL. RESERVADOS TODOS OS DIREITOS.
 PFLICHTEN ZU SCHADENSERSATZ. ALLE RECHTE VORBEHALTEN. INSEB- CONFIDADO COMO SEGRETO INDUSTRIAL. NOS RESERVAMOS TODOS LOS DERECHOS.
 SONDERE FÜR DEN FALL DER PATENTVERTEILUNG ODER GHE-ENTGANG

Zustand		Znderung		Datum	Name	Norm	Urspr. / Ers. f. / Ers. d.	SCHWING truck interface MACK-EDC		ZEICH. NR.	=50	
				Datum	22.11.2006		E-Plan S52SX (12V)			ART. NR.	10304919	
				Bearb.	B.Freitag		+ EAS (USA Mark1)			PROJEKT :	SHE\007\SCW\KVM-UEC\S52\EA\10304919	
				Gepr.						B1.	1	
											2	B1.

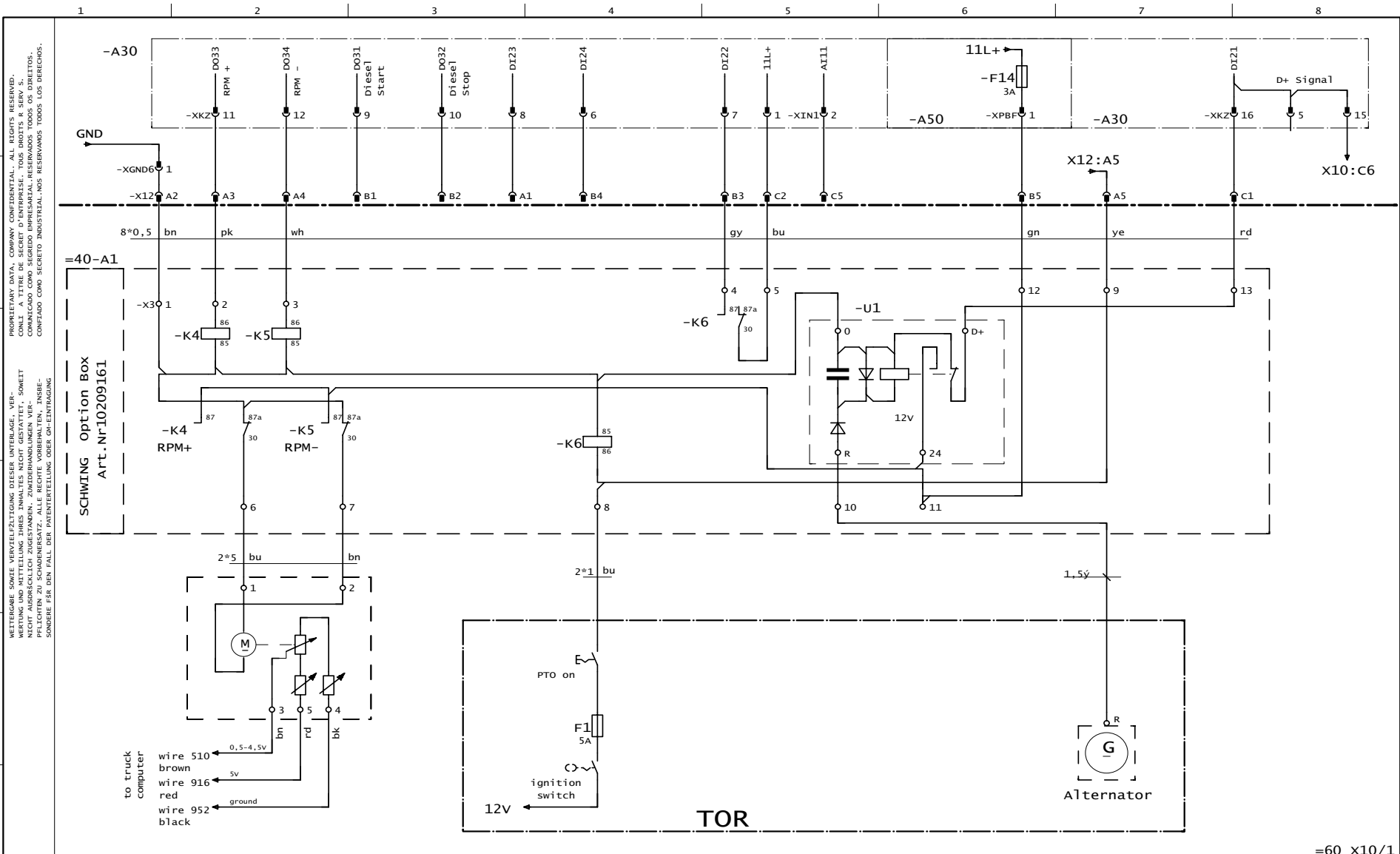

WETTERGABE SOWIE VERWEILZEITUNG DIESER UNTERLAGE, VER- PROPRIETARY DATA, COMPANY CONFIDENTIAL. ALL RIGHTS RESERVED.
 NICHT AUSDRÜCKLICH ZUGESTANDEN. ZUMERHANDLUNGEN VER- COMMUNICADO COMO SEGREDO EMPRESARIAL RESERVADOS TODOS OS DIREITOS.
 PFLICHTEN ZU SCHADENSERSATZ. ALLE RECHTE VORBEHALTEN. INSE- CONFIDADO COMO SEGRETO INDUSTRIAL. NOS RESERVAMOS TODOS LOS DERECHOS.
 SONDERE FÜR DEN FALL DER PATENTBEWEISUNG ODER GEH-

Zustand		Znderung		Datum	Name	Norm	urspr. / Ers. f. / Ers. d.	SCHWING truck interface TOR-EDC		ZEICH.NR.	=50
				22.11.2006	B.Freitag					ART.NR.	10304919
										PROJEKT :	SHE\007\SCW\KVM-UEC\S52\EA\10304919
										B1.	2
											2 B1

=60_X10/1

1 2 3 4 5 6 7 8																			
Kabelkennzeichen Cable designation	Typ, Aderzahl, Querschnitt Type, core number, cross sec.					Ziel/Destination Betriebsm.-Kennz./ item des.	Level	Klemme/Terminal		Reihenkl.-Typ/Line-up type	Leitungs-Typ/Type of wiring								
1	7*1 konvektionierte Leitung																		
2																			
3																			
4																			
5																			
6																			
7																			
8																			
9																			
10																			
11																			
12																			
13																			
14																			
15																			
Anschlußstelle A / Termination A Ziel / Destination Betriebsmittel-Kennzeichen / Item designation							Anschlußleiste Terminal strip X14			Anschlußstelle B / Termination B Ziel / Destination Betriebsmittel-Kennzeichen / Item designation									
							Verbindung Link			K1.Nr. term.-No.									
1	2	3	4	5	6	7	8	9	10	11	12	13	14	15		A1	GND		
																A2			
																A3			
																A4			
																A5			
																A6	GND		
																A7			
																A8			
																A9			
																A10			
																A11			
																A12	GND		
																B1	GND		
																B2			
																B3			
																B4			
																B5			
																B6			
																B7	GND		
																B8			
																B9			
																B10			
																B11			
																B12	GND		
																C1	GND		
																C2			
																C3			
																C4			
																C5			
																C6			
Schirmschiene /Screen bus N-Schiene /N-bus PE-PEN-Schiene /PE-PEN-bus Belegte Adern insgesamt/Used cores total Fortsetzung siehe Blatt/continued on sheet																			
=30-M1:-																			
rd/bk																			
=30-M1:+																			
2																			
=60_X15/1																			
Datum 06.09.2006 Bearb. B.Freitag Gepr.						E-Plan S52X (12V) + EAS (USA Mark1)						SCHWING plug -X14			ZEICH.NR. =60_X14 +				
Zustand, Änderung Datum Name Norm						Urspr. / Ers. f. / Ers. d.						ART.NR. 10304919			PROJEKT : SHE\007\SCW\KVM-UEC\S52\EA\10304919			Bl. 1 1 Bl.	

A

B

C

D

E

F

PROPRIETARY DATA, COMPANY CONFIDENTIAL. ALL RIGHTS RESERVED.
 INFORMACIÓN PROPRIETARIA DE LA EMPRESA. CONFIDENCIAL. RESERVADOS TODOS LOS DERECHOS.
 COMUNICADO COMO SEGREDO EMPRESARIAL. RESERVADOS TODOS OS DIREITOS.
 CONFIDADO COMO SEGREDO INDUSTRIAL. NOS RESERVAMOS TODOS LOS DERECHOS.

WETTERUNG SOMIT VERWELTZUNG DIESEr UNTERLAGE, VIEr
 WECHSELN DIESER UNTERLAGE, VIEr SOMIT
 NICHt AUSDRÜCKLICH ZUGESTANDEn. ZÄNDERHANDLUNGEN VER-
 PFLICHTEN ZU SCHARNSATZ. ALLE RECHTE VORBEHALTEN. INSBE-
 SONDERE FÜR DEN FALL DER PATEMTERTEILUNG ODER GÄNTERFÄHIGUNG

	1		2		3		4		5		6		7		8				
	Kabelkennzeichen Cable designation		Typ, Aderzahl, Querschnitt Type, core number, cross sec.		Ziel/Destination Betriebsm.-Kennz./ item des.		Level		Klemme/Terminal		Reihenkl.-Typ/Line-up type		Leitungs-Typ/Type of wiring						
A	1																		
	2																		
	3																		
	4																		
	5																		
	6																		
	7																		
	8																		
	9																		
	10																		
	11																		
	12																		
	13																		
	14																		
	15																		
B	Anschlußstelle A / Termination A Ziel / Destination Betriebsmittel-Kennzeichen / Item designation															Anschlußleiste Terminal strip -X18		Anschlußstelle B / Termination B Ziel / Destination Betriebsmittel-Kennzeichen / Item designation	
	1	2	3	4	5	6	7	8	9	10	11	12	13	14	15	Verbindung Link	K1.Nr. term.-No.		
C	gn																1		
	bn																2		
																	3		
																	4		
																	5		
																	6	GND	
																	7		
																	8	GND	
																	9		
																	10		
																	11		
																	12		
																	13	-X18:25	
																	14	-X18:2	
																	15		
																	16		
																	17		
																	18		
																	19		
																	20		
																	21		
																	22	-X18:58	
																	23		
																	24		
																	25	-X18:13	
																	26	-X15:B4	
																	27		
																	28		
																	29		
																	30		
																	31		
																	32		
																	33		
																	34	-X18:46	
																	35		
																	36		
																	37	-X18:49	
																	38		
																	39		
																	40		
D																			
E																			
F																			

Datum 06.09.2006				E-Plan S52SX (12V)				terminal board		ZEICH.NR. =60_X18	
Bearb. B.Freitag				+ EAS (USA Mark1)				SCHWING		+	
Gepr.				Urspr. / Ers. f. / Ers. d.				-X18		ART.NR. 10304919	
Zustand, Änderung				Datum Name Norm				PROJEKT : SHE\007\SCW\KVM-UEC\S52\EA\10304919		Bl. 1	
										2 Bl.	

PROPRIETARY DATA, COMPANY CONFIDENTIAL. ALL RIGHTS RESERVED.
 CONFIDENCIAL DADOS DE PROPRIEDADE DA EMPRESA. TODOS OS DIREITOS
 COMARCIAIS E PATENTARIAS SÃO RESERVADOS. TODOS OS DIREITOS
 DE PATENTE E PROPRIEDADE INDUSTRIAL SÃO RESERVADOS. TODOS LOS DERECHOS,
 PATENTARIOS Y DE DISEÑO INDUSTRIAL, SE RESERVA. TODOS LOS DERECHOS,
 PATENTARIOS Y DE DISEÑO INDUSTRIAL, SE RESERVA.

electro panel

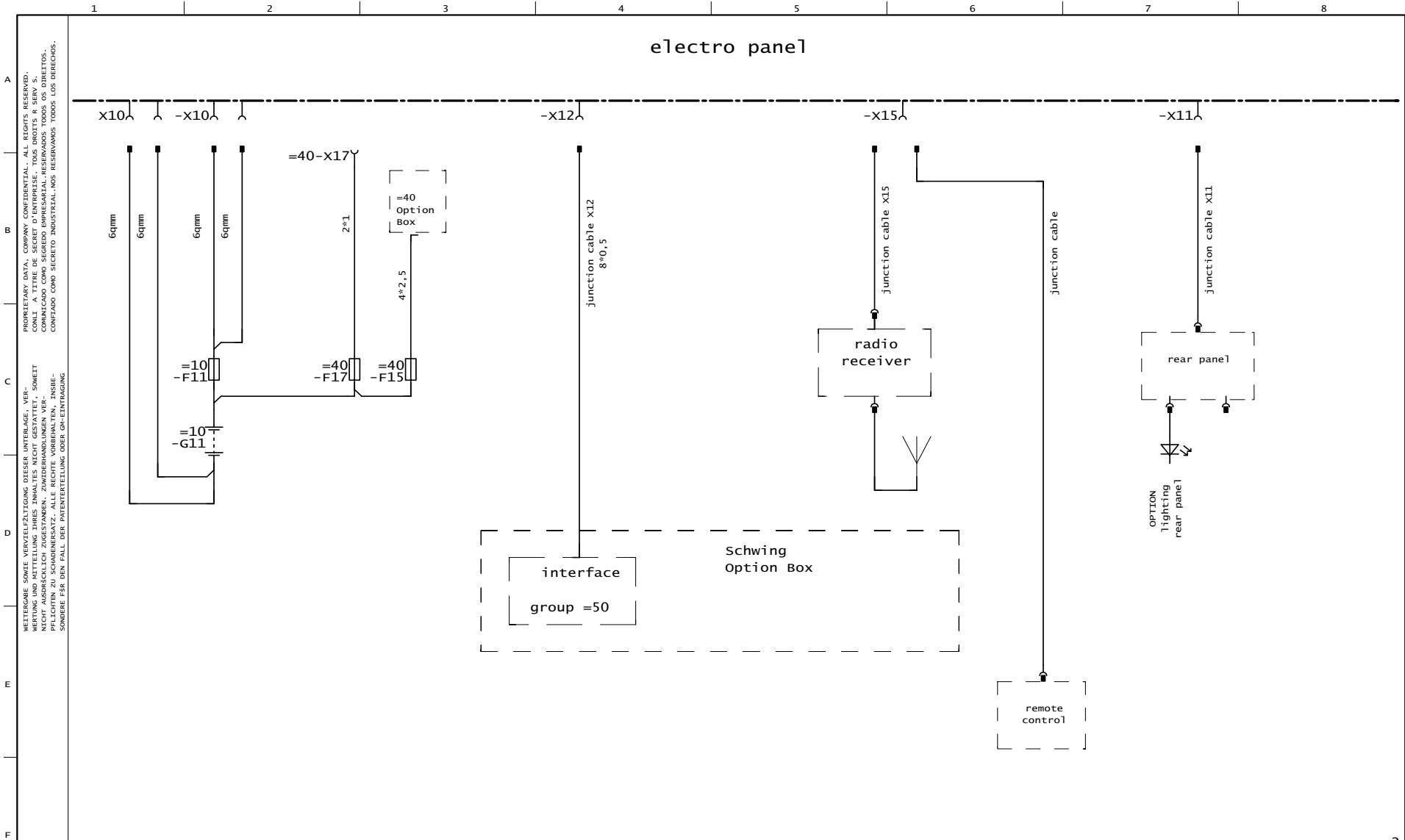

WETTERGABE SOWIE VERWEILZEITUNG DIESER UNTERLAGE, VER-
 PROPRIETARY DATA, COMPANY CONFIDENTIAL. ALL RIGHTS RESERVED.
 PROPRIETARIO DE DATOS, CONFIDENCIAL. TODOS LOS DERECHOS RESER-
 VADOS. COMUNICADO COMO SEGREDO EMPRESARIAL. RESERVADOS TODOS OS DIREITOS.
 CONFIDADO COMO SEGRETO INDUSTRIAL. NOS RESERVAMOS TODOS LOS DERECHOS.

				Datum	19.10.2006	E-Plan S52SX (12V) + EAS (USA Mark1)	SCHWING	line diagram	ZEICH.NR.	=70	
				Bearb.	B.Freitag						+
Zustand	Znderung	Datum	Name	Gepr.		Urspr. / Ers. f. / Ers. d.				ART.NR.	PROJEKT :
								10304919	SHE\007\SCW\KVM-UEC\S52\EA\10304919	5 B1	

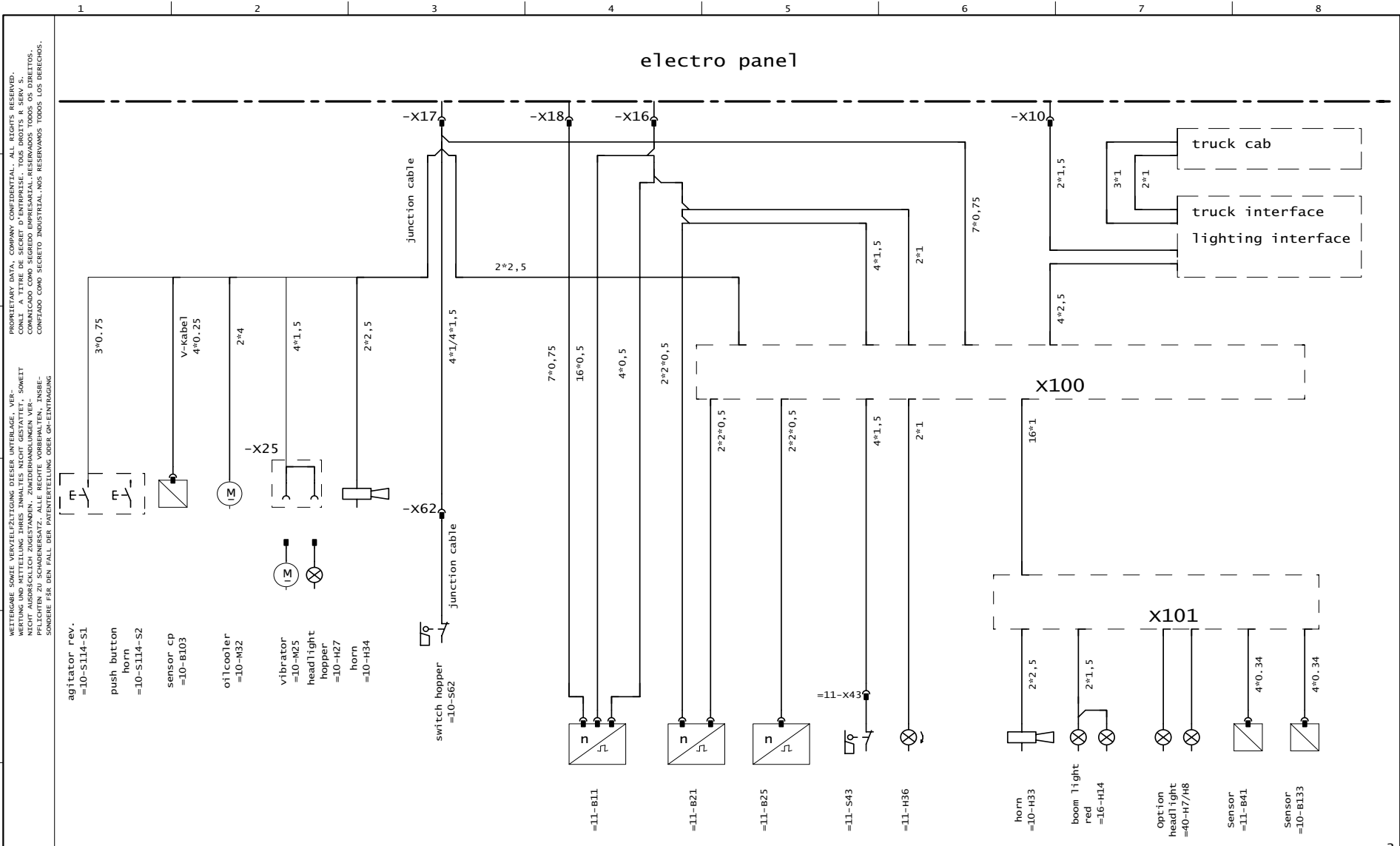

Zustand	Znderung	Datum	Name	Norm
		26.10.2006	B.Freitag	

E-Plan S52SX (12V)
+ EAS (USA Mark1)

Urspr. / Ers. f. / Ers. d.



line diagram

ZEICH.NR.	=70	
ART.NR.	PROJEKT :	B1. 2
10304919	SHE\007\SCW\KVM-UEC\S52\EA\10304919	5 B1

PROPRIETARY DATA, COMPANY CONFIDENTIAL. ALL RIGHTS RESERVED.
WÄHRUNG, VERWELTUNG DIESER UNTERLAGE, VER-
WENDEUNG ODER VERBREITUNG VON DIESER UNTERLAGE
KOMMUNIZADO COMO SEGREDO EMPRESARIAL. RESERVADOS TODOS OS DIREITOS.
CONFIDADO COMO SEGRETO INDUSTRIAL. NOS RESERVAMOS TODOS LOS DERECHOS.

WETTERGABE SOWIE VERWEIÖZUNGEN DIESER UNTERLAGE, VER-
WENDEUNG ODER VERBREITUNG VON DIESER UNTERLAGE
KOMMUNIZADO COMO SEGREDO EMPRESARIAL. RESERVADOS TODOS OS DIREITOS.
CONFIDADO COMO SEGRETO INDUSTRIAL. NOS RESERVAMOS TODOS LOS DERECHOS.

agitator rev.
=10-S114-S1
push button
horn
=10-S114-S2
sensor cp
=10-B103
oil cooler
=10-M32
vibrator
=10-M25
head light
hopper
=10-H27
horn
=10-H34
switch hopper
=10-S62

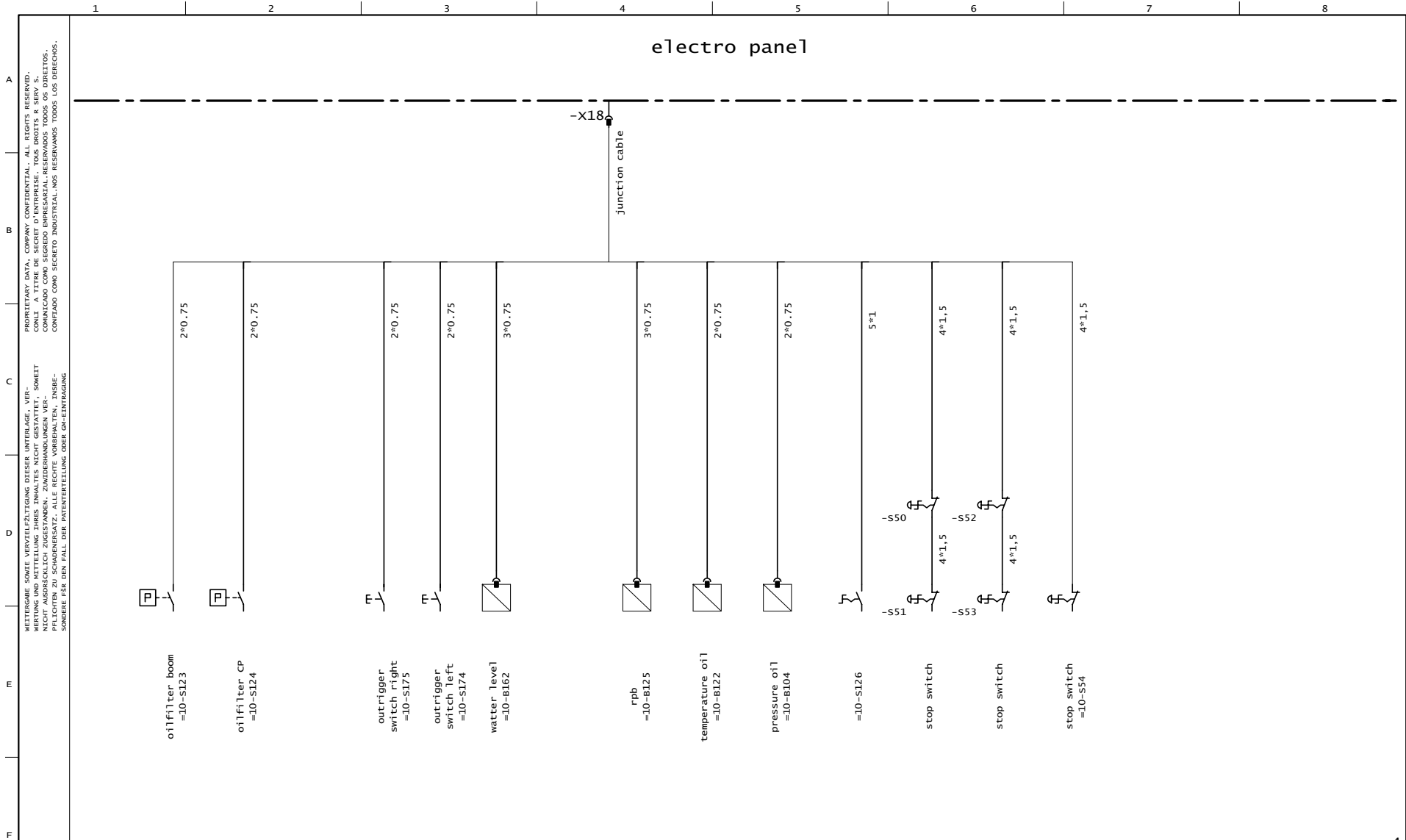

Zustand		Znderung	Datum	Name	Norm	Urspr. / Ers. f. / Ers. d.	SCHWING line diagram	ZEICH.-NR.		=70	
								ART.-NR.		10304919	
								PROJEKT :		SHE\007\SCW\KVM-UEC\S52\EA\10304919	
									B1.	3	
										5 B1	

F
E
D
C
B
A

1 2 3 4 5 6 7 8

WETTERGABE SOWIE VERWEILZEITUNG DIESER UNTERLAGE, VER-
 PROPRIETARY DATA, COMPANY CONFIDENTIAL. ALL RIGHTS RESERVED.
 NICHT AUSDRÜCKLICH ZUGESTANDEN. ZWISCHENHANDLUNGEN VER-
 COMUNICADO COMO SEGREDO EMPRESARIAL RESERVADOS TODOS OS DIREITOS.
 CONFIDADO COMO SEGRETO INDUSTRIAL. NOS RESERVAMOS TODOS LOS DERECHOS.

WETTERGABE SOWIE VERWEILZEITUNG DIESER UNTERLAGE, VER-
 PROPRIETARY DATA, COMPANY CONFIDENTIAL. ALL RIGHTS RESERVED.
 NICHT AUSDRÜCKLICH ZUGESTANDEN. ZWISCHENHANDLUNGEN VER-
 COMUNICADO COMO SEGREDO EMPRESARIAL RESERVADOS TODOS OS DIREITOS.
 CONFIDADO COMO SEGRETO INDUSTRIAL. NOS RESERVAMOS TODOS LOS DERECHOS.

electro panel

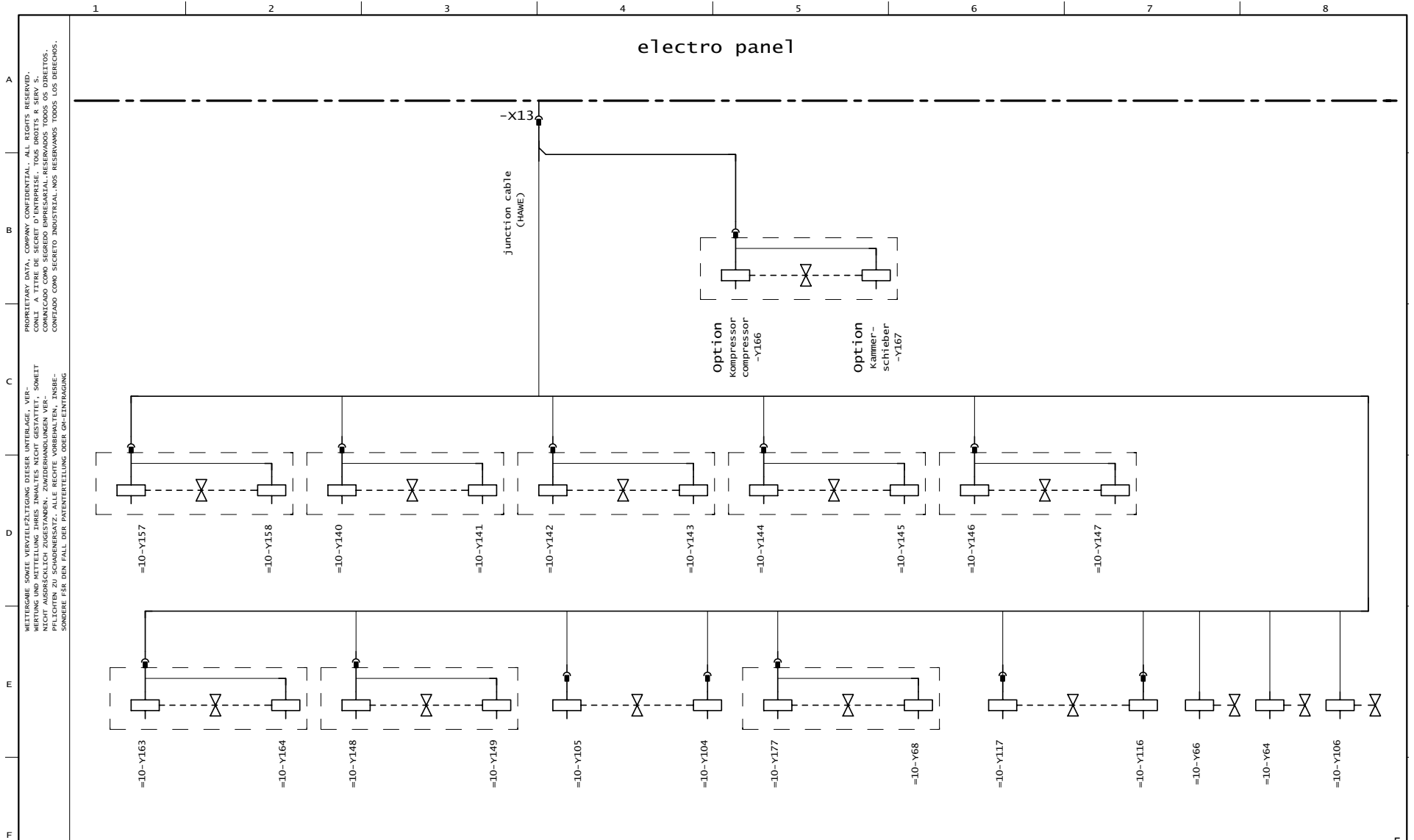

PROPRIETARY DATA, COMPANY CONFIDENTIAL. ALL RIGHTS RESERVED.
 INFORMACION CONFIDENTIAL DE LA EMPRESA. SE RESERVA TODOS LOS DERECHOS.
 COMUNICADO COMO SEGREDO EMPRESARIAL. RESERVADOS TODOS OS DIREITOS.
 CONFIDADO COMO SEGRETO INDUSTRIAL. NOS RESERVAMOS TODOS LOS DERECHOS.

WERTUNG SOWIE VERWEILZEITUNG DIESER UNTERLAGE, VER-
 WENIGSTENS FÜR DIE DURCHGEFÜHRTE ARBEIT, SONST
 NICHT AUSDRÜCKLICH ZUGESTAN- ZUNDRHANDLUNGEN VER-
 PFLICHTEN ZU SCHADENSATZ. ALLE RECHTE VORBEHALTEN, INSBE-
 SONDERE FÜR DEN FALL DER PATENTVERTEILUNG ODER OH-ENTFRAGUNG

Zustand		Znderung	Datum	Name	Norm	Urspr. / Ers. f. / Ers. d.	SCHWING line diagram	ZEICH. NR.	=70
			Datum	07.09.2006	E-Plan S52SX (12V)			ART. NR.	10304919
			Bearb.	B.Freitag					B1. 4
			Gepr.						5 B1

electro panel

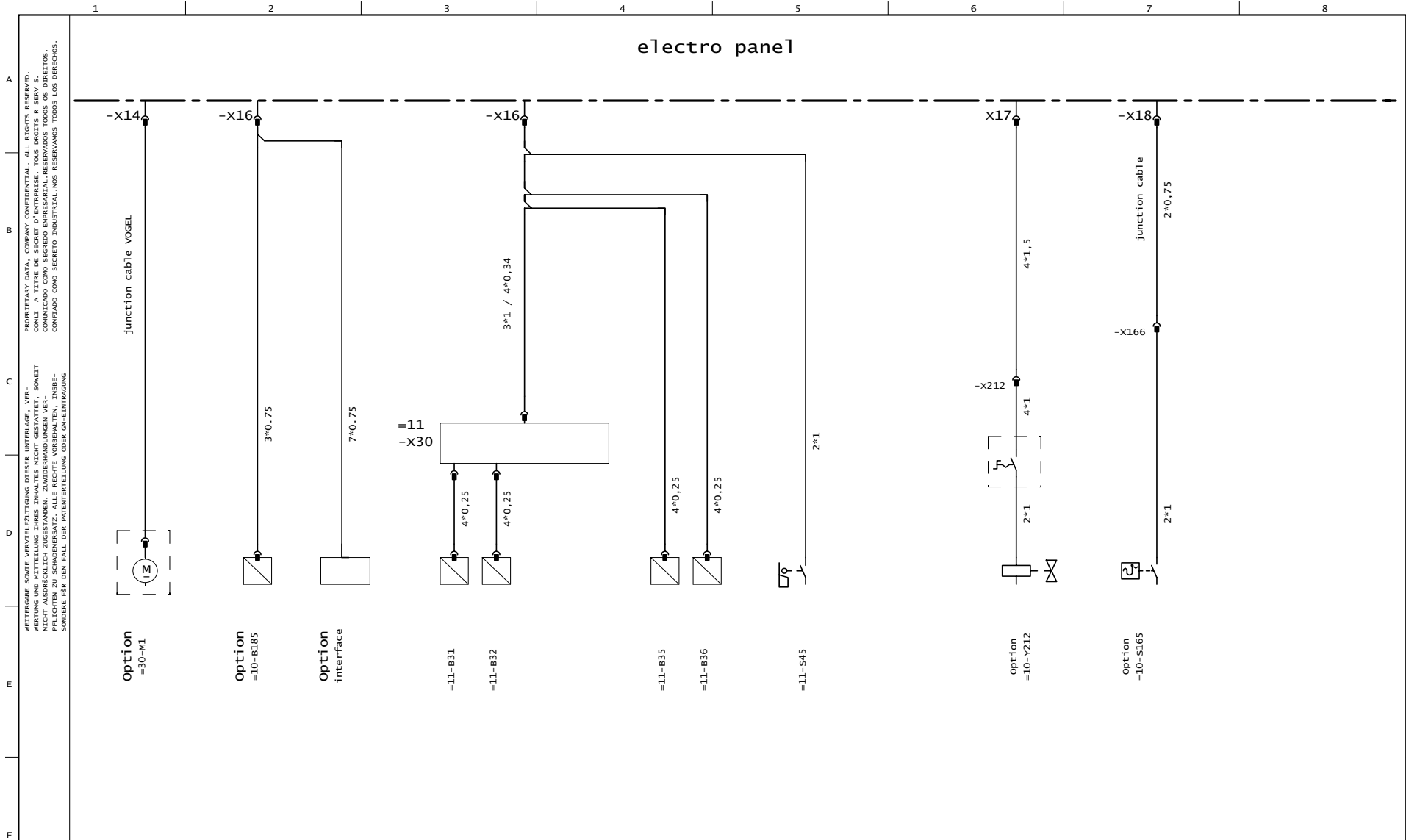

Zustand		Znderung		Datum		Name		Norm		Urspr. / Ers. f. / Ers. d.		ZEICH.-NR.		=70			
				26.10.2006		E-Plan S52SX (12V)						line diagram		+			
				B.Freitag		+ EAS (USA Mark1)						ART.-NR.		PROJEKT :		B1. 5	
												10304919		SHE\007\SCW\KVM-UEC\S52\EA\10304919		5 B1.	

WETTERGABE SOWIE VERWEIHLZUNGEN DIESER UNTERLAGE, VER-
 PROPRIETARY DATA, COMPANY CONFIDENTIAL, ALL RIGHTS RESERVED.
 NICHT AUSDRÜCKLICH ZUGESTANDEN. ZUMBEHANDLUNGEN VER-
 KOMUNICADO COMO SEGREDO EMPRESARIAL. RESERVADOS TODOS OS DIREITOS.
 CONFIDADO COMO SEGRETO INDUSTRIAL. NOS RESERVAMOS TODOS LOS DERECHOS.
 SONDERE FÜR DEN FALL DER PATENTVERTEILUNG ODER GHE-ENTFRAGUNG