

# BIZTONSÁGI KÉZIKÖNYV

**04.02.2014**

A kiadás dátuma

**2093961\_04\_hu**

Megrendelési szám



**Kiadó** Joseph Vögele AG  
Joseph-Vögele-Straße 1  
67075 Ludwigshafen  
Germany  
Telefon: + 49 (0) 6 21/81 05 – 0  
Webhely: <http://www.voegele.info>

**Illusztrációk** Atelier Pulido  
Webhely: <http://www.pulido.de>

**A dokumentum száma** 2093961\_04\_hu  
Az eredeti biztonsági kézikönyv fordítása

**Első kiadás dátuma** 14.08.2007

**Változtatás dátuma** 04.02.2014

**Copyright** © Joseph Vögele AG 2014

Ezt a dokumentációt, minden egyes részét beleértve, szerzői jogok védik. A szerzői jogokra vonatkozó törvény szűk határain kívüli bármiféle értékesítése, ill. módosítása a VÖGELE AG jóváhagyása nélkül tilos és büntethető.

Ez különösen a sokszorosításokra, a fordításokra, a mikrofilmre vitelére, valamint az elektronikus rendszerekben való tárolására és feldolgozására vonatkozik.

# TARTALOMJEGYZÉK

<b>1</b>	<b>Előszó.....</b>	<b>5</b>
1.00	Általános.....	5
1.01	Rendeltetésszerű használat.....	6
1.02	Önhatalmú átépítések tilalma.....	6
1.03	Jogi tudnivalók.....	7
1.04	Egy szó az Olvasónak.....	7
1.05	Biztonsági berendezések.....	8
1.06	Személyi minősítés.....	10
1.07	Biztonsági táblák.....	11
<b>2</b>	<b>Az építkezés helyszínének biztosítása.....</b>	<b>15</b>
2.00	Általános.....	15
2.01	Éjszakai építkezési hely.....	15
<b>3</b>	<b>Helyszíni szervezési intézkedések.....</b>	<b>16</b>
3.00	Veszélytartományok.....	16
3.01	Feladatmegosztás a géppel való munkavégzéskor.....	17
<b>4</b>	<b>Személyes védőfelszerelés.....</b>	<b>19</b>
4.00	Általános.....	19
4.01	Munkavégzés forró keverékkel/bitumen-emulzióval.....	19
4.02	Elsősegély-nyújtási intézkedések.....	20
<b>5</b>	<b>A mindennapi használat előtt.....</b>	<b>21</b>
5.00	Általános.....	21
5.01	Átszerelés.....	21
5.02	Szemrevételezéses ellenőrzés.....	23
5.03	Világítás.....	25
5.04	Tükör és kamerák.....	25
5.05	Tankolás.....	26
5.06	Tankolás tartálykocsikból.....	27
5.07	A motor indítása.....	27
5.08	Indítási segítség.....	27
<b>6</b>	<b>Üzembevétel.....</b>	<b>29</b>
6.00	Általános.....	29

6.01	Fel- és leszálláskor.....	29
6.02	Indítás után.....	31
<b>7</b>	<b>Munkavégzés.....</b>	<b>32</b>
7.00	Általános munkavégzési tudnivalók.....	32
7.01	Munkaterület.....	35
7.02	Munkavégzés elektromos vezetékek közelében.....	36
7.03	Munkavégzés zivatarban.....	37
7.04	Akadályok.....	37
<b>8</b>	<b>Leállítás.....</b>	<b>39</b>
8.00	Általános.....	39
<b>9</b>	<b>Szállítás.....</b>	<b>41</b>
9.00	Szállítási menet.....	41
9.01	Felrakás.....	42
9.02	A gép lerakása.....	44
<b>10</b>	<b>Karbantartás.....</b>	<b>45</b>
10.00	Általános.....	45
10.01	Folyadékok.....	47
10.02	Nyomásrendszerek, szűrők.....	48
10.03	Tisztítás.....	50
10.04	Szíjhajtások és ventilátorok.....	52
10.05	Akkumulátor.....	52
10.06	Levegővel töltött abroncsok.....	53
10.07	Tömörgumis és elasztikus abroncsok és láncok.....	53
10.08	Elektromos berendezés.....	54
10.09	Nagynyomású tisztító.....	54

# 1 ELŐSZÓ

## 1.00 Általános



1001

Ezt a biztonsági kézikönyvet minden olyan személynek el kell olvasnia, és a benne leírtakat meg kell értenie, valamint alkalmaznia kell, aki kezeli a gépet, továbbá szerelési, karbantartási vagy bármely más hasonló munkálatokat végez a gépen.

A géptől, az alkalmazási hely körülményeitől vagy a karbantartástól függően további intézkedésekre is szükség lehet.

A gép kezelése során a balesetek többsége azért következik be, mert nem tartják be az alapvető biztonsági és elővigyázatossági előírásokat. A lehetséges veszélyek időben történő felismerésével a balesetek többsége gyakran elkerülhető.

A gép szakszerűtlen üzembevétele vagy kezelése veszélyekkel jár, és testi – bizonyos körülmények között – akár halált okozó sérüléseket is okozhat!

A VÖGELE-gép kezelésével és karbantartásával kizárólag azokat szabad megbízni, akik ismerik a gépet, akiket betanítottak a kezelésre és a géppel való bánásmódra vonatkozóan, és akik elolvasták és megértették az üzemeltetési útmutatót és a biztonsági kézikönyvet.



1002

Alkohol, gyógyszer vagy kábítószer hatása alatt álló személyek számára tilos a gép kezelése, karbantartása vagy javítása!

Ebben a biztonsági kézikönyvben a biztonságra vonatkozó figyelmeztető utasítások szerepelnek, mint pl. VESZÉLY, FIGYELMEZTETÉS és VIGYÁZAT, amelyeket feltétlenül be kell tartani.



Ez a jel akkor használatos, ha az adott utasítások betartása a gép gazdasági használata szempontjából jelentőséggel bír.

### **▲ VESZÉLY**

Közvetlenül fenyegető veszélyre utal. A veszély figyelmen kívül hagyása halállal vagy a legsúlyosabb sérülésekkel jár.

### ▲ FIGYELMEZTETÉS

Potenciálisan veszélyes helyzetre hívja fel a figyelmet. A veszély figyelmen kívül hagyása halállal vagy a legsúlyosabb sérülésekkel járhat.

### ▲ VIGYÁZAT

Potenciálisan veszélyes helyzetre hívja fel a figyelmet. A figyelmen kívül hagyása könnyű sérülésekkel vagy anyagi károkkal járhat.

## 1.01 Rendeltetésszerű használat



1003

A gépet kizárólag ipari célokra, zárt építési helyeken belül szabad használni.

A géppel csak akkor szabad részt venni a közúti közlekedésben, ha a gép el van látva a törvényekben előírt felszereléssel, és az illetékes hatóságtól megkapta ehhez a szükséges engedélyt.

## 1.02 Önhatalmú átépítések tilalma

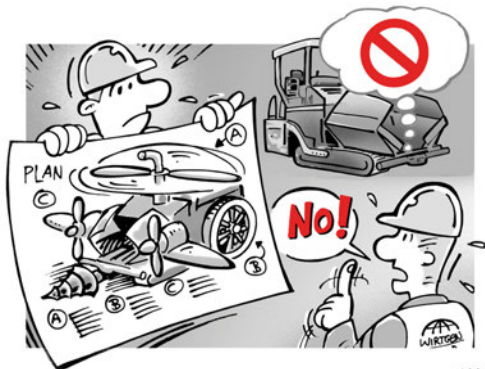

1038

Tilos a gépen önhatalmú átépítéseket és módosításokat végezni.

A nyomáskorlátozó szelepeket és a fojtószelepeket a gyártó cég hozzájárulása nélkül nem szabad elállítani.

A gyártó cég hozzájárulása nélkül tilos kiegészítő részeket hozzáhegeszteni vagy felcsavarozni, és lyukakat sem szabad fúrni.

Mindezek hátrányosan érinthetik az üzembiztonságot!

## 1.03 Jogi tudnivalók



A jelen eredeti biztonsági kézikönyvben szereplő adatokat és ábrákat tilos sokszorosítani és terjeszteni, vagy versenycélokra felhasználni!

A szerzői jogokra vonatkozó törvény szerinti összes jogot kifejezetten fenntartjuk magunknak!

A fordítások a fordítók legjobb tudása szerint készültek. Ugyanakkor a fordítási hibákért és az ezekből származó következményekért nem vállalhatunk felelősséget, még akkor sem, ha magunk végeztük a fordítást, vagy a mi megbízásunkból készült. Bármiféle garanciális és szavatossági igény esetén a jelenben és a jövőben is a német szöveg marad az irányadó.

**Ezt a biztonsági kézikönyvet és az üzemeltetési útmutatót mindig a géppel együtt tovább kell adni!**

## 1.04 Egy szó az Olvasónak

Ez a biztonsági kézikönyv néhány olyan alapvető szituációt mutat be, amelyek a gép üzemeltetése és karbantartása közben bekövetkezhetnek, és segíteni kívánja az ilyen szituációk elkerülését.

A jelen biztonsági kézikönyvben található tudnivalók kiegészítik az Ön gépének üzemeltetési útmutatójában található specifikus tudnivalókat.

Az Ön felelőssége, hogy ezt a biztonsági kézikönyvet, valamint az üzemeltetési útmutatót elolvassa, és a benne foglaltakat megértse, mielőtt dolgozni kezdene a géppel.

Ez a biztonsági kézikönyv lépésről lépésre végigvezeti Önt a munkanapján, leírja az alapvető helyzeteket, melyek a normál üzemelés, a szerviz- és karbantartási munkák során fellépnek.

### **▲ VIGYÁZAT**

A géppel való munka megkezdése előtt olvassa el az ebben a biztonsági kézikönyvben és az üzemeltetési útmutatóban leírt tudnivalókat, és tartsa is be azokat!

A gép helytelen indítása vagy üzemeltetése súlyos sérülésekhez vagy halálhoz vezethet.

Ha nem áll(nak) rendelkezésére a gépéhez tartozó üzemeltetési útmutató(k), akkor kérje el azt a munkaadójától vagy az illetékes képviselőtől.



1001

A VÖGELE nem rendelkezik közvetlen befolyással a gép alkalmazására, üzemeltetésére, ellenőrzésére vagy karbantartására. Következésképpen az Ön felelőssége, hogy józan ésszel gondoskodik e területeken a biztonságról.

A gép biztonságos üzemeltetésével kapcsolatban további tudnivalókat a gépen elhelyezett biztonsági figyelmeztető táblákon, a munkaadójának biztonsági programjaiban, a biztonsági előírásokban és a törvényekben talál.

Tartsa a gépen ezt a biztonsági kézikönyvet és az üzemeltetési útmutató(ka)t.

Adja tovább más személyeknek is a biztonsági tudnivalókat.

Gondoljon mindig arra, hogy ÖN a saját biztonságának kulcsa.

A biztonságos munkavégzés nem csupán Ön számára, hanem az építkezési helyen lévő személyek számára is védelmet nyújt.

Legyenek a munkájának szerves részei az ebben a biztonsági kézikönyvben és az üzemeltetési útmutatóban leírt szabályok.

Ha a biztonsági kézikönyvben vagy az üzemeltetési útmutatóban olyan információk találhatók, amelyeket nem ért, vagy hibákat vagy ellentmondásokat talál bennük, forduljon a feletteséhez, **MIELŐTT** elkezdi a gépen vagy a géppel való munkavégzést.

### Legyen figyelmes

Számos tényező okozhat emberi hibákat:

hanyagosság, fáradtság, túlterhelés, gondok, kábítószer, alkohol, hogy csak néhányat említsünk. Egy gépet gyorsan meg lehet javítani, a sérülésnek vagy a halálnak azonban sajnos tartós a hatása.

A saját és mások biztonsága érdekében:

- buzdítsa a kollégáit is a biztonságos munkavégzésre.
- Ismerkedjen meg alaposan a gép és szerelvényeinek funkcióival, viselkedésével, képességeivel és korlátaival.
- Ismerje meg a gépen található biztonsági berendezéseket és utasításokat.

## 1.05 Biztonsági berendezések

Tanulja meg, hogy milyen biztonsági berendezésekkel van felszerelve a gépe, és ügyeljen arra, hogy ezek mindig a helyükön és működőképes állapotban legyenek.

A biztonsági berendezések közé tartoznak pl.:

- a bunker reteszelője
- a pad reteszelése
- a figyelmeztető kürt
- a VÉSZ-KI készülékek
- az ülés reteszelője
- a kezelőpult reteszelője

Az erre vonatkozó részletes információk a gép üzemeltetési útmutatójában található.





0016

Figyeljen arra, hogy a gépen található összes biztonsági matrica/figyelmeztető tábla teljes számban és olvasható állapotban legyen.

Cserélje ki a hiányzó vagy károsodott biztonsági matricákat/figyelmeztető táblákat.

A biztonsági berendezéseket és a biztonsági matricák/figyelmeztető táblák leírása a gép üzemeltetési útmutatójában található.



1001

Vegye figyelembe a közúti közlekedésre vonatkozó nemzeti és/vagy helyi előírásokat.

Ön mint a gép kezelője a géppel kapcsolatos munkák mellett a közlekedésben résztvevő személyként is felelős!

Minden egyes munkakezdés és üzembevétel előtt ellenőrizze a gép üzembiztonságát (közlekedésre alkalmasságát)!

Gondoskodjon arról, hogy a gép mindig csak műszakilag kifogástalan állapotban üzemelhessen.



1015

Ön a gép kezelőjeként jogosult az olyan megbízások visszautasítására, amelyek nem felelnek meg az előírásoknak.

Amennyiben a felettesétől, a VÖGELE munkatársától vagy más utasításra jogosult személytől olyan utasításokat kap, amelyek ellentmondanak az üzemeltetési útmutatónak, a biztonsági kézikönyvnek, a VÖGELE által kiadott egyéb dokumentumoknak vagy a törvényi rendelkezéseknek, akkor minden esetben a nyomtatott utasításokat kell követni.

A gépet csak rendeltetésszerű célra használja.

Ügyeljen arra, hogy az ismétlődő és előírt biztonsági vizsgálatok határidejei mindig betartásra kerüljenek.



1097

Az olyan biztonsági berendezéseket, mint a végálláskapcsolók, sohasem szabad üzemben kívül helyezni, kiiktatni vagy a működésüket megváltoztatni.

Ügyeljen arra, hogy az aszfaltterítő pad biztonsági berendezései a pad üzemeltetési útmutatójában leírtak szerint mindig a helyükön, és működésképes állapotban legyenek.

Munkavégzés közben ne lépjen be a kihúzható padok keretébe.

Ellenőrizze, hogy működőképes állapotban legyenek a figyelmeztető villogók a kihúzható pad állításakor.

Ellenőrizze, hogy kiszélesített elosztócsiga használatakor az elülső csatornalemez legalább olyan széles legyen, mint az elosztócsiga.

## 1.06 Személyi minősítés



Bármiféle tevékenységet csak minősített személy végezhet.

A feljogosított személynek meg kell felelnie az alábbi követelményeknek:

- betöltötte a 18. életévét
- tanult elsősegélynyújtást, és képes is erre
- elolvasta a biztonsági kézikönyvet, és megértette a benne leírtakat
- ismeri a gépre vonatkozó balesetvédelmi előírásokat és biztonsági tudnivalókat, és alkalmazni is tudja ezeket
- olyan testi és lelki képességek birtokában van, amelyek alapján az illetőségi körében feladatokat hajthat végre, és tevékenységeket végezhet a gépen
- az illetőségi körében kiképzést és eligazítást kapott a gépen végzendő feladatokat és tevékenységeket illetően
- az illetőségi körében és a gépen végzendő feladatok és tevékenységek vonatkozásában megértette a műszaki dokumentációt, és képes a leírtak gyakorlatba való átültetésére.

A gép önálló kezelését kizárólag azok a személyek végezhetik, akik kiegészítésképpen:

- betanításban részesültek a gép kezelésére vonatkozóan
- érvényes vezetői engedélyük van közlekedési engedéllyel rendelkező gépekre
- az erre való képességüket igazolni tudják a vállalkozó előtt
- akiktől elvárható, hogy a rájuk bízott feladatokat megbízhatóan elvégzik.

A vállalkozónak/üzemnek ki kell jelölnie az adott személyt a gép kezelésére.

## 1.07 Biztonsági táblák

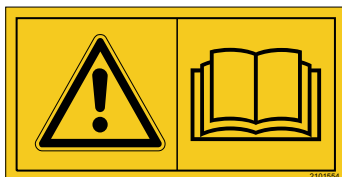
**Dokumentáció**

Olvassa el az üzemeltetési útmutatót és a biztonsági kézikönyvet, mielőtt elkezdené a munkavégzést vagy a karbantartást a gépen. Ennek figyelmen kívül hagyása súlyos sérülésekhez vagy halálhoz vezethet.

**Veszélyes zajszint**

A közelben való tartózkodás hallássérüléshez vezethet. Viseljen személyi védőfelszerelést.

**Leesésveszély**

A leesés súlyos sérülésekhez vagy halálhoz vezethet. Fokozott elővigyázatosság szükséges, ne lépjen fel.

**Zúzódásveszély**

A zúzódási hely súlyos sérüléseket okozhat. Maradjon távol.

**Ellenőrizetlen gépmozgások**

A váratlan gépmozgások súlyos sérülésekhez vagy halálhoz vezethetnek. Ne indítsa el és ne kezelje a gépet a gép mellől a talajról.

**Ellenőrizetlen gépmozgások**

A váratlan gépmozgások súlyos sérülésekhez vagy halálhoz vezethetnek. A gépet kizárólag a vezetőállásról indítsa el és kezelje.

**Nyomás alatt álló tartály**

A berendezés nyomástárolót tartalmaz. A szervizmunkák megkezdése előtt olvassa el az üzemeltetési és karbantartási útmutatót.

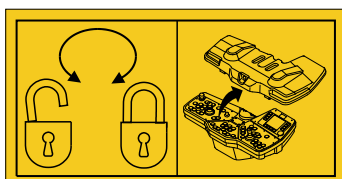
**A motor indítása**

A gép indítása és kezelése előtt távolítsa el a vandalizmus elleni védelmet.

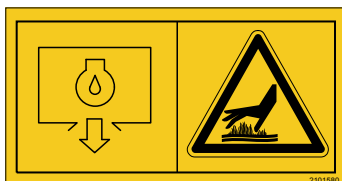

### Égési veszély

A motorolaj és a motor részei nagyon forrók lehetnek, sérülésveszély áll fenn. Maradjon távol. Viseljen személyi védőfelszerelést.



### Égési veszély

A hűtőszert nagyon forró lehet, sérülésveszély áll fenn. Maradjon távol. Viseljen személyi védőfelszerelést.



### Égési veszély

A folyadék nagyon forró lehet, sérülésveszély áll fenn. Maradjon távol. Viseljen személyi védőfelszerelést.



### Veszély forgó alkatrészek miatt

A működő gép esetén súlyos sérülések vagy halál következhet be. Karbantartási munkák előtt állítsa le a motort, és húzza ki a gyújtáskulcsot. Várja meg, amíg a gép összes eleme nyugalmi állapotba kerül.

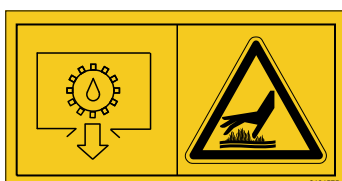

### Égési veszély

Az olaj és a hajtómű részei nagyon forrók lehetnek, sérülésveszély áll fenn. Maradjon távol. Viseljen személyi védőfelszerelést.

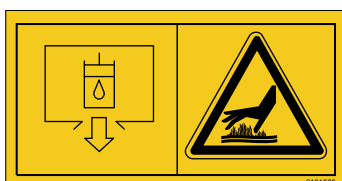

### Égési sérülés veszélye, a hidraulikaolaj leeresztése

Az olaj nagyon forró lehet, sérülésveszély áll fenn. Viseljen személyi védőfelszerelést.



### Robbanásveszély, az akkumulátor körül

Maró folyadék és gázok általi veszélyeztetés. Tartsa távol a nyílt lángot és szikrát. Viseljen személyi védőfelszerelést.



### Veszély forgó alkatrészek miatt

A működő gép esetén súlyos sérülések vagy halál következhet be. A karbantartási munkák előtt állítsa le a motort és húzza ki a gyújtáskulcsot. Várja meg, amíg a gép összes eleme nyugalmi állapotba kerül.

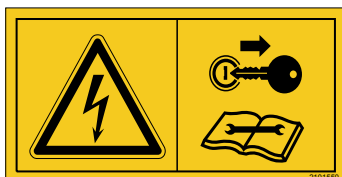

### Veszélyes feszültség

A kábelek és alkatrészek feszültség alatt állnak, súlyos sérülések vagy halál veszélye áll fenn. Karbantartási munkák előtt állítsa le a motort, és húzza ki a gyújtáskulcsot.



### Behúzás veszélye, szabadon futó szíjak vagy láncok

A működő gép esetén súlyos sérülések vagy halál következhet be. Karbantartási munkák előtt állítsa le a motort, és húzza ki a gyújtáskulcsot. Várja meg, amíg a gép összes eleme nyugalmi állapotba kerül.

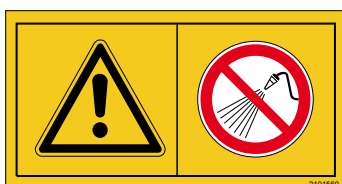

### Veszélyes helyzet

Folyadék hatolhat be a kezelő- és vezérlőegységekbe és személyi sérülésekhez és/vagy a gép károsodásához vezethet. Az alkatrészeket ne permetezze be vízzel.

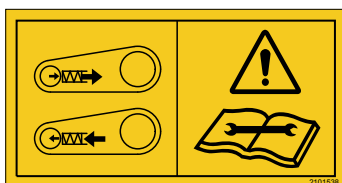

### Veszély a láncfeszítő által

A láncalpas futóművek feszítőegységei magas nyomás alatt állnak, és súlyos sérülésekhez vagy halálhoz vezethetnek. Vegye figyelembe az üzemeltetési és karbantartási útmutatót. A munkákat kizárólag szakszeméllyel végeztesse el.



### A vontató berendezésre vonatkozó megjegyzés

A gépmozgások súlyos sérüléshez vagy halálhoz vezethetnek. A vontatás előtt olvassa el az üzemeltetési és karbantartási útmutatót.



### Hozzáférés tilalma

A gépkomponensekhez való hozzáférés tilos. A mozgó gépkomponensek súlyos sérüléshez vagy halálhoz vezethetnek. Karbantartási munkák előtt állítsa le a motort, és húzza ki a gyújtáskulcsot. Várja meg, amíg a gép összes eleme nyugalmi állapotba kerül.

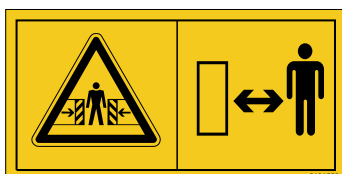

### Zúzódásveszély

A zúzódási hely súlyos sérüléseket vagy halált okozhat. Maradjon távol.



### Égési veszély

A felület nagyon forró lehet. Ne érintse meg a felületet. Maradjon távol.



### BEHÚZÁSI VESZÉLY

A forgó csigák súlyos sérüléshez vagy halálhoz vezethetnek. Maradjon távol.

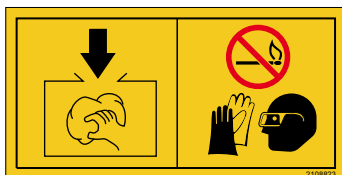

### Tűzveszély

Az oldószerek és a gőzei tűzveszélyesek, és az egészségre is károsak. Tartsa távol a nyílt lángot és szikrát. Viseljen személyes védőfelszereléseket.



### Veszélyes helyzet

Az ezen a területen való tartózkodás súlyos sérülésekhez vagy halálhoz vezethet. Maradjon távol.



### Hozzáférés tilalma

A gépkomponensekhez való hozzáférés tilos. A mozgó gépkomponensek súlyos sérülést okozhatnak. Maradjon távol.

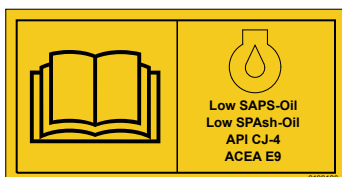

### Motorolaj COM IIIB / Tier 4i

Kizárólag előírt motorolajat használjon. Vegye figyelembe az üzemeltetési és karbantartási útmutatót.

## 2 AZ ÉPÍTKEZÉS HELYSZÍNÉNEK BIZTOSÍTÁSA

### 2.00 Általános



1003

A gép munkaterületét a közúti közlekedéstől vagy a használt pályaátkelőktől elkerítve kell tartani!

Vegye figyelembe a nemzeti és/vagy helyi előírásokat.

Ellenőrizze a munkaterületet a be- és a kijáratúton, figyeljen a szegélykövekre, a járdákra és a felhajtókra.

Távolítsa el az útpályáról és a gép munkaterületéről az akadályokat.



1004

A gép használatba vétele előtt és munka közben is győződjön meg arról, hogy senki sincs a gép veszélytartományában!

Kürtjelzéssel és/vagy más módon figyelmeztessen mindenkit a gép környékén, mielőtt elindítaná a motort vagy járna a géppel.

Tartsa távol az illetékteleneket a géptől és a munkaterétől.

### 2.01 Éjszakai építkezési hely



1107

Az éjszakai munkavégzés eltér a nappali munkavégzéstől. Legyen figyelmes, és figyeljen azokra is, akik az építkezés helyén tartózkodnak, vagy éppen áthaladnak rajta. Ők talán kevésbé figyelmesek.

Gondoskodjon arról, hogy mindig jól láthatóak legyenek a kezelőeszközök és az ellenőrző műszerek.

Hordjon mindig fényvisszaverő védőruházatot. Ez főként a gép összes kezelőjére és az éjszakai helyszínen dolgozó csapatra vonatkozik.



1110

Gondoskodjon a munkaterület jó megvilágításáról, és tartsa be az összes nemzeti és helyi rendelkezést.

A nemzeti és a helyi rendelkezések szerint gondoskodjon figyelmeztető fényekről (jelzőlámpák, villogó vagy körbeforgó lámpák).

Tervezze meg alaposan az építkezési helyszínt. Ismertesse meg a résztvevőkkel az építkezés helyszínének tervét, és járják be nappal is a munkaterületet.

Az építkezés megkezdése előtt jelölje meg fényvisszaverő anyaggal az akadályokat.

## 3 HELYSZÍNI SZERVEZÉSI INTÉZKEDÉSEK



1005

Az építkezés helyszínének specifikus adottságaitól függően dolgozzon ki biztonságos munkamódszereket, és gondoskodjon ezek betartásáról.

Gondoskodjon arról, hogy mindenki kapjon eligazítást

- az építkezési hely sajátosságairól
- az építkezési helyre vonatkozó specifikus munkamódszerekről, és
- a vonatkozó utasításokat be is tartsák.

Gondoskodjon arról, hogy a gép kezelőjét a gép vezetésekor olyan irányító személy irányítsa, aki akadálytalanul be tudja látni a mozgási területet.



0006

### Legyen figyelmes!

Tudja meg, hogy hol kaphat elsősegélyt.

Tanulja meg, hogy miként nyújthat elsősegélyt, és hogyan kell használni a tűzoltó készülékeket.

### 3.00 Veszélytartományok

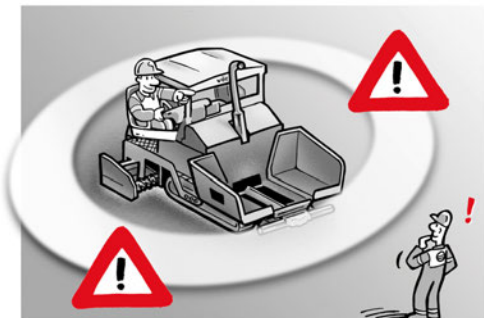

1007

Az útépítő gépeknél a gép típusától függően vannak olyan veszélytartományok, amelyeken belül veszélyeztetve van vagy lehet a biztonság.

E területen a veszélyeztetés elkerülésére nagyobb éberség és józan ész szükséges. Ez megköveteli, hogy a kezelő és az összes többi személy fokozott figyelemmel figyelje a munkákat.

A gép veszélyzónájában tilos személyeknek tartózkodniuk.

Veszélytartomány minden olyan, a gép előtt, mellett, felett és alatt lévő tartomány, amelyet a gép kezelője nem tud belátni, továbbá szállítószalagok, szállítócsigák, bunkerfalak, lenyomó gerendák, elosztócsigák, bedolgozó padok és más géprészek mozgásterületei, valamint a közvetlenül a kerekek vagy a futóművek előtti vagy mögötti területek.

A gép használatától vagy az adott tevékenységtől (pl. karbantartási munkálatok) függően további veszélytartományok is előfordulhatnak vagy keletkezhetnek.



### 3.01 Feladatmegosztás a géppel való munkavégzéskor

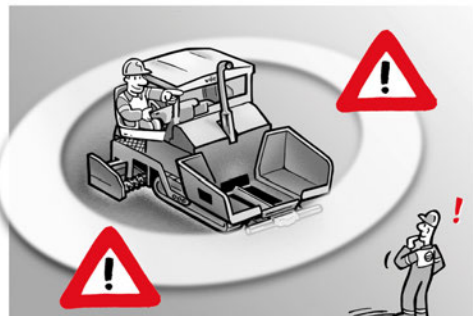

1007

#### ▲ FIGYELMEZTETÉS

##### GÁZOLÁS VESZÉLYE!

A mozgó gépek súlyos vagy halálos sérüléseket okozhatnak!

A gép körül vannak olyan tartományok, amelyeket a kezelője nem vagy csak nagyon rosszul tud belátni.

Állítson fel biztonsági megfigyelőket ezeknek a tartományoknak a megfigyelésére.

Csak akkor dolgozzon a géppel, ha ezek a megfigyelők jelezték, hogy szabad a veszélytartomány.

Ismerje meg a biztonsági megfigyelők jeleit és kézjelzéseit.

Azonnal állítsa le a gépet, ha belépne valaki a veszélytartományba, vagy ha Ön kerülne a géppel mások közelébe.

#### 3.01.01 A gép kezelője



1009

A gép kezelője a vezetőállásból kezeli a gépet, és felelős a gép helyes munkájáért.

#### ▲ VIGYÁZAT

##### ÖVINTÉZKEDÉSEK A GÉP KEZELŐJE SZÁMÁRA!

Csak akkor kezelje a gépet, ha mindenkit láthat a gép tartományában, és ezek a személyek jelezték, hogy szabad a veszélytartomány.

#### ▲ FIGYELMEZTETÉS

##### ÉLETVESZÉLY!

A gép szakszerűtlen üzembevétele és kezelése veszélyes, és testi sérüléseket, bizonyos körülmények között akár halált is okozhat.

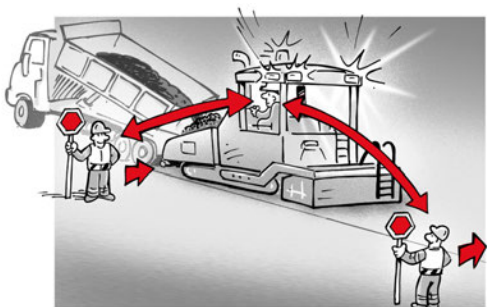

1109

Ügyeljen arra, hogy akadálytalan legyen a látóvonal. Nevezzen ki egy eligazító személyt, ha nem tehető akadálytalan a látóvonal. A fény a tükrökben visszatükröződhet, és "láthatatlan" veszélyt képezhet.

Úgy állítsa be a munkalámpákat, hogy a lehető legkisebb mértékben zavarja a közlekedésben résztvevőket és a dolgozókat.

Minden időben pontosan tudja, hogy hol tartózkodnak a munkatársai. Ha elmegy, tájékoztassa a többieket arról, hogy hová megy.

Figyelmeztessen fáradtságra! Figyeljen a munkatársaira!

Csak a kijelölt munkaterületeken belül tartózkodjon.



1108

Csak a közlekedésnek háttal lévő oldalon szálljon fel és le a gépről.

Éjszaka fokozottan fennáll annak a veszélye, hogy járművek vagy más építőipari készülékek elsodorják vagy elüssék az ott tartózkodó személyeket.

### 3.01.02 A pad kezelője

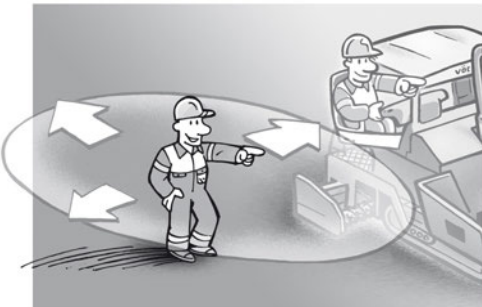

1010

A pad kezelője (kezelői) nem más, mint a gép kezelőjének "kiterjesztett" szeme. Szorosan együttműködik vele, és számára a gép betanításában segítséget nyújthat.

Feladatai közé tartozik a burkolat vastagságának, a gép magasságának és szélességének beállítása, és a bedolgozási művelet ellenőrzése.

Felelős a saját biztonságáért és a gép körüli biztonságért.

#### ▲ FIGYELMEZTETÉS

#### GÁZOLÁS VESZÉLYE/ZÚZÓDÁSVESZÉLY!

A mozgó gépek súlyos vagy halálos sérüléseket okozhatnak!



1098

Tartson megfelelő távolságot a gép előtt, mellett és mögött.

Ügyeljen arra, hogy a pad biztonsági berendezései a helyükön, és működésképes állapotban legyenek. Ügyeljen azokra a figyelmeztető villogókra, amelyeknek a pad kihúzható részeinek állításakor be kell kapcsolniuk.

Tartsa megfelelő távolságban a kezét és a lábát a padtól és más mozgó részekről, amikor a külső vezérlőhelyeken, magasságszabályozókon vagy szenzorokon dolgozik vagy beállítási munkákat végez.

Munka közben mindig a pad mellett tartózkodjon, és sohasem előtte vagy mögötte.

A bedolgozó pad járópallójának megszakítás nélkül a bedolgozás teljes szélességében kell lennie.

Minden olyan esetben, amikor a gép felé közelít, győződjön meg arról, hogy látható a gép kezelője számára.

Csak a gép álló állapotában, a járópallón keresztül menjen a géphez.

### 3.01.03 Óvintézkedések a biztonsági megfigyelők számára

A biztonsági megfigyelőknek

- megfelelő betanítással kell rendelkezniük,
- a gépek és járművek útján kívül kell állniuk,
- és mindig akadálytalanul látniuk kell egymást a kezelővel.

## 4 SZEMÉLYES VÉDŐFELSZERELÉS

### 4.00 Általános



0011

Hordjon figyelemfelhívó ruházatot, biztonsági bakancsot, védősisakot, védőszemüveget, hallásvédő eszközt, biztonsági kesztyűt és minden más olyan biztonsági felszerelést, amelyre az adott munkakörülmények között szükség van!



0012

Szükség esetén hordjon hallásvédő készüléket, mert a zaj szintje meghaladhatja a 80 dB (A) értéket.



0013

Ne viseljen bő ruhát vagy olyan ékszereket, amelyek beakadhatnak a kezelőkarokba vagy a gép egyéb részeibe! Szükség esetén hordjon hajhálót.

### 4.01 Munkavégzés forró keverékkel/bitumen-emulzióval

#### ▲ FIGYELMEZTETÉS

##### ÉGÉSI SÉRÜLÉSEK VESZÉLYE!

A forró keverékkel/bitumenemulzióval végzett munka következménye súlyos sérülés, égés és halál lehet.

A forró keverékből/betonemulzióból eredő sérüléseket megakadályozásához viseljen védőruházatot, és kerülje a bőrrel történő érintkezést.

A forró keverékkel/bitumenemulzióval történő érintkezés elkerüléséhez a következő személyi védőfelszerelési tárgyakat kell használni:



Védősisak nyakvédő szakállal és arcvédő maszkkal (a szemüveg csak a szemet védi)



Hőálló kesztyű ujjakkal a visszahajtásokon keresztül



Biztonsági bakancs



Tűzálló overall a cipők fölé nyúló szárakkal

## 4.02 Elsősegély-nyújtási intézkedések

Bármilyen égési sérülés esetén forduljon orvoshoz, vagy menjen kórházba.

Az építkezés helyszínén azonnal elsősegélyt kell nyújtani.

### 4.02.01 Égési sérülések bitumen/bitumen-emulzió miatt



Ha forró bitumen okozta a balesetet, akkor a sérült testrészt azonnal le kell hűteni, hogy megakadályozhatók legyenek a forróság miatti további károk.

A bőrön keletkező égési helyet legalább 10 percig, a szem esetén legalább 15 percig hideg vízzel le kell öblíteni. Soha ne törölje ki szárazon a szemet.

Nem szabad megkísérelni a bitument a sérült testrészeről eltávolítani.

Csak gyógyászati eszközzel és orvosi felügyelet mellett szabad megpróbálkozni a fixen a bőrhöz tapadt bitumen eltávolításával. A megdermedt bitumen vízhatlan, steril bevonatot alkot, amely megvédi a megégett bőrt a kiszáradástól. Ha eltávolítanák a bitument a sebből, akkor még jobban károsodna a bőr, és további komplikációk léphetnek fel.

## 5 A MINDENNAPI HASZNÁLAT ELŐTT

### 5.00 Általános



1014

#### Legyen éber!

Munkakezdés előtt tájékozódjon az elsősegélynyújtó és a mentőszolgálati helyekről (mentőorvos, tűzoltóság, helikopteres mentés).

Győződjön meg arról, hogy rendelkezésére áll az előírásoknak megfelelő tartalmú mentőszekrény.

Végezze el a naponta esedékes karbantartásokat.

### 5.01 Átszerelés

#### 5.01.01 A bedolgozó pad fel- és átszerelése

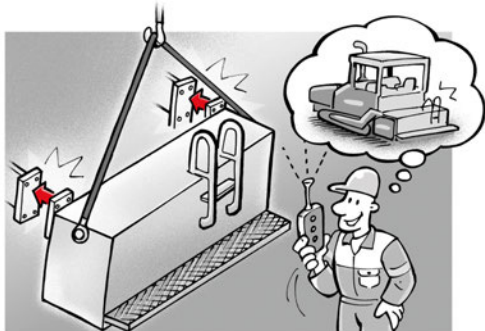

1101

#### ▲ FIGYELMEZTETÉS

#### VESZÉLY SÚLYOS TEHER MIATT!

Ne lépjen vagy álljon lengő teher alá – életveszélyes!

Legyen óvatos a bedolgozó pad süllyesztésekor és emelésekor – zúzdásveszély!

A pad súlyos, akár halálos sérüléseket is okozhat!

Alkalmos emelőeszközöket használjon a nehéz, szélesítő részek és tartozékok szállításához és felszereléséhez.

Viseljen személyi védőfelszerelést. Figyeljen a pad főtartójára. Használjon emelőeszközt.

Biztosítsa elbillenéssel szemben a padot.

Rögzítse a gép magasra állított részeit leeséssel szemben.



1100

A pad és a szélesítők visszaeshetnek, és károsodhatnak. A padon csak meghúzott rögzítőcsavarok mellett mozgassa a szélesítőt.

Sohase lépjen az aszfaltterítő gép és a pad közé.

Az összes csavarkötésnek meg kell felelnie az üzemeltetési útmutatóban, ill. a pótalkatrész-listában leírt specifikációnak. Vegye figyelembe a meghúzási nyomatékokat. A csavarok és anyák nem lehetnek károsodottak, meghajlottak vagy deformálódtak. A sérült vagy deformálódtott csavarokat és anyákat ki kell cserélni.



1104

### ▲ FIGYELMEZTETÉS

#### **VESZÉLY NEHÉZ FELSZERELT RÉSZEGYSÉGEK MIATT!**

A felépítmények, mint pl. a lehúzólemezek és az oldaltalók nehezek!

A leeső nehéz részek komoly sérüléshez vagy halálhoz vezethetnek!

A felépítmények szerelésénél vegye figyelembe az üzemeltetési útmutatót.

Ügyeljen arra, hogy a bedolgozó padok biztonsági berendezései a pad üzemeltetési útmutatójában leírtak szerint mindig a helyükön, és működésképes állapotban legyenek.

## 5.01.02 Az elosztócsiga átszerelése



1102

### ▲ FIGYELMEZTETÉS

#### **VESZÉLY FORGÓ ALKATRÉSZEK KÖVETKEZTÉBEN!**

A forgó alkatrészek súlyos sérüléshez vagy halálhoz vezethetnek!

Győződjön meg arról, hogy az elosztócsigákon végzett munkálatok alatt az összes hajtás ki van kapcsolva.

Állítsa le a meghajtó motort!

Nyomja meg a Vész-Ki kapcsolót!

Viseljen személyi védőfelszerelést.

Alkalmos emelőeszközöket használjon a nehéz, szélesítő részek és tartozékok szállításához és felszereléséhez.

Az összes csavarkötésnek meg kell felelnie az üzemeltetési útmutatóban, ill. a pótalkatrész-listában leírt specifikációnak. Vegye figyelembe a meghúzási nyomatékokat. A csavarok és anyák nem lehetnek károsodottak, meghajlottak vagy deformálódtak.

## 5.01.03 Teendők a védőtető fel- és átszerelésénél

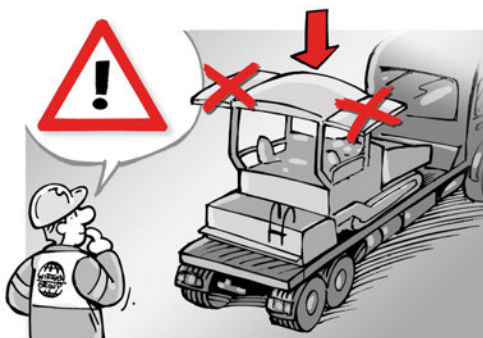

1103

### ▲ VESZÉLY

#### **VESZÉLY SÚLYOS TEHER MIATT!**

Ne lépjen vagy álljon lengő teher alá – életveszélyes!

Sík talajon állítsa le a gépet.

Állítsa le a meghajtó motort!

A védőtető fel- vagy átszerelésekor hordja a személyes védőfelszerelését. A tető keretei súlyosak, és sérüléseket okozhatnak.

A védőtető süllyesztése vagy felállítása közben senki sem tartózkodhat a platformon.

Mindig reteszelve a napellenzőket.

Szállítási menethez mindig tolja be, és reteszelve a napellenzőket.

Ne becsülje túl az erejét, mindig vegye igénybe második személy segítségét.

## 5.02 Szemrevételezéses ellenőrzés



1015

Munkakezdés előtt járja körbe a gépet, ellenőrizze szivárgási helyekre, elállítódott, károsodott, meglazult vagy hiányzó részekre nézve.

Ellenőrizze a gépet optikailag felismerhető hibákra és változásokra nézve, főként a védő- és a biztonsági berendezéseket. Ezeknek előírászerűen rögzítetteknek, hiánytalanoknak és az előírt helyükön kell lenniük.

A meglazult vagy károsodott üzemanyag- és olajvezetékek, a tömítetlen csövek vagy tömlők tüzet vagy más veszélyt okozhatnak, ezért az ilyeneket azonnal meg kell javítani, ill. ki kell cserélni.

Ellenőrizze az összes elektromos vezetékét és dugaszkötetést dörzsölődési helyekre és egyéb károsodásokra nézve. Azonnal szüntesse meg az észlelt hiányosságot.

Győződjön meg arról, hogy az összes szükséges gépelem, mint burkolatok, fedelek, hővédő pajzsok stb. az előírásnak megfelelően fel van helyezve.

Naponta ellenőrizze a kerékanyák szoros illeszkedését.

Ellenőrizze a csapokat, a rugós dugaszokat és a többi biztonsági és kötőelemet a megfelelő felhelyezésük és a kifogástalan állapotuk szempontjából.

Győződjön meg arról, hogy az összes védőfelszerelés és burkolat a helyén van, és működőképesek.



0016

Figyeljen arra, hogy a gépen található összes biztonsági matrica/figyelmeztető tábla teljes számban és olvasható állapotban legyen.

Cserélje ki a hiányzó vagy károsodott biztonsági matricákat/figyelmeztető táblákat.

A biztonsági berendezések és biztonsági matricák/figyelmeztető táblák leírása a gép biztonsági kézikönyvében található.

Vegye figyelembe a közúti közlekedésre vonatkozó nemzeti és/vagy helyi előírásokat.

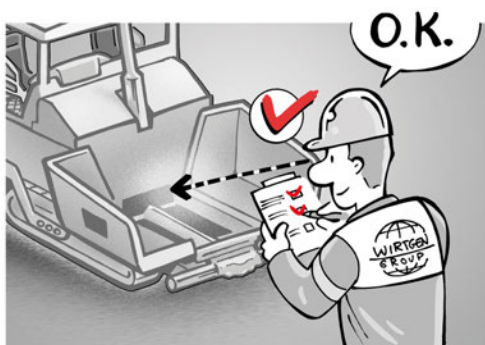

1017

Ellenőrizze a csapokat, a rugós dugaszokat és a többi biztonsági és kötőelemet a megfelelő felhelyezésük és a kifogástalan állapotuk szempontjából.

Naponta ellenőrizze az FI-kapcsolókat, ill. a szigetelés-felügyeletet.



0018

Ellenőrizze a kezelői hely, a feljártok, a korlátok és a járópallók tisztaságát.

Az ezekre a helyekre jutó olaj, zsír, hó, jég vagy iszap miatt megcsúszhat vagy eleshet.

A bedolgozó padok járópallójának a bedolgozás teljes szélességében mindig járhatónak kell lennie!



0019

Ne vigyen magával a gépre éghető folyadékokat nem zárható tartályokban, pl. indítási segédanyagokat, étert vagy üzemanyagot.



0020

Ügyeljen a tartozékok (szerszámok) biztonságos elhelyezésére.

Az előírásoknak megfelelően zárjon le minden tartályt, ládát, ajtót stb.



1021

Távolítsa el az útpályáról és a gép munkaterületéről az akadályokat.

Tisztítsa meg a kerekeket, mielőtt kihajtana az útra!





1022

Fel- és leszálláskor:

- Tisztítsa meg a cipőjét, mielőtt felszállna a gépre.
- Felemelt pad esetén az első lépcső 600 mm-nél magasabban lehet.
- Forduljon arccal a gép felé.
- Tartson biztonságos, három pontos kapcsolatot a feljárók, a lépcsők fokaival és a korláttal.
- Sohase ugorjon a gép elé.
- A gépre történő feljáráskor használja az erre a célra szolgáló feljárókat, platformokat és fogantyúkat.
- Sohase kapaszkodjon a kormánykerékbe vagy más kezelőrészekbe.



1023

Állítsa az összes kezelőszervet KI, 0 vagy SEMLEGES állásba.

Mielőtt dolgozni kezdene a géppel, győződjön meg arról, hogy tudja, miként lehet a gépet vészhelyzetben leállítani.

Ismerje meg a gép előírászerű üzembevételét és kezelését.

Munkakezdés előtt ellenőrizze a kormánymű és a fékek hatását.

### 5.03 Világítás



0024

Ügyeljen arra, hogy a gép az alkalmazási viszonyoknak megfelelően fel legyen szerelve az előírt világító berendezésekkel.

Tisztítsa meg az összes lámpát, és ellenőrizze a működésüket.

Úgy állítsa be az összes fényszórót, hogy ne vakítsák el a többi közlekedő személyt.

### 5.04 Tükör és kamerák



0008

Úgy állítsa be a visszapillantó tükröket, hogy biztonságosan tolathasson a géppel.

Vegye figyelembe, hogy a visszapillantó tükröket személyek vagy akadályok felismerésére szolgáló biztonsági berendezésként nem szabad használni.

A tükrök domború felületén az objektumok a valóságosnál jóval távolabbiaknak látszanak.



0025

Ha a gép kamerával/képernyőrendszerrel van felszerelve, állítsa be a képernyőt úgy, hogy a képet gyorsan felismerhető és tükrözésmentes legyen.

Ezeket a rendszereket kizárólag a meghatározott célra szabad használni, tehát közvetlenül a gép előtt található akadályok felismerésére vagy a munkavégzés eredményének minőségellenőrzésére.

Vegye figyelembe, hogy a kamerát/képernyőrendszert tilos személyek vagy akadályok felismerésére szolgáló biztonsági berendezésként használni.

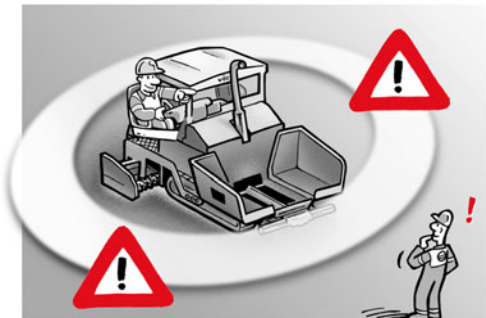

1007

### ▲ FIGYELMEZTETÉS

#### GÁZOLÁS VESZÉLYE!

A mozgó gépek súlyos vagy halálos sérüléseket okozhatnak!

A gép körül vannak olyan tartományok, amelyeket a kezelője nem vagy csak nagyon rosszul tud belátni.

Állítson fel biztonsági megfigyelőket ezeknek a tartományoknak a megfigyelésére.

Csak akkor dolgozzon a géppel, ha ezek a megfigyelők jelezték, hogy szabad a veszélytartomány.

Ismerje meg a biztonsági megfigyelők jeleit és kezeléseit.

Azonnal állítsa le a gépet, ha belépne valaki a veszélytartományba, vagy ha Ön kerülne a géppel mások közelébe.

## 5.05 Tankolás



0027

### ▲ VESZÉLY

#### TŰZVESZÉLY!

Az üzemanyag és a gőzei tűzveszélyesek, és károsak az egészségre!

Csak kielégítően szellőztetett helyiségekben vagy a szabadban tankoljon!

Tankoláskor állítsa le a motort és a kiegészítő fűtéseket.

Ne használjon nyílt lángot a tankoláskor.

Sohase töltse túl az üzemanyagtankot vagy a tartalékedényeket.

Törölje le a kifolyt üzemanyagot és olajat.

Ne dohányozzon!

Ne lélegezze be a gőzöket.

Tartsa készenlétben a tűzoltó készüléket.

## 5.06 Tankolás tartálykocsikból



0026

A gépnek olyan talajon kell állnia, amelyen felismerhető, és amelyről eltávolítható a kifolyt üzemanyag!

Vegye figyelembe a helyi előírásokat.



Az építőipari gépeket csak a következőkben felsorolt előfeltételek mellett szabad tartálykocsikból feltankolni:

- teljes tömlős rendszer, engedélyezett kivitelű, önmagától záródó csapszelep,
- max. térfogatáram 100 liter/perc.

## 5.07 A motor indítása



1023

Kizárólag az üzemeltetési útmutatóban leírtak szerint indítsa el és kezelje a gépet.

Csak a vezetőállásból indítsa el és kezelje a gépet.

Állítsa be az ülés helyzetét.

Úgy állítsa be, hogy kényelmesen elérhesse a kezelőszerveket.

Állítsa az összes kezelőszervet KI, 0 vagy SEMLEGES állásba.

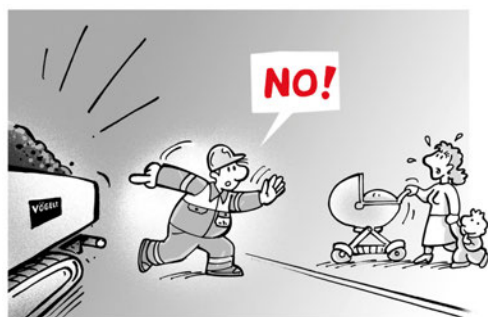

1004

A gép használatba vétele előtt és munka közben is győződjön meg arról, hogy senki sincs a gép veszélytartományában!

Kürtjelzéssel és/vagy más módon figyelmeztessen mindenkit a gép környékén, mielőtt elindítaná a motort vagy járna a géppel.

Tartsa távol az illetékteleneket a géptől és a munkaterétől.

## 5.08 Indítási segítség



0029

### ▲ FIGYELMEZTETÉS

Az akkumulátorok közelében tüzet, szikrát, nyílt lángot használni és dohányozni tilos. A tiltás figyelmen kívül hagyása robbanáshoz vezethet!

Az akkumulátorok maró hatású savat tartalmaznak! Viseljen megfelelő védőruházatot, védőszemüveget és saválló gumikesztyűt.

Más gyártótól származó indítókábelek használata esetén tartsa be az adott üzemeltetési útmutatót. Hibás alkalmazás esetén felrobbanhat az akkumulátor, vagy önjáróvá válhat a gép.



Ne kezelje a gépet akkor, ha nem működik előírászerűen az összes része.  
A kezelő felelős az összes rendszer és biztonsági berendezés állapotának ellenőrzéséért.

## 6 ÜZEMBEVÉTEL

### 6.00 Általános



1078

#### ▲ VESZÉLY

#### FULLADÁSVESZÉLY!

A kipufogógázok életveszélyesek és fulladásveszélyt jelentenek!

Zárt helyiségekben való indítás vagy munkavégzés előtt gondoskodjon a kielégítő légáramlásról.

### 6.01 Fel- és leszálláskor

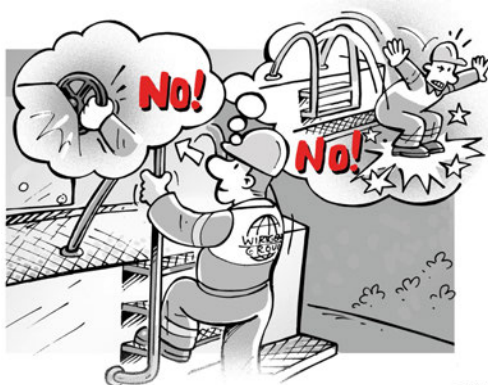

1074

#### Fel- és leszálláskor:

- Tisztítsa meg a cipőjét, mielőtt felmenne a gépre.
- Felemelt pad esetén az első lépcső 600 mm-nél magasabban lehet.
- Forduljon arccal a gép felé.
- Tartson biztonságos, három pontos kapcsolatot a feljárók, a lépcsők fokaival és a korláttal.
- Sohase ugorjon a gép elé.
- A gépre történő feljáráskor használja az erre a célra szolgáló feljárókat, platformokat és fogantyúkat.
- Sohase kapaszkodjon a kormánykerékbe vagy más kezelőrészekbe.

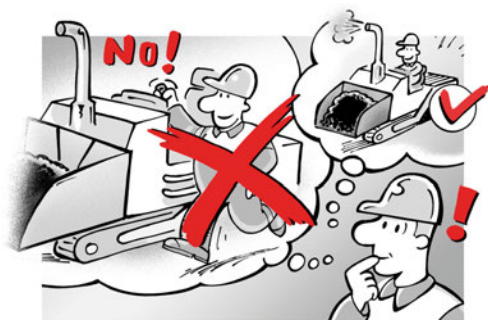

1075

Csak a vezetőállásból vagy kezelői helyről indítsa el és kezelje a gépet.

Csak reteszelt és biztosított állapotban lévő kezelőpultról és vezetőülésből kezelje a gépet.

Soha ne állítsa el a vezetőülést/kezelőpultot a gép kezelése vagy szállítása során.

Minden egyes munkavégzés előtt győződjön meg arról, hogy senki és semmilyen akadály sincs a gép mellett, előtt, mögött, alatt vagy magában a gépben.

A motor indítása előtt adjon ki figyelmeztető hangjelet (figyelmeztető kürt)!

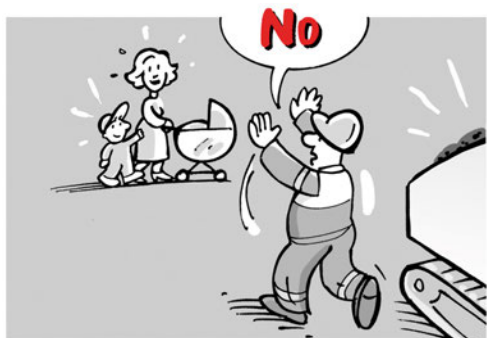

1080

Tartsa távol az illetékteleneket a géptől és a munkaterétől.  
A gép mozgó részeinek veszélytartományában senki sem tartózkodhat.

#### Mozgó részek többek között:

- Lenyomó gerendák
- Bunkerfalak
- Behordószalagok
- szállítószalagok
- Futómű
- Burkolat
- Elosztócsigák
- Szállítócsigák
- bedolgozó padok
- az összes hajtóegység
- permetező berendezések

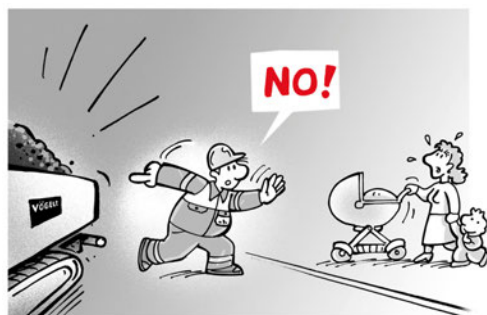

1004

### ▲ VESZÉLY

#### ZÚZÓDÁS VESZÉLYE!

Vezetés közben figyeljen arra, hogy senki és semmilyen tárgy ne legyen az útjában.

Legyen óvatos a bedolgozó pad süllyesztésekor és felemelésekor, az anyagtartály elfordításakor, valamint a kaparószalag és az elosztócsiga bekapcsolásakor.

Fennáll a zúzódás veszélye.

A gép használatba vétele előtt és munka közben is győződjön meg arról, hogy senki sincs a gép veszélytartományában!

Kürtjelzéssel és/vagy más módon figyelmeztessen mindenkit a gép környékén, mielőtt elindítaná a motort vagy járna a géppel.

Tartsa távol az illetékteleneket a géptől és a munkaterétől.

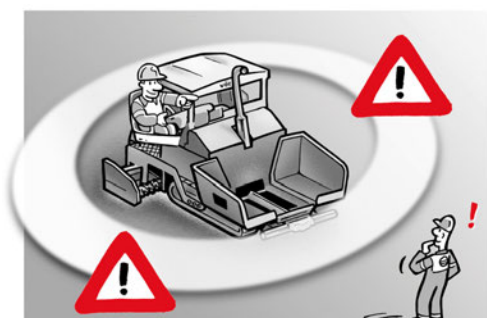

1007

### ▲ FIGYELMEZTETÉS

#### GÁZOLÁS VESZÉLYE!

A mozgó gépek súlyos vagy halálos sérüléseket okozhatnak!

A gép körül vannak olyan tartományok, amelyeket a kezelője nem vagy csak nagyon rosszul tud belátni.

Állítson fel biztonsági megfigyelőket ezeknek a tartományoknak a megfigyelésére.

Csak akkor dolgozzon a géppel, ha ezek a megfigyelők jelezték, hogy szabad a veszélytartomány.

Azonnal állítsa le a gépet, ha belépne valaki a veszélytartományba, vagy ha Ön kerülne a géppel mások közelébe.



1077

Ne indítsa el a gépet, és egyetlen kezelőelemét se használja, ha olyan figyelmeztető tábla van rajta, amely kifejezetten tiltja a használatát!

Csak a vezetőállásból vagy kezelői helyről indítsa el és kezelje a gépet.

## 6.02 Indítás után



1067

Ellenőrizze az egyes funkciókat.

Vegye figyelembe a kijelzéseket, a műszereket és a figyelmeztető lámpákat, hogy megbizonyosodjon a működőképességükről, valamint arról, hogy az értékek a megengedett tartományokon belül vannak.

Óvatosan bánjon a kezelőelemekkel, hogy meggyőződjön arról, minden rendben működik.



1068

Ügyeljen arra, hogy megfelelőképpen dolgozzon a motor.

Ellenőrizze a hajtóművet, fékeket és a kormányt lassú előrehaladás közben.

Kezelés közben figyeljen az olyan szokatlan zajokra és rezgésekre, amelyek hibás működésre utalhatnak.

Ne kezelje a gépet akkor, ha nem működik előírászerűen az összes része.

A kezelő felelős az összes rendszer és biztonsági berendezés állapotának ellenőrzéséért.

Mielőtt dolgozni kezdene a géppel, győződjön meg arról, hogy tudja, miként lehet a gépet vészhelyzetben leállítani.

Csak járó motor mellett használja a kezelőelemeket, hacsak kifejezetten nincs másként előírva!

## 7 MUNKAVÉGZÉS

### 7.00 Általános munkavégzési tudnivalók



1065

#### ▲ FIGYELMEZTETÉS

##### A GÉP SZAKSZERŰTLEN KEZELÉSE!

A mozgó gépek súlyos vagy halálos sérüléseket okozhatnak!

Vegye figyelembe mindig az üzemeltetési útmutatóban található adatokat.

Ezt a gépet nem szabad személyek szállítására használni.



1066

Próbálja mindig a közúti/építkezési helyi forgalommal ellentétes irányban lévő vezetőállást választani.

Mindig a legkisebb sebességgel járjon lejtőre.

Ha kifordított vezetőülés esetén a környező forgalom veszélyeztetheti a gép vezetőjét, akkor különleges közlekedésbiztonsági intézkedéseket kell hozni a védelmére.

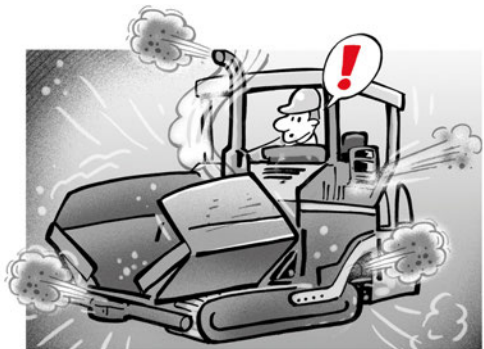

1068

#### ▲ VIGYÁZAT

##### A GÉP SZAKSZERŰTLEN KEZELÉSE!

A gépen feltűnő dolgok figyelmen kívül hagyása anyagi károkhoz vagy sérülésekhez vezethet.

Mindig figyeljen fel a szokatlan zajokra, füstképződésre vagy más feltűnő eseményekre!

A gépet ilyen feltűnő dolgok esetében azonnal állítsa meg.

Haladéktalanul hárítsa el a zavart.

A munkafunkciókat csak munkához kapcsolja be, ne a gép átvezetéséhez/áthelyezéséhez.

Ha a gép fel van szerelve védőtetővel és teljes körkörös borítással, soha ne zárja a körkörös teljes borítást a gép üzemelése során. A gép kezelése során mindig ügyeljen a kezelőállás megfelelő szellőzésére.





1046

Igazítsa a gép menetsebességét a munkakörülményekhez.



1023

Állítsa le a meghajtó motort, mielőtt elhagyná a vezetői/kezelői helyet, és biztosítsa a gépet a véletlen elgurulással és az illetéktelen használatával szemben!

Közlekedésben lévő gépre tilos fel- és leszállni.

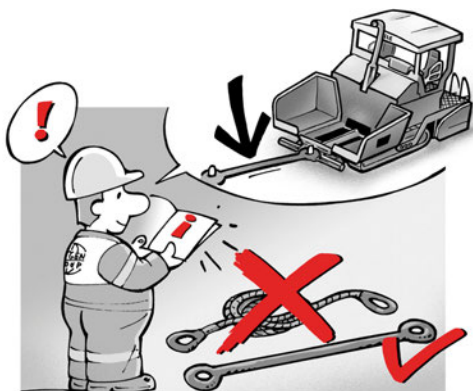

1043

A gép vontatásakor (pl. veszélyes területről) tartsa magát az üzemeltetési útmutatóban leírtakhoz.

Az esetleges hátrafelé vontatáshoz ne a padot, hanem a gépen lévő szállítófüleket használja.

Használja az előírt vontató berendezéseket.

Vontatáshoz lassan induljon meg.

Senki sem tartózkodhat a vontató berendezés tartományában.

Figyeljen arra, hogy a vontatójármű súlya, húzóereje és fékereje elegendő legyen.



1092

Győződjön meg róla, hogy az olyan munkáknál, mint karbantartás, tisztítás vagy javítás a szállítóberendezésen, az összes hajtás üzemen kívül van.

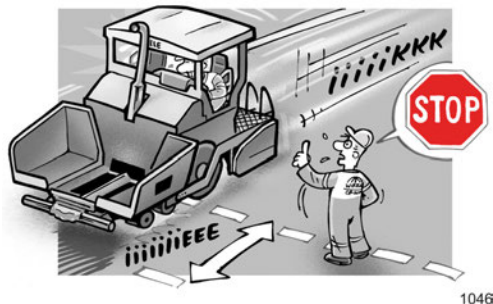

Vegye figyelembe a gép leállási útjának hosszát, és ennek megfelelően válassza meg a menetsebességet!

### **▲ VIGYÁZAT**

#### **VESZÉLYES ÜZEMÁLLAPOTOK!**

A gép túlterhelése és nem rendeltetésszerű használat esetén veszélyes kilengések és vibrációk keletkezhetnek, amelyek egészségkárosodáshoz és/vagy veszélyes üzemállapotokhoz vezethetnek.

Őrizze meg mindig a gép fölötti ellenőrzést; kerülje a gép mindféle túlterhelését.

Ha a gépet megrakó járműként tehergépkocsival használják, a következő pontokat kell figyelembe venni:

- Tartsa távol a dolgozókat a gép és a teherautó közötti területtől.
- Vegye figyelembe a gép leállási útjának hosszát, és ennek megfelelően válassza meg a menetsebességet!
- Korlátozott lehet a láthatóság. Bizonyos körülmények között végezzen kiegészítő intézkedést, mint pl. tükör.
- Kapcsolja le a gép és a teherautó motorját, mielőtt az anyagtárolóba bemászna.

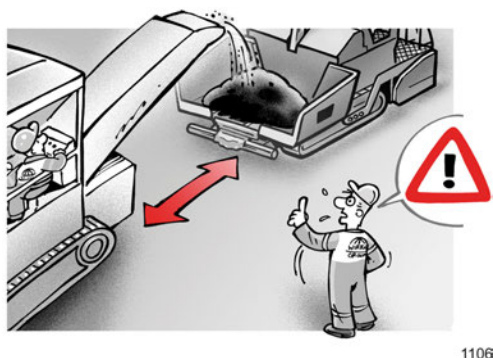

Ha megrakóval üzemelteti a gépet, akkor a következő pontokat kell figyelembe venni:

- Tartson távol mindenkit a szállítószalagtól.
- Tartsa távol a munkatársakat a gép és a megrakó közötti területtől.
- Vegye figyelembe a gép megállási útját, és ennek megfelelően válassza meg a haladási sebességet, ha az építkezést rakodóval végzik!
- Korlátozott lehet a láthatóság. Bizonyos körülmények között végezzen kiegészítő intézkedést, mint pl. tükör.
- Kapcsolja ki a gép és a megrakó motorját, mielőtt felmenne az anyagbunkerbe.
- Biztosítsa az aszfalterítő gép bunkerében lévő vödröt.

## 7.01 Munkaterület

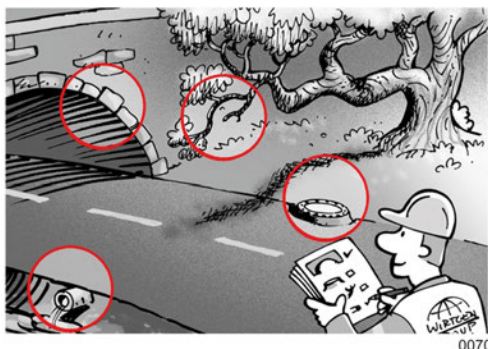

Amennyire csak lehet – még a munka megkezdése előtt – tájékozódjon az építkezés helyszínéről:

- Az utak, hidak és egyéb munkaterületek állapotáról.
- A munkavégzés irányáról.
- Kátyúk, akadályok, iszap vagy jég meglétéről.
- A közlekedési feltételekről.

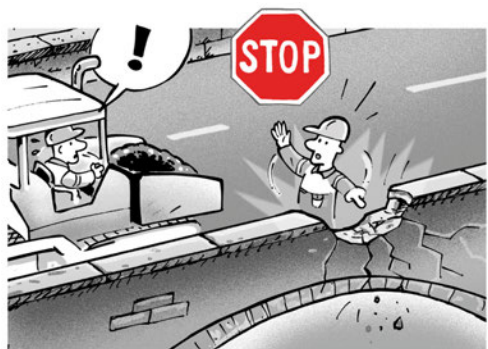

Hidakra, pincetetőkre, boltozatokra vagy hasonló építményekre való felhajtás előtt tájékozódjon ezek teherbíró képességéről.

Csak megfelelő teherbírású alépítményekre hajtson fel.



Ismerje meg az építkezés helyszínén használt jelzéseket és az ezekért felelős személyt.

Ismerje meg az építkezés helyszínén figyelembe veendő szabályokat.



Tanulja meg, hogy miként tekintheti át egyetlen pillantással az összes jelzőszlót, jelzést és jelölést.

Csak akkor kezelje a gépet, ha mindenkit láthat a gép tartományában, és ezek a személyek jelezték, hogy szabad a veszélytartomány.

Azonnal állítsa le a gépet, ha belépne valaki a veszélytartományba, vagy ha Ön kerülne a géppel mások közelébe.

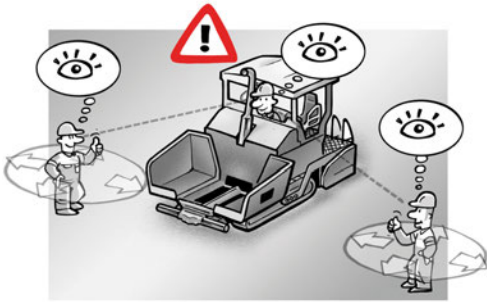

1063

Folyamatosan győződjön meg arról, hogy senkit sem veszélyeztet.  
Állítson fel megfigyelő személyeket, akik a teljes veszélytartományt át tudják látni.  
Ismerje meg a biztonsági megfigyelők jeleit és kézjelzéseit.  
Folyamatosan figyelje a gép környékén tartózkodó személyeket.



1076

### **▲ FIGYELMEZTETÉS**

#### **GÁZOLÁS VESZÉLYE!**

A mozgó gépek súlyos vagy halálos sérüléseket okozhatnak!

A gép körül vannak olyan tartományok, amelyeket a kezelője nem vagy csak nagyon rosszul tud belátni.

Állítson fel biztonsági megfigyelőket ezeknek a tartományoknak a megfigyelésére.

Csak akkor kezelje a gépet, ha senki sem tartózkodik a veszélytartományában.

Ismerje meg a biztonsági megfigyelők jeleit és kézjelzéseit.

Azonnal állítsa le a gépet, ha belépne valaki a veszélytartományba, vagy ha Ön kerülne a géppel mások közelébe.

## **7.02 Munkavégzés elektromos vezetékek közelében**



1064

### **▲ VESZÉLY**

#### **VESZÉLYES FESZÜLTÉG!**

Az elektromos vezetékek megérintése áramütést okoz – ÉLETVESZÉLY!

Ügyeljen arra, hogy a gép és a felszerelései ne érintkezhessenek elektromos vezetékekkel.

Tájékozódjon a betartandó biztonsági távolságokról.

Ellenőrizze a gép feletti és melletti távolságokat.

Figyelje meg a szállító járműveket, és győződjön meg arról, hogy ezek is betartják a megfelelő távolságokat a vezetékektől és az átvezetésektől.

Erősáramú vezetékek megérintése esetén vegye figyelembe a következő pontokat:

- Ne hagyja el a gépet!
- Ha lehet, vezesse ki a gépet a veszélytartományból!
- Figyelmeztesse a kívülállókat arra, hogy ne közelítsék és ne érintsék meg a gépet.
- Kezdeményezze a feszültség kikapcsolását.
- Csak azt követően hagyja el a gépet, miután a megérintett vagy megsérült vezetékről biztosan lekapcsolták a feszültséget.

### 7.03 Munkavégzés zivatarban



1061

#### ▲ FIGYELMEZTETÉS

##### VESZÉLYES FESZÜLTSG!

A gép üzemeltetése viharban nagy kockázatot jelent, és súlyos sérüléshez, halálhoz vagy anyagi kárhoz vezethet. Előfordulhat, hogy a gép vihar esetén magához vonzza a villámot, ami áramütés általi halálhoz vezet.

Állítsa le a gépet, és menjen távolabb tőle, amíg nem múlik el a zivatar!

### 7.04 Akadályok



1071

Ellenőrizze a megengedett szállítási magasságot és szélességet (pl. időjárásvédő tető, feljárók stb.)!

Aluljárókon, hidakon, alagutakon, távvezetékek alatti áthaladásakor mindig ügyeljen a megfelelő távolságokra.

Ellenőrizze a gép feletti és melletti távolságokat.

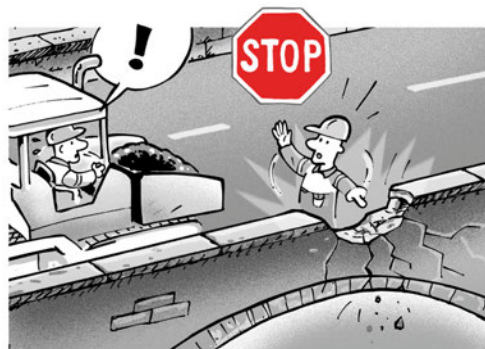

1072

Hidakra, pincetetőkre, boltozatokra, parkolósintekre és hasonló építményekre való felhajtás előtt tájékozódjon ezek teherbíró képességéről.

Csak megfelelő teherbírású alépítményekre hajtson fel!

Kerüljön minden olyan munkamódot, ami csökkentené a gép stabilitását. Vezetésnél és munkavégzésnél kerülje a hirtelen mozgásokat.

Azonnal szüntesse be a munkát, ha váratlanul földvezetékekre bukkan, ill. megsérti ezeket vagy a védőburkolatukat, és értesítse erről az illetékeseket.

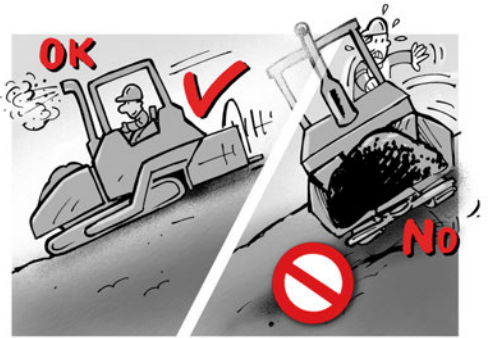

1050

### ▲ FIGYELMEZTETÉS

#### **VESZÉLYES ÜZEMÁLLAPOTOK!**

Az elboruló vagy ellenőrizhetetlen gép súlyos sérüléseket vagy halált okozhat.

Óvatosan vezessen és dolgozzon lejtőkön, és mindig egyenes irányban haladjon rajtuk fel vagy le.

Ne járjon vagy dolgozzon keresztirányban a lejtőkön.

Sohase lépje túl az üzemeltetési útmutatóban megengedett emelkedési és ereszkedési szögeket.

Az értékek a speciális munkafeltételek, mint pl. az általaj minősége vagy a gép megrakási állapota alapján jelentős mértékben csökkenhetnek.

## 8 LEÁLLÍTÁS

### 8.00 Általános

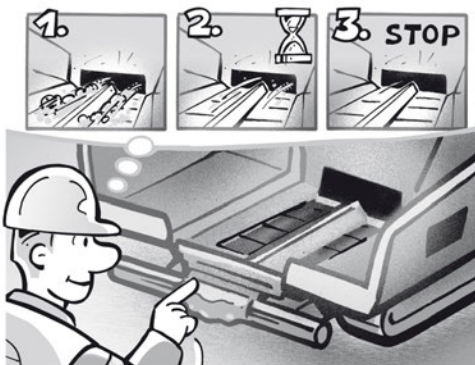

1058

Lehetőség szerint sík, szilárd talajon állítsa le a gépet.  
Engedje szabadon futni a szállítószalagot és a kaparószalagot.  
Biztosítsa az anyagbunkert.  
Rendszerelje a padot.

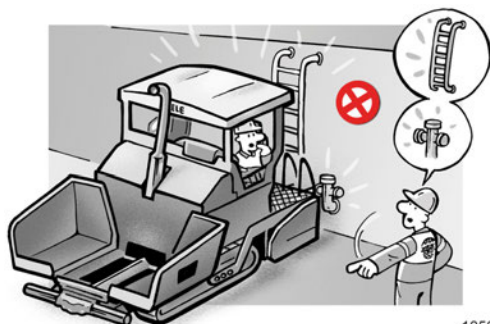

1056

Ne állítsa le a gépet feljárók, tűz- vagy vízcsapok és hasonlók előtt, ha ezzel akadályozná a használatukat.  
Állítsa a menet főkapcsolót **PARKOLÓÁLLÁSBA**.  
Süllyessze le az állítható magasságú felépítményeket, és szükség esetén rögzítse a helyzetüket.



1023

Állítsa az összes kart **KI, 0** vagy **SEMLEGES** állásba!  
Húzza ki a gyújtáskulcsot.



0020

Az előírásoknak megfelelően zárjon le minden tartályt, ládát, ajtót stb.

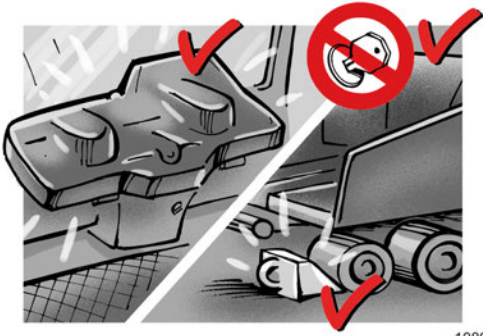

1089

Biztosítsa a gépet a véletlen elgurulással és az illetéktelen használatával szemben.

A gépről való leszálláskor használja a fel- és lejárókat és a fogantyúkat.



1003

A leállított gép közlekedési akadályt jelent, ezért feltűnő módon hívja fel rá a figyelmet (jelzőtáblákkal, jelzőlámpákkal stb.).

Közutakon való leállítás esetén vegye figyelembe a közúti közlekedésre vonatkozó jogi előírásokat.



## 9 SZÁLLÍTÁS

### 9.00 Szállítási menet



1094

Állítsa a munkaberendezések összes kezelőszervén semleges állásba/parkolóállásba.

Hajtsa be a bunkerfalakat, és rögzítse őket ebben a helyzetben.

A pad reteszelő berendezésével biztosítsa a megemelt padot.

Ha vannak napvédők a tetőn, akkor tolja be, és reteszelve őket.

Biztosítsa a gép összes mozgó és állítható részét a rendelkezésre álló biztosító elemekkel.



1046

A közúti közlekedésre engedélyezett gépeknél vegye figyelembe a vonatkozó nemzeti közlekedési előírásokat:

- A gépet ehhez a törvényekben előírt felszerelésekkel fel kell szerelni.
- Ezekre vonatkozóan be kell szerezni az illetékes hatóság engedélyét. Az engedélyt mindig a gépen kell tartani.
- Adott esetben jelölje meg a gépet olyan táblával, amely arra utal, hogy gép lassan közlekedő jármű.
- A gép vezetőjének rendelkeznie kell a szükséges vezetői engedéllyel, és ezt magánál kell tartania.
- A gép vezetőjét a vállalkozónak/üzemeltetőnek ki kell jelölnie a gép vezetésére.
- Igazítsa a gép menetsebességét a munkakörülményekhez.
- Vegye figyelembe a gép leállási útjának hosszát, és ennek megfelelően válassza meg a menetsebességet.
- Ne haladjon keresztirányban a lejtőkön.
- A gép kezelése során vegye figyelembe az előírt emelkedési és ereszkedési szögeket.
- Lejtőkön sohase kapcsoljon át más sebességfokozatba.
- Az irányváltó karokat kizárólag nyugalmi helyzetben működtesse.
- Lejtős szakaszokon csökkentett sebességgel haladjon.
- Kerüljön minden olyan munkamódot, ami csökkentené a gép stabilitását!

## 9.01 Felrakás

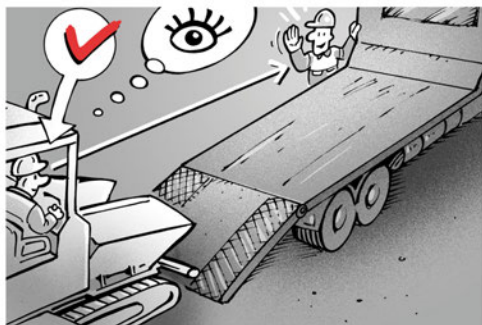

1057

### ▲ FIGYELMEZTETÉS

#### VESZÉLYES ÜZEMÁLLAPOTOK!

A gép rakodásánál veszélyes üzemállapotok adódhatnak.  
A gép billenése vagy lecsúszása súlyos sérülést, halált vagy anyagi károkat okozhat.

Felrakáshoz csak megfelelő teherbírású, helyzetbiztos és elegendően széles lerakó rámpákat használjon!

Az irányító személynek a vezető látóterében és a veszélyzónán kívül kell állnia!

Az irányító személyeknek figyelmeztető ruházatot kell hordaniuk, hogy jól felismerhetők legyenek.

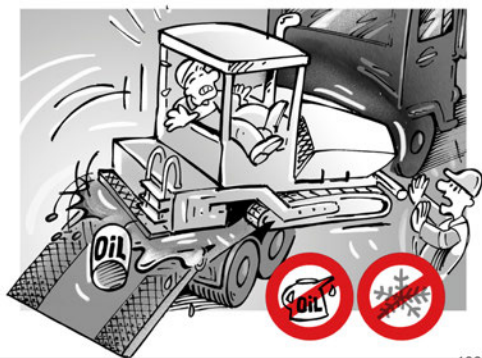

1060

Ügyeljen arra, hogy ne legyenek szennyeződések (olaj, hó, jég stb.) a felrakó rámpákon!

A rámpákon csúszásmentes bevonatnak kell lennie!

Sohase hajtson fémmel fémre!

A rámpa emelkedése nem haladhatja meg az üzemeltetési útmutatóban megadott értéket.

Ügyeljen arra, hogy a teher egyenletesen legyen elosztva a szállító járműn.

Győződjön meg arról, hogy a gép megbillenése vagy megcsúszása senkit sem veszélyeztethet!

Tartsa távol az illetékteleneket a rakodási területtől!



1023

A gép felrakása után állítsa le a motort!

Húzza ki a gyújtáskulcsot!

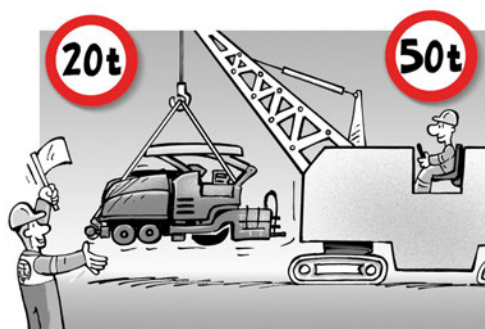

1034

### ▲ FIGYELMEZTETÉS

#### VESZÉLYES ÜZEMÁLLAPOTOK!

Ne lépjen vagy álljon lengő teher alá. Súlyos, akár halállal is járó sérüléseket is szenvedhet.

Szerelje le a szállítási szélességen túlnyúló részeket, és tartsa biztonságban őket.

Minden olyan szerkezeti elemet – pl. irányjelzők, anyagbunker, magasságérzékelő, pad stb. – amely a szállítás során túllépheti a megengedett szállítási szélességet, biztosítani kell a véletlen elmozdulással szemben.

Ha vannak napvédők a tetőn, akkor tolja be, és reteszelve őket. A gép vagy a részei megemelésékor ügyeljen az emelőeszköz elegendő teherbírására!



0020

Az előírásoknak megfelelően zárjon le minden tartályt, ládát, ajtót stb!



1035

Kötözze le a gépet a szállítóeszközre!

A szállítóeszközön lévő gépet biztosítsa elgurulással, megcsúszással és megbillenéssel szemben.

Alkalmassal leköötöző eszközöket használjon.

Tartsa be a rakodásbiztonságra vonatkozó törvényi előírásokat.

A szállítóeszközön történő szállításkor engedje le a padot a szállítóeszköz padlójára, és leköötözéssel biztosítsa a komplett gépet elgurulással, elcsúszással és megbillenéssel szemben.

Használja a gépen található rögzítőszemeket vagy megfelelő szerkezeteket.

Vegye figyelembe a figyelmeztető táblákat.

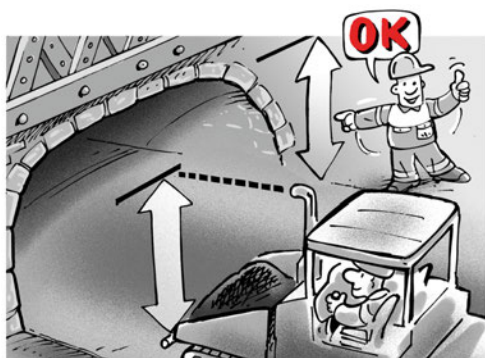

1071

Ellenőrizze a megengedett szállítási magasságot és szélességet (pl. időjárásvédő tető, feljárók stb.)!

Aluljárókon, hidakon, alagutakon, távvezetékek alatti áthaladáskor mindig ügyeljen a megfelelő távolságokra!

Ellenőrizze a jármű feletti és melletti távolságokat.

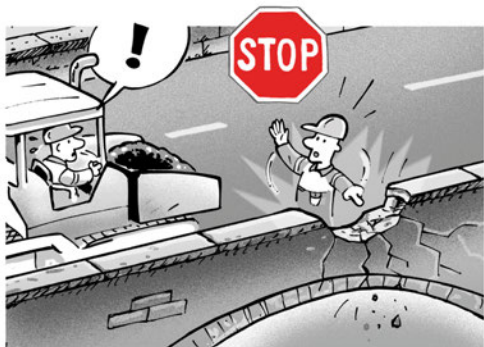

1072

Hidakra, pincetetőkre, boltozatokra vagy hasonló építményekre való felhajtás előtt tájékozódjon ezek teherbíró képességéről.

Csak megfelelő teherbírású alépítményekre hajtson fel!

Kerüljön minden olyan munkamódot, ami csökkentené a gép stabilitását. Vezetésnél és munkavégzésnél kerülje a hirtelen mozgásokat.

Azonnal szüntesse be a munkát, ha váratlanul földvezetékekre bukkan, ill. megsérti ezeket vagy a védőburkolatukat, és értesítse erről az illetékeseket.

## 9.02 A gép lerakása



1060

Ismerkedjen meg a gép lerakásánál követendő eljárással. Nem egyformán kell minden gépet lerakni, ezért mindig vegye figyelembe a gyártó cég útmutatásait.

Néhány tudnivaló minden gépre vonatkozik:

- Csak sík felületre rakja le a gépet.
- Biztosítsa elgurulással szemben a szállító járművet.
- Lerakás előtt távolítsa el az összes kötöző és biztosító eszközt.
- Elegendően nagy méretű és teherbíró képességű rámpákat használjon kis emelkedési szögbe és a megfelelő magasságba állítva.
- Tartsa tisztán a rámpákat minden szennyeződéstől, pl. olajtól és más olyan anyagtól, amely csúszóssá teheti őket.
- Csak a szükséges személyeket engedje be a lerakási területre.

# 10 KARBANTARTÁS

## 10.00 Általános



1069

### ▲ FIGYELMEZTETÉS

#### VESZÉLYES ÜZEMÁLLAPOTOK!

A szakszerűtlen karbantartás veszélyes tevékenység, amely súlyos, adott esetben akár halállal is járó sérüléseket okozhat!

Vegye figyelembe a gépére vonatkozó karbantartási útmutatót.

Soha ne használjon károsult szerszámot.

Csak a rendszeresen karbantartott gépek üzembiztosak.

A rendszeres karbantartáshoz tartozik a gép minden munkavégzés utáni alapos megtisztítása, főként az olyan részeké, amelyek beton, aszfalt és más hasonló lerakódások miatt erős szennyeződésnek vannak kitéve.

A gépen végzendő munkákat bízva betanított szakemberekre, akik a megfelelő szerszámokat használják a munkájukhoz.

A betanuló, betanulásra váró vagy általános kiképzésben részesülő személyeket csak tapasztalt szakember folyamatos felügyelete alatt dolgoztassa a gépen.

Ha átszerelési vagy karbantartási munkálatok miatt le kell szerelni egy biztonsági berendezést, akkor ügyeljen arra, hogy ez a munkák befejezése után visszakerüljön a helyére.



0040

### ▲ FIGYELMEZTETÉS

#### SÉRÜLÉSVESZÉLY!

Bekapcsolt géprészekén végzett karbantartási munkálatok súlyos, akár halállal is járó sérüléseket okozhatnak.

Karbantartási és állagmegóvási munkálatokat – hacsak kifejezetten nincs más előírva – mindig leállított motor mellett végezzen.

Állítsa sík és szilárd talajra a gépet.

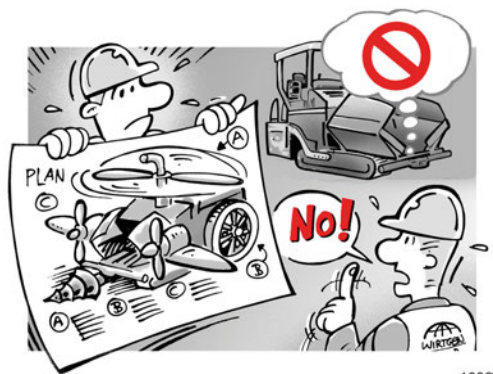

1038

Kifejezetten felhívjuk a figyelmet arra, hogy a nem általunk szállított pótalkatrészeket és különfelszereléseket mi nem vizsgáltuk be, és nem is engedélyeztük. Ezért az ilyen termékek beszerelése és/vagy használata bizonyos körülmények között a gép eredeti konstrukciós tulajdonságait negatív irányban módosíthatja, és emiatt hátrányosan érintheti az aktív és/vagy a passzív üzembiztonságát.

A nem eredeti pótalkatrészek vagy speciális felszereltségek használta miatti károk esetén a gyártó nem vállal semmiféle garanciát.

A gép önhatalmú átépítéséből vagy megváltoztatásából származó károkért és sérülésekért sem vállal felelősséget a gyártó cég!



1077

A karbantartási munkálatok megkezdése előtt erősítsen fel egy figyelmeztető táblát a vezetőállásra, hogy megakadályozza a gép illetéktelenek általi használatát.

Húzza ki a gyújtáskulcsot.

Ne indítsa el a gépet, és egyetlen kezelőelemét se használja, ha olyan figyelmeztető tábla van rajta, amely kifejezetten tiltja a használatát!



1080

Karbantartási munkálatok végzése közben tartsa távol az illetékteleneket a géptől és a munkaterülettől.

Karbantartási és állagmegóvási munkálatokat – hacsak kifejezetten nincs más előírva – mindig leállított motor mellett végezzen.

Közlekedő gép vagy mozgásban lévő meghajtó motor mellett semmilyen beállítást se végezzen a szerkezeti elemeken.



1078

## ▲ VESZÉLY

### FULLADÁSVESZÉLY!

A kipufogógázok életveszélyesek és fulladásveszélyt jelentenek!

Csak a szabadban működtesse a motort. Zárt helyiségben a motor kipufogó gázait kívültre el kell vezetni.



1034

A gép vagy a részei megemeléskor ügyeljen az emelőeszköz elegendő teherbírására.

Biztonságosan támassza alá a gépet.

Ügyeljen arra, hogy a bakra állított gép alatti munkavégzéskor senki se tartózkodjon a gépen.

Ügyeljen arra, hogy megemelt pad alatti munkavégzéskor biztonságosan alá legyen támasztva a pad, és biztosítva legyen lesüllyedéssel szemben.

A karbantartási munkák során soha ne hagyatkozzon kizárólag a gép hidraulikus vagy elektromos rendszerére.

Biztosítsa a magasra állított géprészeket leeséssel szemben.



0088

Testmagasság fölötti szerelési munkák esetén használjon erre tervezett vagy egyéb, a biztonsági követelményeknek megfelelő fellépőt vagy szerelőállványt.

A gép alkatrészeit ne használja kapaszkodónak.

Nagyobb magasságban végzett karbantartási munkák esetén viseljen a lezuhanástól védő eszközöket.

## 10.01 Folyadékok



0081

### ▲ FIGYELMEZTETÉS

#### NYOMÁS ALATT ÁLLÓ/FORRÓ KISPRICCELŐ FOLYADÉKOK!

Forró és/vagy nyomás alatt lévő folyadékok, beleértve a hidraulikaolajat vagy hűtőanyagot is, kifreccsenhetnek, és súlyos égési sérüléseket, egyéb sérülést vagy halált okozhatnak.

A forró és/vagy nyomás alatti folyadékok területén végzett karbantartási munkáknál védőruházatot kell viselni.

Hagyja lehűlni a rendszert, és ügyeljen arra, hogy nyomásmentes legyen.

Az üzemi anyagokkal (pl. hűtővíz, olaj, kenőanyagok stb.) való bánásmód esetén állítsa le alapvetően mindig a dízelmotort, és figyeljen arra, hogy a rendszer nyomásmentes legyen.

Csak akkor ellenőrizze az üzemi anyagokat, ha már kellőképpen lehűltek.



0082

### ▲ FIGYELMEZTETÉS

#### ÉGÉSVESZÉLY!

A forró folyadékok súlyos égési sérüléseket okozhatnak.

Ne ellenőrizzen, engedjen le vagy cseréljen forró üzemi anyagokat.

Lehűlt üzemi anyagokkal kapcsolatos munkákhoz is hordjon megfelelő védőruházatot!



0083

### ▲ FIGYELMEZTETÉS

#### HŰTŐFOLYADÉK!

Legyen óvatos a hűtősapka levételekor.

A hűtőfolyadék nyomás alatt állhat, forró lehet stb.

A fagyvédő szerek mérgezőek és maróak lehetnek.



#### A HŰTŐFOLYADÉK ÁRTALMATLANÍTÁSA

A hűtőfolyadék leengedése előtt a motort le kell állítani.

Fogja fel a leengedett hűtőszert, és ártalmatlanítsa az előírásoknak megfelelően!

## 10.02 Nyomásrendszerek, szűrők

### ▲ FIGYELMEZTETÉS

#### SÉRÜLÉSVESZÉLY!

Ellenőrzési és javítási munkák előtt nyomásmentesítse a hidraulikarendszert.

A nyomás alatt álló hidraulikavezetékeket, -tömlőket és -alkatrészeket ne tapogassa végig kézzel a tömítetlen helyek megállapítása céljából.

Sérülés esetén feltétlenül forduljon orvoshoz.





1015

Legkésőbb 5 évente cserélje ki a hidraulika tömlőit, még akkor is, ha nem ismerhetők fel rajtuk biztonságot csökkentő hiányosságok.

A hidraulikus tömlők az idő múlásával öregsznek, ezért rendszeres időközönként ki kell cserélni őket, még ha épeknek is látszanak.

Ne hajlítsa meg, és ne üsse meg a nagynyomású vezetékeket! A megsérült csöveket vagy tömlőket nem szabad tovább használni! Ellenőrizze gondosan szemrevételezéssel az összes hidraulikavezetéket, -tömlőt és -alkatrészt, hogy nincsenek-e rajtuk szivárgási helyek. Az előírásoknak megfelelően húzza szorosra az összes csavarkötést és csatlakozót.

Hidraulikus hengereken végzett munkák során biztosítsa a gép részeit lesüllyedéssel, ill. megbillenéssel szemben.



0085

### ▲ FIGYELMEZTETÉS

#### ÉGÉSVESZÉLY!

A forró tárgyak vagy forró folyadékok érintése, beleértve a hidraulikaolajat vagy hűtőanyagokat is, súlyos égési sérülésekhez, egyéb sérüléshez vagy halálhoz vezethet.

A forró tárgyak vagy forró folyadékok területén végzett munkáknál védőruházatot kell viselni.

A karbantartási munkák előtt hagyja lehűlni a forró tárgyakat és rendszereket, amennyiben azok forró folyadékokat tartalmaznak.

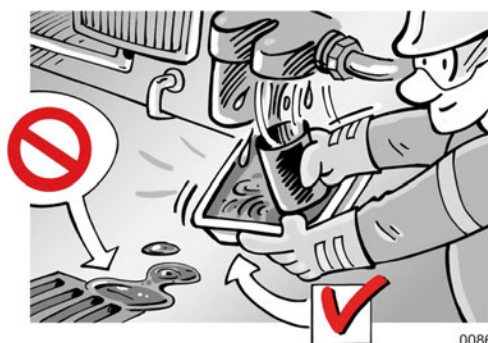

0086

Olaj és szűrők cseréjekor fogja fel alkalmas tartályba a fáradt olajat!

Semmilyen körülmények között sem kerülhet a földre olaj!

Az előírásoknak megfelelően ártalmatlanítsa a fáradt olajat, az olajszűrőket és a szűrőbetéteket.

Szintetikus hidraulikaolajat csak akkor szabad betölteni, ha a gép eredetileg is ilyen hidraulikafolyadékkal lett feltöltve.

Ellenőrizze, hogy alkalmasak-e a hidraulikus tömlők és tömítések szintetikus hidraulikafolyadékokhoz.

## 10.03 Tisztítás



0087

### Legyen óvatos a tisztítószerrel.

Ne használjon benzint vagy más, könnyen gyulladó anyagot a tisztításhoz!

Ne használjon agresszív tisztítószereket!

Olajokkal, zsírokkal és más vegyi anyagokkal való munkavégzésnél vegye figyelembe a termékre vonatkozó biztonsági előírásokat.



1092

### ▲ FIGYELMEZTETÉS

#### BEHÚZÁSI ÉS ZÚZÓDÁSVESZÉLY!

Ha a járó szállítóaggregátorba (kaparószalag vagy elosztócsiga) nyúl, ennek következménye súlyos sérülés és/vagy halál lehet.

A szállítóberendezéseken végzett munkák előtt győződjön meg róla, hogy az összes hajtómű üzemen kívül található.



0073

Retteselje a bunkerfalakat.

Retteselje, és biztosítsa a padot.

Gyúlékony lehet a tisztításhoz használt folyadék. Sohase használja a lemosó rendszert akkor, amikor be vannak kapcsolva a pad fűtései.

Ne dohányozzon, és másoknak se engedje meg ezt, amikor használja a lemosó rendszert.

Egy minősített kezelőszemélynek a kezelői helyen kell lennie, ha tisztítás és lemosás közben üzemen van a motor. A tisztítást végző személyzetnek a kezelőszemély látóterében kell lennie.



1102

### ▲ FIGYELMEZTETÉS

#### BEHÚZÁSI ÉS ZÚZÓDÁSVESZÉLY!

Ha a járó szállítóaggregátorba (kaparószalag vagy elosztócsiga) nyúl, ennek következménye súlyos sérülés és/vagy halál lehet.

A szállítóberendezéseken végzett munkák előtt győződjön meg róla, hogy az összes hajtómű üzemen kívül található.

Az elosztócsigákat és a szállítóberendezéseket csak olyan szélesen szabad üzemeltetni, hogy szórt tisztítószerrel az összes felület hozzáférhető legyen.

Távolítsa el az útburkoló anyagot a kezelői helyekről és a járatokból, és távolítson el minden maradékot, hogy csúszásmentesek legyenek ezek a felületek, és ne okozhassanak balesetet.

A tisztítást csak azután kezdje el, miután az összes többi dolgozót eltávolította a gépről/géptől.

Vegye figyelembe a szerkezeti elemek lemosására és a hulladékok ártalmatlanítására vonatkozó összes érvényes előírást.



0016

Figyeljen arra, hogy a gépen található összes biztonsági matrica/figyelmeztető tábla teljes számban és olvasható állapotban legyen.

Cserélje ki a hiányzó vagy károsodott biztonsági matricákat/figyelmeztető táblákat.

A biztonsági berendezéseket és a biztonsági matricák/figyelmeztető táblák leírása a gép üzemeltetési útmutatójában található.

Vegye figyelembe a közúti közlekedésre vonatkozó nemzeti és/vagy helyi előírásokat.

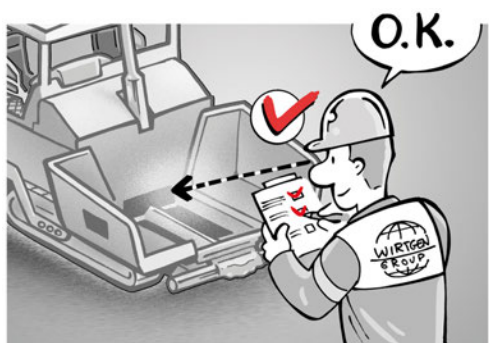

1017

Ellenőrizze a csapokat, a rugós dugaszokat és a többi biztonsági és kötőelemet a megfelelő felhelyezésük és a kifogástalan állapotuk szempontjából.

Naponta ellenőrizze az FI-kapcsolókat, ill. a szigetelés-felügyeletet.

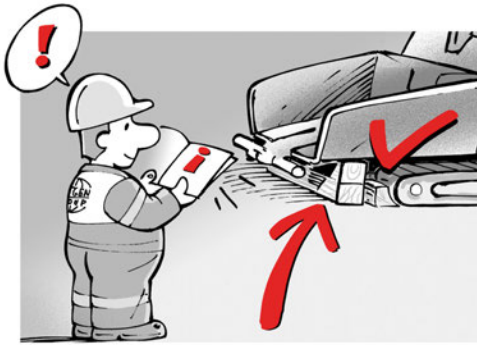

1095

### ▲ VIGYÁZAT

#### SÉRÜLÉSVESZÉLY!

Legyen óvatos az ajtók, fedelek stb. nyitásakor – fennáll a sérülés veszélye. Hordjon védőruházatot!

A kereken és a futóműveken végzendő munkák során ügyeljen arra, hogy biztonságosan legyen leállítva a gép, és biztosítva legyen elgurulással szemben!

## 10.04 Szíjhajtások és ventilátorok

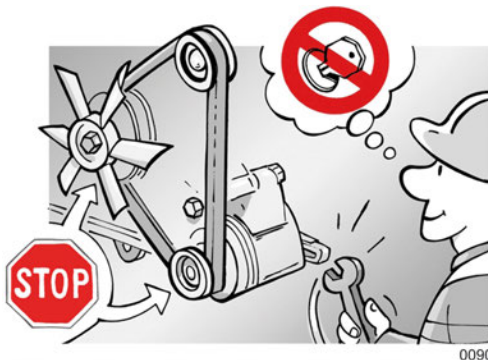

0090

### ▲ FIGYELMEZTETÉS

#### BEHÚZÁS VESZÉLYE!

A szíjhajtások és ventilátorok súlyos sérüléseket okozhatnak. Maradjon távol a körben járó, forgó vagy mozgó részekről, és ne érintse azokat.

Csak leállított motor és hajtás mellett ellenőrizze vagy feszítse meg az ékszíjakat!

## 10.05 Akkumulátor



0091

### ▲ FIGYELMEZTETÉS

#### ROBBANÁSVESZÉLY!

Az akkumulátorok utántöltéskor felrobbanhatnak, és súlyos sérüléseket okozhatnak.

Karbantartást igénylő akkumulátorok utántöltésekor távolítsa el a burkolatokat, hogy elkerülhesse a könnyen robbanó gázok felgyülemelését.

Kerülje a szikraképződést és a nyílt lángok használatát az akkumulátor közelében!

Ne dohányozzon.

Sohase kösse le az akkumulátorokat járó motor mellett.

Olvassa el a gyártó cég útmutatóját, mielőtt karbantaná az akkumulátorokat, behelyezné az indítást segítő kábelt vagy akkumulátorfeltöltő készüléket használna.

### ▲ FIGYELMEZTETÉS

#### AZ ELEKTROLIT MÉRGEZŐ ÉS MARÓ HATÁSÚ!

Bőrgyulladást és vakságot okozhat.

Mindig hordjon szem- és arcvédő eszközt.

Előírászerűen ártalmatlanítsa a lemerült akkumulátorokat.

## 10.06 Levegővel töltött abroncsok



0045

### ▲ FIGYELMEZTETÉS

#### ROBBANÁSVESZÉLY!

Az abroncsok és/vagy a kerékpántok felrobbanása súlyos, akár halállal is járó sérüléseket okozhat.

Tartsa be mindig a gyártó cég ajánlásait, vagy tájékozódjon az abroncsok szállítójánál, ha levegővel töltött abroncsokkal van felszerelve a gépe.

Ügyeljen mindig az abroncsok helyes nyomására. Sohase növelje a nyomást az ajánlott érték fölé.

Naponta ellenőrizze az abroncsokat és a kerekeket. Sohase használja a gépet túl kicsi abroncsnyomás, erős kopás, vágások, kitüremkedések, károsodott kerékpántok vagy hiányzó kerékcsapok és anyák esetén.

Mindig ügyeljen a kerékanyák ajánlott meghúzási nyomatékaira.

Tartson be megfelelő távolságot a levegőnyomás korrigálásakor. Használjon hosszú tömlőt öntartó csatlakozóval. Mindig oldalt álljon az abroncs futófelületétől.

Cserélje ki az elkopott vagy károsodott abroncsokat.

Sohase töltsön be éghető gázokat.

## 10.07 Tömör gumis és elasztikus abroncsok és láncok



1049

Az elkopott vagy károsodott abroncsokat vagy fenéklemezeket (ha vannak) az üzemeltetési útmutatóban leírtak szerint cserélje ki. Állítsa be a futóművek (ha vannak) láncfeszességét az üzemeltetési útmutatóban leírtak szerint.

## 10.08 Elektromos berendezés



1096

### ▲ FIGYELMEZTETÉS

#### ÁRAMÜTÉS!

Az áramvezető vezetékek megérintése súlyos sérüléseket vagy halált okozó áramütéshez vezethet.

Az elektromos készülékek és berendezések miatti veszélyekkel szemben akkor biztosított a védelem, ha a gép beállításánál, üzembevételénél és karbantartásánál betartják az érvényes előírásokat.

Az összes hibakeresési és javítási munkát csak képzett szak személyzet végezheti álló gépen, mely feszültségmentesített és újbóli bekapcsolás ellen biztosított állapotban van.

Ellenőrizze a feszültségmentes állapotot.

Az elektromos fűtőberendezésen végzett hibakeresési és javítási munkáknál a berendezést a fűtő áramkör teljesítményleválasztójával le kell kapcsolni.

Az átégett biztosítékok túlterhelésre vagy a berendezés valamilyen hibájára utalnak. Cserélje ki őket az üzemeltetési útmutatóban megadott új biztosítékokra. Ne foltozza meg vagy iktassa ki a biztosítékokat.

Ellenőrizze az összes elektromos vezetékét és dugaszkötetést dörzsölődési helyekre és egyéb károsodásokra nézve! Azonnal szüntesse meg az észlelt hiányosságot.

## 10.09 Nagynyomású tisztító



0053

A tömlők összes csavarkötésének tömítettnek kell lennie.

Tegye nyomásmentessé a tömlőt a leszerelése előtt.

Nem sérülhet meg a nagynyomású tömlő (repedésveszély).

A károsodott nagynyomású tömlőt azonnal ki kell cserélni.

Csak a gyártó cég által ajánlott tömlőket és csatlakozókat szabad használni.

Használat előtt ellenőrizze a készüléket és a tartozékait a kifogástalan állapotukra és az üzembiztonságukra nézve.

Nem kielégítő állapot esetén nem szabad használni a készüléket.

**▲ FIGYELMEZTETÉS****ÉGÉSI SÉRÜLÉSEK, ROBBANÁS ÉS/VAGY MÉRGEZÉS VESZÉLYE!**

Az oldószertartalmú tisztítószeresek szórt köde súlyos sérülést vagy halált okozhat.

Sohase szívjon el oldószertartalmú folyadékokat.

Ilyenek: benzin, festékhígító, dízelolaj, fűtőolaj, aceton, hígítatlan savak, oldószerek stb.

Emellett ezek a folyadékok a gépen használt anyagokat meg is támadhatják.

Az elektromos alkatrészeket, szigetelő anyagot és az égéslevegő beszívónyílásait takarja le és ne tegye ki közvetlen vízsugár hatásának.

A tisztítás után távolítsa el ismét az összes burkolatot.

A szórópisztoly karját üzem közben nem szabad beszorítani.

A visszaverő részekkel szembeni védelemhez szükség esetén hordjon alkalmas védőruházatot.

Sohase irányítsa a tisztítószer sugarát emberekre, állatokra, a nagynyomású készülékre vagy elektromos részekre.

**▲ FIGYELMEZTETÉS****SÉRÜLÉSVESZÉLY!**

A felrobbanó sérült abroncs- és/vagy felnirészek súlyos sérülést vagy halált okozhatnak.

Szórópisztoly használata esetén a jármű abroncsait/ abroncsszelepeit csak min. 30 cm távolságról szabad tisztítani, mivel ellenkező esetben a nagynyomású sugár károsíthatja az abroncsokat, ill. az abroncsszelepeket.

A károsodás első jele az abroncs elszíneződése.

Egészségre káros összetevőket tartalmazó anyagokat nem szabad fröccsentéssel tisztítani.

Kizárólag erre a célra tervezett és a készülék gyártója által engedélyezett tisztítószeresek használhatók.

A kezelőnek rendeltetésszerűen kell használnia a készüléket. Figyelembe kell vennie a helyi adottságokat, és a készülékkel végzett munka során ügyelnie kell harmadik személyekre.

A készüléket az üzemelése során sohasem szabad felügyelet nélkül hagyni.

A tisztítószernek a nagynyomású fúvókán keresztül kilépő sugara visszaható erőt fejt ki a pisztolyra. Ezért használat közben erősen kell tartani a pisztolyt és az acélcsővet.